

二胡入门基础教程

萧箭勇 编著

蓝天出版社

1999·北京

图书在版编目 (CIP) 数据

二胡入门基础教程/萧前勇编著. —北京: 蓝天出版社, 1999.7

ISBN 7-80081-892-6

I. 二…

II. 萧…

III. 二胡-奏法-教材

IV. J632.21

中国版本图书馆 CIP 数据核字 (1999) 第 07077 号

策 划: 王小同

责任编辑: 金永吉

封面设计: 金 桥

蓝天出版社出版发行

(北京市复兴路 14 号)

(邮政编码: 100843)

电话: 66984244

新华书店经销

北京京海印刷厂印刷

787×1092 毫米 16 开本 13 印张 220 千字

1999 年 7 月第 1 版 1999 年 10 月第 2 次印刷

印数: 10001—15000 册

ISBN 7-80081-892-6/J·10 定价: 18.80 元

作者简介



萧前勇，1942年8月生，四川省武胜县人，男，汉族，1964年毕业于四川音乐学院民乐系本科。现任四川音乐学院二胡教授，中国音乐家协会会员，四川省影视评论学会会员。

教苑躬耕35载中，培养音乐专业人才80余人，其中8人在国内国际比赛中获奖。主讲专题音乐讲座16场，举办二胡培训班60余期，编写二胡教材3种（4本），发表独奏曲《藏族人民庆丰收》和歌词20余首；发表有《不朽的乐章》等音乐评论及影视评论100余篇，其中《报春花香琴声美》被中国人民大学收入《资料汇编》，《音乐艺坛的辛勤园丁》被美国纽约《华侨日报》全文转载。还发表有《生命的渴望，心灵的颤动》

等8篇人物评传。曾为《中国大百科全书》撰写“郎毓秀”条目。曾兼任川音学报《音乐探索》责任编辑，编改论文30多篇。研创了二胡“叠加S形动作运弓法”、“两手反向平衡控制运弓法”和“呼吸调节运弓法”。成功地举办了二胡独奏音乐会。发表有《阿炳研究三题》、《对尖于学生的教学探索》、《二胡运弓发音技法的拓展探索》、《段启诚二胡艺术研究》以及《艺术中专高素质二胡人才培养二题》等6篇论文。出版的专著《二胡名曲赏析》（合作）被各院校用作辅助教材。

事迹被收入《中国音乐家辞典》、《中国艺术家传集》、《世界名人录》、《世界优秀人才大典》、美国《世界名人录》等。

前 言

中国二胡跨唐宋元明清，历近千年沧桑，经几多兴衰，难脱苦命遭遇。直到本世纪初，经刘天华先生提升，二胡方登大雅之堂，入高等学府，为中外注目。建国后，又经几代人的努力，二胡幸有实质性飞跃，终成当今中国民乐的代表性乐器。过去古人谓之为“八音中最妙”，如今外国友人誉之为“东方魔弓”、“奇妙之弦”。有诗曰：“引玉仗轻笼慢然，赛歌喉倾倒宾筵”，以“赛歌喉”来赞美二胡，足见国人对其之推崇和宠爱。

听那从一扇扇窗户飘出的袅袅琴声，正是当今中国“全脑教育”和音乐文化普及的报春之音。随着改革开放和物质文化水平的提高，人们携着孩子去学习音乐（特别是学习各种器乐），并想通过学习找到打开智慧窗口的钥匙，于是，具有几千年音乐文明史但音乐普及水平却远远落后于发达国家的东方古国，已开始出现音乐文化普及学习的热潮。面对广大青少年及业余爱好者对二胡教材的渴求，不少专家学者的著述已出版面世，但仍显供不应求，有鉴于此，我编写了这本《二胡入门基础教程》，意在插漏补缺、添砖加瓦。

本书包括三个部分：

第一部分为文字部分（即“入门篇”之“上篇”），内容包括学习二胡的基本常识、左右手的基本演奏方法以及左右手的常用技法。

第二部分（即“入门篇”之“下篇”）是基础练习部分，包括常用调上把位的基本练习、换把揉弦练习、单项技巧以及复合技法练习。

第三部分为提高演奏技术和音乐表现能力部分（即“提高篇”），内容为二胡名曲的赏析、演奏指导。

本书力图将知识性、技术性、趣味性融为一体，将基本知识的实际演奏练习、基础练习和群众百听不厌的歌曲、乐曲兼顾、结合。本书内容着重于入门指导和基础训练，但也编写了部分提高二胡演奏水平的内容。同时还配合全国各地的业余二胡演奏考级选编了对路的练习曲和乐曲。可以认为，本书是二胡入门者的向导，是二胡考级者的益友，同时也是各级业余、专业二胡教师的参考书。

由于白天教学繁忙，只得挑灯夜战，本书的编撰时间紧迫，困难颇多，幸有前辈及同行相助，终促本书付梓。借此向恩师段启诚教授以及李汲渊、张秉霖、蒲富焯等诸位先生致敬、致谢。同时，向因种种原因未能取得联系的曲作者张韶、刘长福、赵寒阳等先生致歉、致谢。

仅以此书献给学琴的孩子们，二胡爱好者们，以及为培育人才而甘为人梯的家长和老师们的。

萧前勇

一九九九年季春于四川音乐学院

目 录

入门篇（上篇）

第一章 认识二胡	(1)
第一节 二胡的构造及各部件功能	(1)
第二节 二胡的保护和使用	(5)
第三节 二胡的定音、定弦、弦式、调音	(6)
第二章 演奏的基本姿势与方法	(9)
第一节 坐像与神态	(9)
第二节 持弓法	(11)
第三节 运弓法	(13)
第四节 持琴与按指	(18)
第三章 右手技术——弓法	(23)
第一节 弓法概述	(23)
第二节 常用弓法简介	(23)
一、长 弓	(23)
二、连 弓	(24)
三、分 弓	(25)
四、颤 弓	(27)
五、自然跳弓	(27)
六、顿 弓	(28)
七、小抖弓	(29)
八、抛 弓	(29)
九、大击弓	(30)
十、双弦抖弓	(30)
十一、提弓与同向弓	(30)
第四章 左手技术——指法	(32)

第一节 把位(附音位图)	(32)
第二节 换把	(34)
一、跳指换把	(35)
二、移指换把	(35)
三、滑指换把	(36)
第三节 常用指法简介	(37)
一、揉弦	(37)
(一) 滚动揉弦	(37)
(二) 滑指揉弦	(38)
(三) 吟揉弦	(38)
(四) 压揉弦	(38)
二、滑音	(39)
(一) 滑音的分类(附滑音分类图)	(39)
(二) 上滑音与下滑音	(40)
(三) 回转滑音	(41)
(四) 垫指滑音	(41)
三、打音和颤音	(42)
(一) 打音	(42)
(二) 颤音	(43)
四、泛音	(44)
(一) 自然泛音	(44)
(二) 人工泛音	(45)
五、拨弦	(47)

入门篇(下篇)

第一章 常用调上把练习	(48)
一、D调(15弦)上把练习	(48)
1. 空弦练习	(48)
2. 一指练习	(48)
3. 玛丽的小羊	(49)
4. 旭日东升	(49)
5. 小雨沙沙	(49)
6. 小星星	(49)
7. 鄂伦春舞曲	(50)

8. 粉刷匠	(50)
9. 洗手绢	(50)
10. 八度音阶级及连弓练习	(50)
11. 找朋友	(51)
12. 小红帽	(51)
13. 山谷回音真好听	(51)
14. 小风车	(52)
15. D调上把九度音阶	(52)
16. D调三、四指校正音准练习	(52)
17. 附点四分节奏及连弓练习	(53)
18. 附点八分节奏练习	(53)
19. 凤阳花鼓	(54)
20. 十朵鲜花	(54)
21. 红星歌	(54)
22. 海 鸥	(55)
23. 我爱北京天安门	(55)
24. 金色的北京城	(56)
25. 田园春色	(56)
26. 玛依拉	(57)
27. 小雨滴	(57)
28. 紫竹调	(58)
29. 小指练习	(58)
30. 节奏练习	(59)
31. 灵活手指练习	(59)
二、G调(52弦)上把练习	(60)
1. G调音阶练习	(60)
2. G调上把练习	(60)
3. G调上把74练习	(60)
4. 邀请舞曲	(61)
5. 卖报歌	(61)
6. 打靶归来	(61)
7. 多年以前	(62)
8. 满工对唱	(62)
9. 新疆舞曲(一)	(62)
10. 新疆舞曲(二)	(63)

11. 铃儿响叮当	(63)
12. 游击队歌	(63)
13. 西藏舞曲	(64)
14. 北风吹	(64)
15. 军港之夜	(64)
16. 连弓练习	(65)
17. 分弓练习	(65)
18. 短弓准备练习	(65)
三、F调(63弦)上把练习	(66)
1. F调初步练习	(66)
2. F调音位练习	(66)
3. 小牧民	(66)
4. 金孔雀轻轻跳	(67)
5. 内蒙小调	(67)
6. 四季歌	(67)
7. 长城谣	(67)
8. 小鸭子	(68)
9. 踏浪	(68)
10. 卖汤圆	(69)
11. 让我们荡起双桨	(69)
12. 库尔班大叔喜洋洋	(69)
13. 康定情歌	(70)
14. 教包相会	(70)
15. 黄杨扁担	(70)
16. 采花	(71)
17. 我爱我的台湾岛	(71)
18. 小开门	(71)
四、C调(26弦)上把练习	(72)
1. C调上式指法练习	(72)
2. C调下式指法练习	(72)
3. 小拜年	(72)
4. 绣金匾	(73)
5. 花儿与少年	(73)
6. 军民大生产	(73)
7. 春江花月夜(片断)	(74)

8. 打盘盘	(74)
五、 $\flat B$ 调(37弦)上把练习	(74)
1. $\flat B$ 调音位练习	(74)
2. 沂蒙山小唱	(75)
3. 摘草莓	(75)
4. 二月里来	(75)
5. $\flat B$ 调上把音准校正练习	(76)
6. 咱们工人有力量	(76)
7. 外婆的澎湖湾	(76)
8. 照镜子	(77)
9. 卖花姑娘	(77)
第二章 换把与综合技法练习	(78)
一、换把练习	(78)
1. D调中把音位练习	(78)
2. 换把练习	(78)
3. 换把练习	(79)
4. 换把练习	(80)
5. 送 别	(80)
6. 在北京金山上	(81)
7. 森吉德玛	(81)
8. 弓桥泛月	(82)
9. 换把及校音练习	(83)
10. 走进新时代	(83)
11. 小黄岛之歌	(84)
12. 杨柳叶小青	(85)
13. 换把练习	(86)
14. 南泥湾	(87)
15. 小曲好唱口难开	(87)
16. 步步高	(88)
17. 空弦换把练习	(89)
18. 三套车	(89)
19. 梁 祝(片段)	(90)
20. 红梅赞	(90)
21. 长江之歌	(91)
22. 喀秋莎	(92)

23. 红莓花儿	(92)
二、综合技法练习	(93)
1. 抛弓练习	(93)
2. 颤音练习	(93)
3. 抖弓练习	(94)
4. 换弦及八度音准练习《孤独牧羊人》	(94)
5. 自然泛音练习	(95)
6. 综合揉弦练习(一)	(95)
7. 综合揉弦练习(二)《我的祖国》	(96)
8. 独弦操练习(《宝贝》)	(96)
9. 各调音阶	(97)
10. F调短弓练习	(97)
11. 花儿为什么这样红	(98)
12. 连顿弓练习(《浏阳河》)	(99)
13. 连顿弓练习(《嘉禾特舞曲》)	(99)
14. 快速分弓换弦练习	(99)
15. 弓尖练习	(101)
16. 打音练习	(101)
17. $\frac{1}{4}$ 拍子练习(剑舞)	(102)
18. 小花鼓	(103)
19. 六个调的音型模进练习	(104)
20. C调节奏练习	(106)
21. F调灵指练习	(106)
22. 半音阶练习	(107)
23. 垫指滑音和滑揉练习	(109)
24. 两手配合练习	(110)
25. 指力练习	(112)
26. 腕指换把练习	(113)
27. 中把综合练习	(114)
28. 长弓练习(白云飘)	(115)

提 高 篇

——十八首二胡名曲赏析、导奏

一、“阳关”歌千载，叠叠诉离情	(117)
-----------------------	-------

——古曲《阳关三叠》赏析

二、冲破黑暗，迎接曙光	(122)
——刘天华《光明行》赏析	
三、清新优美的山乡赞歌	(127)
——曾加庆《山村变了样》赏析	
四、民族精神的传颂歌	(131)
——阿炳《听松》赏析	
五、爱国怀乡，游子思归	(135)
——陆修棠《怀乡行》赏析	
六、独辟溪径创新声	(140)
——俞鹏《琵琶韵》赏析	
七、泉凄月冷，曲情感人	(144)
——阿炳《二泉映月》赏析	
八、滔滔江水伴泪流	(150)
——民间乐曲《江河水》赏析	
九、“飞歌”唤春来，苗岭处处娇	(154)
——段启诚《苗岭春早》解读、导奏	
十、万千气象，无限情思	(163)
——刘文金《三门峡畅想曲》赏析	
二胡名曲的导奏揭示十一至十八	(170)
十一、良 霄	(173)
十二、赛 马	(174)
十三、豫北叙事曲	(177)
十四、空山鸟语	(181)
十五、红旗渠水绕太行	(184)
十六、病中吟	(186)
十七、江南春色	(188)
十八、北京有个金太阳	(191)
附：二胡演奏常用符号表	(193)

入门篇 (上篇)

第一章 认识二胡

第一节 二胡的构造及各部件功能

二胡主要由琴筒、琴皮、琴柱、弦轴、千斤、琴码、控制垫、琴弦、弓子等部件组成(见图1)。



图1 二胡构造图

● 琴 筒

它是二胡振动发音的共鸣箱，起扩大和美化音响的作用。它的木质、体积和形状决定着二胡的音色、音量。琴筒的质料有木、竹、金属三种，但一般为木质。木质以质地坚而细的紫檀、老红木、乌木为佳。琴筒形制有六角、八角和圆形三种。六角形的音色最好，圆形的音量最大，八角形的特点介于二者之间。近二十余年中也发展了多种形状，如扁圆形筒、直边蛋形琴筒等，改形制的目的是为了扩大音量。但从目前上海、苏州、北京生产的二胡形制看，六边形和八边形琴筒已成为普遍采用和认同的形制。

● 琴 皮

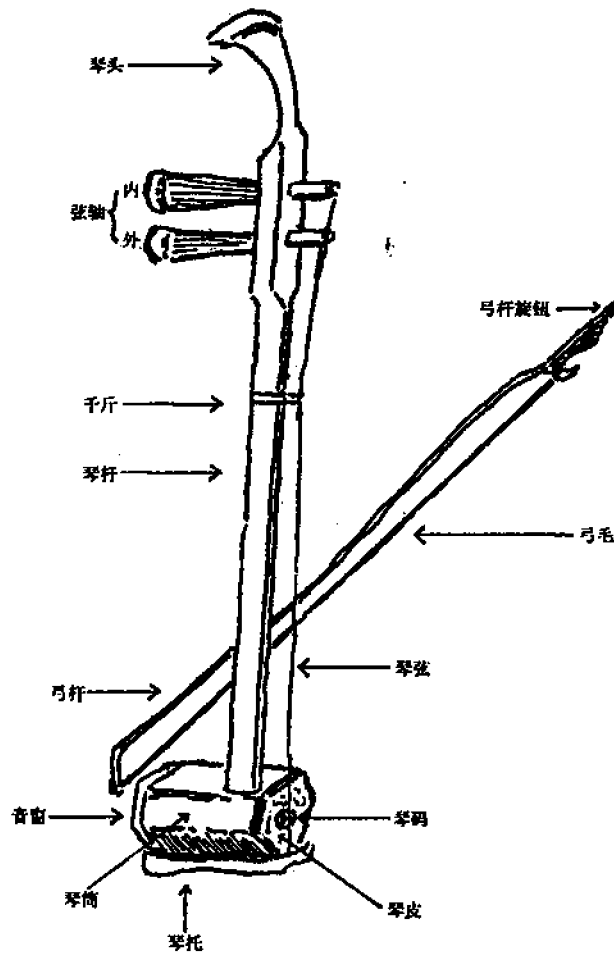
又称皮膜，它是二胡最重要的发声体。就二胡发声的过程看，是擦上松香的弓毛与琴弦摩擦，导致琴弦迅速向左右方向振动，琴马和琴皮也跟着发生振动，再经过琴筒的扩音、共振。从二胡发音的一系列振动看，发音体是弓毛与琴弦，导振体是琴马，扩振体是琴皮，扩音体是琴筒。故可认为琴皮是二胡发音的关键部分，因为它对二胡演奏的音色和音量起着很关键的作用。琴皮的选用和制作也须考究，蟒皮以厚薄适中、色泽鲜艳分明、蟒纹均匀整齐、皮面光滑油润为好。如果能选用旧蟒皮（例如旧三弦或旧大胡上的皮），则其声音要比新蟒皮更柔美、厚实。如果选用的蟒皮太厚，则振动迟钝，缺乏灵敏度，如选皮过薄，则音色单薄且容易发噪音或狼音。蒙皮的技术和工艺也很讲究，若蒙皮过松，则发音迟钝、松散、暗淡，若蒙皮过紧，则发音尖硬刺耳、沙哑烦人、缺乏余音，故蒙皮之佳选应松紧适度，稍具弹性为宜。

● 琴 柱（又名琴杆）

它是二胡的支柱，起支撑弦的作用，下端插入琴筒，上端支架弦轴。一般选料与琴筒质地相同，为紫檀、红木或乌木均可。它的材料质地越坚实，其抗拉力就越强，使用寿命也就越长。实践证明，紫檀木虽好，但其稀少昂贵，乌木比较容易纵裂，还是老红木较好。当二胡两根弦调上标准音时，弦的拉力很大，故对琴柱的制作在抗拉强度上要求也高，同时又要兼顾演奏握柱时的手感舒适和演奏方便，所以在尺寸和形制上要实行科学的优选方法：琴柱全长从琴托到琴柱头，应规范约为 83 厘米，柱粗（拴千斤处）约为 2 厘米，在与琴筒交界处的柱粗约为 1.8 厘米，琴柱必须改进为既抗拉又美观、舒适的扁圆杆形。

● 弦 轴

又名弦轸、轸子、弦扭，起拴弦和调音的作用。弦轴分木轴和机械轴两种。木轴用黄杨木、红木、乌木或其它木料制成，其中以黄杨木为好，因其质地硬而有韧性，调弦时既滑润又不易跑轴。机械轴又名螺丝轴，分涡轮式和螺杆式两种。木轴与机械轴各具优缺点。从实践看，机械轴制作技术尚未完全过关，跑音现象时有发生，且时间越长越显其弊端，修理或换轴也较麻烦且极难根治。木轴在调音上有其难于小调、微调之遗憾，如能在弦上配置“微调器”，则可解决这一难题。

● 千 斤

又名千金，是二胡琴弦上起切弦功能的部件。它和琴码共同定位琴弦的发音区段。千斤的制式有几种，分活动千斤和固定千斤两大类。活动千斤有两种，一种是用线丝包住琴柱和琴弦缠绕而成（丝线、被盖线等均可）；另一种是勾式，还是用线缠绕琴柱，但用“S”形金属构连接弦和琴柱绕线之间。

固定千斤也有两种，一种是固体式，如板胡千斤一样，用红木、有机玻璃、骨质或硬

塑等材料做成，前端有圆形或梯形小孔让弦穿过，后端有左右相通的圆孔便于用尼龙丝穿过，以便固定在琴柱上；另一种是固定于琴柱上的螺丝微调式千斤。

各类各式各样的千斤都有其优缺点：金属钩（即京胡式千斤）的声音较为刚硬，又因弦钩容易松动，加之金属直接接触，故尔空弦音效果往往不佳。固定类固体式千斤多用于板胡，加之是在弦柱间硬撑顶，按弦时指感较硬，揉弦时因张力因素而使手指费力，在二胡上较少使用。螺丝千斤因能起微调作用，因而调弦比较方便，千斤也较稳定，但由于也是外顶式的，所以类似于板胡千斤，因此空弦音色和揉弦的手感也不理想。缠绕式千斤音色柔和，但缠绕方法要得当（缠在琴柱上的绕线要多绕几圈，而且要缠牢，以左右方向用力拉扯不见其摇晃、移位为好），否则会影响空弦音高。固体类内拉式千斤的切弦原理与缠绕式相同，但其在琴柱上的稳定性却更好（因为是用尼龙丝在热水中膨胀软化后，再穿过固体千斤，并在琴柱上缠绕的，尼龙丝冷却后会收缩变硬，所以稳定性很好），不容易跑音。

安置千斤时应注意以下几点：

(1) 无论是缠绕式或内拉固体式千斤，均应在相对的时间内固定在某一高度位置上，切忌随时移动位置，从而造成千斤松动和把位、指距的随意性。

(2) 安置千斤时，切忌造成两根弦紧贴或相互缠绞，而应使两根弦稍稍分开一点，以免两根弦互相干挠而发出怪音，甚而至于发不出音来。办法是：用小海绵或软橡皮塞进千斤上方的两弦之间；或用弦槽间距宽一点的琴码（也可在弦槽间距不理想的琴码上另开弦槽），使两根弦自然而适当地分开，以利于正常地发音。

(3) 千斤位置的高低（从琴码到千斤的距离）确定，有的主张儿童可用 33 厘米，成人手小可用 37.5 厘米，最好是 39 厘米，这种千斤高度的定法自有其道理。但最科学的办法是用生理测量法去定千斤高度：将左手肘部立于琴筒表面，顺琴柱测量，在小指指根关节到指中关节这一范围内均可定位千斤。儿童初学者和手掌偏小者，可定在指根关节处，成人技术熟练者和手偏大者可在上述高度范围内灵活选择。一般来说，选用生理测量法确定的千斤位置，演奏起来效果较好：音色较好、运指灵活、指距自如，有利于音准的保证和技术的发挥。

(4) 千斤的宽度（从琴弦到琴柱外侧的距离）也有讲究，太宽或太窄都不利于正确手形的建立和基本技术的发挥，而应该根据年龄的大小和手的大小来确定千斤宽窄，在约 1.8—2.8 厘米之间的范围内进行调整。

● 琴 码

琴码又称“码子”，它将琴弦的振动声传导到琴皮，使琴皮迅速振动发声，它是琴弦与琴皮之间的中介导体，对音质、音色、音量起着重要的作用，应该对它重视和讲究，切不可随便凑合。

琴码的用料和品种丰富多采：如油煎码、松节码、铅笔码、竹码、纸码、高粱杆码、钢丝码、色木码、骨码、牛角码、象牙码等等。琴码虽然品种繁多、形状各异，令人眼花缭乱，但决定二胡声音的关键是琴码质地的软硬和形状、高低、长短、大小（尤其是琴码底部与琴皮接触面的大小，即底面积的大小）。凡是密度较大且质地坚硬的材料，它的导振就缓慢，例如乌木、红木、松节等。反之，凡是质地松软且密度较小的材料，它的导振就快，例如高粱杆、火柴杆、竹子等。若导振过快，使琴皮振动过猛，声音就不好听，反之，若导振过慢，声音就小而且音色呆滞沉闷。所以琴码的用料和形制、底面积、高矮的

选择贵在对路，因为二胡理想的声音要求要兼顾音量较大，音质纯净浑厚，音色优美、宏亮、圆润。现在一般多选用油煎码、松节码、枫木码等，效果较好。

琴码选择要灵活多样，要根据二胡的新旧，蒙皮的松紧，天气及空气湿度的变化等具体情况来选择琴码，调换琴码，以变应变，以耳鉴别，才不失为科学的选码办法。

琴码的摆放位置应选择选择在琴皮中央（或稍往上端一点点）为宜，偏高偏低都会对发音、共鸣、音色、音质等产生不利影响。琴码放好以后，最好不要随便移动，这样时间越长声音越好听，其中的原因是琴码与琴皮的接触紧密程度带来的谐振程度。有的人老想着琴皮会被琴码压坏，总想在拉琴时将琴码移到上边缘靠琴筒壁的地方去，殊不知，他的担心是多余的，反而会因其多次移动琴码而使二胡的声音变坏。

●控制垫

有人又叫它为“附码”。在琴码的下边，琴弦与蟒皮之间，必须放上一个控制垫，用它来减少、消除噪音和狼音。控制垫的大小有讲究，长约3厘米，宽约2.5厘米，用料可选呢子、绒布、软布、海绵、塑料泡沫或软羊皮等。使用控制垫要注意两点：（1）控制垫的放置不可紧靠琴码，否则会妨碍琴码的振动，以致声音变小。也不能太靠下端，否则会在增加音量时带来噪音和狼音。（2）控制垫的厚薄选择贵在适中，否则会因其太厚而使声音发闷，或因其太薄而招来噪音、狼音。

●琴弦

二胡的用弦，上千年以来一直沿用丝弦。后来是丝弦和金属弦并存并用。现在普遍使用金属弦。这种历史的选择，是优胜劣汰的必然现象。因为相对于丝弦来说，金属弦有以下优点：（1）拉力好，不容易跑弦、断弦；（2）音质纯净，音色明亮而柔美；（3）振动灵敏度较高，泛音效果好；（4）高音区明亮清晰，音准好控制。

选择弦的品牌、质地也有考究。若演奏一般乐曲，要把空弦定为标准音高（即 da）则选用普通弦。若要演奏一些特别乐曲（例如《二泉映月》、《长城随想》等）则应选择“二泉弦”或“长城弦”。另外，两根弦的比例一定要搭配得当，最好是选用同一个厂家的同一品牌的产品。在琴弦使用时间过长而造成下把位按音两弦间五度不准而需要换弦，或者断了其中一根弦而必须换弦时，一定要把两根弦一齐换掉（最好是同一厂家的同一种牌子的琴弦），这样才能保证两根弦的比例协调，以利于音准的保证和音质、音色的稳定。

●弓子

二胡弓子是二胡发音（弦振动）的激发器，是重要的部件，对二胡的演奏有其非常重要的意义。

二胡弓子主要由弓杆与弓毛组成，在弓端还有“弓鱼”（弓毛钩）和弓尾螺丝（用它来调节弓毛的松紧）。弓杆的制作材料有红竹、白竹、凤尾竹、香妃竹、细实竹等。选弓要注意弓杆粗细适中，因为若太粗则笨重无弹性，太细则轻飘无力，都于发音不利。弓杆的竹节，以一节生在弓杆中部者为佳。弓毛以洁白和粗细均匀的马尾为上品（黑马尾次之，白尼龙丝则更次）。选弓用弓应注意下列几点：

（1）较好的弓子应是长短粗细适中，具有轻重适中、均匀平衡、富有弹性的特点。

（2）弓毛的多少要适度，太多则容易挂响两根弦，发出双音、杂音，太少则运弓费力气，而且发音单薄而不宏亮。马尾的梳理应平直整齐，否则会影响声音的干净。

（3）弓毛的松紧应适度。假如绷得太紧，虽有利于弹性弓法的演奏（例如快弓、顿弓、跳弓、抛弓等），但于用慢弓演奏优美抒情的乐曲不利。反之，假如把弓毛调得太松，

虽有利于慢弓演奏，但于弹性弓法的演奏却不利。

(4) 松香是保护弓毛和增加弓毛与琴弦间的摩擦力的“润滑剂”和“增音剂”。设若不在马毛上抹松香，则弓子断难奏出音来。即是第一次“抹饱”，而之后没有规律地按时抹松香，则发音吃力而暗淡。如若过勤过多地涂抹松香（特别是使用老式的“烫香”，将松香滴在琴筒上），则既易脏手脏琴，又易发噪音。抹松香要以演奏时发音轻松佳美，又无粉尘飘落为好。

第二节 二胡的保护和使用

对于二胡爱好者来说，投资买琴可不是件小事，对心爱之琴如何科学地保护和使用时不是小事。那么，到底如何使用二胡“青春常驻”，长久地保护住它的美好外观和最佳音色、音质、音量呢？应当做好下列几件事：

(1) 二胡不能随便丢放，以防不小心将琴掉在地上造成柱断、筒破、弦断，甚至整个二胡被摔散架。教育孩子们不要将二胡当作玩具去相互嬉戏而使琴受伤害。

(2) 保护好琴筒，不使用二胡时，不应该把它挂在土墙上或潮湿的砖墙上，而应该将它放在琴盒内或人造革做的琴套内，以防琴筒受潮脱胶。

(3) 保护好琴皮，不要在水边、露水多的地方、雨下等场所去练琴或表演，也切忌在大太阳下或热源强的地方（如火炉旁边）去练琴演奏，以防琴皮塌陷、脱胶或使琴皮干燥、破裂。

(4) 保护好琴弓：①练完琴后应立即将弓杆上的弓尾螺丝拧松，以保持弓杆和弓毛的弹性。②在挂弓子和取弓子时要特别小心，防止扯断弓毛。可以用一块绸皮或绒布，先包好琴和琴弦，然后再挂好弓子，这样既可避免断毛，又可防止松香粘在琴弦上。③要勤擦松香，保护弓毛，但也必须小心，不要因用力过猛而使弓毛断掉。④不要用手去摸弓毛，因为如果手上的汗水和油腻弄上马毛，弓毛会打不上松香，给演奏带来困难。如果弓毛已被弄脏而且打不上松香，以致于演奏时运弓“打滑”，发音困难，则可把弓子取下来，用肥皂、洗涤剂洗净、晾干后，再上松香，这时的弓毛和新弓毛相似。如果用擦抹办法打不上松香，则可用布或纸包好松香粉末，包住弓毛搓揉，搓好一段再调换另一段搓揉，让弓毛内外吃透松香。⑤弓子用久了马尾会变光滑以致打不上松香或即使打上了也容易滑落，从而使用力和发音变得不理想，这时就应该换弓毛或换新弓子。⑥马尾中也许会有几根变松散或被挂断，而使演奏和观感不舒服，便想把它去掉，这时如果硬拉掉它，容易使其它马尾松乱以致弓子报废，正确的去除废马尾的方法是用剪刀沿端点剪掉它。

(5) 如何处理噪音

二胡上一切不悦耳的声音统称噪音，尤其是其中的狼音最烦人刺耳，如不尽力避免，则会破坏演奏效果和演奏者的情绪。下列情况容易出现噪音：

- ①蒙皮过紧的新二胡、新蟒皮易出噪音；
- ②薄琴皮比厚琴皮易出噪音；
- ③质地松而密度小的码子，以及底盘面积小的码子，易出噪音；
- ④粗弦比细弦易出噪音；
- ⑤调音高比调音低时易出噪音；
- ⑥新码子、新马尾以及上松香过多时易出噪音；

⑦气候干燥或室内温度过高时易出噪音；

现介绍几种“治噪”方法：

①调整或改进设于琴码下方琴弦下的控制垫“治噪”。一是调换控制垫的品质（软皮、绒布、海绵、泡沫、棉花等）；二是调换控制垫的大小、厚薄；三是调换控制垫的位置（一般情况下，越靠近码子噪音越少，但音量也随之递减，应兼顾两者，要实行“治噪”与音量平衡优选的办法）。

②买来的新二胡，如果因蒙皮太紧而致使声音尖噪难听，可以取下弓子、琴弦、码子、控制垫后，用手掌、膝盖、“压皮架”等压皮或揉皮，改变二胡的音质，以达“治噪”目的。但切不可因毛手毛脚而损坏了琴皮。

③更换琴码“治噪”。习琴者应该准备质地、形状、高低、大小（底盘）各不相同的各种琴码以备更换。“治噪”时可以更换上质地密、底盘较大，高度稍低的油煎码或松节码。码子的位置与音质也有一定关系，一般放在琴皮中央是优越位置，假如往控制垫方向移动则噪音要少些，但音量递减，而且容易发闷。反之，如果向擦弦点方向移动一点点，则声音要宏亮一些，但噪音要增多一些，所以说移动琴码位置也很有讲究。在琴码底部贴上一层胶布（即橡皮膏），或在琴码的弦槽上用较薄的软皮或软胶皮（如气门蕊剪成小皮）垫在码子与琴弦之间，也可有一些“治噪”效果。

④抹油“治噪”对过噪的新琴可以采用，但须小心，次数和数量不宜过多，否则一把好琴可能被抹油而白白的地葬送掉了。一般情况下不宜抹油“治噪”，而应该用其它方法“治噪”，要用耐心和较长时间的演奏、振动去培育自己琴的音色、音质。

第三节 二胡的定弦、定音、弦式及调音

一、二胡的定弦与定音

定弦与定音的含义不同，不能互相混淆，而应加以区别。

什么是定弦呢？定弦是指内外空弦音程关系的确定。例如：如果内外空弦确定为纯五度的关系，就叫五度定弦；如果确定为纯四度关系，就叫四度定弦；如果确定为纯八度关系，就叫八度定弦。二胡共有上述三种定弦，而通常使用的是五度定弦。使用四度定弦法，是为了表现某种特定的地方色彩风格，例如蒋才如创作的《忆亲人》即采用四度定弦演奏。个别情况下也使用八度定弦演奏，例如孙文明的二胡曲《送听》和《人静安心》就是采用八度定弦演奏。定弦是用相对音高概念来确立音程关系。

什么叫定音呢？定音是指内外空弦具体定在什么实际音高上。实际音高也叫绝对音高或标准音高。现在二胡普遍采用将内空弦定为 d' ，外空弦定为 a' ，即所谓 $d'-a'$ 定音，又名标准定音。二胡定音确定在 $d'-a'$ 上，是演奏实践的结果，是优化选择的结果，其优点体现在：①张力适度，共鸣好，音色音质好；②演奏中转调方便；③便于乐队某些方面的统一和配器。

二胡定音在相对固定中，也有其伸缩性。例如，在独奏时其定音便可自由些，这时只要变化定音会使音色音质带来优化效果，就不一定要定为 $d'-a'$ 上，可考虑定在 $c'-g'$ 或 $\#c-\#g$ 上。例如刘文金的《长城随想》中的独奏二胡就定为 $c'-g'$ ，效果很好。又如《二泉映月》、《汉宫秋月》的定音，若定为 $d-a$ 演奏味道就出不来，还不如降低定音的效果好。还要根据弦的粗细来决定定音的高低，但定音的高低调幅要恰当，如将一般用弦下