

第一章 总论

队列训练，是各国军队普遍训练的一个内容，也是我军军事训练大纲中所规定的一个基础训练科目，是提高军队战斗力的一个必要和有效的手段。追溯队列沿革的历史，从它出现的第一天起，不管人们认识到与否，都起到了自己独特的、适应部队情况的作用。这种作用迄今为止还没有任何一种新的、更好的形式的训练可以取代它。正是由于队列的这种本身特有的属性，才受到人们，尤其是军队的普遍青睐。因此，在我军新时期的部队现代化、正规化建设中如何更好地研究、运用和发展队列训练，越来越受到部队各级人员，以及地方有关单位和人员的高度重视。

第一节 队列训练概述

一、队列的产生及发展

队列的产生及发展经历了一个较长的历史过程。队列，是人排成行列进行活动的一种组织形式，泛指排成行列的队伍。它是战争和军队的产物。私有制产生以后，形成了阶级，作为阶级斗争的最高形式的战争也随之产生，军队便应运出现了，队列也就开始了萌芽。在冷兵器时代，由于当时作战方式的需要，队列和战斗队形是一个密不可分的整体，是战术动作的一部分，在战术中有队列，队列的运用直接服务于战斗的需要。我国古代作战时的“阵”是队列在战斗中的典型运用。“排兵布阵”是当时决定战斗胜负的关键所在。孙子曰：“兵之前行后行之兵，不参差于阵前，可败也。”可见，队列在当时是战术的需要，也是战斗

力的一个明显标志。

随着武器装备的更新发展，作战的方式也发生了本质的变化，进入热兵器时代，队列才从战术中逐渐分离出来，军队训练中的实战部分转化为战术训练，而非实战部分便逐渐转化为类似现在的队列训练，并且有了自身特有的作用。在我国，鸦片战争后，清政府在帝国主义军队的沉重打击之后，接受了西方的军事思想，并且创建了新军，采用外国的训练方法，学习西洋战法。一九一〇年（宣统二年）清政府颁布了《新定步兵操法》。《操法》认为“教练之宗旨，在训练指挥官与兵丁以借战斗之用”，战斗中所最重要者，则在维护军纪，它要求平时在操场各种练习中，要以培养严格的军纪为主。《操法》中有单个教练，排教练，队（连）教练、营教练、标教练、协教练。自此，形成了我国军事史上军事训练中一个新的、比较独立的训练内容——即现代意义上的队列。之后，在不同的历史阶段，不同的军队中，又经过了人们的逐步改进。我军建立之后，对队列训练进行了不断创新和发展。并且颁布了一系列条令指导和统一全军的队列动作和队列训练，一九四三年，由朱德总司令签署颁布了第一部队列条令《民国二十四年步兵操典》，之后又分别在一九五一年、一九五三年、一九五八年、一九六四年、一九七二年、一九八三年、一九九〇年、一九九七年先后颁布了九部队列条令，对队列训练进行了逐步完善和调整，一九九七年的队列条令又增加了一些新的内容使其成为一个独立的、系统的适应我军正规化建设需要的训练科目，我军的队列训练进入了新的阶段，对军队正规化建设发挥着独特的作用。

二、制定《队列条令》的目的

军队是高度集中统一的武装集团，是组织严密的复杂系统，军队的特殊组织职能，决定了必须用统一的模式规范每个军人的

行为，队列条令就是规定军队队列动作，队列队形和队列指挥的法规。由军队最高领导机关或领导人颁发全军执行，是军人队列训练和队列生活的依据和准则。

队列条令的基本内容包括：总则；队列指挥；队列队形；队形动作；分队乘坐汽车；敬礼；国旗的掌持、升降和军旗的掌持、授予与迎送；阅兵；附则；附录。共9章65条5个附录。

队列条令作为一种队列法规，制定它的基本目的就是要规范我军的队列动作、队列队形和队列指挥，正确实施队列训练，培养良好的军姿、严整的军容、协调一致的动作，严格的组织纪律性，以适应技术、战术训练和增强战斗力的需要。

（一）规范队列动作、队列队形和队列指挥

《队列条令》是规定我军队列动作，队列队形和队列指挥的法规，具有严格的规范性和极大的权威性，是全军遵照执行的队列行为准则。

队列动作是单个军人、部（分）队按照队列条令规定的内容、要领所进行的活动，它包括单个军人的队列动作，部（分）队的队列动作。

队列条令对各种队列动作的口令下达、要领均作了明确规定。

队列队形是军人、部（分）队集体行动时按队列条令规定所采取的列队形式。其主要形式有横队队形、纵队队形和并列纵队队形，以及用于阅兵、分列式的特殊队形。条令规定班、排为横队和纵队；连营为横队、纵队和并列纵队；团为营横队的团横队，营并列纵队的团横队和团纵队。条令对各种队形中队列人员间的间隔、距离、队列顺序，单位间的间隔、距离，以及指挥员的队列位置、军旗位置等都作了明确规定。

在日常的队列生活和队列训练中，只有严格执行队列条令的

规定，才能统一规范全军队列动作、队列队形和队列指挥，任何与之相悖的队列活动都违背了制定队列条令的目的。

（二）正确实施队列训练

队列训练是对军人和部队、分队进行队列制式动作的教练活动，是共同科目训练内容之一，是军事基础训练的组成部分，队列条令对队列训练的内容、标准和要求作了具体规定。条令内容的编排充分体现了队列训练的程序和方法。先讲解、后操练、先分解、后连贯、先徒手、后持枪、先单个动作，后分队部队动作。这些规定有利于指导全军正确实施队列训练。

（三）培养良好的军姿和严格的组织纪律性

良好的军姿、严整的军容是我军素质和风貌的体现、也是反映我军精神面貌和正规化程度的必要形式，协调一致的动作、严格的组织纪律性是我军战斗力的重要因素，是适应技术战术需要，完成各项战斗任务的重要保证。我军的根本任务是抵御侵略，保卫祖国，保卫人民的和平劳动，武装斗争是其主要使命。因此必须具备上述素质。要培养良好的军姿，严整的军容，迅速准确、协调一致的动作和令行禁止的作风，严格的组织纪律性，就必须严格执行队列条令。

制定队列条令的根本目的就是加强我军的现代化、正规化建设，提高部队的战斗力，战斗力是军队履行根本职能的能力。构成战斗力的因素是多方面的；诸如官兵的军政素质、武器装备、编制体制，战略战术、军队管理等等，而其中官兵的素质在构成军队战斗力的各因素中是具有主观能动性的、最活跃的要素，是战斗力的核心。同样的武器装备，战场条件，作战原则和信息条件，掌握在不同素质的人手中，其效能的发挥会呈现完全不同的状态。可见，官兵素质的高低，从根本上决定和影响着军队战斗力的强弱，而制定队列条令正是从提高部队和军人的军政素质出

发，通过对队列条令的学习，训练和贯彻执行达到以法治军，保持部队的高度集中和统一，从根本上提高部队和军人的战斗力。

三、《队列条令》的作用与意义

《队列条令》是中国人民解放军队列生活的准则和队列训练的基本依据。全体军人必须严格执行本条令，加强队列训练，培养良好的军姿、严整的军容、过硬的作风、严格的纪律性和协调一致的动作，促进军队正规化建设，巩固和提高战斗力。

四、《队列条令》适用范围及首长、机关的责任

（一）《队列条令》适用范围

队列条令适用于中国人民解放军现役军人和单位，以及参训的预备役人员。

本条令没有规定的有关内容，按照总部、军兵种颁发的有关条令、条例和规章执行。

全军人员包括军官、文职干部和士兵。军官指军队中获得少尉以上军衔者，是军队的组织指挥者。其基本任务是对所属部（分）队实施领导、教育、训练和管理，指挥部队完成作战和其它各项任务，军官认真贯彻条令，对部队执行落实条令起着关键性的作用。所以队列条令的运用范围把军官作为首要对象。

文职干部是军队编制定额内不授予军衔的干部，是军队建设的重要力量。其任务与军官基本相同，所以，队列条令同样适用于文职干部。

士兵是对除军官以外军人的统称。包括士官、军士和兵。士兵是军队的基础，肩负着抵抗侵略、保卫祖国、保卫人民的和平劳动，参加国家建设，努力为人民服务的神圣职责和光荣任务。其数量和质量是关系军队战斗力、影响各项任务完成的直接因素。因此，《队列条令》适用士兵。

参训的预备役人员包括预备役士兵、军官。预备役士兵训练

在民兵组织中进行或单独进行。预备役军官参加 3-6 个月的军事训练。预备役人员参加训练的目的是为战时储备训练有素的后备兵员。所以《队列条令》对参训预备役人员同样适用。

（二）首长、机关的责任

本条令由各级首长和司令部门组织贯彻执行。首长和机关应当起表率作用，并对部属执行本条令的情况进行检查、监督。

1. 深入教育

教育是贯彻队列条令的前提，队列条令教育应该坚持普遍性、经常性、计划性和针对性。普遍性就是上自将军下至列兵都要接受教育；经常性就是条令教育要常抓不懈；计划性就是条令教育应合理安排并计划实施；针对性就是紧密联系实际以提高教育效果。通过教育，一是正确理解《队列条令》的基本精神；二是明确颁发《队列条令》的意义；三是弄清《队列条令》与完成各项任务的关系；四是增强条令意识，自觉依《条令》规范行为举止。

2. 组织训练

组织队列训练是首长和司令部贯彻执行本条令最主要的责任。为保证队列训练质量，必须科学拟制队列训练计划，有组织，有步骤地组织实施。要根据《训练大纲》和《队列条令》规定的内容、标准、要求，逐级制订切实的训练计划，正确区分训练周期，划分训练阶段，确定训练内容。要把队列训练与其它训练有机的结合起来，分步细训，逐级组织实施。

3. 督促落实

督促落实是首长、司令部贯彻执行条令的重要责任。做好这项工作要加强检查指导。这包括单项或全部训练内容完成后，进行定期或不定期的检查和验收，或结合年度训练考核验收，通过各种形式的检查评比，评估效果及时发现和解决问题，指导训

练，提高训练质量。

五、贯彻《队列条令》的要求

贯彻《队列条令》的要求，概括起来，有以下三个方面：

（一）坚持标准

坚持标准主要是严格执行条令的各项规定，根据《队列条令》的内容，主要体现在以下方面：

着眼于提高战斗力。制定《队列条令》的目的就是培养良好的军姿、严整的军容、协调一致的动作、严格的组织纪律性，以适应技术、战术训练的需要，增强战斗力。这就需要通过贯彻执行《队列条令》这一必要的形式规范全体军人的队列生活，努力提高部队的战斗力。

严格队列生活。严格队列生活可以培养良好的军姿，保持严整的军容和增强部队的组织纪律性。所以，《条令》对军人的队列生活提出了明确的要求和标准。贯彻队列条令就是要严格军人的队列生活，这是达到军人队列生活的基本要求，是保证军人高度集中统一所必须的。

规范的队列动作。《队列条令》规定的军人和部（分）队的队列动作体现了军人行为和军事活动的特点，是军人和部（分）队在作战、训练、工作和生活中最基本的动作，是军队担负的职能和任务的需要，因此必须认真贯彻执行，切实用条令规范全体军人的队列动作。

（二）严格要求

没有严格要求，就没有条令的贯彻。贯彻《队列条令》，必须严格要求。首先，应树立《条令》是法的观念。以统一的法规规范军人的行动，才能保证军队高度集中统一，保证全军上下步调一致地履行职责。《队列条令》是规范军人行动最基本的法规，全军必须严格执行，牢固树立条令就是法，违反条令就是违法的

观念。做到凡条令规定的坚决执行，凡违背条令规定的坚决纠正。其次，要掌握条令的各项规定，熟悉动作要领，准确地贯彻执行。再次，要持之以恒。贯彻落实条令要坚持不懈，不间断地抓下去，不能时严时松。非此就不能全面贯彻落实条令，培养过硬的作风。

（三）教养一致

贯彻《队列条令》是融训练和养成于一体的过程，必须坚持教养一致。队列训练能使全体军人具备军人所必须的姿态和仪表。养成可以巩固训练成果，把条令规定转化为自觉行动。因此，贯彻《队列条令》不单表现在操场上，更重要地表现在日常养成。坚持教养一致，必须做到：第一，军官为人表率，军官自觉以条令为准则从严执行命令，遵守纪律到一举一动都符合条令要求，士兵才能贯彻落实条令。第二，注重整体养成。教养一致要形成良好的整体环境，从将军到士兵、从机关到连队，均应做到官兵一体、全军一致，要做到队列生活条令化、规范化。第三，运用必要的强制手段。贯彻《队列条令》实质上是改变军人不符合条令要求的习惯，解决这个问题除了操场上严格训练和养成，还要付之以必要的强制手段，才能收到好的效果。

第二节 队列训练的作用

队列训练作为贯彻落实队列条令的一个主要步骤，在加速我军正规化建设中是一个很重要的因素，其作用是相当广泛的，概括起来表现在以下三个方面：

一、规范作用

军队是一个高度集中统一、组织严密的武装集团，它要求部队必须有严格统一、步调一致的行动，要求每一个军人必须服从

命令，听从指挥，做到令行禁止。队列训练的规范性就在于此。通过队列训练，使部队和军人的每一个动作都统一在《队列条令》的准则上，以达到全军的协调一致。比如《队列条令》规定的齐步行进的步幅和步速，通过齐步的训练，使其动作做到准确无误。规范作用表现在，通过队列训练将原来不一致的队列动作规范在一个统一的标准上，将原来不正确的队列动作纠正到正确的、符合《队列条令》的动作上来，这种作用还表现在通过队列训练，强化部队和军人的队列动作，养成遵守《队列条令》的良好习惯。从而，保证军队行动的高度集中统一。

二、陶冶作用

队列训练的陶冶作用，在于通过训练培养军人高度的组织纪律性，吃苦耐劳的精神，顽强的意志和耐力、勇于拼搏、无私无畏的优良作风以及良好的军人职业道德，这是队列训练的特点所决定的。

首先，队列训练是在极其严格的组织纪律和条令约束下而进行的。军队具有铁的纪律，队列训练是军事训练的重要内容，如果没有严格的纪律是无法进行的，在队列训练场上，口令就是命令，必须认真执行、一丝不苟，不准嘻笑、玩闹，做任何与队列无关的动作，更不准违背队列动作的要求而随意做动作，在严肃、紧张的训练气氛中，在严格把握执行《队列条令》的标准中，在军人的头脑中打下纪律就是生命，纪律就是军队，军人以服从命令为天职的深刻烙印，养成遵守纪律，执行条令的好习惯。

其次，队列训练是一个非常枯燥的艰苦的过程。要练好一个动作需要重复成百上千次，除了指挥员可以灵活掌握训练方法和队形以外，受训者几乎没有任何自由的余地，在训练中，除了“一、二、三、四”喊番号和回答“到”与“是”外，受训者口

中再没有其它词语，是训练中司空见惯的事情，这种简单的重复就必然带来枯燥，队列训练又是一个吃苦的过程，比如对于军姿的训练，要求立正 30 分钟不变形、30 秒不眨眼，站立时间甚至更长，这就是队列训练的艰苦性，没有一个吃苦的过程是达不到目的的。有时，气候条件的恶劣就更增大了这种艰苦性。而恰恰正是队列训练的这一特点，使军人的意志和耐力以及吃苦耐劳的精神得到了锻炼，养成了无私无畏，勇于拼搏的战斗作风。通过对礼节礼貌的训练，可以培养军人良好的涵养和风度。总之，经过一系列的队列训练最终使军人的素质和道德品质得到升华。

三、管理作用

队列训练对部队管理有着很大的影响，这是由它产生的必然效果所决定的，队列训练搞得好，对部队的管理就有积极的促进作用。这是因为，队列训练能使军人养成服从命令、听从指挥的良好习惯和令行禁止、雷厉风行的优良作风。这就使军人能够更自觉地遵守条令条例的规定和军队的各项规章制度。同时，队列训练还可以培养高度的集体主义观念以及协调一致、相互协作的思想，这就给部队管理带来积极的影响，充分利用队列训练的效果来促进部队的管理或直接运用于部队管理之中，使部队管理更加正规、有序。反之，队列训练如果搞不好，那么它所产生的不良因素不仅不会给部队管理带来好处，反而会引起更消极的破坏作用。可见，队列训练对部队管理有着直接的利害关系，搞好队列训练就会对部队管理起到积极的促进作用。

第三节 队列队形

一、基本队形

队列的基本队形为横队、纵队、并列纵队。需要时，可以调整为其它队形。

队列人员之间的间隔（两肘之间）通常约 10 厘米，距离（前一名脚跟至后一名脚尖）约 75 厘米。需要时，可以调整队列人员之间的间隔和距离。

二、班的队形

班的基本队形，分为横队和纵队。需要时，可以成二列横队或者二路纵队。

（一）步兵班的队形（如图）

步兵班通常按照班长、机枪射手、机枪副射手、步枪手或者冲锋枪手、火箭筒射手、火箭筒副射手、副班长的顺序列队，必要时也可以按照身高列队。

图 1-1 班横队



图 1-2 班纵队



图 1-3 班二列横队

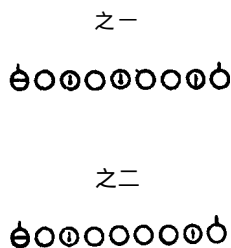

图 1-4 班二路纵队

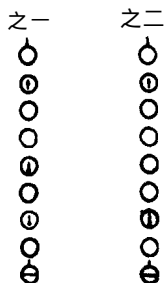

(二) 60 迫击炮班的队形 (如图 1-5、1-6)

图 1-5 班横队

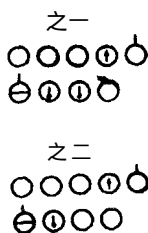
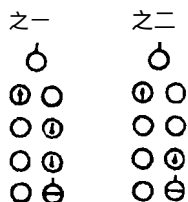

图 1-6 班纵队



(三) 重机枪班的队形 (如图 1-7、1-8)

图 1-7 班横队



图 1-8 班纵队



(四) 12.7 高射机枪的队形 (如图 1-9、1-10)

图 1-9 班横队

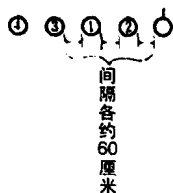
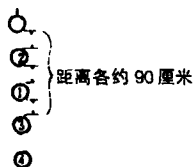

图 1-10 班纵队



(五) 82 迫击炮班的队形 (如图 1-11、1-12)

图 1-11 班横队

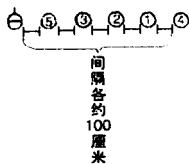
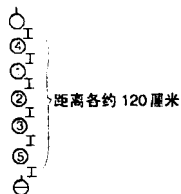

图 1-12 班纵队

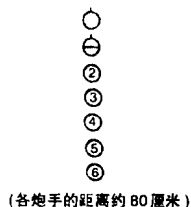

(六) 82 无坐力炮班的队形 (如图 1-13、1-14)

图 1-13 班横队



图 1-14 班纵队



三、排的队形

排的基本队形，分为横队和纵队。

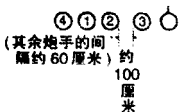
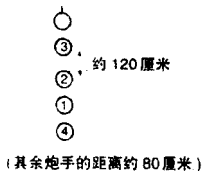
(一) 步兵排的队形 (如图 1-15、1-16)

图 1-15 排横队



图 1-16 排纵队



排横队，由各班的班横队依次向后排列组成。

排纵队，由各班的班纵队依次向右并列组成。

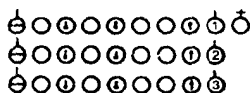
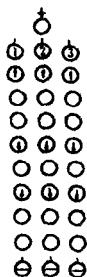
(二) 排长的列队位置

横队时，在第一列基准兵右侧；纵队时，在队列中央前。

四、连的队形

连的基本队形，分为横队、纵队和并列纵队。

(一) 步兵连的队形 (如图 1-17、1-18、1-19)

图 1-17 连横队



图 1-18 连纵队



图 1-19 连并列纵队

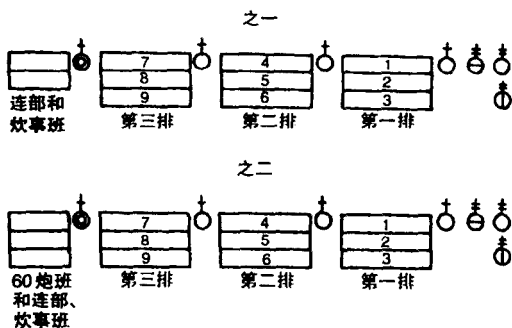

连横队，由各排的排横队依次向左并列组成。

连纵队，由各排的排纵队依次向后排列组成。

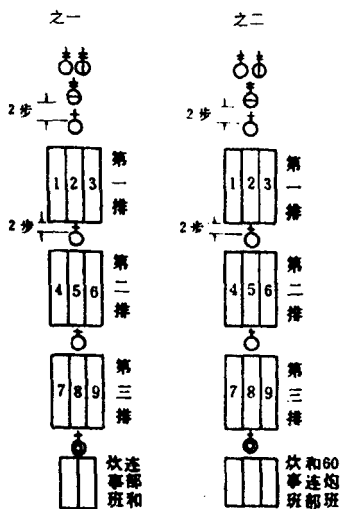
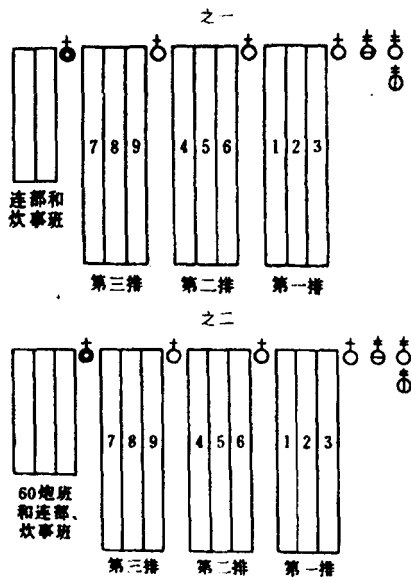
连并列纵队，由各排的排纵队依次向左并列组成。

连部和炊事班或者连部、炊事班和 60 迫击炮班分别以二列（路）或者三列（路）组成相应的队形，位于本连队尾。

（二）连指挥员的列队位置

横队、并列纵队时，位于一排长右侧，前列为连长、副连长，后列为政治指导员、副政治指导员；纵队时，位于一排长前，前列为连长、政治指导员，后列为副连长、副政治指导员

(未编有副政治指导员时，后列中央为副连长)。

五、营的队形

营的基本队形，分为横队、纵队和并列纵队。

(一) 步兵营的队形 (如图 1-20、1-21、1-22)

图 1-20 营横队



图 1-21 营纵队



图 1-22 营并列纵队

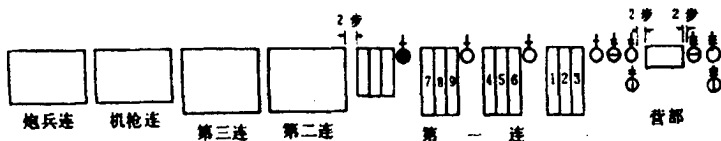

营横队，由各连的并列纵队依次向左并列组成。

营纵队，由各连的连纵队依次向后排列组成。

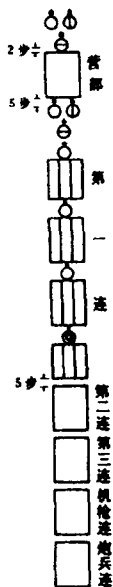
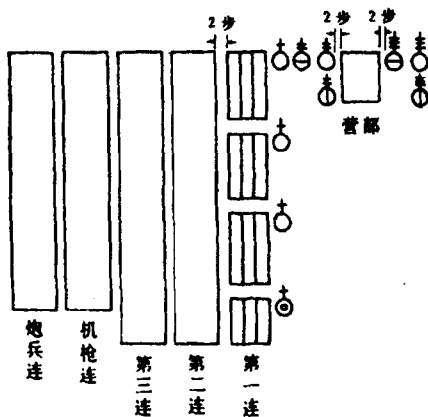
营并列纵队，由各连的连纵队依次向左并列组成。

营部将汽车分队和其余单位官兵，分别编为三列（路）队形，按照编制序列列队。

营属机枪连、炮兵连、参照步兵连的基本队形，按照编制序列列队。

（二）营指挥员的列队位置

横队、并列纵队时，位于营部右侧，前列为营长，副营长，后列为政治教导员（编有副政治教导员时，为政治教导员、副政治教导员）；纵队时，位于营部前，前列为营长、政治教导员，后列中央为副营长（编有副政治教导员时，后列为副营长、副政治教导员）

六、团的队形

团的基本队形，分为营横队的团横队、营并列纵队的团横队和团纵队。

（一）步兵团的队形（如图 1-23、1-24、1-25）

图 1-23 营横队的团横队

