

图书在版编目(CIP)数据

中国民间服饰艺术 / 安毓英, 杨林编著. —北京: 中国轻工业出版社, 2005.1

(现代服装基础理论、技术丛书)

ISBN 7-5019-4632-9

.中... . 安... 杨... .服饰 - 研究 - 中国  
.TS941.12

中国版本图书馆CIP数据核字(2004)第110245号

责任编辑: 王恒中

策划编辑: 王恒中 责任终审: 劳国强 封面设计: 李芳

版式设计: 李芳 责任校对: 李清 责任监印: 胡兵

出版发行: 中国轻工业出版社(北京东长安街6号, 邮编: 100740)

印刷:

经销: 各地新华书店

版次: 2005年1月第1版 2005年1月第1次印刷

开本: 787 × 1092 1/16 印张: 10.5

字数: 255千字

书号: ISBN 7-5019-4632-9/TS·2719 定价: 32.00元

读者服务部邮购热线电话: 010-65241695 85111729 传真: 85111730

发行电话: 010-88390721 88390722

网址: <http://www.chlip.com.cn>

Email: [club@chlip.com.cn](mailto:club@chlip.com.cn)

如发现图书残缺请直接与我社读者服务部联系调换

40888K3X101ZBW

# 目 录

多彩的民间服饰艺术 .....	1
一、民间服饰的款式 .....	8
1. 民间服饰款式的实用性 .....	8
2. 民间服饰款式的传统性 .....	13
3. 各民族之间的服饰交流 .....	26
4. 民间服饰的传统和创新 .....	28
二、民间服饰色彩的特点 .....	40
1. 民间服饰对比色的运用 .....	40
2. 民间服饰色彩的布局 .....	42
三、民间服饰与其他民间艺术 .....	44
1. 剪纸艺术与民间服饰 .....	44
2. 民间版画与民间服饰 .....	49
3. 民间服饰与民间绘画 .....	54
4. 民间服饰与民间雕刻 .....	57
四、民间服饰和穿戴习俗 .....	58
1. 民间服饰艺术的传承性 .....	64
2. 民间服饰艺术的流变性 .....	65
3. 民间服饰艺术的社会性和历史性 .....	66
4. 民间服饰的民族性 .....	67
5. 民间服饰的地方性 .....	68





<b>五、民间服饰的制作工艺</b> .....	70
1. 民间刺绣 .....	70
2. 民间挑花 .....	72
3. 民间印花 .....	73
4. 民间织锦 .....	74
5. 民间蜡染 .....	75
6. 民间布贴 .....	75
7. 民间服饰的纽扣 .....	76
8. 民间服饰中的流苏 .....	77
<b>六、民间服饰和民间传说</b> .....	78
1. 神话传说对民间服饰的影响 .....	78
2. 民间服饰上的戏曲故事 .....	85
3. 民间服饰与儿童的穿戴 .....	86
<b>七、民间服饰和民间图案</b> .....	91
1. 原始图腾的影响 .....	91
2. 抽象的几何图案 .....	92
3. 民间花卉图案和民间服饰 .....	93
<b>八、民间服饰装饰的造型</b> .....	96
1. 写实性的造型 .....	96
2. 双关性的造型 .....	96
3. 会意性的造型 .....	99
4. 动态造型 .....	100
5. 民间服饰的镶边 .....	101



九、民间服饰的审美观念 .....	104
1. 民间服饰与伦理道德 .....	104
2. 民间服饰在创作上的审美观 .....	106
十、民间服饰与养生 .....	109
1. 民间服饰养生的内涵 .....	109
2. 民间服饰对身体的保护功能 .....	110
参考资料 .....	112
民间服饰彩图 .....	113



## 多彩的民间服饰艺术

纵观中国服饰文化的发展，民间服饰始终占据着重要的位置。中国民间服饰艺术是一个非常广博的体系，它来自民间丰富多彩的生活，又为老百姓的生活服务。民间服饰艺术的广泛性、多创性、乡土性、普遍性、民俗性等特色，是民间服饰艺术生命力极为旺盛的要素。

中国的民间服饰艺术扎根于各民族人民生活之中，不但为广大劳动人民所接受和热爱，更重要的是民间服饰的创造者，就是劳动人民自己。中国广大的国土，从南到北，从东到西，从城市到农村，生活方式、地理气候、语言习惯都有很大的差别，但是在民间服饰艺术的创造上却有着惊人的相似之处。中华民族的服饰艺术从很古的祖先开始，就在中华大地上广泛地繁衍。据考察，在全国发掘的新石器时代7000余处文化遗址中，发现了大量的纺纱、捻线的原始工具，形式多样，上面所绘的花纹丰富多彩。从这些纺织工具可以看出，在我国的南北东西，都有大量的纺织品问世。如湖北天门石家河出土的“彩绘纺轮”、浙江余姚河姆渡出土的“刻花对鸟纹骨梭”、河南浉池县仰韶村出土的新石器时代的石纺轮、江苏吴梅堰出土的刻花“几何纹骨梭”等。这些纺织工具创造了大量的纺织品，真可谓花样百出。（根据黄能馥、陈娟娟编著《中国服装史》，参见图1~图4）



图1 彩绘纺轮



图2 对鸟纹骨梭

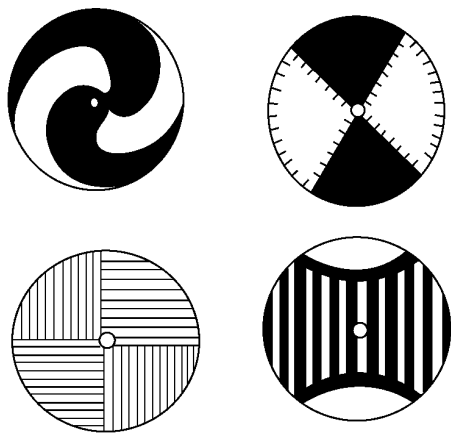

## 中国民间服饰艺术

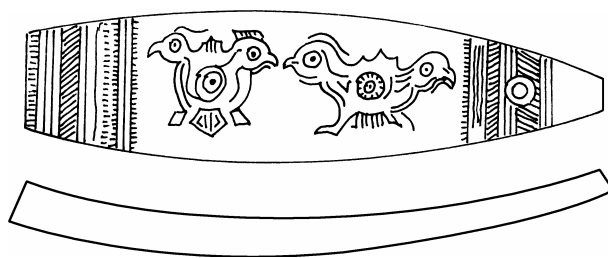

图3 石纺轮



图4 几何纹骨梭

纺织品的出现，使得服饰配饰逐渐得到充分的发展，如：“鞋饰”、“帽饰”、“衣饰”、“发饰”、“耳饰”、“颈饰”、“佩饰”、“臂饰”等。全国各地民间服饰的风格、艺术品位各有不同，但由于人们的迁徙、流动、战争等因素，使得服饰艺术广泛地进行了交流。虽然地区的差异使得服饰艺术各有特色，但工艺流程、装饰题材、装饰材料都是大同小异的。如古代的发髻，妇女蓄发不剪，只是把头发绾成“髻鬟”。为了使头发不至于松散，所以用“发簪”连贯，这就是插簪。“簪”形式很多，用各种各样的材料制造，如骨、石、竹、木、金属、玉等。女孩子到了一定的年龄要举行“插簪礼”。现代的民间“发饰”多种多样，讲究的有金、银、铜、骨、木、竹、塑料、有机玻璃等材料制成。我们所说的现代民间“发饰”与古代的插簪不一样，只是固定发型的一种装饰品。旧时一些穷苦人家的女孩子，用一根红头绳也算是一种装饰了。

颈饰在原始时代就已经成为人们的重要饰品，开始时只是用一些如“狗牙”、“兽骨”之类的东西，串起来作为颈饰。以后又逐渐发展成用贝壳串起来作为颈饰，贝壳在古代是一种很珍贵的东西，曾一度被当成货币使用。自从有了金属以后，金属项链慢慢地进入了人们的生活，尤其是金、银饰品为人们所喜爱。近、现代的颈饰品更是五光十色，珍珠、玛瑙、各种宝石、钻石等贵重项链成为富有的标志。在民间这些贵重的饰品，不是一般老百姓所能拥有的，但是民间却创造了大量的既是装饰性很强的、价钱又很便宜的颈饰品。如：利用枣核、小核桃、桃木等民间的土产，雕刻成各种花样，然后串连起来作为颈饰。到了一些节日，根据一些风俗的需要，制造一些漂亮的颈饰。端午节为了祝福孩子幸福地成长，用彩色丝线缠绕成粽子、小扇子、梳子、小老虎、五毒等，给孩子戴在脖子上或挂在身上以示祝福。

“服装佩饰”的种类更是繁多，凡是能在服装上佩带的东西，都被装饰得丰富多彩。如：“云肩”、“香袋”、“荷包”、“扇套”、“耳套”、“帕袋”、“钥匙袋”等，在旧时，都是服饰配饰中不可缺少的。民间服饰在民间被广泛地接受，各个民族互相交流，形成了中华民族的共有特色，在中华大地上广泛地流传。（参见图5~图8）



图5 古代发饰



图6 古代颈饰

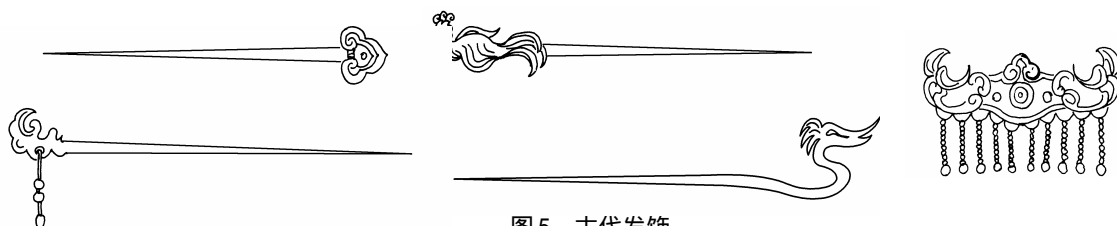

图7 民间佩饰



图8 民间的颈饰

多创性是中华民族民间服饰的又一特色，即使是一个地区的服饰，也有各种各样的趣味。如苗族的银饰种类不下四十种；维吾尔族的“小花帽”也有很多花样；安徽的民间服饰同样是用蓝印花布制作，但合肥与芜湖的风格却不一样。服饰美是服饰发展中永恒的主题，民间服饰围绕着“美”的愿望进行创造，这是民间服饰统一的命题。一个地区、一个民族，都有服饰文化发展的特殊性。每一个参与创造美的人，都有自己的审美观念和生活经历。既然是民间服饰，从构思、搜集资料、设计、制作到实际的穿用，都是在家庭手工式的条件下完成的。旧时的女子在出嫁之前必须学习女工，多是由母亲传授技艺，不但能做各种服装，还要学会纳鞋底、绣花等技艺。虽然家庭服饰的诞生离不开社会的影响，但毕竟是一家一户完成的艺术创造。因此民间服饰的创作方法是多样性的，如“马甲”是中国各民族都很喜欢的服饰，但各民族有各民族的特色，款式变化多端、制作工艺繁复不一、穿着方法不同、材料优劣不等、色彩变幻无穷等等。多创性还源于各个民族的多样生活、多样风俗习惯以及当地的经济情况。当地的土特产品往往是服饰创作的基础，苗族地区盛产银子，银饰特别发达；赫哲族地区盛产特种鱼和毛皮，因此他们

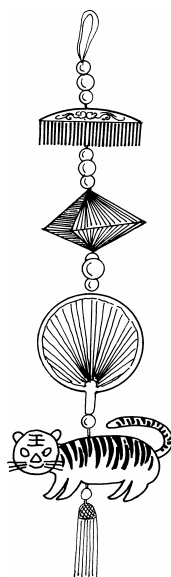

## 中国民间服饰艺术

经常以鱼皮和毛皮做服装的装饰。云南的傣族，由于天气炎热，服装的款式比较简洁、秀丽；藏族人民生活的地区天气寒冷，因此服装以保暖为主。虽然民间服饰有各式各样的创作方法，也表现了各地区、各民族特有的特征，但始终具有中华民族统一的服饰文化特点。（参见图9~图12）



图9 满族的马甲



图10 汉族的马甲

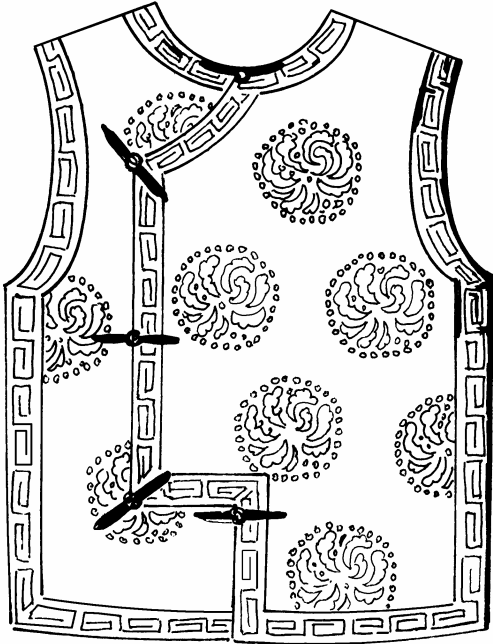

图11 维吾尔族的马甲

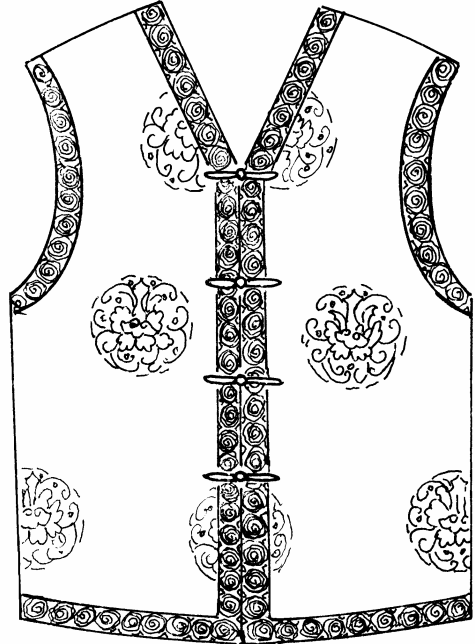

图12 锡伯族的马甲

民间服饰所以能在民间流传,很重要的一个特点是“乡土性”浓厚。什么是“乡土性”?民间服饰来自民间、扎根在民间,为民间所用,为民间所创造。他们用土法纺的纱、织的布,按照自己的实际需要进行创造。他们把身边经常看到的事物、花鸟鱼虫、历史故事、渴望吉祥如意等当作创作的题材。本乡本土,自做自穿,如果再吸收一些外乡民间服饰的精华,更丰富了创作的源泉。有人说:民间服饰很俗而不雅,只有乡下人才喜欢,说什么“乡里乡气”,实际上这是不了解民间服饰的发展。传统的民间服饰艺术,是旧时家庭手工业发展的产物。由于全国地广、人口众多,各地的发展水平不一样,很难有一套完整的系统理论指导民间服饰的生产。民间服饰艺术不是一成不变的,在发展过程中也有传统和现代之分。民间服饰不仅仅在农村流行很广,即使是在城市也受老百姓的欢迎,有很多服饰都是从农村民间服饰演变而来。旧时在城市里流行的马甲、裙子、旗袍、绣花鞋、帽子等服饰的装饰,与农村的民间装饰出自同一源流。即使是宫廷服饰也受民间服饰的影响。民间服饰真正是从自然中诞生,又在自然中生存,现代人多研究一下民间服饰,利用其精华真可以说是回归自然了。(参见图13~图16)



图13 藏族女装的“邦单”

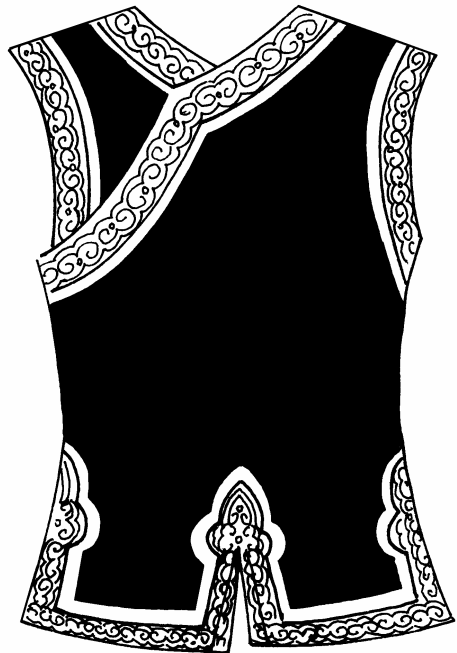

图14 汉族的旗袍



图 15 少数民族的帽子

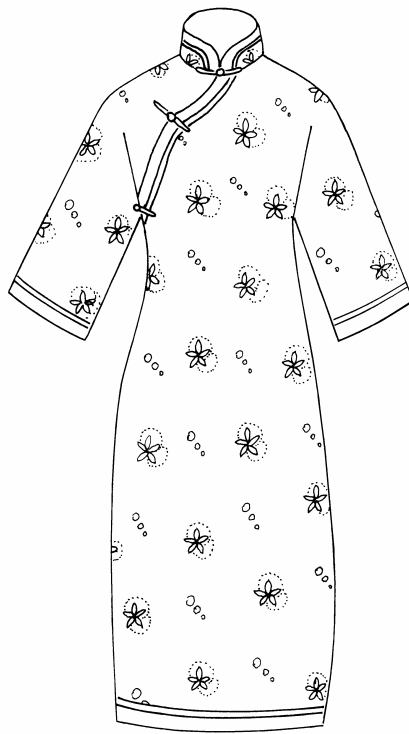

图 16 汉族的帽子

民间服饰在中华大地上流传了几千年,至今仍然有着很强的生命力。民间服饰在城乡普遍流传,关键是民间服饰是以实用为出发点的。它的制作不用很高级的设备,没有多少复杂的技术,城乡老幼妇女都可以胜任,一学就会,因此流传得比较快。当然有些技艺还是需要努力学习才能胜任,如刺绣、织锦等,但这些技艺,都是建立在比较简单工具的基础之上的。刺绣只是一个花绷子、一根绣花针和若干丝线;鞋底的加工只需一副夹板、一根针、一个锥子若干花线和棉线;蜡染衣料只需一副蜡染刀、若干染料等。由于生产工具简单、生产工艺不是很复杂,因此传播很快,这是民间服饰的普遍性的原因。(参见图 17~图 20)

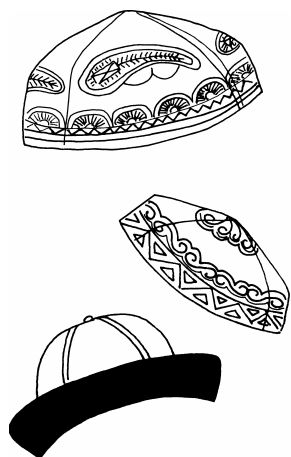

图 17 刺绣用的花绷

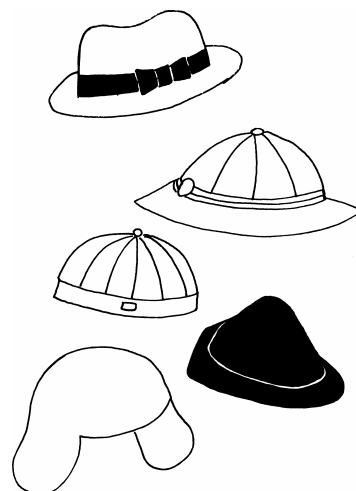

图 18 纳鞋底的夹板

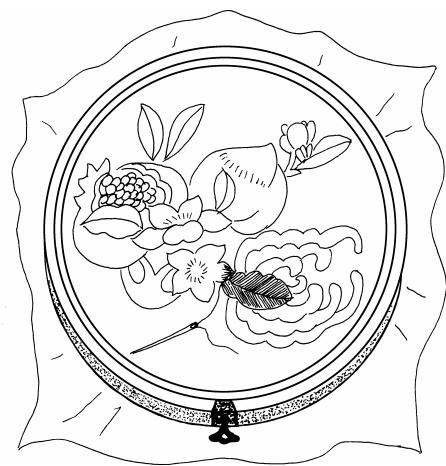

图 19 蜡染刀

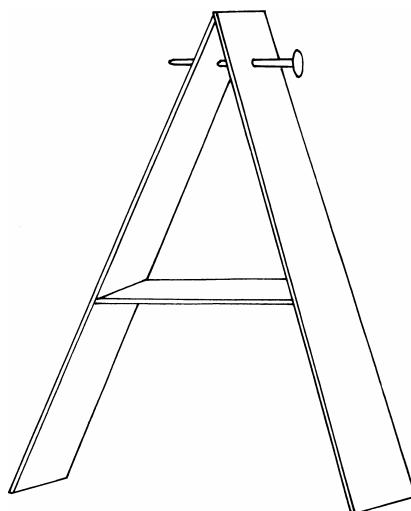

图 20 民间织布机

民间服饰所以能普遍地传播，这是民间服饰与民间风俗有机地结合分不开的。“民俗”是中华民族文化不可分割的组成部分，它是民间服饰创造、发展、出新的“温床”。中国是一个多民族的国家，服饰文化有几千年的传统。从黄帝“垂衣裳而天下治”开始，服饰文化无不依附于政治。自从有了冠服制度以后，服饰更是统治阶级赖以划分等级和统治人民的重要手段。人民在高压政策下，不得不服从统治者在服饰上的苛求，因此在民间形成了带有一定封建色彩的穿着习俗。民间的生活与宫廷、贵族、商贾的生活真有天悬地隔之别，多数人挣扎在贫困线上，无论是生活习惯还是经济情况与贵族有天壤之别。因而，民间的服饰穿戴，形成了自己的一套程序。人民是贫困的，是受压迫的，他们也时刻进行着反压迫、反贫困的斗争。可是由于统治者的镇压和盘剥，无法翻身，只好把希望寄托在幻想上，寄托在神灵、祖宗的保佑上。他们渴望生存、希望长寿，想生活过得好一点，希望幸福和吉祥永远伴随着自己。这种精神寄托和渴望往往融合于人们的生活之中，用各种形式表现出来，形成了民间各种各样的生活习惯。服饰穿戴在这些形形色色的民俗中扮演着重要的角色，这是民间服饰的渊源。全国各地的民间习俗虽然各有特色，但是在款式、色彩、风格、穿着习惯上大同小异。这是因为这些风俗都是来自生活、来自相同的信念、来自中华民族传统的服饰文化。

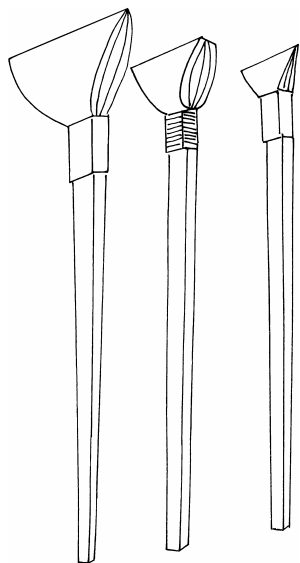

## 一、民间服饰的款式

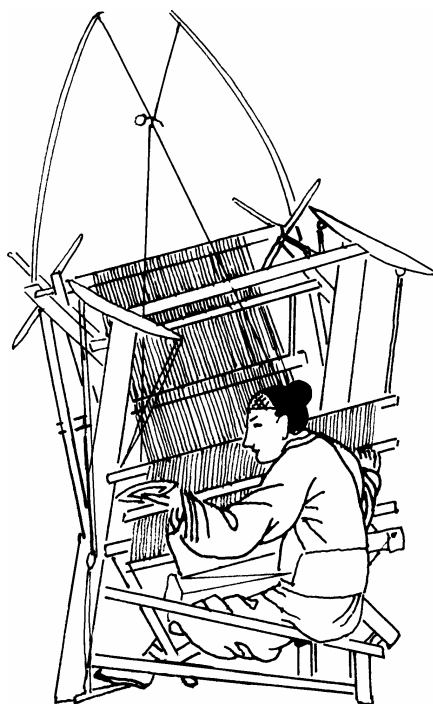
### 1. 民间服饰款式的实用性

民间服饰的款式，多是以人们的生活、工作、休闲、劳动等习惯而定。劳动和工作是服装款式形成的重要因素之一，常常由于要符合劳动的要求，在款式上的变化相当丰富。民间服饰的款式首先注重的是行动方便，所谓行动方便包含着：行走、运动、劳动、穿衣、脱衣方便等，因此自古以来，民间服饰多以短装为主。汉代的农民按当时的法律规定，不能穿有色彩的衣服，多是穿本色的麻布“短襦”。唐代的劳动人民也是以穿着短装为主，他们常年不分寒暑，从事着繁重的体力劳动。这种短衣长度不过膝盖，两侧开衩，没有装饰，布料也是粗糙的。另外如：行脚僧、小官吏等，也穿短衣。到了宋代劳动人民仍是短装打扮，为了方便劳动“衣唐式缺胯衫子”并把衣角扎在腰带上。元代的劳动人民也是穿短衣赤脚、裹腿。到后来的明、清和辛亥革命以后，劳动者仍主要着短装。（参见图21~图31，采自沈从文著《中国古代服饰研究》）



图21 汉代陶俑所见农民



图22 唐代农民



（图23~31 采自沈从文著《中国古代服饰研究》）

## 一、民间服饰的款式



图24 唐代行脚僧



图25 宋代农民



图26 宋代劳动人民



图27 宋代市民



图28 宋代马夫

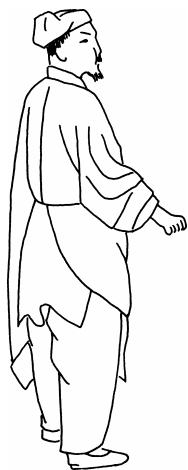

图29 元代农民

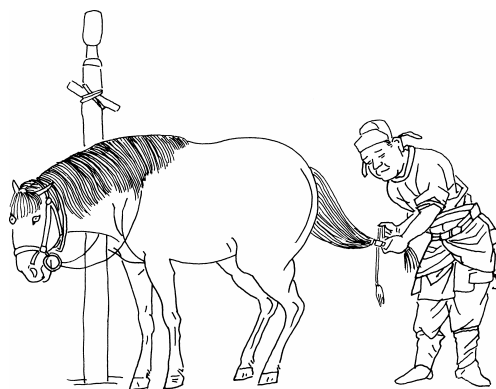

图30 元代卖茶汤小商贩



图31 明代农民



## 中国民间服饰艺术

近代的劳动人民继承了前辈的穿着习惯,在适合劳动、行动便利的基础上有了更新。但仍注重实用性,进行服饰款式的变化更新。这时民间的服饰面料有了很大发展,特别是女装,款式多样,装饰与款式相结合。民间的服饰艺术家们,自己纺纱、自己织布、自己绣花、自己设计服装的款式,创造了很多装饰花纹和款式结合的面料,如:裙子的栏杆花纹、云肩的样式与花纹相结合、绣花鞋、绣花鞋垫、儿童围嘴等。(参见图32~图36)

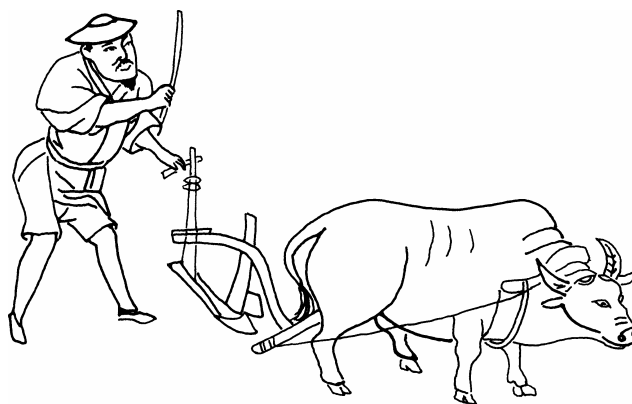

图32 裙子的栏杆花纹



图33 绣花鞋垫

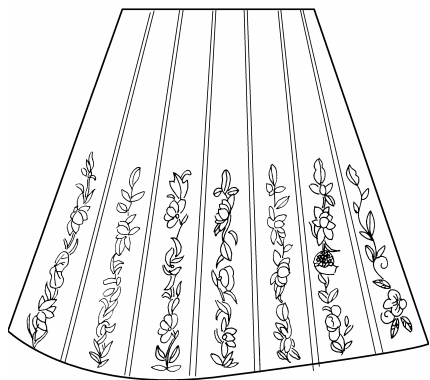

图34 儿童围嘴



图35 汉族的绣花鞋

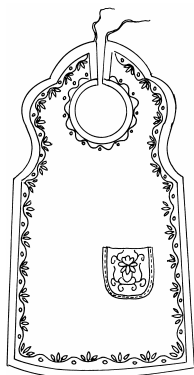

图36 云肩的样式

民间服饰为了配合实用,多以宽松的款式为主。宽松的款式采用的是平面裁剪,平面裁剪有很多好处,易学、容易操作等特点。如:古代的女孩从十四五岁就要学习针线活,十六七岁就要为自己做嫁衣。古诗《孔雀东南飞》中说:“十三能织素,十四学裁衣”,可见做衣是一种普通的劳动。宽松的款式对于人的体形也是有一定要求的,但不像现代服饰,对适合人的体形要求那么严格。宽松的款式如何配合人体,除了在装饰上体现以外,还用带、扣、绊等小部件配合服饰使用。宽松的款式在使

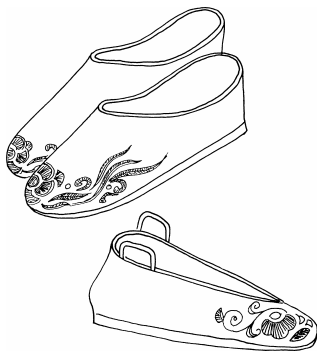
## 一、民间服饰的款式

用中有很多方便之处，如：劳动间隙穿脱方便，用带配合其使用，可以出现许多新的款式，由于款式宽松很适合大步流星地行走等。

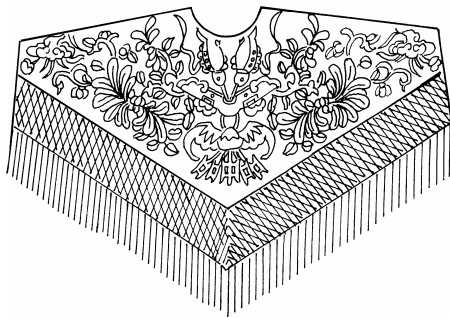
民间服饰的实用性还表现在服饰品可与任何衣服配合使用，如：坎肩与长装，短装与裙子、裤子，云肩与长装、短装都可以配套。带子更是不可缺少的配套服饰品，无论是传统的民间服饰，还是现代的民间服饰都离不开带子。带子的种类很多，开始都是从实用出发的，后来，有一些带子逐渐成为服装的装饰品。有很多少数民族，很重视带的装饰，在民间出现了美丽的织锦带、印花带、刺绣带等。例如畚族的花带就是一种民间的传统丝织品。畚族妇女从八九岁就跟着母亲和姐姐学编织。在家里，她们把丝线的一头拴在柱子、或其他可以固定的地方，另一头扎在自己的腰间，就可以开始编织了。在田地里劳动时，利用休息时间，找一个树桩，固定好丝线也可以编织起来了。畚族的花带图案美丽、鲜艳多彩、织工精巧，是男女青年的定情信物。还有很多民族都有在服装上巧用“带”的习惯，如：彝族、朝鲜族、维吾尔族、阿昌族等。如阿昌族的飘带就颇有特色，在黑色的底子上，用黄、红、白等颜色的丝线绣出各种花纹，鲜艳夺目，十分美丽。飘带与服装配套穿着时，扎在腰上，在身前侧面垂下，一条长一条短，长的可以拖地，短的至大腿。行走时再遇上风吹，彩带飘荡，十分好看。汉族的民间服饰中带的用法也很多，中式短装、长装都可以用带装饰。带是用一长条棉布制作，长1米左右，宽约0.3米，也有长度超过1米的长带。一般只是系在腰间就可以了，讲究的还要缝成布袋形状。也有带的两头，制作成流苏，在腰中间垂下来。一些穷苦的人，为了劳动方便，随使用一长条棉布系在腰间，甚至于还有用草绳系在腰间的。（参见图37~图42）



图 37 中式传统服装裁剪



图 38 民间腰带的形式

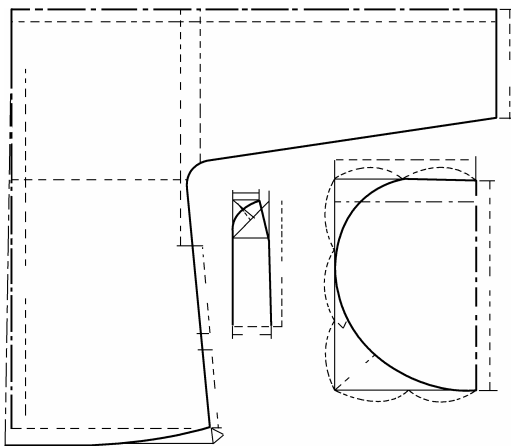

图 39 坎肩与长衣的配套



图 40 坎肩与裤子的配套

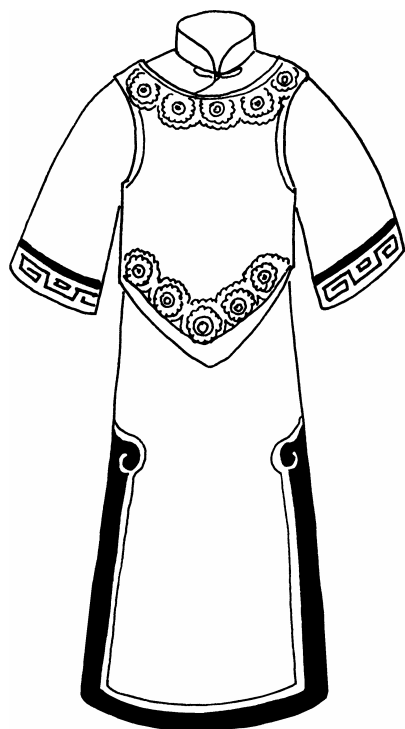

图 41 云肩与长衣配套

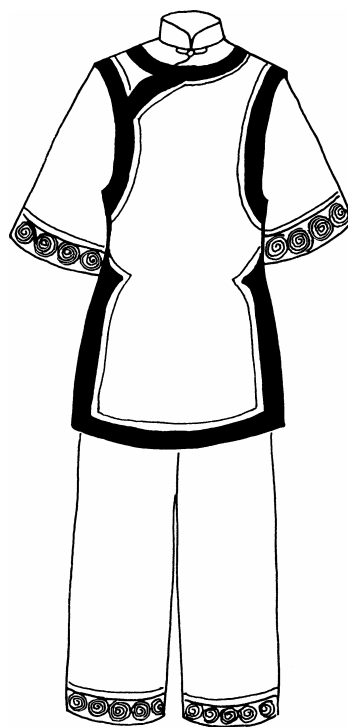

图 42 汉族的短衣与长裙配套

### 2. 民间服饰款式的传统性

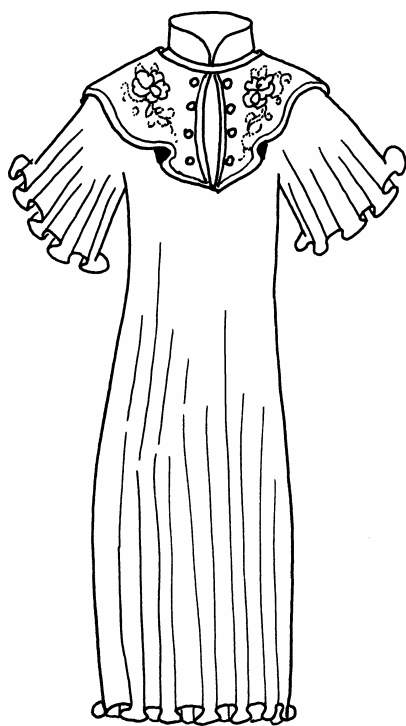
民间服饰从着装到配饰，都蕴藏着中华服饰文化的灵魂。民间服饰是从中华民族服饰文化中派生出来的精髓，中国各民族几千年延续下来的民间服饰都有着共同的渊源，但又各具特色。中国服饰文化的发展，冠服制度起着重要的作用。各朝各代都有“冠服制度”，但这些“制度”都是承上启下，有继承，也有观念上的改变和新的发展。“冠服制度”除去适合封建王朝的统治之外，最大的特点就是要求“完美”。从“上衣下裳”到各种服饰品、发型、首饰、用料、穿着方式等都有完整的规定，各朝各代都力求有一套“完美”的服饰制度。这些制度对于民间的服饰有很大的影响，虽然有很多材料、色彩民间是禁用的，但在民间也有一套完美的着装配饰的风俗习惯。

#### (1) 民间服饰款式的完美性

传统的民间服饰与民间风俗密切相关。由于封建统治者的宫廷服饰制度占据着主导地位，因此，民间服饰在中国服饰史上没有得到相应的重视。即使是现代出版的多种中国服饰史，也是以宫廷服饰为主要研究对象。在研究民间服饰的“完美性”方面也或多或少的带有宫廷服饰影响。所谓完美也是完整的意思。中国的传统审美习惯，始终贯穿着“圆满”、“团圆”、“统一”的思想。民间对戏剧要求要大团圆的结局；民居要求错落有序，方方正正；民间年画要求构图饱满等等。民间服饰的完美性也是从完整无缺的观念出发，使得人在着装中得到“完美”的享受。

服饰的完美性首先表现在配套完美。民间服饰穿着从头到脚都有一定规范，什么配什么是不能错的。穿着配套的程序有一定之规，要求服装与各种服饰品要和谐，如：色彩的和谐、款式的和谐、鞋帽的和谐、首饰的和谐等。多样统一也是完美要求的重要传统，民间服饰的多样化都是从实用出发形成的，从头上的帽、首饰、耳套、围巾、云肩、带、扣、包袱、荷包、扇子等一直到脚上的鞋、袜，真是花样百出。但这么多东西集于一身，不能给人乱七八糟的感觉，这就要依靠多样统一的方法来解决。中国的少数民族的穿着打扮，各族有各族的穿衣程序，从服饰上很快就能分辨出其特色。每个民族所穿的服饰差别很大，但都离不开服饰的配套完美。

民间服饰的完美性还表现在穿衣习惯的完美，如：穿着的场合、穿着的季节、穿着的风俗等等。一个地区、一个民族的服饰，是民族习惯的重要组成部分，是民族化、地方化的特征之一。穿衣的完美也是表现地方特色、具有自己地区的独特风格的重要因素。这些独特的风格与地方和民族的禁忌有很大的关系，如：满族民间忌讳穿狗皮做的衣服，忌戴狗皮帽子，如果违反这个禁忌，穿衣就是不完美的。又如：旧时，在