

建设工程问答系列丛书

建筑装饰系列

建筑装饰设计

沈百禄 编著

机械工业出版社

本书为“建设工程问答系列丛书”中“建筑装饰系列”之一。作者根据自己多年的工作实践经验和教学经验，查阅了大量的专业资料，以期尽可能地回答各位读者在建筑装饰工作中需要知道的各种问题。

建筑装饰系列分为三册，本书为第一册——建筑装饰设计，内容包括室内设计风格，室内设计原理，视觉效应与装饰设计，采光、照明与环境设计，建筑防水、防火工程的设计原理，中国古园林建筑设计等六章。详细解答了有关装饰设计的各种设计理念、设计艺术风格、设计基础知识和设计规范等问题。本书以问答的方式，深入浅出地对问题给予了有的放矢的解答，用语简洁，概念清晰、明确。

本书适合于广大的建筑装饰设计、施工的工程技术人员，对于相应专业的高校、高职、高专的师生也有很好的借鉴和参考作用。

图书在版编目 (CIP) 数据

建筑装饰设计 赖百禄编著 北京：机械工业出版社，2002.10
(建设工程问答系列丛书 建筑装饰系列)

ISBN 7-111-07111-1

I. ①建... II. ②赖... III. ③建筑装饰—建筑设计—问答 IV. ④TU228.1

中国版本图书馆 CIP 数据核字 (2002) 第 101111 号

机械工业出版社 (北京市百万庄大街 22 号 邮政编码 100029)

责任编辑：薛俊高 版式设计：张世琴 责任校对：陈延翔

封面设计：马精明 责任印制：

印刷厂印刷

2002 年 10 月第 1 版第 1 次印刷

16 开 787 毫米×1092 毫米 1/16 印张·圆插页·游丝千字

— 1 册

定价：18.00 元

凡购本书，如有缺页、倒页、脱页，由本社发行部调换

本社购书热线电话 (010) 68995199

封面无防伪标均为盗版

前 言

随着我国国民经济不断地快速发展，人民的生活水平日益提高，建筑装饰不仅走进了千家万户，为城镇增添了许多亮丽的风景，而且它也日益成为人们物质生活和精神生活的必需。由于建筑装饰是自然科学与人文科学的结晶，它涉及到建筑学、物理学、建筑结构、建筑材料、城市规划、工艺美术和装饰施工等许多专业知识；还涉及到艺术风格、文化传统、环境保护和各种相应的法规等，因此，作为一个室内设计师，或者装饰专业人士不仅要能回答“什么是巴洛克建筑装饰风格？”，还应懂得“汉白玉与白玉石、白云石有什么不同？”；不仅知道“色彩会产生哪些心理感受？”，而且能熟悉“民用建筑工程室内环境污染控制规范”等。

为此，作者根据自己多年的工作实践经验和教学经验，查阅了大量的专业资料，编写了建筑工程中“建筑装饰系列”问答丛书，以期尽可能地回答各位读者在建筑装饰工作中需要知道的各种问题。

建筑装饰系列分为三册，第一册——建筑装饰设计，其主要内容包括室内设计风格，室内设计原理，视觉效应与装饰设计，采光、照明与环境设计，建筑防水、防火工程的设计原理，中国古园林建筑设计等六章，来分别阐述有关装饰设计的各种设计理念、设计艺术风格、设计基础知识和设计规范，本书对此只作一般性的、较全面的介绍，而不作深入的研究。第二册——建筑装饰材料，其主要内容包括建筑装饰材料概述，建筑装饰石材，建筑装饰陶瓷，建筑玻璃，建筑装饰纤维织物，建筑装饰塑料，建筑装饰石膏及制品，建筑装饰木材制品，建筑涂料，金属装饰材料复合材料、纳米材料，胶粘剂和其他材料建筑装饰材料试验和绿色建材等十五章，主要介绍建筑装饰材料的各种基本性能和常用的、最新的各种建筑装饰材料的特性。第三册——建筑装饰施工，其主要内容包括装饰装修施工图的识读，抹灰工程，门窗工程，饰面工程，吊顶工程，轻质隔墙工程，幕墙工程，涂料工程，裱糊、软包及细部工程，地面工程，店面、花格及景园工程和轻型装饰施工机具等十二章。

由于作者本人的能力和经验所限，本书的不足与错误在所难免，谨请指正。

编 者

圆珠笔 远月

此为试读, 需要完整PDF请访问: www.ertongbook.com

目 录

前言

第一章 室内设计风格

1.1 中国传统建筑室内风格的特点 是什么？	1	1.11 路易十四的室内建筑装饰风格的特点 是什么？	110
1.2 古埃及的室内建筑装饰风格的特点 是什么？	10	1.12 新古典主义的室内建筑装饰风格的特点 是什么？	110
1.3 古西亚的室内建筑装饰风格的特点 是什么？	10	1.13 浪漫主义的室内建筑装饰风格的特点 是什么？	110
1.4 古希腊的室内建筑装饰风格的特点 是什么？	10	1.14 折衷主义的室内建筑装饰风格的特点 是什么？	110
1.5 古罗马的室内建筑装饰风格的特点 是什么？	10	1.15 古印度的室内建筑装饰风格的特点 是什么？	110
1.6 早期基督教的室内建筑装饰风格的特点 是什么？	10	1.16 日本的室内建筑装饰风格的特点 是什么？	110
1.7 拜占庭的室内建筑装饰风格的特点 是什么？	10	1.17 伊斯兰的室内建筑装饰风格的特点 是什么？	110
1.8 罗马式时期的室内建筑装饰风格的特点 是什么？	10	1.18 俄罗斯的室内建筑装饰风格的特点 是什么？	110
1.9 哥特式的室内建筑装饰风格的特点 是什么？	10	1.19 工艺美术运动的室内建筑装饰风格 的特点是什么？	110
1.10 文艺复兴时期的室内建筑装饰风格 的特点是什么？	10	1.20 新艺术运动的室内建筑装饰风格 的特点是什么？	110
1.11 达·芬奇在文艺复兴时期的建筑设计上有什么 贡献？	10	1.21 现代主义的室内建筑装饰风格的特点 是什么？	110
1.12 盛期文艺复兴的建筑最突出的特点 是什么？	10	1.22 包豪斯与现代主义有什么关系？	110
1.13 巴洛克的室内建筑装饰风格的特点 是什么？	10	1.23 阿布西埃与现代主义有什么 关系？	110
1.14 凡尔赛王宫的室内装饰是属于哪一种 风格？	10	1.24 赖特、流水别墅与现代主义有什么 关系？	110
		1.25 国际主义风格的室内建筑装饰风格	

的特点是什么?	源	猿	香港汇丰银行的建筑设计是属于哪一类风格?	缘
什么是粗野主义?	源	猿	什么是解构主义?	缘
什么是典雅主义?	源	猿	什么是极简主义?	缘
什么是有机功能主义?	源	猿	什么是新古典主义?	缘
什么是波特曼空间?	源	猿	什么是新地方主义?	缘
美籍华裔著名建筑大师贝聿铭的设计风格是怎样的?	源	猿	什么是超现实主义?	源
什么是后现代主义时期的室内设计?	源	猿	什么是孟菲斯派?	源
什么是戏谑的古典主义?	源	猿	什么是白色派?	源
传统现代主义的室内建筑装饰风格的特点是什么?	缘	猿	什么是光亮派?	源
什么是高技派风格的特点?	缘	猿	什么是新表现主义?	源
			新现代主义的室内建筑装饰风格的特点是什么?	源

第二章 室内设计原理

室内设计一般分为哪几个过程?	缘	源	平衡与室内设计有什么关系?	源
设计方案阶段有哪些步骤?	远	猿	和谐与对比同室内设计有什么关系?	源
室内设计的四大要素是什么?	远	猿	韵律与室内设计有什么关系?	源
使用功能有哪些基本要求?	苑	猿	“突出重点”与室内设计有什么关系?	源
使用功能与空间尺度有什么关系?	苑	猿	空间的尺度对人的感受有什么影响?	源
使用功能与空间形状有什么关系?	苑	猿	空间的形状对人的感受有什么影响?	源
使用功能与空间性质有什么关系?	苑	猿	空间的其他特征对人的感受有什么影响?	源
精神能与人的认识规律有什么关系?	苑	猿	室内空间有哪些类型?	源
精神能与人的情感意志有什么关系?	苑	猿	开敞式室内空间有哪些特性?	源
室内设计与美感有什么关系?	苑	猿	封闭式室内空间有哪些特性?	源
室内设计与意境有什么关系?	苑	猿	动态室内空间有哪些特性?	源
家具与人体工程学有什么关系?	苑	猿	静态室内空间有哪些特性?	源
室内设计与物质材料和技术有怎样的关系?	苑	猿	流动室内空间有哪些特性?	源
什么是室内设计的形式原理?	源	猿	什么是虚拟室内空间?	源
比例与室内设计有什么关系?	源	猿	什么是共享室内空间?	源
尺度与室内设计有什么关系?	源	猿	什么是母子室内空间?	源
			什么是下沉与上升室内空间?	源

愿室内空间的分隔方式有哪些？.....	缘	有哪些？.....	缘
愿什么是室内空间的列柱式分隔？.....	怨	愿餐厅的设计一般有哪些要求？.....	猿
愿什么是室内空间的水平型分隔？... ..	园	愿厨房的设计要点有哪些？.....	猿
愿如何用建筑结构、隔断、色彩和材 质来分隔空间？.....	猿	愿队口门厅与休息厅的设计要点 有哪些？.....	缘
愿如何用家具、装饰构架和照明 来分隔？.....	猿	愿独立式餐厅门面设计要点 有哪些？.....	缘
愿如何用综合手法来分隔？.....	源	愿中式餐厅室内设计要点 有哪些？.....	愿
愿住宅空间设计中对各种厅室应有怎 样的要求？.....	缘	愿西式餐厅室内设计要点 有哪些？.....	园
愿办公室的布置有哪些基本类型？... ..	远	愿宴会厅室内设计要点有哪些？.....	愿
愿办公室的顶棚设计有哪些内容 和原则？.....	园	愿快餐厅室内设计要点有哪些？.....	愿
愿景观办公室的室内设计有什么特 点？.....	园	愿风味餐厅室内设计要点 有哪些？.....	园
愿办公室的室内设计有哪些要点？... ..	园	愿酒吧和咖啡厅室内设计要点 有哪些？.....	园
愿公司接待处的室内设计应考虑 些什么？.....	猿	愿茶室室内设计要点有哪些？.....	猿
愿队口大厅的室内设计与其他功能空间有 什么关系？.....	缘	愿舞厅的功能有哪些？舞厅的布局应 注意些什么？.....	苑
愿如何营造办公空间入口大厅的艺术 性和导向性？.....	缘	愿舞厅各功能区的尺度和照明应如 何设计？.....	愿
愿电梯厅的室内设计应注意 些什么？.....	愿	愿沐浴中心的平面布置与功能应有怎 样的关系？.....	园
愿会议室的室内设计应注意 些什么？.....	怨	愿健身房的室内设计应注意 些什么？.....	猿
愿高级行政人员办公室的室内设计应 注意些什么？.....	园	愿宾馆环境的功能主要有哪些？.....	缘
愿商业空间的组成和安排有哪 些内容？.....	园	愿宾馆的各部分各有怎样 的功能？.....	远
愿百货商场营业厅室内设计应考虑 些什么？.....	源	愿宾馆的流线设计应注意 些什么？.....	苑
愿广告橱窗陈设设计的功能要求和基 本方式有哪些？.....	远	愿宾馆环境室内设计的布局有哪 些方式？.....	怨
愿商业空间陈设布置方式有哪 些类型？.....	园	愿大堂的室内设计应注意 些什么？.....	员
愿商业空间陈设的展示技巧 有哪些？.....	猿	愿中庭的室内设计应注意 些什么？.....	猿

宾馆娱乐和健身空间的室内设计应注意些什么？	贡源	托儿所和幼儿园室内设计应注意些什么？	贡恕
宾馆餐饮空间的室内设计应注意些什么？	贡缘	一般设计室内地面时应注意些什么？	贡缘
会议、商务空间的室内设计应注意些什么？	贡远	一般设计室内墙体时应注意些什么？	贡源
标准层及客房的室内设计应注意些什么？	贡苑	一般设计室内顶棚时应注意些什么？	贡缘

第三章 视觉效应与装饰设计

什么是视知觉？	贡恕	和色调？	贡愿
什么是视错觉？	贡恕	色彩能产生生理作用吗？	贡恕
几何形错觉有哪些？	贡园	色彩会产生哪些心理感受？	贡园
什么是“烟斗错觉”？	贡园	什么是色彩的冷暖感？	贡园
什么是视平分线错觉？	贡园	什么是色彩的体量感？	贡园
什么是粗细与轻重错觉？	贡泉	什么是色彩的距离感？	贡泉
什么是角度与面积大小的错觉？	贡泉	什么是色彩的重量感？	贡园
什么是直线位移的错觉？	贡泉	什么是色彩的共感性？	贡园
什么是马勒·莱亚图形？	贡园	色彩会产生哪些心理效果？	贡园
什么是分割错觉的影响？	贡园	古埃及的建筑色彩有什么特色？	贡缘
什么是对比错觉的影响？	贡园	两河流域的建筑色彩有什么特色？	贡源
什么是背景错觉的影响？	贡猿	爱琴文明的建筑色彩有什么特色？	贡缘
什么是透视错觉的影响？	贡猿	古希腊的建筑色彩有什么特色？	贡缘
什么是负荷错觉的影响？	贡源	古罗马的建筑色彩有什么特色？	贡远
什么是闭锁图形？	贡缘	欧洲中世纪的建筑色彩有什么特色？	贡远
什么是色彩的三要素？	贡缘	文艺复兴时期的建筑色彩有什么特色？	贡愿
孟塞尔标色体系是如何表示色彩的属性的？	贡缘	巴洛克、洛可可时代的建筑色彩有什么特色？	贡恕
色彩按效果分有哪些类型？	贡苑	我国夏、商、周时期的建筑色彩有什么特色？	贡园
色彩按成因分有哪些类型？	贡苑		
为什么在建筑装饰设计中应注意色彩类型的相互转换？	贡苑		
什么是色彩的原色、间色、中性色、复色、冷色和暖色？	贡愿		
什么是色彩的同类色、类似色、对比色、补色、补色对比			

1.1.1 春秋、战国时期的建筑色彩有什么特色?	100	1.1.10 餐饮建筑室内色彩设计应注意些什么?	100
1.1.2 我国秦、汉时期的建筑色彩有什么特色?	101	1.1.11 宾馆建筑室内色彩设计应注意些什么?	101
1.1.3 三国、两晋、南北朝时期(公元220—589年)的建筑色彩有什么特色?	101	1.1.12 文化教育建筑室内色彩设计应注意些什么?	101
1.1.4 隋、唐时期(公元581—907年)的建筑色彩有什么特色?	101	1.1.13 娱乐、休闲类建筑室内色彩设计应注意些什么?	101
1.1.5 宋、辽、金时期(公元960—1279年)的建筑色彩有什么特色?	102	1.1.14 银行、税务、证券和保险类建筑室内色彩设计应注意些什么?	102
1.1.6 元、明、清时期(公元1271—1911年)的建筑色彩有什么特色?	102	1.1.15 医院建筑室内色彩设计应注意些什么?	102
1.2 室内墙面色彩设计应注意些什么?	102	1.1.16 队工照明对物体色彩总体效果会产生什么影响?	102
1.3 室内地面色彩设计应注意些什么?	102	1.1.17 彩色照明对物体色彩总体效果会产生什么影响?	102
1.4 室内顶棚色彩设计应注意些什么?	102	1.1.18 色彩与材料质感有什么关系?	102
1.5 室内家具色彩设计应注意些什么?	102	1.2 我国五大城市居住建筑的色彩有什么特点?	102
1.6 室内门窗色彩设计应注意些什么?	102	1.2.1 什么是外观色彩搭配中的横向构图? 它有哪些类型和特点?	102
1.7 室内织物色彩设计应注意些什么?	102	1.2.2 什么是外观色彩搭配中的竖向构图? 它有哪些特点?	102
1.8 起居室色彩设计应注意些什么?	102	1.2.3 什么是外观色彩搭配中的点状构图? 它有哪些特点?	102
1.9 卧室色彩设计应注意些什么?	102	1.3 受欢迎的居住建筑色彩有哪些特点?	102
1.10 儿童用房色彩设计应注意些什么?	102	1.3.1 不受欢迎的居住建筑色彩有哪些特点?	102
1.11 餐厅和厨房色彩设计应注意些什么?	102	1.3.2 如何选择我国城市居住建筑的用色?	102
1.12 商业建筑室内色彩设计应注意些什么?	102	1.3.3 建筑色彩设计的方法与步骤是什么?	102
1.13 办公建筑室内色彩设计应注意			

第四章 采光、照明与环境设计

圆源室内自然采光的一般窗地面积比 为多少?	圆缘	圆源有哪些?	圆缘
圆源室内自然采光常用的形式 有哪些?	圆缘	圆源室内空间照明艺术氛围的效应 有哪些?	圆缘
圆源室内自然采光常用的调节方法 有哪些?	圆源	圆源室内装饰材料的反光特性是 怎样的?	圆缘
圆源室内自然采光在环境中的效果是 怎样的?	圆源	圆源室内装饰材料的透光特性是 怎样的?	圆缘
圆源室内自然采光在环境中的表现方法 有哪些?	圆源	圆源如何用光来塑造立体感?	圆缘
圆源室内常用灯具有哪些分类和 特性?	圆缘	圆源如何用光来塑造质感?	圆缘
圆源室内常用灯具有哪些?	圆缘	圆源住宅室内各部分空间的照明有什 么要求?	圆缘
圆源灯具选型应注意哪些方面?	圆缘	圆源商业空间室内照明有哪些基 本要求?	圆缘
圆源室内照明与人的基本需求有什 么关系?	圆缘	圆源商业空间照明应进行哪 些评价?	圆缘
圆源室内照明与人的健康有什 么关系?	圆缘	圆源商业空间室内照明设计常用光源和 常用灯具有哪些?	圆缘
圆源室内照明与人的安全有什 么关系?	圆缘	圆源营业厅的照明设计应如何布局 和设置?	圆缘
圆源室内五种照明方式的光照特征是 怎样的?	圆缘	圆源店面照明设计应如何布局 和设置?	圆缘
圆源室内亮度与照度应有怎样 的关系?	圆缘	圆源橱窗照明设计应如何布局 和设置?	圆缘
圆源室内光源应如何选择?	圆缘	圆源陈列照明设计应如何布局 和设置?	圆缘
圆源室内照明系统应如何选择?	圆缘	圆源餐厅设计的一般要求有哪些?	圆缘
圆源照明系统的布局方式一般有 哪几种?	圆缘	圆源展览橱窗的照明有哪几 种方式?	圆缘
圆源室内空间界面照明氛围的创造手法		圆源画展的照明有哪几种方式?	圆缘

第五章 建筑防水、防火、防污染工程的设计原理和规范

圆源地下室防水、防潮有哪 些措施?	圆源	圆源屋面防水和排水有哪些措施?	圆缘
圆源勒脚、散水等的功能和措施 是什么?	圆源	圆源墙面、楼地面和厨卫如 何防水?	圆缘
		圆源发生火灾的三大要素是什么? 建筑	

物的耐火等级是如何确定的?	圆苑	观众厅、展览厅等的安全疏散设置有什么规定?	圆缘
圆苑圆 装修材料按燃烧性能应如何分类?	圆苑	圆苑圆 《高层民用建筑设计防火规范》对防烟、排烟和通风等设置的一般规定是什么?	圆苑
圆苑圆 什么是材料或构件的耐火极限?	圆愿	圆苑圆 《高层民用建筑设计防火规范》对自然排烟设置有什么规定?	圆苑
圆苑圆 如何提高建筑构件的耐火极限?	圆愿	圆苑圆 《高层民用建筑设计防火规范》对应急照明和灯具的设置有什么规定?	圆苑
圆苑圆 建筑室外消防给水系统是怎样的?	圆愿	圆苑圆 《高层民用建筑设计防火规范》对火灾自动报警系统、火灾应急广播等设置有什么规定?	圆愿
圆苑圆 建筑室内消防给水系统是怎样的?	圆愿	圆苑圆 《建筑内部装修设计防火规范》对顶棚和墙面用材有哪些规定?	圆怨
圆苑圆 建筑室内排水系统应如何设置?	圆愿	圆苑圆 《建筑内部装修设计防火规范》对哪些房间有一些特殊的规定?	圆怨
圆苑圆 屋面排水管道敷设应注意些什么?	圆园	圆苑圆 《建筑内部装修设计防火规范》对单、多层民用房屋建筑有哪些规定?	圆园
圆苑圆 《高层民用建筑设计防火规范》对建筑是如何分类的?	圆园	圆苑圆 《建筑内部装修设计防火规范》对高层民用建筑有哪些规定?	圆园
圆苑圆 《高层民用建筑设计防火规范》对耐火等级如何分类?	圆园	圆苑圆 《建筑内部装修设计防火规范》对地下民用建筑有哪些规定?	圆园
圆苑圆 《高层民用建筑设计防火规范》对歌舞厅、卡拉 韵厅等的设置有什么规定?	圆园	圆苑圆 《民用建筑工程室内环境污染控制规范》的适用范围和控制污染物是什么?	圆猿
圆苑圆 《高层民用建筑设计防火规范》对地下商店的设置有什么规定?	圆园	圆苑圆 《民用建筑工程室内环境污染控制规范》按控制污染的要求将民用建筑分为哪两类?	圆源
圆苑圆 《高层民用建筑设计防火规范》对托儿所、幼儿园等儿童活动场所的设置有什么规定?	圆猿	圆苑圆 《民用建筑工程室内环境污染控制规范》对民用建筑的工程勘察设计有什么要求?	圆源
圆苑圆 《高层民用建筑设计防火规范》对防火和防烟分区的设置有什么规定?	圆猿	圆苑圆 《民用建筑工程室内环境污染控制规范》在民用建筑设计中对装饰材料有什么要求?	圆缘
圆苑圆 《高层民用建筑设计防火规范》对防火墙、隔墙和楼板的设置有什么规定?	圆源		
圆苑圆 《高层民用建筑设计防火规范》对防火门、防火窗和防火卷帘的设置有什么规定?	圆源		
圆苑圆 《高层民用建筑设计防火规范》对			

第六章 中国古典园林建筑设计

- 圆缘什么叫摆砌和干摆墙？ 圆苑
 圆远什么叫丝缝墙？ 圆愿
 圆站什么叫淌白截头？ 圆愿
 圆愿什么叫扭砌带刃缝和组砌带刃缝？ 圆愿
 圆愿什么叫大城和二城砖、大停泥和小停泥砖所指何意？ 圆愿
 圆愿什么叫砌斧刃陡板？ 圆愿
 圆愿什么叫四丁砖、大开条、尺二方砖、尺四方砖和尺七方砖是何规格？ 圆愿
 圆愿什么叫抹燕窝是指什么？ 圆愿
 圆愿什么叫虎皮石墙和虎皮石墙的干背山？ 圆愿
 圆愿什么叫冰盘檐？ 圆愿
 圆愿什么叫直檐、菱角檐、鸡嗦檐和抽屜檐？ 圆愿
 圆愿什么叫博缝（风）？什么是坠山花？ 圆愿
 圆愿什么叫挂落？ 圆愿
 圆愿什么叫裳衣顶、眉子顶、鹰不落顶是何形式？ 圆愿
 圆愿什么叫滚水、花瓦顶？ 圆缘
 圆缘什么叫梢子、墀头通常在何处？ 圆缘
 圆愿什么叫影壁？ 圆苑
 圆愿什么叫须弥座？ 圆苑
 圆愿什么叫琉璃砌筑？什么叫套兽？ 猿园
 圆愿什么叫耳子、雀替、霸王拳？ 猿园
 圆愿什么叫平身科斗拱、三踩、五踩、七踩？ 猿园
 圆愿什么叫枕头木、角梁及宝瓶？ 猿园
 圆愿什么叫正身椽飞和翼角椽飞？ 猿园
 圆愿什么叫托山混和金刚墙？ 猿园
 圆愿什么叫土衬、埋头、陡板、阶条石、垂带、踏跺、砚窝及姜蹉？ 猿园
 猿愿什么叫元鼓径、方鼓径和带莲瓣柱顶？ 猿缘
 猿愿什么叫柱顶打套顶榫眼（透榫眼）是指什么？ 猿缘
 猿愿什么叫角柱石、压砖板、腰线石各指什么？ 猿远
 猿愿什么叫旋石和旋脸石有何区别？ 猿远
 猿愿什么叫槛垫石、分心石各指何处？ 猿远
 猿愿什么叫月洞门、元宝石、门枕石、门鼓石各指什么？ 猿远
 猿愿什么叫束腰做金刚柱子碗花结带是指什么？ 猿苑
 猿愿什么叫地伏和须弥座龙头是指何物？ 猿苑
 猿愿什么叫厚杖栏板与罗汉栏板有何区别？ 猿苑
 猿愿什么叫望柱龙凤头、莲花头、素方头、狮子头、滚墩石等各指什么？ 猿愿
 猿愿什么叫夹杆石？ 猿愿
 猿愿什么叫甬路海墁地面、牙子石？ 猿园
 猿愿什么叫古建筑的木构架有哪些基本构造方式？ 猿园
 猿愿什么叫硬山建筑？ 猿园
 猿愿什么叫悬山建筑？ 猿园
 猿愿什么叫庀殿建筑？ 猿园
 猿愿什么叫歇山建筑？ 猿园
 猿愿什么叫攒尖建筑？ 猿园
 猿愿什么叫木构架中的柱子主要有哪几种？ 猿园
 猿愿什么叫单檐和重檐是指什么？圆擎檐柱和牌楼戗柱是指什么？ 猿远
 猿愿什么叫擎檐柱和抱柱是指什么？梅花柱和风廊柱是什么？ 猿远
 猿愿什么叫枋？枋的种类主要有哪些？ 猿苑

- 獭原 何谓大额枋、小额枋和单额枋? 獭范
- 獭范 一端(或二端)带三岔头箍头(或霸王拳箍头)的大额枋、单额枋是指什么? 獭范
- 獭原 何谓穿插枋、博脊枋、天花枋、棋枋和间枋? 獭愿
- 獭范 何谓承椽枋、平板枋及带麻叶头的小额枋? 獭怨
- 獭原 何谓带桃尖头的梁、三架梁、五架梁、七架梁及九架梁? 獭怨
- 獭范 什么是月梁、单步梁、双步梁和三步梁? 獭范
- 獭原 什么叫采步金? 獭原
- 獭原 何谓抱头梁、扒梁、抹角梁和太平梁? 獭原
- 獭原 何谓带角背口的瓜柱? 交金瓜柱与金瓜柱有何区别? 獭原
- 獭原 何谓“攒尖雷公柱和交金灯笼柱”? 柁墩和交金墩有何不同? 獭原
- 獭原 桁和檩有何区别? 獭原
- 獭原 何谓扶脊木? 獭原
- 獭原 角梁的尺度应如何计算? 獭原
- 獭原 什么叫扣金做法、插金做法、压金做法和窝角梁? 獭原
- 獭原 什么叫由戗? 獭范
- 獭原 什么叫由额垫板和桁檩垫板? 獭怨
- 獭原 圆(方)直椽与翼角椽, 飞椽与翘飞椽有何区别? 獭怨
- 獭原 什么叫罗锅椽、机枋条和枕头木? 獭原
- 獭原 何谓大连檐和小连檐? 獭原
- 獭原 何谓闸挡板和里口木? 獭原
- 獭原 何谓椽椀和瓦口? 獭原
- 獭原 顺望板与带柳叶缝望板有何区别? 獭原
- 獭原 什么是滴珠板? 獭原
- 獭原 什么是草架柱、踏脚木及穿梁? 獭原
- 獭原 飞龙、卷草大雀替与骑马雀替有何区别? 獭原
- 獭原 三幅云拱、麻叶云拱及雀替下云墩等各指什么? 獭原
- 獭原 菱角木、燕尾枋和替木是指何部位的构件? 獭原
- 獭原 何谓垂柱? 垂花门的作用与种类有哪些? 獭原
- 獭原 垂花门中的摺柱和花板在何部位? 獭原
- 獭原 牌楼有哪些构件? 獭范
- 獭原 什么叫斗拱, 常用的有哪些类别? 獭范
- 獭原 斗拱的构造是怎样的? 獭愿
- 獭原 正心拱、里外拽拱、瓜拱、万拱和厢拱应如何区别? 獭怨
- 獭原 何谓一斗三升斗拱、一斗二升麻叶斗拱? 獭原
- 獭原 何谓一斗二升重拱荷叶雀替隔架斗拱? 獭原
- 獭原 何谓单翘、单昂、重翘、重昂? 獭原
- 獭原 什么是平座斗拱、品字斗拱和溜金斗拱? 獭原
- 獭原 什么是垫拱板? 獭原
- 獭原 斗拱附件是指什么? 獭原
- 獭原 什么叫斗口? 獭原
- 獭原 牌楼斗拱与其他斗拱有何不同? 獭原
- 獭原 什么叫做槛框? 獭原
- 獭原 连楹木和木笼是何构造? 獭原
- 獭原 窗榻板与风槛有何区别? 獭原
- 獭原 什么是门头板和余塞板? 獭原
- 獭原 什么是门簪? 木门枕是何构造? 獭原

- 猿远 什么是帘架? 猿远
- 猿苑 隔扇构造如何? 猿苑
- 猿愿 什么叫支摘窗及夹门? 猿愿
- 猿愿 何谓双交四椽菱花和三交六椽菱花心屉? 猿愿
- 猿愿 灯笼锦心屉和步步锦心屉为何形式? 猿愿
- 猿愿 何谓正万字拐子锦、斜万字心屉、龟背锦、冰裂纹和盘肠纹心屉? 猿愿
- 猿园 何谓实踏大门和撒带大门? 猿园
- 猿园 坐凳、倒挂楣子、花牙子和骑马牙子是指什么? 猿园
- 猿园 寻杖栏杆、花栏杆和直档栏杆应如何区别? 猿园
- 猿园 何谓鹅颈靠背、什锦窗的桶座和贴脸? 猿园
- 猿源 什么是卡子花? 猿源
- 猿源 隔扇、槛窗面叶、大门包叶各指什么? 猿源
- 猿源 古建筑屋顶有哪几种基本形式? 猿源
- 猿缘 何谓苫(音:山)背? 猿缘
- 猿远 泥背、灰背和青灰背有何区别? 猿远
- 猿远 屋面的面瓦有哪些种类? 猿远
- 猿远 什么叫合瓦屋面、干茆瓦屋面? 猿远
- 猿苑 何谓带吻正脊、筒瓦过垄脊? 猿苑
- 猿愿 何谓鞍子脊、清水脊? 猿愿
- 猿愿 平草蝎子尾、跨草蝎子尾和落落草蝎子尾是指什么? 猿愿
- 猿园 什么是带陡板垂脊、戗脊? 猿园
- 猿员 什么是博脊和围脊? 猿员
- 猿员 何谓正吻、垂兽、合角吻和宝顶? 猿员
- 猿员 何谓过垄脊、铃铛排山脊、披水排山脊? 猿员
- 猿猿 何谓墁地面? 操作程序怎样? 猿猿
- 猿猿 何谓甬路交叉部分龟背锦、十字缝? 猿猿
- 猿源 何谓砖牙子? 地面钻生? 猿源
- 猿源 什么叫甬路和海墁? 什么叫大城砖墁地的陡板、直柳叶和斜柳叶铺筑方式? 猿源
- 猿源 地仗是指什么? 麻五灰地仗是怎样制作的? 猿源
- 猿缘 单皮灰地仗怎样制作? 猿缘
- 猿缘 什么是沥粉? 猿缘
- 猿远 什么是贴金? 山花绶带贴金是指什么? 猿远
- 猿远 何谓油满? 猿远
- 猿远 灰油与金胶油有何不同? 猿远
- 猿苑 片金彩画与金边彩画指何意? 猿苑
- 猿苑 古建筑中的彩画共分为哪几类? 猿苑
- 猿苑 隋式彩画的构图图案如何识别? 猿苑
- 猿愿 和玺彩画如何识别? 猿愿
- 猿愿 旋子彩画如何识别? 猿愿
- 猿愿 苏式彩画如何识别? 猿愿
- 猿愿 何谓掐箍头彩画、掐箍头搭包袱彩画? 猿愿
- 猿园 什么叫“白活”? 猿园
- 猿园 什么叫斑竹彩画? 天花彩画的构图分哪几部分? 猿园
- 猿员 参考文献 猿员

第一章 室内设计风格

中国 中国传统建筑室内风格的特点是什么？

中国的传统建筑与欧洲建筑、伊斯兰建筑共称为世界三大建筑，中国的传统建筑是以独特的木构架体系结合砖石结构而著称于世，如典型的木斗拱结构(图 1-1-1)。中国建筑的传统风格体现着庄重对称、雅致的特征。就住宅设计来说，中间是客厅，客厅两侧有书房和卧室(南方地区称为厢房)，客厅前一般是院子(南方叫天井)，院内迎门处设有砖砌影壁。二门通常是造型和装饰华丽的垂花门，是宅院中最富美感之处。室内的布置，在客厅北面的墙面一般挂有中堂画，画的两边配置对联，下侧有八仙桌或长方形桌子，桌子左右有高靠背椅。门口的两侧摆有靠背椅、茶桌供客人饮茶之用。书房中有书柜及博古架，架上摆有古玩、瓷器等。书案上配置文房四宝。



图 1-1-1 木斗拱结构

中国的传统风格现多以明清建筑样式为代表，大型的建筑，室内有木柱，空间分隔以雕花格扇、漆画屏风、落地罩等实施，其门窗花式较多，随主人的地位和富有程度而变(可参看第六章中国古园林设计)。地面铺以方砖或木地板，天花、梁枋用彩画装饰。室内陈式包括字画及手工艺品、精美的瓷器等。

明代的家具以简洁素雅著称，雕刻处理主要集中在辅助构件上，雕刻图案题材广泛，有取之于古代青铜器、汉代浮雕等，也有取之于民间的民俗喜好等。清代的家具虽继承了明代的传统，但又吸收了工艺美术的成果，出现了雕漆、描金的漆家具品种；木家具的雕饰更为精细，并利用玉石、珐琅釉瓷片、贝壳等进行镶嵌。在色彩的运用上，北方地区色调偏暖，如大红的门柱、深棕色的家具。而南方的色调一般较为素雅、清新。

古埃及的室内建筑装饰风格的特点是什么？

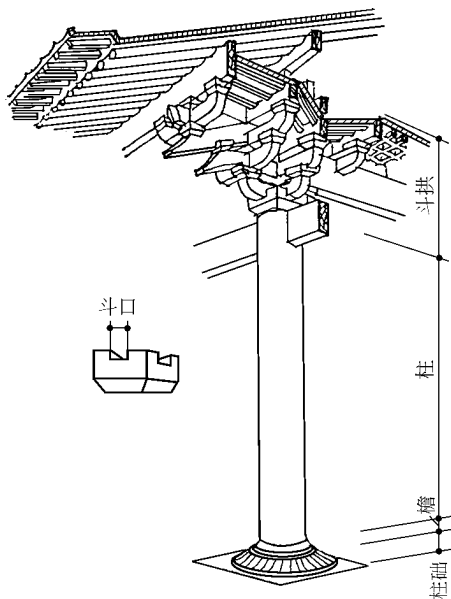
古埃及是世界四大文明古国之一，古埃及创造了人类最早的杰出的建筑艺术及室内装饰艺术。古埃及法老的陵墓、金字塔在世界最为著名，金字塔前的雕像，出土的墓室随葬品、壁画、艺术品都可以作为古埃及的风格运用于室内设计。古埃及的柱式是其建筑设计中最伟大的功绩，也是室内空间艺术中最富表现力的部分，见图 1-1-1 在其新王国时期的神庙建筑中，其立柱采用高大的神像石柱，天花板上绘有神鹰。墙壁和其他建筑构件运用精美的雕刻或绘画。古埃及的家具由直线组成，直线占优势，家具腿多用兽爪，如狮爪、鹰爪、雄牛爪和鹰嘴造型。家具构造用木条木筋连接，用榫楔做结构连接，用色鲜明。在新王国时期的家具是很精致的，且富有艺术性。如宫廷家具往往嵌以金箔、象牙和宝石等。



图 1-1-1 古埃及的柱式

古西亚的室内建筑装饰风格的特点是什么？

在古巴比伦王国时期是宫廷建筑的黄金时代。宫殿豪华而实用，它既是皇室办公住地，又是神权政治的一种象征，还是商业和社会生活的枢纽。其建筑特点是采用粘土砖、琉璃砖和木结构，室内装饰豪华艳丽，有壁画、有浮雕。宫殿往往和神庙结合成一体，以中轴线为界，分为公开殿堂和内室两个部分，中间保持着一个露天庭院。如内部设计比较完整的玛里（~~西顿~~ 城的一座公元前 ~~1800~~ 年的皇宫，皇宫大面积是著名的庙塔所在的区域，在另一侧小部分是国王接见用的大厅附属用房。在大厅周围的墙壁上是一幅幅充满宗教色彩的壁画，是描写玛里国王和他的守护神在一起的情景和战神伊什塔尔（~~伊什塔尔~~）正在给国王授权的场

面。画面中国王穿着坠有流苏的衣裳，头带高大的头饰，还有一些各种各样的怪兽。整幅壁画从人物的动势到画面的构图都给人一种新奇、独特的感觉。

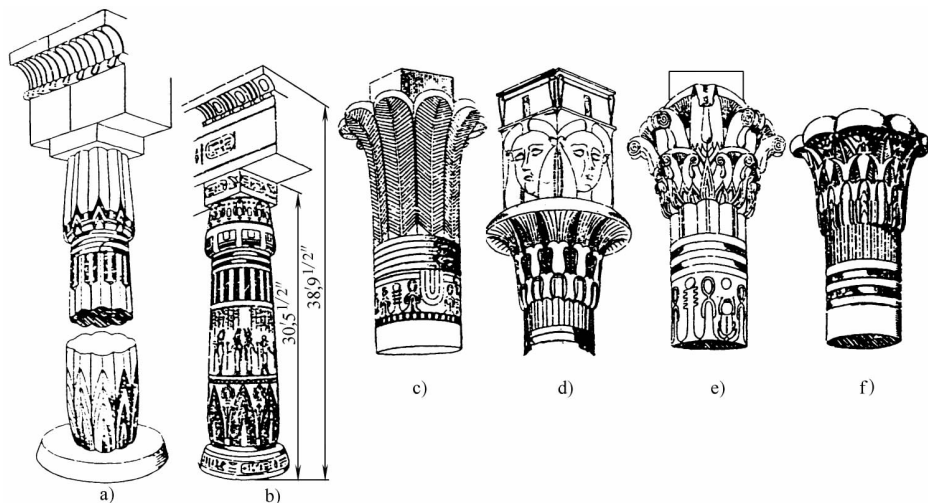
在公元前 2500 年，两河上游的亚述（~~苏美尔~~ 人统一了两河流域，又开始大造宫殿和庙宇，最著名的就是萨尔贡王宫（~~苏美尔~~）。宫殿分为大殿、内室寝宫和附属用房三部分。宫殿中的装饰非常令人惊叹，有四座方形塔楼夹着三个拱门，在拱门的洞口和塔楼转角的石板上雕刻着象征智慧和力量的人首翼牛像，正面为圆雕，可看到两条前腿和人头的正面，侧面为浮雕，可看到四条腿和人头侧面，一共五条腿。因此从各个角度看上去都比较完整，并没有荒谬的感觉（图 1-1-1）。宫殿室内装饰得富丽堂皇，豪华舒适，其中含铬黄色的釉面砖和壁画成为装饰的主要特征。雪花石膏墙板上布满了浅浮雕，主要内容是战争功绩、狩猎活动和祭祀活动。

在其后的新巴比伦（~~苏美尔~~）王国时期，都城建设发展很快，最为杰出的是被称为世界七大奇迹之一的“空中花园”（~~苏美尔~~）。宫殿饰面技术、室内装饰也更为豪华艳丽，内壁往往镶嵌着多彩的琉璃砖，这时的琉璃砖已取代贝壳和沥青而成为重要饰面材料。琉璃饰面上有浮雕，它们预先分成片断做在小块的琉璃上，贴面时再拼合起来，内容多为程式化的动植物或其他花饰。这时的色彩比较丰富，主要是深蓝、浅蓝、白色、黄色和黑色。

于公元前 539 年攻占巴比伦成为中东地区最强大帝国的波斯，它不仅继承



图 1-1-1 萨尔贡王宫拱门人首翼牛像

了亚述和新巴比伦的艺术传统，同时吸取埃及等远方地区的文化，从而融合而成了独特的波斯文化。波斯的建筑与内部设计也有着鲜明而浓厚的民族特色，其中代表波斯建筑艺术顶峰的是帕赛玻里斯宫殿（~~苏美尔~~）。它建在一个依山筑起的高 15 米的平台上，其北部是两个正方形大殿，东南是财库，西南是寝宫。两个大殿中，其中大的一座边长 25 米，横竖各 15 米高的柱子，共 100 根，故被称为“百柱大殿”。柱子极其精致而生动，柱头是经过高度概括对称的两个牛头，它们背靠一个身子，木梁从牛身上穿过，这部分的高度几乎占整个柱子高度的 1/3。柱础是高高覆钟形的，并刻着花瓣。天花的梁材和整个檐部都包着金箔，墙面布满了壁画。整个大殿内的空间给人一种精致、细腻而又充满独特

4 建筑装饰设计

趣味的感觉，并没有过于神秘和压抑的气氛，如图 员景原 图 员景缘和图 员景远所示。

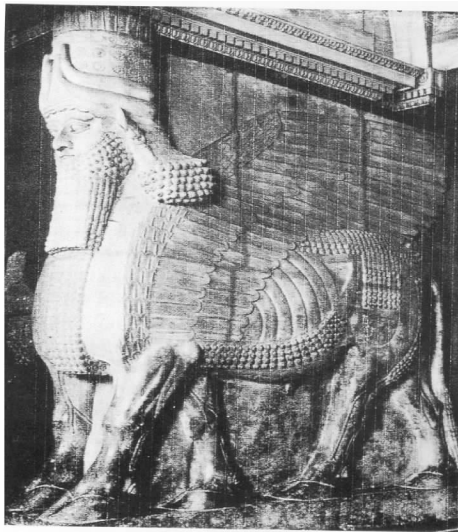
波斯后期的室内编织工艺也达到了较高的水平，其中丝织品的图案花纹是极受欧洲人欢迎的，图案基本上有两种纹样：一种是以大圆团花为主体，四周连以无数小圆花的图案；另一种是以狩猎为主的情景图案。这些编织品曾布置和陈设在宫殿的寝宫和一些贵族住宅的室内空间中，既是生活必需品又是装饰品。



图 员景原 百柱大殿复原图

瀟古希臘的室內建築裝飾風格的特點 是什麼？

古希臘的建築以神廟為主，其次是公共建築。神廟的結構，從正面看分為屋頂、柱子、台階三個部分。屋頂包括橫眉、回檐、破風，在神廟山牆的上部是一個三角形，裡面一般都是帶有故事情節的浮雕；檐部的形式要與柱子的形式相適應，如陶立克柱式的檐部較厚大，而愛奧尼克式柱的檐部較薄，約為柱高的 员源 柱子包括柱頭、柱身、柱礎，回檐上有裝飾浮雕，破風上有圓形或浮雕，風格典雅、浪漫。室內裝飾以植物葉子如莫若葉和渦卷為主；同時也用古瓶、豎琴、花環等裝飾室內。室內有裝飾浮雕。室內立柱的柱頭以陶立克式、愛奧尼克式、科林斯式為三種樣板，體現了莊重、典雅、浪漫的风格（如图 员景苑- 图 员景悠所示）。

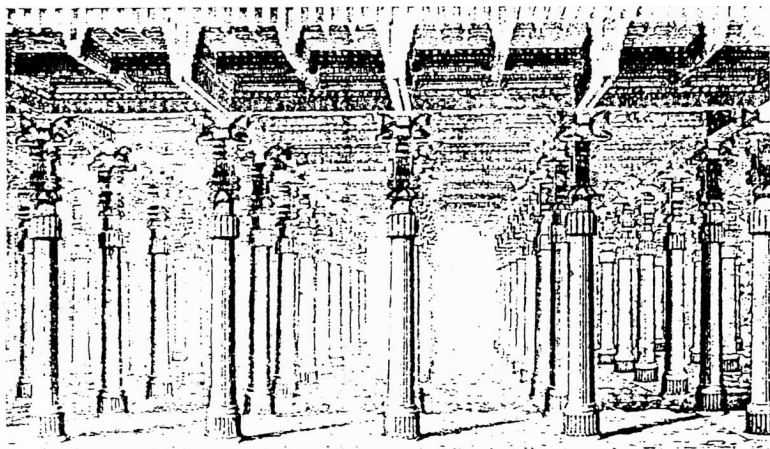
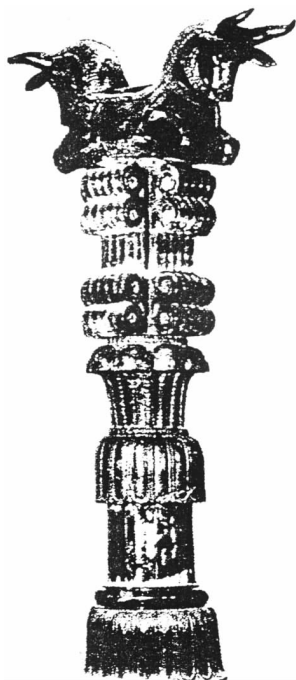

图 员景缘 百柱大殿牛头柱