

# 建筑装饰材料

Building Ornament Materials

# 与施工工艺

and Construction Craft

张玉明 马品磊 编著



图书在版编目(CIP)数据

建筑装饰材料与施工工艺 张玉明、马品磊编著 济南 : 山东科学技术出版社, 2009  
陈年苑京缘京缘京缘

I ①建援援 II ①张援援②马援援 III ①建筑材料—装饰材料—施工工艺 IV ①裁援②裁苑苑

中国版本图书馆 CIP 数据核字(2009)第 14222 号

## 建筑装饰材料与施工工艺

张玉明 马品磊 编著

---

出版者 : 山东科学技术出版社

地址 济南市玉函路 157 号

邮编 250022 电话 (0531) 8363823

网址 : [www.sdtech.com.cn](http://www.sdtech.com.cn)

电子邮件 : [sdtech@sdtech.com.cn](mailto:sdtech@sdtech.com.cn)

发行者 : 山东科学技术出版社

地址 济南市玉函路 157 号

邮编 250022 电话 (0531) 8363823

印刷者 : 山东新华印刷厂

地址 济南市胜利大街 1 号

邮编 250001 电话 (0531) 8363823

---

开本 787mm×1092mm 1/16 32 印张

印张 32

字数 320 千字

版次 2009 年 1 月第 1 版第 1 次印刷

印数 : 1000 册

---

陈年苑京缘京缘京缘

裁苑 1600

定价 32.00 元

# 建筑装饰材料与施工工艺

张玉明 马品磊 编著

山东科学技术出版社

此为试读,需要完整PDF请访问: [www.ertongbook.com](http://www.ertongbook.com)

# 前 言

近年来,随着我国经济突飞猛进的发展,作为国民经济晴雨表的建筑业得到了巨大的发展机遇。城镇建设不论在规模上还是在质量上都有了较大的提升,特别是在建筑装饰装修领域,绿色环保的装修材料、新型的装饰机具和施工工艺不断出现,人们对建筑装饰行业的施工质量要求也随之不断提高。为了迎合这种社会需要,从事建筑装饰装修施工的工程技术从业人员应该和构思建筑空间环境的环境艺术设计师们密切配合,为社会奉献功能适宜、生态环保、符合现代审美情趣的各类生活、工作和娱乐空间环境。

本书考虑目前装饰装修行业的工程现状及社会需求,根据国家已颁布的现行各项标准、规范和操作规程,较为全面地介绍了近几年建筑装饰装修工程中广泛使用的各项施工工艺、新技术、常用机具,着重介绍最新的装饰装修材料及环保材料的标准。本书可作为从事装饰装修行业的工程技术人员解决实际工程问题的工具参考书,亦可作为大专院校教学参考用书。

本书第一篇第二章第五、六、七节,第三章,第二篇第一章第一、三、四节,第三章,第六章,第九章,第十章由张玉明编写;其余章节由马品磊编写。

本书在编写过程中,参考了一些相关资料(书名附后),并得到了一些领导、编辑及有关人员的大力支持,在此一并表示衷心感谢!

由于时间稍显仓促,编者水平也有待提高,加之装饰装修行业所用材料及施工工艺更新速度较快的客观原因,本书可能存在缺点和谬误,恳请各位读者予以批评指教,提出宝贵的修改意见。

编 者

<b>第一篇</b>	<b>建筑装饰装修材料</b>	.....	员
<b>第一章</b>	<b>建筑装饰装修基层材料</b>	.....	圆
<b>第一节</b>	轻钢龙骨材料	.....	圆
<b>第二节</b>	铝合金吊顶龙骨材料	.....	缘
<b>第三节</b>	木龙骨材料	.....	缘
<b>第四节</b>	型钢骨架材料	.....	苑
<b>第二章</b>	<b>建筑装饰装修饰面材料</b>	.....	园
<b>第一节</b>	木装饰板类饰面材料	.....	园
<b>第二节</b>	石膏板及其他饰面材料	.....	员
<b>第三节</b>	金属板类饰面材料	.....	园
<b>第四节</b>	玻璃类饰面材料	.....	苑
<b>第五节</b>	陶瓷类饰面材料	.....	猿
<b>第六节</b>	壁纸类饰面材料	.....	猿
<b>第七节</b>	软质铺贴类饰面材料	.....	猿
<b>第三章</b>	<b>涂料类装饰装修饰面材料</b>	.....	源
<b>第一节</b>	涂料类饰面材料	.....	源
<b>第二节</b>	油漆类饰面材料	.....	源
<b>第三节</b>	特种涂料	.....	源
<b>第二篇</b>	<b>建筑装饰施工工艺</b>	.....	源
<b>第一章</b>	<b>建筑装饰装修施工工艺概述</b>	.....	源
<b>第一节</b>	概述	.....	源
<b>第二节</b>	建筑装饰装修工程的基本规定	.....	缘
<b>第三节</b>	建筑装饰装修工程室内环境污染控制规定	.....	远
<b>第四节</b>	建筑装饰施工机具概述	.....	苑
<b>第二章</b>	<b>楼地面装饰施工工艺</b>	.....	苑
<b>第一节</b>	板块地面铺装工艺	.....	苑
<b>第二节</b>	聚氨酯耐磨地面涂料	.....	员
<b>第三节</b>	木地板的铺装工艺	.....	员
<b>第四节</b>	铝合金活动地板地面铺设工艺	.....	员

目  
录

第五节	地毯的铺设工艺 .....	页码
第六节	塑料地板地面的铺设工艺 .....	页码
第七节	楼梯的制作工艺 .....	页码
第三章	墙、柱面装饰施工工艺 .....	页码
第一节	石材贴面施工工艺 .....	页码
第二节	陶瓷类贴面施工工艺 .....	页码
第三节	木条板贴面施工工艺 .....	页码
第四节	金属板材贴面施工工艺 .....	页码
第五节	复合板材贴面施工工艺 .....	页码
第六节	玻璃贴面施工工艺 .....	页码
第七节	墙柱面饰面板(砖)工程质量验收 .....	页码
第四章	隔墙、隔断装饰施工工艺 .....	页码
第一节	木质隔断施工工艺 .....	页码
第二节	轻金属龙骨隔墙施工工艺 .....	页码
第三节	玻璃隔断施工工艺 .....	页码
第四节	隔断墙板施工工艺 .....	页码
第五章	顶棚面装饰施工工艺 .....	页码
第一节	木骨架顶棚施工工艺 .....	页码
第二节	轻钢龙骨吊顶施工工艺 .....	页码
第三节	铝合金龙骨吊顶施工工艺 .....	页码
第四节	金属吊顶施工工艺 .....	页码
第六章	油漆、涂料、裱糊类装饰施工工艺 .....	页码
第一节	油漆类装饰施工工艺 .....	页码
第二节	涂料类装饰施工工艺 .....	页码
第三节	裱糊、软包类装饰施工工艺 .....	页码
第四节	油漆、涂料、裱糊类工程质量验收 .....	页码
第七章	门、窗装饰施工工艺 .....	页码
第一节	木门窗的制作工艺 .....	页码
第二节	铝合金门窗施工工艺 .....	页码
第八章	玻璃幕墙施工工艺 .....	页码
第一节	铝合金隐框玻璃幕墙施工工艺 .....	页码
第二节	点连接式玻璃幕墙施工工艺 .....	页码
第九章	建筑入口、店面装饰施工工艺 .....	页码
第一节	建筑入口、门面(雨篷) .....	页码
第二节	灯箱、标牌 .....	页码
第十章	室内装饰工程防火要求 .....	页码
第一节	室内装修材料燃烧性能 .....	页码
第二节	室内装修防火要求 .....	页码
	参考文献 .....	页码

# 第一篇 建筑装饰装修材料

JIANZHU ZHUANGSHI ZHUANGXIU CAILIAO



## 一、装饰装修材料在建筑工程中的应用

在装饰装修工程中,合理选择适宜的装饰装修材料是保证建筑装饰工程质量的前提。装修材料的质地、色彩、图案、纹样及环保性能对构成空间环境的装饰效果具有一定的辅助作用。

不同建筑的不同部位对装饰装修材料的要求各有不同,但对于装饰装修材料的基本要求却是相同的,建筑装饰装修材料应该满足建筑基本使用功能的要求,即安全、耐久、美观、环保。就目前我国装饰装修行业的发展来看,对于装饰装修材料的需求越来越大。特别是随着生活水准的不断提高,人们对于生活、工作、休闲娱乐的空间环境质量要求也随之提高,以人为本、绿色环保的生活理念深入人心,这就进一步要求装饰装修材料的生产厂家和营销环节树立环保、优质、诚信的时代理念,应对市场竞争。

就目前装修工程来说,传统的石材、木材、玻璃等仍得到广泛应用,但许多当代新型材料应用的发展迅速,也正越来越得到人们欢迎,特别是一些体现高新技术的复合、环保、再生的装饰装修材料得到人们的普遍欢迎,也使得种类繁多的装饰装修材料令当今建筑工程的装饰艺术风格各异、特色更加鲜明。

## 二、建筑装饰装修材料的发展

装饰艺术是人们对美的追求在建筑上的具体体现。从古代先人的生活遗迹中我们可以清楚地看到这一点:不论是东方北京天坛的雕梁画栋,还是西方雅典神庙山花柱式的雕刻,都体现了那时人们对于美的追求与向往,对所处环境意境的精心雕琢。这种美好的意境通常是通过建筑材料的材质表现出来的。

建筑是时代的印记,21世纪的今天,掌握一定高科技的人类,更有信心、更有能力和愿望来美化我们的生活环境,来装饰我们赖以生存的建筑空间。这对装饰装修材料行业来说,无疑是一个极大的发展机遇,也注定在今后会有越来越多的新型装饰装修材料不断出现,不断完善我们的生活环境,新型装饰装修材料的科技含量也会越来越高。从发展趋势来看,装饰装修材料正朝着绿色生态环保、再生利用、可持续发展的方向发展。





表 猿猿猿猿

吊顶龙骨产品标记与规格

产品名称	断面图形	规格(皂)	重量(噪燥)	备注
横龙骨		缘园伊园伊园	园燥园	长度也可提供猿的标准
		苑缘伊园伊园	园燥园	
		员园伊园伊园	园燥园	
		员缘伊园伊园	园燥园	
竖龙骨		缘园伊缘园伊园	园燥猿	
		苑缘伊缘园伊园	员燥猿	
		员园伊缘园伊园	员燥园	
		员缘伊缘园伊园	员燥园	
扣盒龙骨		源缘伊缘园伊园	园燥猿	两根龙骨可扣合使用,增加刚度,满足层高
		远园伊缘园伊园	园燥猿	
		苑缘伊缘园伊园	园燥猿	
		怨园伊缘园伊园	园燥园	
空气龙骨		愿伊缘园伊园	园燥猿	



图 猿猿猿猿 悦核系列龙骨主件和配件示意

(葬)沿顶、沿地龙骨 (遭)加强龙骨 (糟)竖向龙骨(横撑龙骨) (凿)通贯横撑龙骨 (藻)支撑卡 (粵)卡托 ;  
(早)角托 (澡)通贯横撑连接件 (蚤)加强龙骨固定件

### 圆天花龙骨

天龙骨有悦核系列、悦核系列、悦核系列三种系列。悦核系列用于吊点距离 怨园- 员园皂,不上人天花;悦核系列用于吊点距离 员缘- 员园皂,上人吊顶,主龙骨可承受 愿噪检修载荷;悦核系列用于吊点距离 员缘- 员园皂,上人吊顶,主龙骨可承受 员园噪检修载荷。

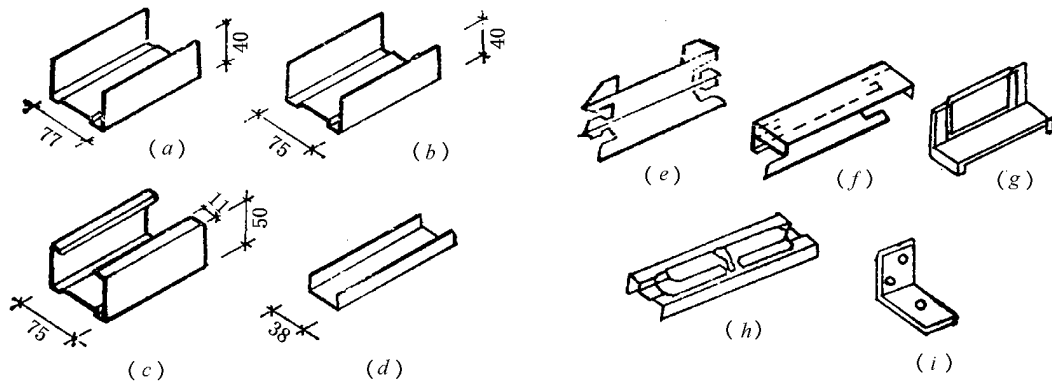
### 猿截型天花龙骨

截型天花龙骨系列的材料组成有龙骨主件、龙骨配件,轻钢龙骨技术性能及参数见表 猿猿猿猿,吊顶龙骨产品规格见表 猿猿猿猿,龙骨吊挂配件见表 猿猿猿猿。



表 员员员员

轻钢龙骨技术性能及参数

项目	技术指标	备注
双面镀锌量	员缘缘缘	国标 ≥ 员缘缘缘
长度误差	垣缘 原缘缘	国标 依缘 原缘缘
弯曲内角半径	员缘缘 园缘缘缘	别于缘缘缘—缘缘
角度偏差	依缘	国标 依缘缘
平直度	底面 园缘缘缘	国标 园缘缘缘

表 员员员员

吊顶龙骨产品规格

类别	产品标记	断面图形	规格(毫米)	重量 (千克)	备注
覆面 龙骨	缘缘缘缘缘		缘缘缘缘缘缘缘缘	园缘缘	可做承载龙骨
			缘缘缘缘缘缘缘缘	园缘缘	
	缘缘缘缘缘		缘缘缘缘缘缘缘缘	园缘缘	
			缘缘缘缘缘缘缘缘	园缘缘	
			缘缘缘缘缘缘缘缘	园缘缘	
	缘缘缘缘缘		缘缘缘缘缘缘缘缘	园缘缘	
	缘缘缘缘缘		缘缘缘缘缘缘缘缘	园缘缘	
			缘缘缘缘缘缘缘缘	园缘缘	
缘缘缘缘缘缘缘缘			园缘缘		
承载 龙骨	缘缘缘缘缘		缘缘缘缘缘缘缘缘	员缘缘	
	缘缘缘缘缘		缘缘缘缘缘缘缘缘	员缘缘	
	缘缘缘缘缘		缘缘缘缘缘缘缘缘	园缘缘	

表 员员员员

龙骨吊挂配件

名称	简图	标记	厚度 (毫米)	用途	名称	简图	标记	厚度 (毫米)	用途
吊件		悦缘缘缘缘	猿	酝 晕	挂件		悦缘缘缘缘	园缘	月
		悦缘缘缘缘	员缘	郎 匀			园缘	允	
		悦缘缘缘缘	缘	粤 悦			园缘	阅	
		悦缘缘缘缘	员缘	耘 哉			园缘	云	
		悦缘缘缘缘	员缘	月 阅			园缘	运	
		悦缘缘缘缘	员缘	允 运					
挂件		悦缘缘缘缘	园缘	酝 粤	接长件		悦缘缘缘缘	员缘	
		悦缘缘缘缘	园缘	郎			园缘		
		悦缘缘缘缘	园缘	悦 晕			园缘		
		悦缘缘缘缘	园缘	耘			园缘		
		悦缘缘缘缘	园缘	匀			园缘		
		悦缘缘缘缘	园缘	匀	水平件		悦缘缘缘缘	园缘	月
		悦缘缘缘缘	园缘	匝			园缘	允	
		悦缘缘缘缘	园缘	哉			悦缘缘缘缘	园缘	



## 第二节 铝合金吊顶龙骨材料

铝合金吊顶龙骨具有轻质、耐蚀、刚度较好等特点。

铝合金吊顶龙骨一般常用的多为 T 型,根据其罩面板安装方式的不同,分龙骨底面外露和不外露两种。T 型铝合金吊顶龙骨属于罩面板安装后龙骨底面外露的一种。其龙骨及零配件如图 1-1-1 所示。



图 1-1-1 铝合金吊顶龙骨及零配件示意

## 第三节 木龙骨材料

### 一、木材的种类和性能

木材具有质轻、易加工、天然纹理美观和较好的力学性能等特点。木材由自然树经砍伐后加工而成。

#### 木材的分类

树木通常分为针叶树和阔叶树两大类。

针叶树 树干长直高大,纹理通直,材质较轻软,容易加工,是装饰骨架的主要用材,如松、柏、杉木等。

阔叶树 材质较硬,刨削加工后表面有光泽,纹理美丽、耐磨,主要用于外露面的装修,如柳桉、水曲柳等。

木材按加工与用途不同可分为原木、杉原条、板方材等。

#### 木材的性质

(1) 含水率 木材的含水率以木材所含水分重量与烘干木材重量比值的百分数来表示,即

$$\text{木材含水率} = \frac{\text{木材干燥前的重量} - \text{原烘干后的重量}}{\text{木材烘干后的重量}} \times 100\%$$

木材中的水分主要有自由水和附着水两种。当潮湿木材水分蒸发时,首先是蒸发自由水,故自由水仅对木材的密度、干燥等有影响,对木材的其他性质无多大影响。附着水存在于细胞壁中,它是影响木材性能的主要因素。



当潮湿木材的自由水完全蒸发时,附着水尚在饱和状态,称为纤维饱和点,这是木材性质变化的重要转折点。以木材强度来说,木材含水量为纤维饱和点时,其强度是纤维饱和点强度;当木材含水量低于纤维饱和点时,其强度会因含水量的减小而增大,反之则减小。纤维饱和点的含水率一般在 20%~30% 之间。

(圆)干缩和湿胀:潮湿木材在空气中,其水分会逐渐蒸发掉,体积缩小,这种现象称为干缩。干缩不均匀会使木材产生变形和开裂。干燥的木材在潮湿的空气中又会吸收水分,体积胀大,这种现象称为湿胀。木材的干缩和湿胀现象与周围空气湿度和温度有关,当木材含水量与空气的相对湿度相平衡时,木材既不再蒸发水分,也不再吸收水分,木材的含水率一般在 10% 左右,这时的木材称为气干材。

人工干燥法是用蒸气边调整温度边干燥木材的方法。干燥新鲜杉木厚板约需 15 天,硬木厚板约需 30 天。将木材置于流动水中,木材中的液体被溶解流出,此后将其干燥就变得很容易,人们称为浸水法。

## 二、木骨架材料

木骨架材料用做天花、隔墙、棚架、造型、家具的骨架,起固定、支持和承重的作用,是木材通过加工而成的截面为方形或长方形的条状材料,可分为硬质木料骨架和轻质木料骨架两类。

### 轻质木骨架

木天花、隔墙的内骨架所用木材,多选材质较松、颜色和纹理不甚显著,含水率小,不易劈裂、不易变形的树种,主要有以下几种:

红松材:材质轻软,力学强度适中,干燥性能良好,弹性较好,不易龟裂变形,加工性能良好,易于胶结,用于高级装饰的木结构骨架。

白松材:材质轻软,力学强度较低,弹性较好,变形量较小,易于胶结,加工性能较好,但不易刨光,用于一般木结构骨架。

混合针叶松材:材质较重,硬度中等,力学强度高,抗弯力大,耐磨、耐水性强,干缩性大,易开裂、翘曲变形,加工性能不好,着钉时易开裂,不易胶结,用于一般木结构骨架。

马尾松材:材质硬度中等,力学强度较高,钉着力较强,易翘曲变形,加工性能中等,胶结性能不良,用于低级装饰木结构骨架。

美国花旗松:材质略重,硬度中等,干燥性能良好,不易龟裂变形,加工性能良好,易于胶结,着钉性能较强,用于中、高级装饰木结构骨架。

杉木:材质轻,力学强度适中,干燥性能良好,加工性能较好,耐腐朽,不易变形,而且耐久性强,多用于地板、格栅、造型的木骨架。

椴木:材质较轻软,加工性能较好,不易变形,不易开裂,胶结性能良好,耐水性较差,不耐腐蚀,多用于装饰格栅、造型的木骨架。



### 圆木骨架

装饰工程中有些外露式棚架、支架、高级门窗及家具的骨架,要求木质较硬,纹理清晰美观。选用的木材、树种为:

水曲柳:材质略重而硬,纹理直,花纹美观,干燥性能适中,耐腐耐水性好,易加工,韧性大,胶结、油漆、着色等性能较好。

柞木:材质重硬,纹理直或斜,耐水耐腐性强,切削面光滑,耐磨损,油漆、着色性能良好,易开裂翘曲,加工较困难,不易胶结。

东北榆:材质较硬,纹理直,花纹美丽,加工性能良好,油漆和胶结容易。干燥性能不好,易开裂和翘曲。

桦木:材质略重而硬,木质结构细,力学强度大,富有弹性,加工性能良好,切削面光滑,油漆性能良好,易开裂及翘曲,不耐腐蚀。

柚木:材质坚硬,纹理直或斜,木质结构略粗,易加工,耐磨损,耐久性强,干燥收缩率小,不易变形,油漆着色性良好。

红木:材质坚硬而重,纹理斜,切削面光滑,耐磨损,耐久性强,油漆着色性适中,胶结性较差,加工困难。

核桃楸:力学强度中等,富有韧性,加工性能好,干燥不易变形,耐腐,油漆着色性良好。

楠木:材质硬度适中,细致光滑,加工性能好,耐腐性较好,耐久性强,油漆着色性良好,干燥时有翘曲现象。

洋杂木:洋杂木是指从印尼、泰国等进口的材质较硬、木质较好的各种木材,耐磨、耐腐,加工性能好。

### 圆木龙骨材料来源

(员)用原木开料,加工成所需规格木条。

(圆)用普通锯材(厚板)再加工成所需规格木条。

(猿)市场上已加工成所需规格的木条。

## 第四节 型钢骨架材料

室内装饰中一些重量较大的棚架、支架、框架,需要用型钢材料作为骨架,常用的有槽钢、角钢、扁钢与圆管钢。

### 员槽钢

槽钢一般作为钢骨架的梁,受垂直方向力的作用,如图 员员员员所示。槽钢的受力特点是:承受垂直方向力和纵向压力的能力较强,承受扭转力矩的能力较差。常用槽钢的产品为热轧普通槽钢,其外形如图 员员员员所示。





(续表)

断面尺寸(皂)				截面积 ( $\text{mm}^2$ )	重量 ( $\text{kg/m}$ )	惯性矩 $I_x$		抵抗矩 $W_x$		回转半径 $r$	
澡	遭	葬	贼			( $\text{mm}^4$ )	( $\text{mm}^4$ )	( $\text{mm}^3$ )	( $\text{mm}^3$ )	( $\text{mm}$ )	( $\text{mm}$ )
员	苑	园	园	愿	远	源	缘	源	员	苑	园
			猿	怨	苑	源	远	缘	员	远	园
园	园	园	园	怨	苑	缘	苑	缘	员	苑	园
			猿	员	愿	远	愿	远	员	苑	园
园	园	园	园	员	愿	怨	苑	缘	员	怨	园
			猿	员	怨	员	怨	怨	员	怨	园

表 员员员员 在型钢断面尺寸

断面尺寸(皂)				截面积 ( $\text{mm}^2$ )	重量 ( $\text{kg/m}$ )	惯性矩( $\text{mm}^4$ )			
澡	遭	葬	贼			$I_x$	$I_y$	$I_{xy}$	$I_{yz}$
园	源	员	园	源	猿	猿	员	缘	缘
			猿	缘	猿	苑	园	愿	苑
员	缘	园	园	源	猿	苑	园	愿	苑
			猿	缘	源	愿	园	怨	愿
员	缘	园	园	缘	源	员	猿	员	猿
			猿	苑	缘	员	源	员	猿
员	远	园	园	远	缘	园	缘	园	园
			猿	愿	远	园	远	园	园
员	远	园	园	苑	远	猿	愿	猿	猿
			猿	怨	苑	猿	员	源	猿
员	苑	园	园	愿	远	源	愿	源	猿
			猿	员	苑	源	员	缘	猿
园	园	园	园	怨	苑	缘	员	远	源
			猿	员	愿	远	员	苑	缘
园	园	园	园	员	愿	怨	苑	员	怨
			猿	员	怨	员	怨	员	怨

园角钢

角钢的应用较广泛,一般作为钢骨架的支撑件,也可作承重量较轻的梁架。角钢的受力特点是:承受纵向压力、拉力的能力较强,承受垂直方向力和扭转力矩的能力较差。角钢有等边角钢和不等边角钢两个系列。常用角钢的产品为热轧等边角钢和热轧不等边角钢。其外形形状如图 员员员员 所示。



图 员员员员 角钢外形形状示意

## 第二章 建筑装饰装修饰面材料

---

### 第一节 木装饰板类饰面材料

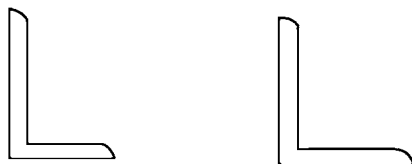
#### 一、木胶合夹板

木胶合夹板是利用原木旋切成单板,经干燥、涂胶,按奇数套层把纹理纵横交错胶合,在压力机上加压制成。常用的木胶合夹板有三夹板、五夹板和七夹板。

##### 圆木胶合夹板的特点

木胶合夹板改变了木材的天然缺陷,把节疤、虫眼、裂纹、腐朽等有缺陷的板面作为芯板或背板,把优质单板如柚木单板、白元木单板等做面层。木胶合夹板幅面大而平整光洁,不易翘曲变形。

##### 圆木胶合夹板的用途

木胶合夹板在室内装饰中用途广泛,可用做天花面、墙面、造型面,也可用来做家具的旁板、门板、背板、底板、顶板,以及用厚夹板制作板式家具。木胶合夹板面上可涂刷各种油漆,可裱贴各种墙纸墙布,可粘贴各种塑料装饰板,可进行喷涂处理。

##### 圆木胶合夹板的品种及规格

木胶合夹板分普通板和饰面板两类。普通板无木纹或少木纹,用作各种饰面的基板,进行不显露木纹的饰面处理。饰面板的表面板是珍贵木材,有美丽明显的木纹,经饰面处理后仍显出木纹。饰面板主要有柚木板、水曲柳板、白元木板、楠木板、楸木板等。木胶合夹板的规格见表 2-1-1。木胶合夹板常见缺陷与施工中的问题见表 2-1-2。



表 2-1-1 木胶合夹板规格、面积和厚度

种 类	规格(毫米)	面积(平方米)	厚度(毫米)
水曲板、柚木板、白元木板、椴木板、桦木板、榉木板、柳桉木板、核桃楸木板、杨木板、松木板、印尼板等	1220×2440	2.94	12、15、18、20、22、25、28、30、32、35、38、40、45、50、55、60、65、70、75、80、85、90、95、100、110、120、130、140、150、160、170、180、190、200、210、220、230、240、250、260、270、280、290、300、310、320、330、340、350、360、370、380、390、400、410、420、430、440、450、460、470、480、490、500、510、520、530、540、550、560、570、580、590、600、610、620、630、640、650、660、670、680、690、700、710、720、730、740、750、760、770、780、790、800、810、820、830、840、850、860、870、880、890、900、910、920、930、940、950、960、970、980、990、1000
	1525×2440	3.70	
	1830×2440	4.46	

表 2-1-2 木胶合夹板常见缺陷与施工中的问题

种类	外观问题	内在质量	装修后可能出现的问题
胶合板	芯板分离		涂饰后显凹凸影
	板面有较大压痕		表面不平
	表面污染(透胶、油污等)		影响涂饰质量,难以透明涂饰
	面板节子或补片多		影响装饰效果
	厚度低于标准值		装修面不平整
	边角不直,对角线误差超标准		材料浪费
		内贴无孔胶带纸缺胶	装修后局部起鼓
		胶合不良	装饰不久分层
	材料结构不合理	板含水率高	板子扭曲变形
刨花板	表面松散粉粒多		涂饰、贴面不牢
	表面压痕		表面不平
	边角松散 边角起毛		装修后材料边角因吸湿局部增厚,封边条易脱落
	表面污染(油污)不满足板的结构要求,如细表结构板表面有大刨花露出		难以装饰
			不适宜微薄木、装饰纸装饰
	结构不平衡	板内密度不均匀	板子变形
	板子厚薄不均		影响工程表面,变形
	边角不直,对角线误差超标准		(同胶合板)
	平面抗拉强度低	易分层,握钉力低	
	密度超标准	过重,加工难度增加	
	游离甲醛含量超标	污染室内空气	
中密度纤维板	表面污染(油污)不满足板的结构要求,如细表结构板表面有大刨花露出		难以装饰
		密度超标准	不适宜微薄木、装饰纸装饰
		游离甲醛含量超标	污染室内空气
		刚度低	板的弯曲度大
硬质纤维板	板面污染		干法生产板易生霉
	边角松散	吸水率高	厚度膨胀,变形
		密度超标准	过重,加工难度增加

图 2-1-3 装饰木质线条及构件示例(图 2-1-1)