

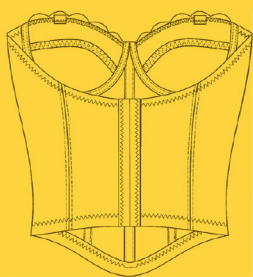

服装实用技术 · 应用提高

内衣设计

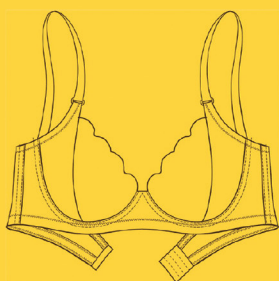

徐芳 赵帅 / 编著

- 内衣分类 · 基础工艺 · 设计技法
- 内衣材料表现技法 · 内衣效果图绘制
- 系列化产品设计实例与分析

 中国纺织出版社有限公司

国家一级出版社
全国百佳图书出版单位

服装实用技术·应用提高

内衣设计

徐芳 赵帅 编著

 中国纺织出版社有限公司

内 容 提 要

本书为内衣设计的实用技术书，共六章，分别为内衣基本知识、内衣制版基础与制作工艺、内衣设计软件的应用、内衣材料的表现技法、内衣效果图绘制、系列化产品设计实例与分析。本书内容图文并茂、循序渐进、通俗易懂，突出理论知识与实践操作相结合。

本书专业性强，注重实践，可供内衣设计专业人士、职业院校师生及广大服装爱好者参考学习。

图书在版编目 (CIP) 数据

内衣设计 / 徐芳, 赵帅编著. -- 北京: 中国纺织出版社有限公司, 2023.11
(服装实用技术. 应用提高)
ISBN 978-7-5180-6605-6

I . ①内… II . ①徐… ②赵… III . ①内衣—服装设计 IV . ①TS941.713

中国版本图书馆 CIP 数据核字 (2019) 第 191276 号

责任编辑: 朱冠霖 责任校对: 寇晨晨 责任印制: 王艳丽

中国纺织出版社有限公司出版发行
地址: 北京市朝阳区百子湾东里 A407 号楼 邮政编码: 100124
销售电话: 010—67004422 传真: 010—87155801
<http://www.c-textilep.com>
中国纺织出版社天猫旗舰店
官方微博 <http://weibo.com/2119887771>
北京通天印刷有限责任公司印刷 各地新华书店经销
2023 年 11 月第 1 版第 1 次印刷
开本: 787×1092 1/16 印张: 9.5
字数: 200 千字 定价: 58.00 元

凡购本书, 如有缺页、倒页、脱页, 由本社图书营销中心调换

前 言

内衣在国内起步较晚，有关内衣设计方面的图书仍不能满足社会需求。目前，大多服装专业院校还没有开设内衣设计专业，多数内衣设计师是从事服装设计的学习和工作后，再根据工作需要转型而来的。

内衣是最贴身的产品，穿着的舒适性直接影响着女性的身体健康。目前供女性选择的内衣品牌众多，内衣的舒适性及内衣板型决定着内衣企业的发展。

通过本书学习让读者对内衣知识有进一步的了解，并为后续内衣设计提供参考。本人为内衣企业在职人员，对国内内衣产品进行多年的分析和研究，从基本常识、工艺、原理、实例等方面对内衣产品设计加以总结并撰写成书。

本书在编写过程中，得到了成都律恩泽雅科技有限公司的大力支持，作为国内美体内衣行业的元老品牌，拥有十几年悠久制衣历史，以及雄厚的美体内衣制衣实力，用专业严谨的态度打造美体内衣，从重塑到精雕，从整体到局部，用创新与坚持，以及锲而不舍的突破，聚焦每一个细枝末节，不断前进发展。

由于笔者能力有限，书中难免存在不足之处，敬请广大读者批评、指正。

编著者

2023年3月

目 录

第一章 内衣基本知识	001
第一节 内衣的分类	002
一、文胸的分类	002
二、内裤的分类	008
三、功能性内衣的分类	009
第二节 内衣的结构	011
一、文胸的结构	011
二、三角裤的结构	012
三、束裤的结构	013
四、半身束衣的结构	013
第三节 内衣常用材料及特性	014
一、主要面料及特性	014
二、常用辅料及作用	016
第二章 内衣制板基础与制作工艺	019
第一节 人体测量与内衣规格设计	020
一、人体测量	020
二、内衣规格设计	021
第二节 内衣成品测量	025
一、文胸成品测量	025
二、三角裤成品测量	026
三、束裤成品测量	027
四、半身束衣成品测量	028
第三节 内衣结构制图术语	029
一、文胸	029

2 | 内衣设计

二、三角裤·····	030
三、半身束衣·····	031
四、束裤·····	032
第四节 内衣裁片名称和纱向·····	034
一、文胸各裁片的名称和纱向·····	034
二、三角裤各裁片的名称和纱向·····	035
三、束裤各裁片的名称和纱向·····	036
第五节 内衣缝制工艺常用词汇及说明·····	037
第六节 内衣常用缝纫机种及工艺解析·····	038
一、缝纫机种介绍·····	038
二、内衣常用缝纫机种介绍及工艺图解·····	039
第三章 内衣设计软件的应用·····	049
第一节 内衣设计应用软件介绍·····	050
第二节 Adobe Illustrator 功能与应用·····	051
一、操作界面介绍·····	051
二、工艺线迹笔刷介绍·····	054
第三节 Photoshop 功能与应用·····	056
一、操作界面介绍·····	057
二、常用工具功能介绍·····	060
第四节 内衣工艺图的绘制·····	060
一、三角裤工艺图制作·····	060
二、文胸工艺图制作·····	063
第四章 内衣材料的表现技法·····	065
第一节 内衣材料的绘制·····	066
一、罩杯的表现技法·····	066
二、花边的处理方法·····	067
三、薄纱的表现技法·····	068
四、褶皱效果的处理方法·····	069
第二节 网眼面料的绘制·····	069
一、新建文档·····	069
二、绘制图案·····	070

第三节 刺绣花边的绘制	072
一、绘制轮廓线	072
二、轮廓线及花朵上色	073
三、连续花型的制图	076
四、线迹光泽的处理	078
五、绣线的绘制	079
第五章 内衣效果图绘制	085
第一节 三角裤设计图绘制	086
一、结构与配料	086
二、三角裤面料绘制	086
三、三角裤花边填充	087
四、三角裤设计注意事项	090
第二节 文胸设计图绘制	093
一、结构与配料	093
二、文胸花边填充	094
三、罩杯与下扒底色填充	097
四、后比与肩带颜色填充	099
五、工艺设计	100
六、文胸设计注意事项	100
第三节 吊带裙设计图绘制	101
一、配料与线稿图	101
二、罩杯花边填充	101
三、裙摆面料填充	103
四、明暗关系处理	103
五、肩带颜色填充	105
六、工艺设计	106
第四节 全罩杯文胸设计图绘制	107
一、配料与线稿图	107
二、线稿去色	107
三、花边改色	108
四、花边填充	109
五、整体颜色填充	110
六、工艺设计	114

第五节 束裤设计图绘制	114
一、结构与配料	114
二、线稿图绘制	115
三、面料颜色填充	115
四、花边填充	117
五、工艺设计	117
第六节 人物着装效果图绘制	117
一、人物绘制	118
二、人体皮肤上色	118
三、头发上色	120
四、化妆	122
五、内衣绘制	124
第六章 系列化产品设计实例与分析	131
第一节 基础大众款	132
一、产品设计构思	132
二、设计效果图与设计说明	133
三、工艺说明	135
第二节 主推款	135
一、产品设计构思	135
二、设计效果图与设计说明	136
三、工艺说明	138
第三节 形象款	138
一、产品设计构思	138
二、设计效果图与设计说明	139
三、工艺说明	141
第四节 调整型内衣经典系列	141
一、产品设计构思	141
二、设计效果图与设计说明	141
三、工艺说明	142
第五节 调整型内衣时尚系列	143
一、产品设计构思	143
二、设计效果图与设计说明	143
三、工艺说明	144

PART

1

第一章

内衣基本知识

第一节 内衣的分类

女士内衣的分类较为复杂。按整体大致可分为文胸、内裤和功能性内衣。

一、文胸的分类

(一) 按罩杯款型分

文胸按罩杯款型可以分为1/2罩杯、3/4罩杯、全罩杯及三角杯文胸。

1. 1/2罩杯文胸

大约包裹乳房一半面积的文胸为“1/2罩杯”文胸，这款文胸具有均匀的承托力，由于前幅边不受力，前中心及侧比位一般比较高，提升效果较差。通常可将肩带取下，成为无肩带文胸，适合搭配露肩的衣服，此款文胸适合胸部较小的人穿着（图1-1）。



图1-1

2. 3/4罩杯文胸

上胸微露，包裹乳房约3/4面积的文胸为“3/4罩杯”文胸，这款文胸强调侧压力与集中力，是集中效果较好的款式，前中心一般为低胸设计（图1-2）。

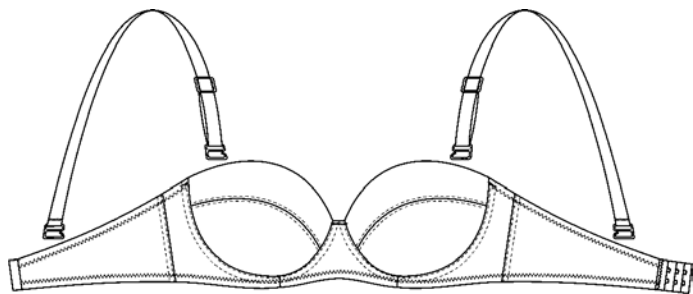

图1-2

3. 全罩杯文胸

包裹整个乳房的文胸为“全罩杯”文胸，这款文胸覆盖面积较大，包容全面，能保持乳房稳定挺实，适合胸部较丰满的人群（图1-3）。

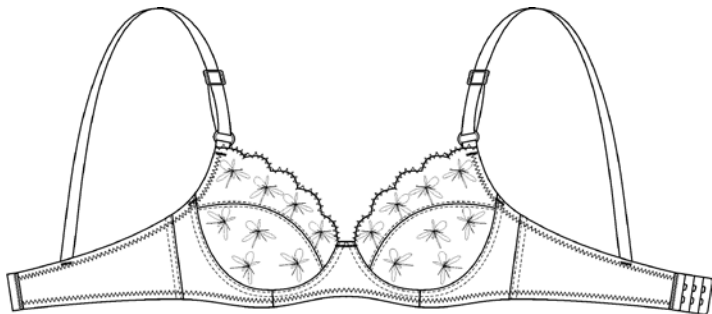

图1-3

4. 三角杯文胸

罩杯为三角形的文胸叫“三角杯”文胸，这款文胸覆盖面积较小，功能性弱，但美观性较好（图1-4）。



图1-4

（二）按工艺分

文胸按工艺可分为夹棉文胸、模杯文胸和立体文胸。

1. 夹棉文胸

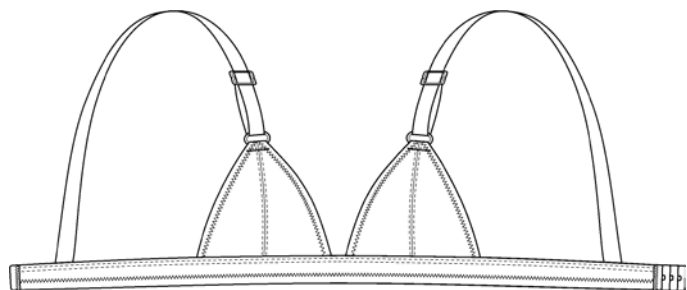
夹棉文胸为薄型杯，透气性好，通过车缝工艺可完成各种杯型，适合胸部较丰满的女性穿着。有的罩杯使用单层或者比较薄的面料，里层贴身部分用棉布和其他面料贴合，再加罩杯面料组合而成（图1-5）。

2. 模杯文胸

罩杯通过模压工艺一次成型，杯表面无痕，材质通常为棉质，易与外衣搭配（图1-6）。

3. 立体文胸

在罩杯内部及侧部加厚棉来调整杯型，使罩杯呈立体效果，侧推力更强，能够对不同胸型进行调整，使其胸距更近，显得更加丰满（图1-7）。



图 1-5



图 1-6

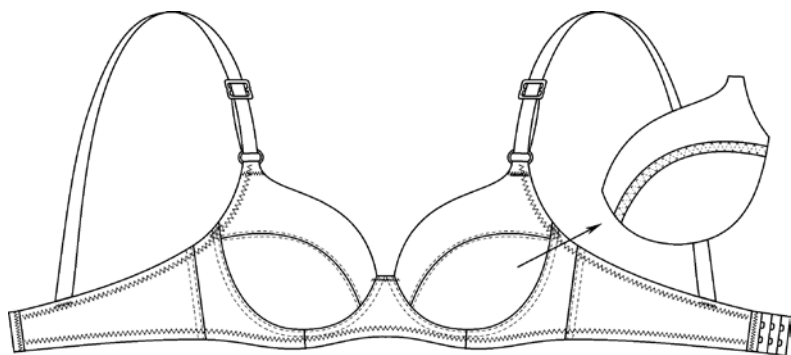

图 1-7

(三) 按外形设计分

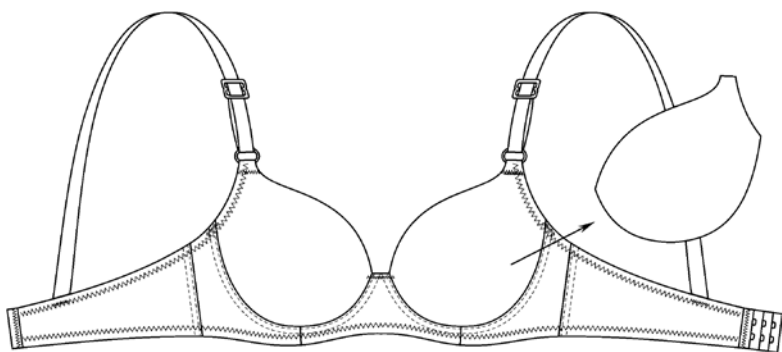
文胸按外形不同可分为无肩带文胸、魔术文胸、无缝文胸、前扣文胸、长束型文胸。

1. 无肩带文胸

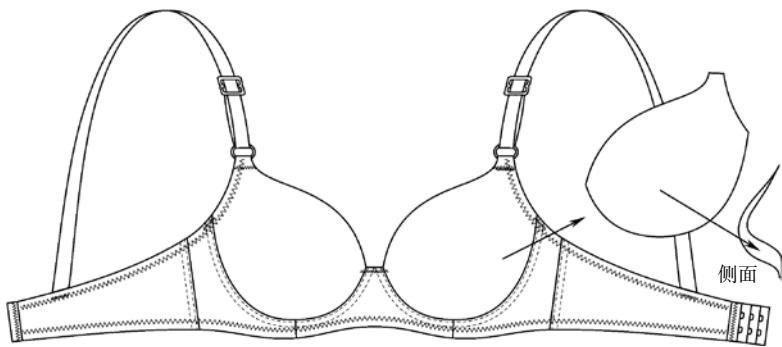
无肩带文胸多以钢圈支撑胸部，便于搭配露肩及无领性感的服饰（图1-8）。

2. 魔术文胸

魔术文胸在罩杯碗内侧装入杯垫，以提升并托高胸部，可表现完美胸型及加深乳沟。



图 1-8

3. 无缝文胸

无缝文胸罩杯表面需做无缝处理，或通过模压工艺使罩杯一次成型并加厚棉垫，胸下围和罩杯之间做无缝处理，适合搭配紧身服饰，如模压工艺的无缝文胸（图1-9）、针织无缝文胸（图1-10）。

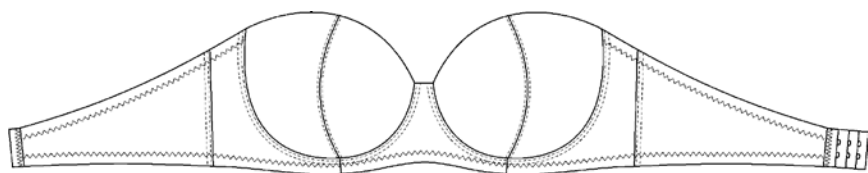

图 1-9



图 1-10

4. 前扣文胸

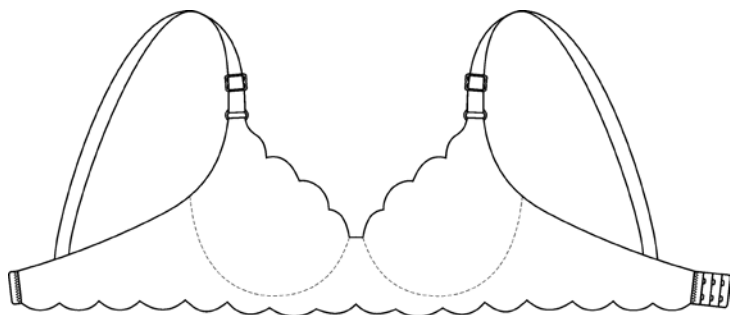
前扣文胸的钩扣安装于文胸前鸡心位置，便于穿着，也具有集中效果。前扣文胸大体分为两种，一种是前、后都有扣（图1-11）；另一种是只有前扣，后背无扣（图1-12）。

5. 长束型文胸

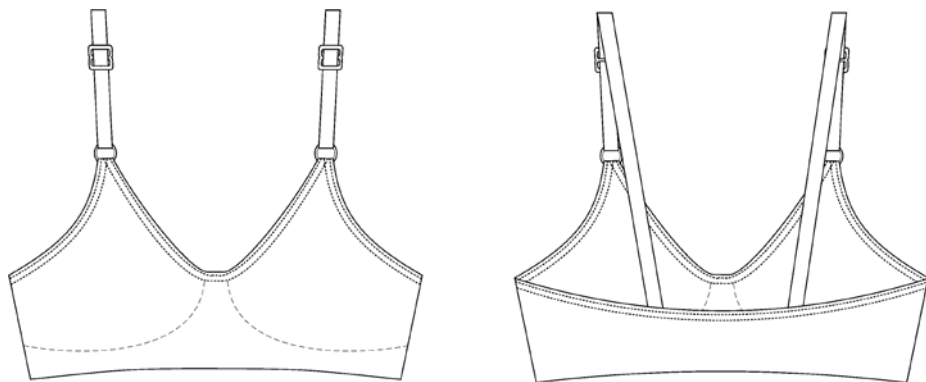
长束型文胸的下扒位比普通文胸要高，后比和钩扣位比普通文胸也要宽一些，这种款型的文胸包裹性更强，同时定型效果显著（图1-13）。



图 1-11



图 1-12



图 1-13

(四) 按功能和用途分

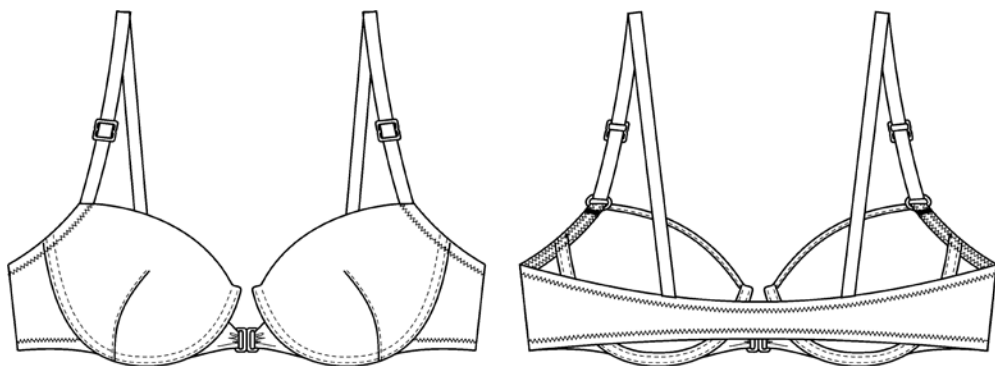
文胸按功能和用途可分为学生文胸、运动文胸、哺乳文胸。

1. 学生文胸

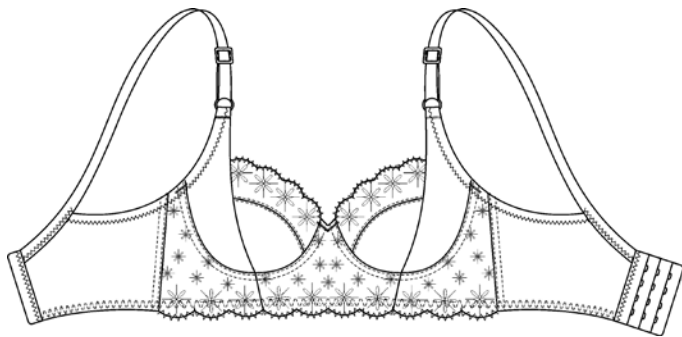
学生文胸罩杯比较小，无钢圈或者钢圈较软，适合发育阶段的少女穿着，多为背心款式（图 1-14）。

2. 运动文胸

运动文胸面料以棉及性能较好的弹性面料为主，强调拉伸力、透气效果及舒适性（图 1-15）。

3. 哺乳文胸

哺乳文胸是女性在给婴儿哺乳阶段穿着的文胸，一般为棉质，无钢圈，罩杯外侧面布可拆卸（图1-16）。



图1-14



图1-15

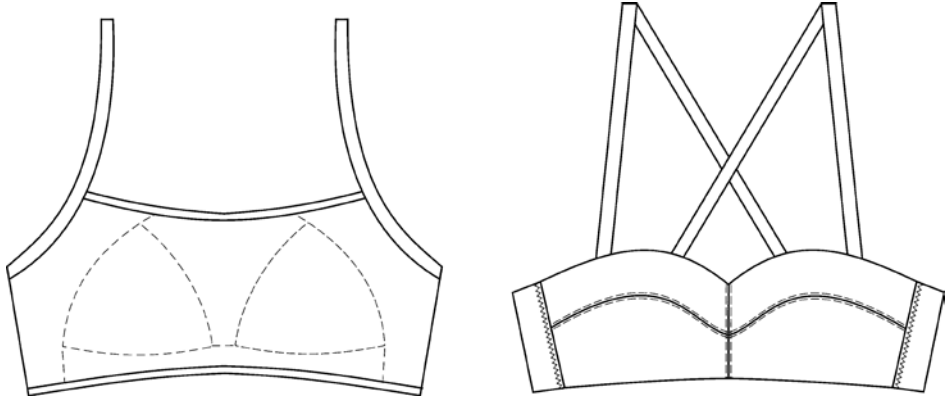

图1-16

二、内裤的分类

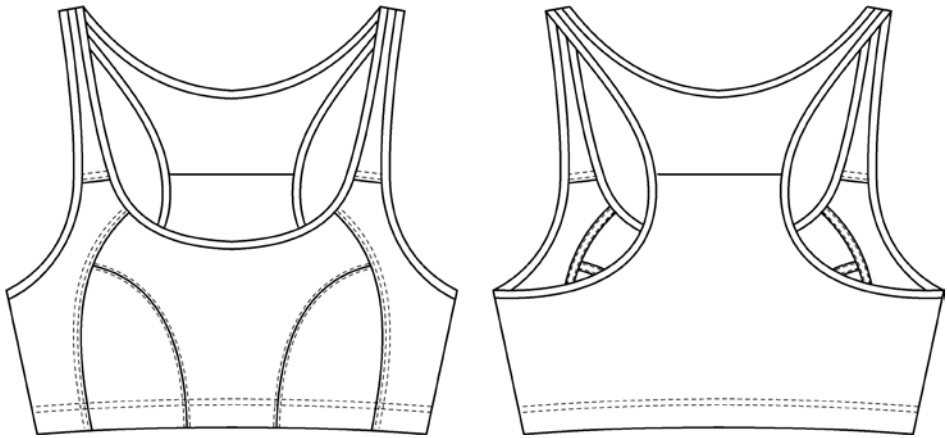
(一) 按腰位高低分类

内裤可分为高腰裤、中腰裤、低腰裤（图1-17）。

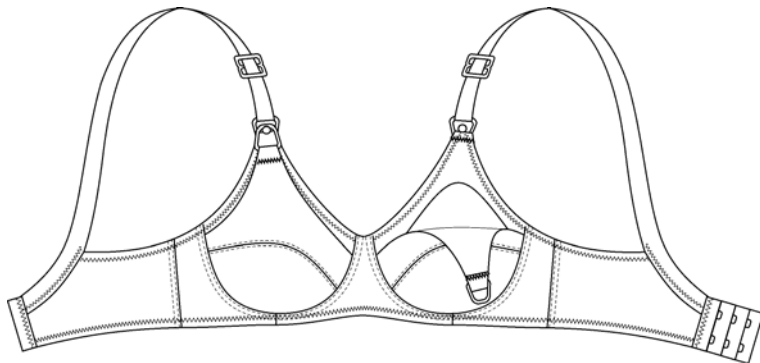
高腰裤：容量大，腰位高过腰线。

中腰裤：基本裤型，穿着舒适，适合不同年龄层。

低腰裤：又称迷你裤，表现性感，不适合腹部赘肉较多的人穿着。



图1-17

(二) 按脚口包容性分类

内裤可分为丁字裤、平脚裤、高脚裤（图1-18）。

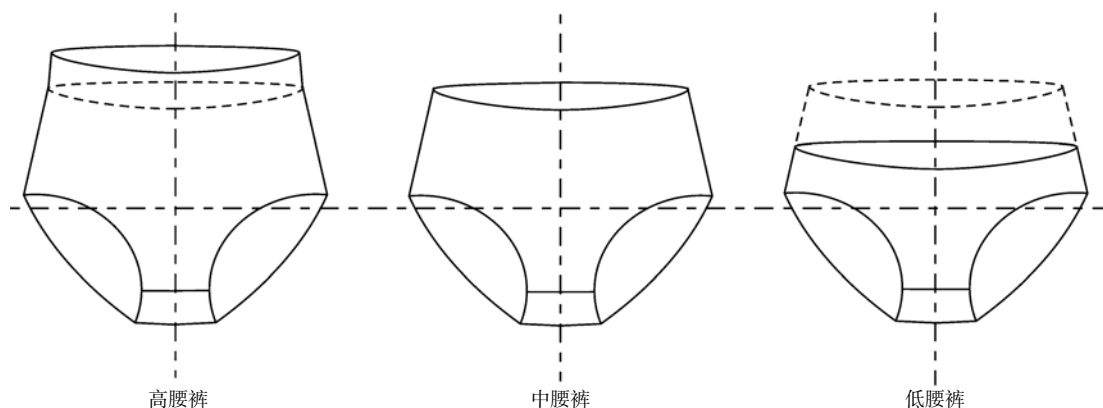
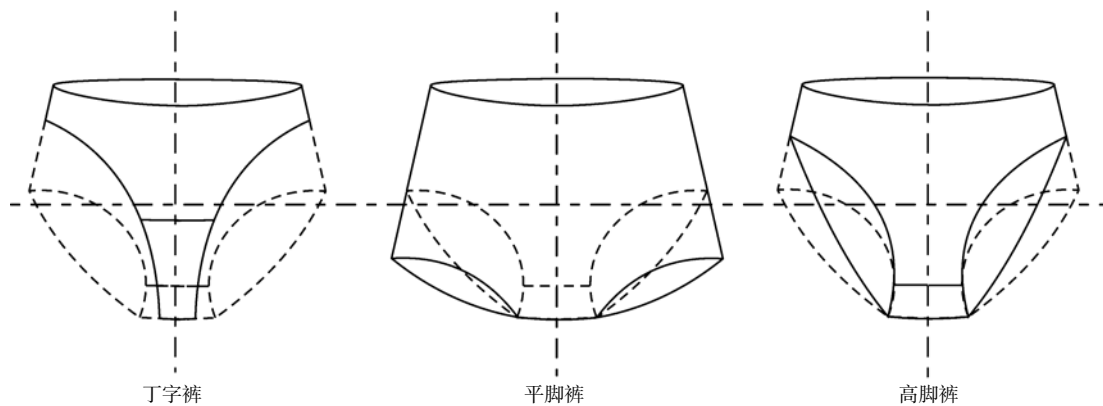

图1-18

丁字裤：透气性好，常用于夏季，穿着外裤时臀部不露内裤痕。

平脚裤和高脚裤：都可以作为运动裤型。