

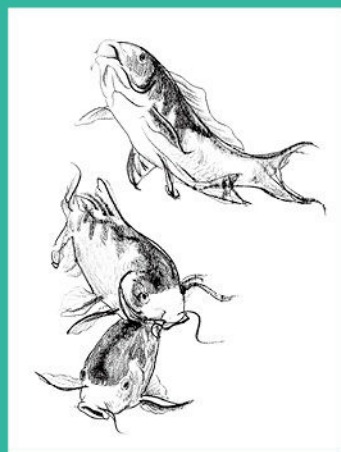

速写实用教程

从入门到精通

倪政鹏 著

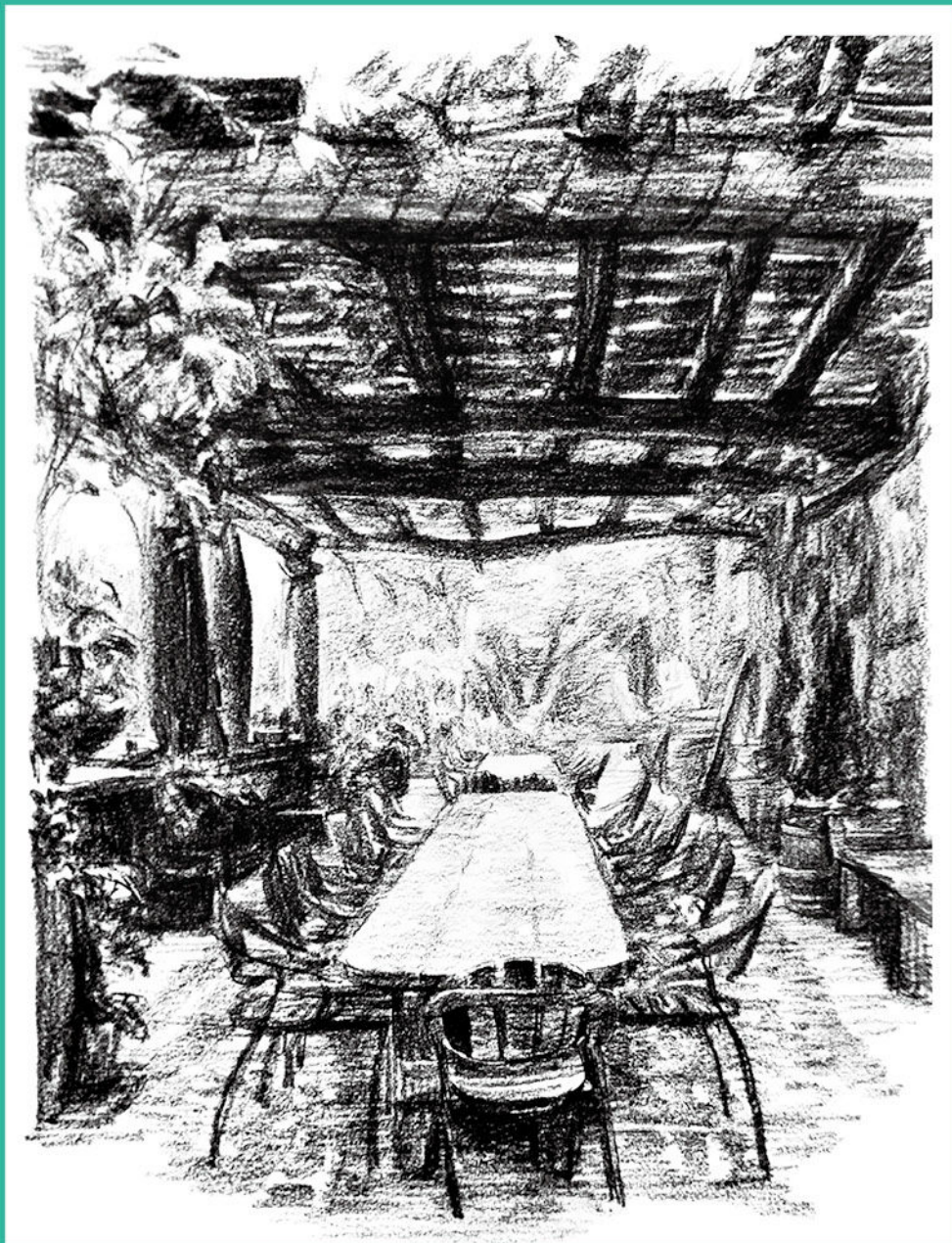

 中国纺织出版社有限公司

国家一级出版社
全国百佳图书出版单位

速写实用教程 从入门到精通

倪政鹏 著

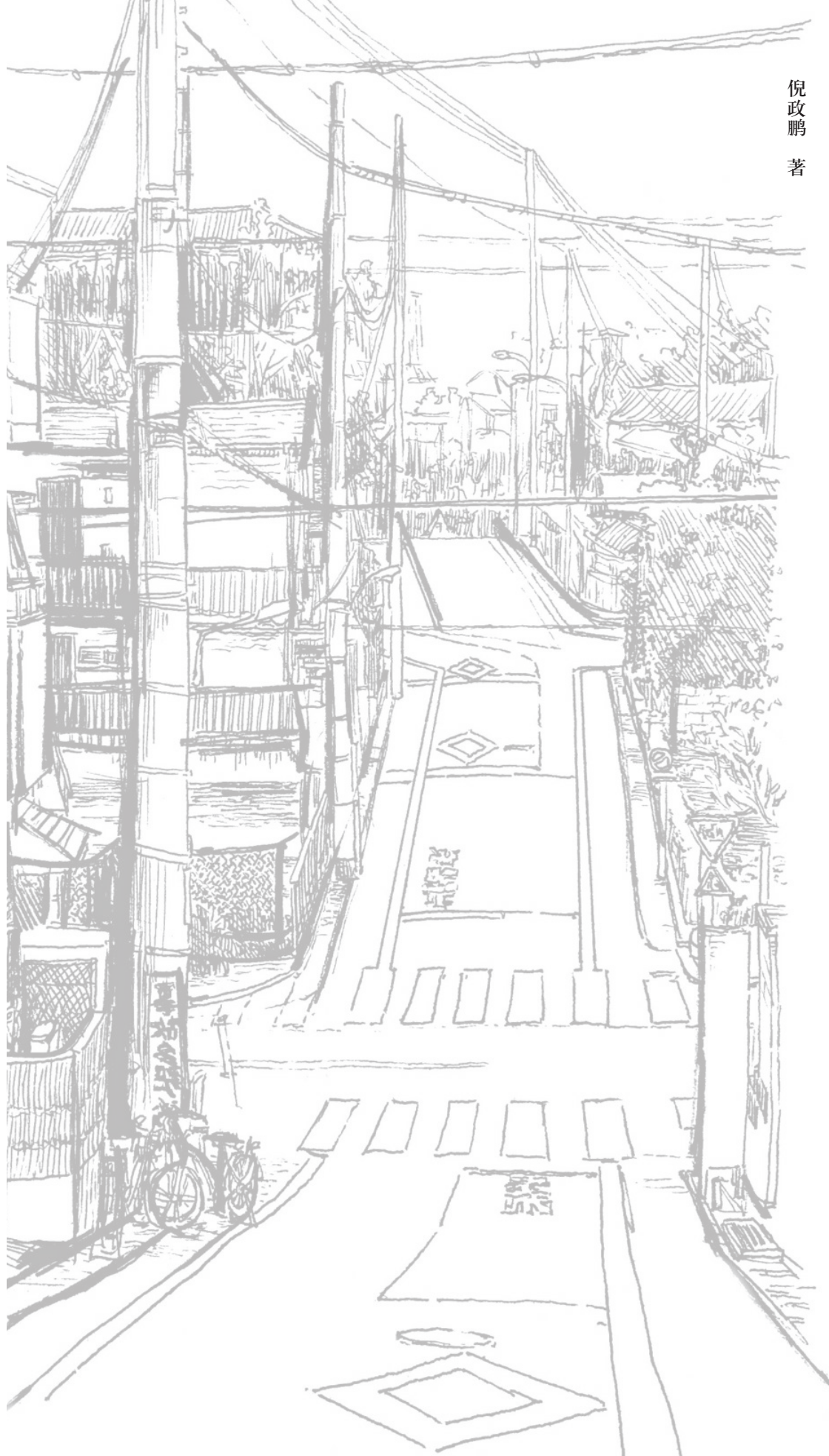

中国纺织出版社有限公司

图书在版编目 (CIP) 数据

速写实用教程：从入门到精通 / 倪政鹏著. — 北京：中国纺织出版社有限公司，2021.4
ISBN 978-7-5180-8165-3

I. ①速… II. ①倪… III. ①速写技法—教材 IV. ①J214

中国版本图书馆 CIP 数据核字 (2020) 第 216594 号

责任编辑：余莉花 责任校对：王花妮
版式设计：余莉花 责任印制：王艳丽

中国纺织出版社有限公司出版发行
地址：北京市朝阳区百子湾东里 A407 号楼 邮政编码：100124
销售电话：010 - 67004422 传真：010 - 87155801
<http://www.c-textilep.com>
中国纺织出版社天猫旗舰店
官方微博 <http://weibo.com/2119887771>
北京华联印刷有限公司印刷 各地新华书店经销
2021 年 4 月第 1 版第 1 次印刷
开本：889×1194 1/16 印张：8
字数：90 千字 定价：49.00 元

凡购本书，如有缺页、倒页、脱页，由本社图书营销中心调换

目 录

一、学习速写的方法 /1

(一) 由临摹开始 /1

(二) 用照片练习 /1

(三) 从大师作品中领悟 /1

(四) 在写生中提高 /1

(五) 在默写中巩固 /1

二、常用速写工具的特性及表现技法 /1

(一) 铅笔 /1

(二) 炭笔 /1

(三) 炭精条 /2

(四) 马克笔 /2

(五) 速写纸和速写本 /2

(六) 其他工具 /2

三、不同题材的速写表现 /3

(一) 静物 /3

(二) 动物 /32

(三) 场景 /74

(四) 人物 /106

一、学习速写的方法

(一) 由临摹开始

临摹是学习速写的重要手段，是初学者获得基础表现技法的最佳途径。在进行临摹时，不能只注重表面形状的准确而机械地模仿，还要认真体会作品的表现技巧和造型手法。通过临摹优秀速写作品，往往会取得意想不到的学习效果，不仅可以学到形体概括、细节处理、疏密穿插等方面的技巧，还能提高对作品的鉴赏能力。学会了简化和概括，速写水平就会有很大进步，作品也会更具有绘画性。

(二) 用照片练习

对于初学速写者而言，画静态速写的难度比画动态速写的难度要小。因而可以先用照片练习慢写是一个很好的选择，因为这样可以降低作画的难度，同时作画时间也会充裕很多，这样就能对对象进行深入的观察，并逐步掌握整体观察的方法，对对象的比例、结构、动态、细节等方面的表现也能刻画得更深入一些，这对速写能力的提高是非常重要的。采用照片训练一个阶段以后，就能掌握一些基本的表现方法，造型能力也会逐渐提高，抓形的速度也会更快一些，这时便可自然地过渡到写生练习了。

(三) 从大师作品中领悟

画速写不是简单地照抄对象，而是要表现对象。学习速写时要多动脑筋，要善于从古今中外一些大师的速写作品中学习、借鉴。如擅长以线造型的荷尔拜因、安格尔、席勒、克里姆特等人的速写作品；擅长线、面结合的鲁本斯、门采尔、阿利卡、康勃夫、谢洛夫等人的作品；还有我国著名画家叶浅予、黄胄笔下的舞蹈速写等。学习、借鉴大师作品，最重要的是要认认真真地“读画”，即对作品的理解与分析。看看大师们是如何观察生活的？是怎样捕捉瞬间形象的？是如何组织画面结构的？在具体的表现手法上有何特点？其特点与画家的自身经历和创作风格有什么联系？只有通过认认真真地“读画”，才能从中汲取自己所需要的营养，提高自己的速写水平，从而形成自己的艺术风格。

(四) 在写生中提高

速写的特点是高度概括、提炼，这种能力的

提高需要经历一个过程。初学速写写生时，应该画得繁一些，表现内容要多一些、精细一些。如果一开始就只粗略地画上几笔，很难达到训练的目的。因此一开始画速写一定要先收得住，等熟练后再逐渐放开手。速写的要诀是稳、准、狠，从字面上看，这似乎和速写的快速度相矛盾，实际上，越是快速越要求稳，心浮气躁，心手不相应，必定漏洞百出，欲速则不达。所以画速写时心一定要静，手一定要稳，落笔要果断、概括，只有这样，才能逐步提高速写水平。

(五) 在默写中巩固

“静而求之，默然于心，闭目如在目前，放笔如在笔底。”这句话道出了默写与写生不可分割的关系，初学者在大量写生的基础上可穿插默写。开始进行默写练习时可将自己画过的写生默画出来，然后对着写生稿纠正默画中的不足之处，经过这样的反复练习，可以更好地回顾自己已画的画面，查找错位与疏漏之处，并分析原因，加深对形体、比例、动态等因素的理解。然后可以采用先看一下对象，将形象记在脑子里，然后凭记忆进行默写的练习方法。通过这样的练习可迅速提高默写能力，在此之后便可广泛地默画自己想画的各种人和物。默写能促使我们有意识地去注意一些有规律性的东西，有助于促进速写水平的提高。

二、常用速写工具的特性及表现技法

(一) 铅笔

铅笔是最普遍采用的速写工具，也是最适合初学者使用的工具。铅笔一般分为H型（硬铅笔）和B型（软铅笔）两类，画速写一般使用软铅笔。铅笔的特点是易于掌握，轻轻接触纸面，即可留下清晰的笔迹，调子微妙而丰富，层次也容易把握。侧锋可画粗线，适合抓大效果；中锋可画细线，适合丰富细节。另外在使用炭笔、炭精条等工具画速写时，也可用铅笔来起稿。

(二) 炭笔

炭笔画出的线条黑白对比较强，比铅笔线条颜色更浓重，容易画出色调丰富的层次。同时，炭笔在纸上运行时阻力较大，其线条在滞留中更富有内在的力度。但炭笔画出的线条不易修改，



铅笔

初学者掌握起来有一定的难度。

(三) 炭精条

较之炭笔而言，炭精条更具有表现力。利用炭精条的边角画出的线条锐利而富有变化，将其倾斜后画出的线条和调子流畅、松动，且具有丰富的层

次变化，适合画面积较大的色块。将纸笔、橡皮或手指作为辅助工具配合炭精条使用，能使所画的调子产生更为丰富的层次变化，因而会进一步增强画面的表现力。与铅笔相比较，炭精条同样不易修改。

(四) 马克笔

马克笔（英文为 Markerpen 或 marker），又名记号笔，是一种书写或绘画专用的绘图彩色笔，可用黑色马克笔来画速写。

(五) 速写纸和速写本

画速写对纸张的要求不高，只要着墨清晰、流畅即可，可选用散页的速写纸或装订成册的速写本。

(六) 其他工具

除上述工具、材料外，还可准备削笔刀、橡皮（包括可塑橡皮）、定画液等。削笔刀主要用来削铅笔；橡皮除了可擦拭修改，还可以做特殊效果使用；定画液可以保护纸面上的笔触不被蹭掉及蹭脏，画得满意的作品可喷上定画液加以保护。



炭笔



炭精条



马克笔



速写纸和速写本

三、不同题材的速写表现

(一) 静物

玉米



1 先用较淡的线条勾勒出玉米的大致轮廓。

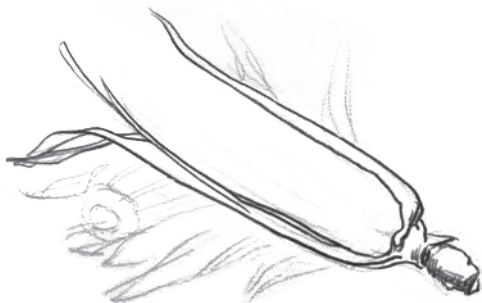

2 用实线画出玉米的主要轮廓线。

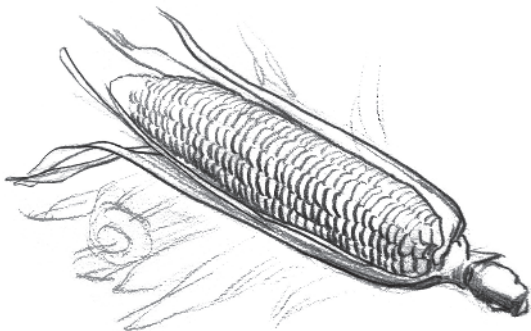

3 画出玉米粒，要注意玉米粒的虚实变化及与圆柱状结构的贴合关系。

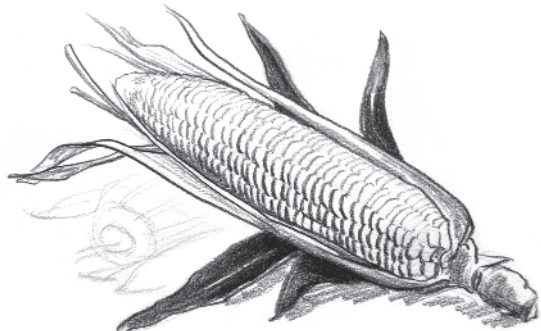

4 画出调子较暗的几片叶子，拉开画面上的明暗对比关系。

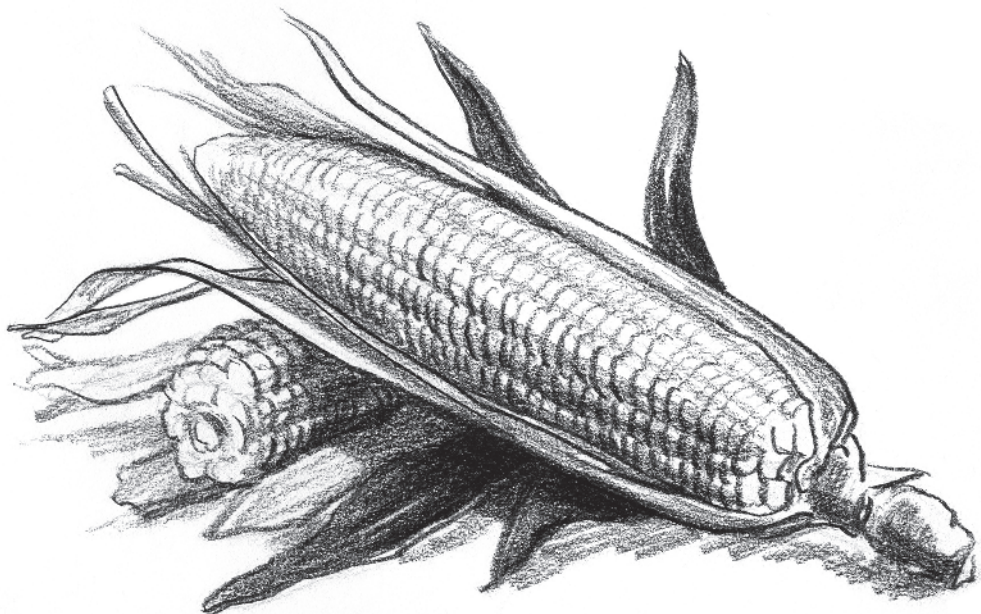

5 最后画出左下角的玉米，调子要比完整的玉米淡一些，这样可以强调画面上的主次对比。

荔枝一



1 先用铅笔轻轻勾勒出荔枝的大致形态。然后用炭笔从上至下进行具体刻画。



2 用实线勾勒出整串荔枝的轮廓，同时考虑到画面的整体关系。



3 画出整串荔枝的暗部调子和细节。



4 画出整串荔枝的亮部调子和细节变化。



5 进一步丰富荔枝的细节特征和肌理。最后从画面整体出发，调整大的明暗关系。

荔枝二



1 先用铅笔轻轻勾勒出荔枝的大致形态。

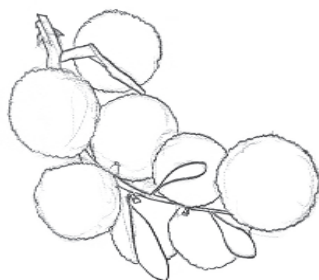

2 用较实的线条勾勒出整串荔枝的轮廓，线条要有起伏变化。

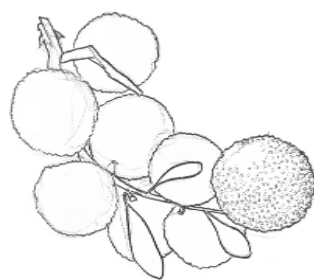

3 用比轮廓线淡一些的笔触画出最右边一颗荔枝的肌理。

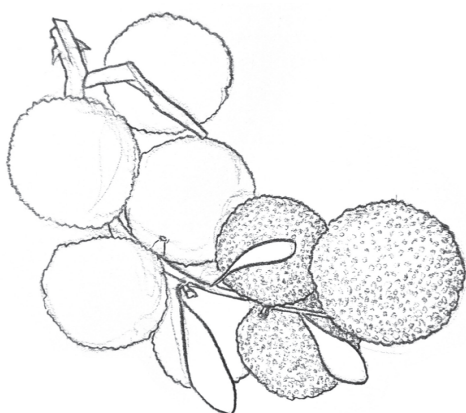

4 继续表现荔枝的肌理。

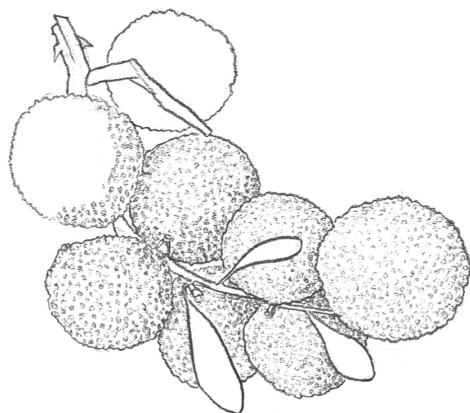

5 表现肌理的同时丰富明暗层次，要表现出荔枝的体积感。



6 将整串荔枝的肌理和调子画完。最后用较重的线条画出枝干和叶子。

无花果

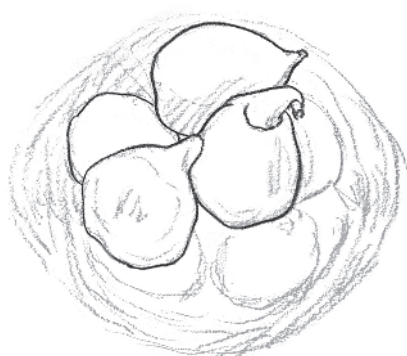

1 先用铅笔轻轻起稿，画出无花果和果篮的大致形态，然后用实线勾勒出无花果的轮廓。



2 无花果的轮廓勾勒完后，再勾勒出血篮的轮廓。

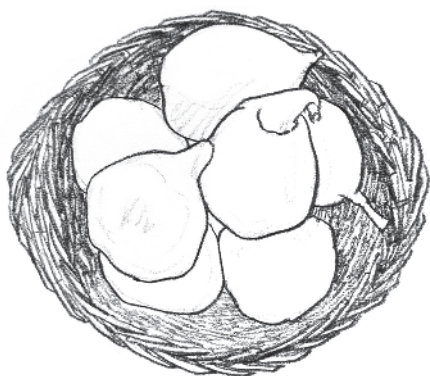

3 画出果篮的明暗调子和细节变化，要注意枝条的穿插关系。



4 用淡一些的线条画出无花果上的纹理。



5 继续添加无花果上的细节，并加重部分轮廓线和暗部。

6

橙子



1 先用铅笔轻轻勾勒出橙子的大致形态。



2 然后用马克笔勾勒橙子的外轮廓。



3 将橙子的外轮廓勾勒完，然后再画出后面两片叶子的叶脉。

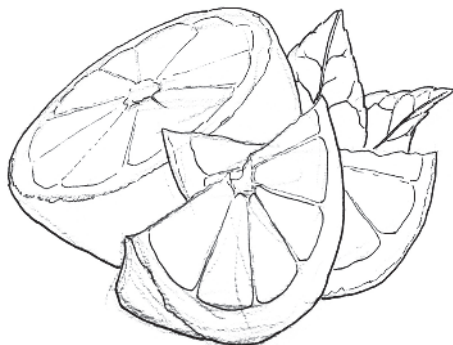

4 用比轮廓线细一些的线条画出切开的橙子瓣。

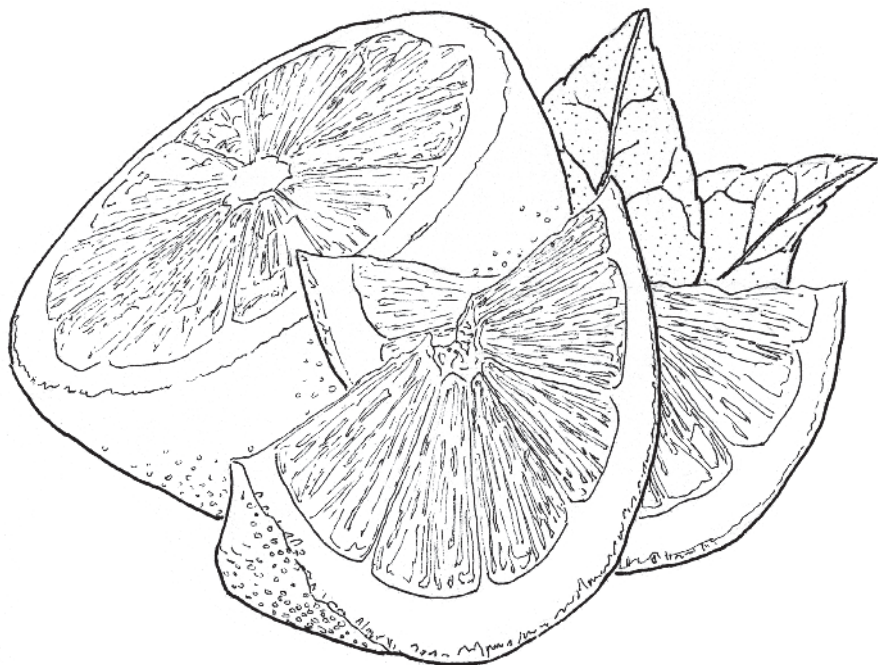

5 进一步丰富细节，使画面更加完整。

菠萝

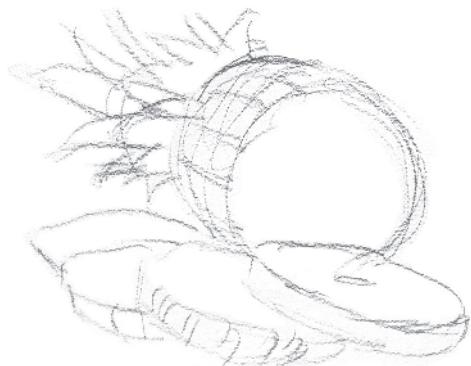

1 先用铅笔轻轻勾勒出菠萝的大致形态。



2 然后用实线条勾勒菠萝的轮廓。



3 将菠萝的轮廓勾勒完。



4 用比轮廓线淡一些的线条画出上方大半个菠萝的细节。



5 最后画出下方几片菠萝切片的细节。

草莓

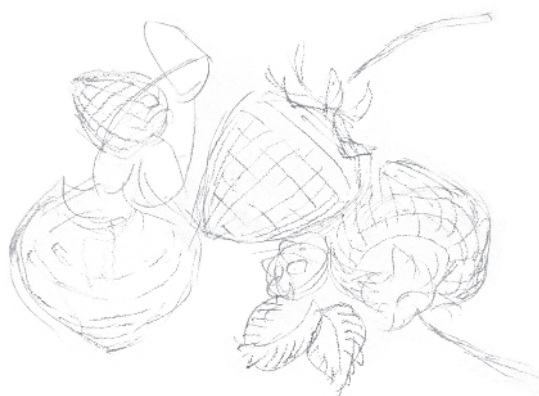

1 先用铅笔轻轻勾勒出草莓的大致形态。

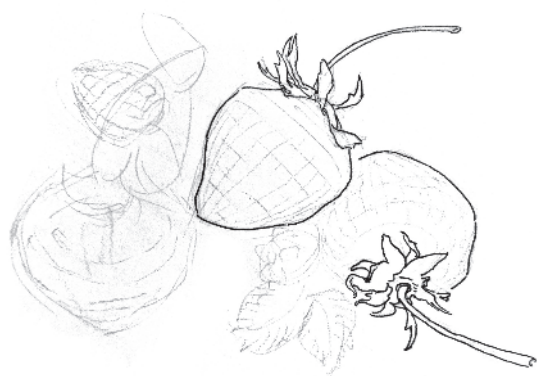

2 然后用马克笔勾勒出草莓的轮廓。



3 将草莓的轮廓勾完，然后画出叶子上的细节。

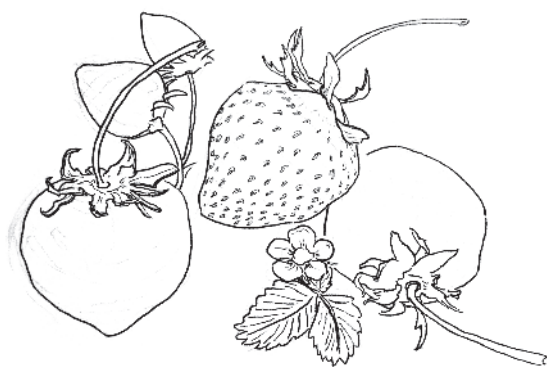

4 接着再画出草莓上的细节。



5 将草莓上的细节添满，要注意疏密变化及与轮廓线的虚实对比。

菊花



1 先用铅笔轻轻勾勒出两朵菊花的大致形态。



2 然后用实线条一个花瓣一个花瓣地进行具体刻画。



3 将上边的一朵花刻画完。



4 开始刻画下边的一朵花。



5 将下边的一朵花刻画完。



6 最后用较淡的线条画出花瓣上的细节变化。

台灯



1 先用铅笔轻轻勾勒出台灯的外形轮廓。

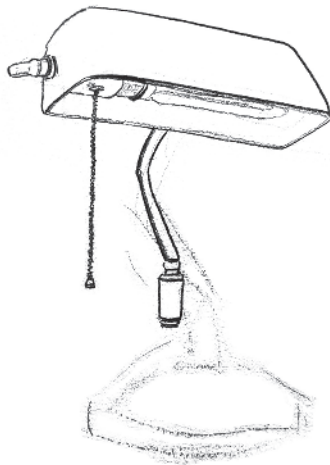

2 然后用较实的单线条从上至下进行具体刻画。

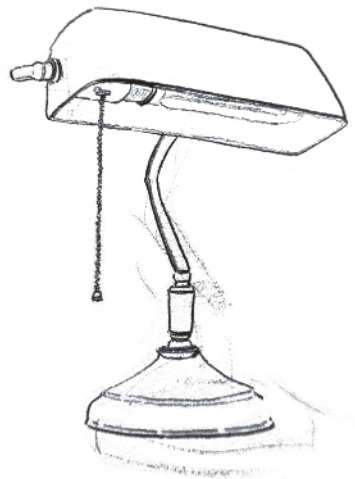

3 将整个台灯的外轮廓画完。

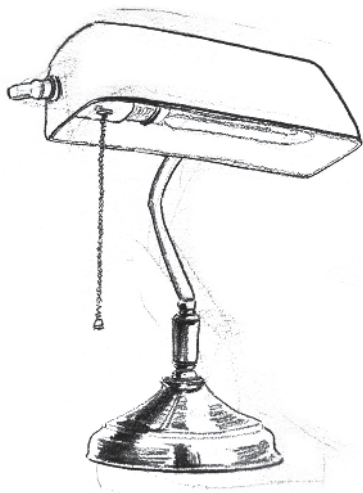

4 从明暗交界线入手，画出金属底座的明暗调子。

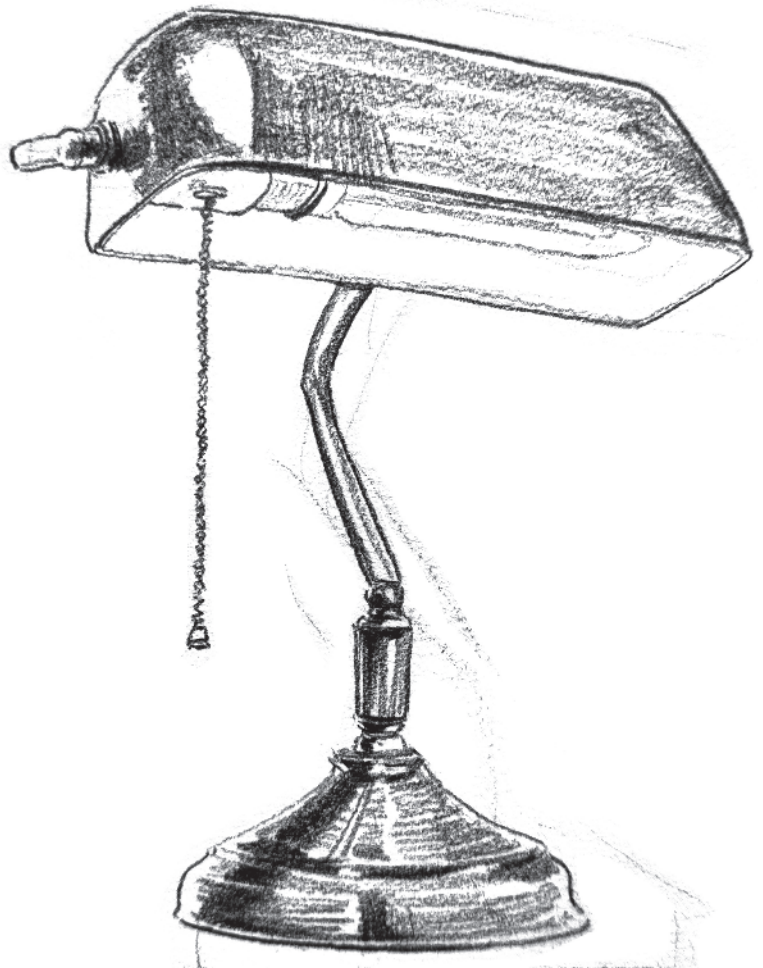

5 画出顶部玻璃灯罩和中间金属部分的明暗调子，使画面效果逐步完整。

订书机

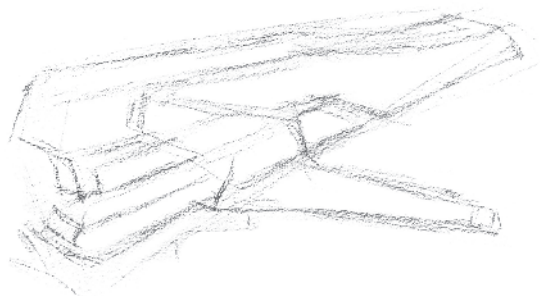

1 先用铅笔勾勒出订书机的外形轮廓，要注意大的比例和结构转折关系。

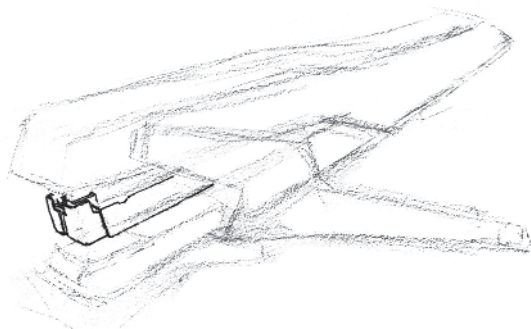

2 用马克笔在铅笔稿的基础上进行具体刻画。

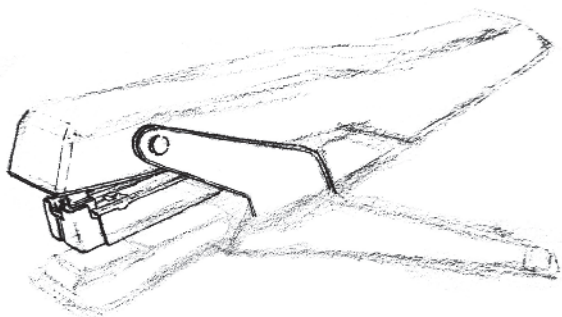

3 画出订书机中间位置的金属构件。

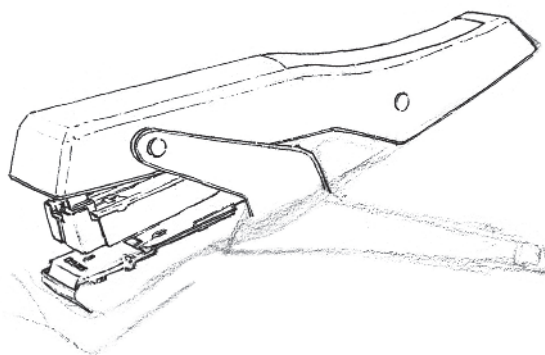

4 画出订书机顶部体积最大的塑料构件。

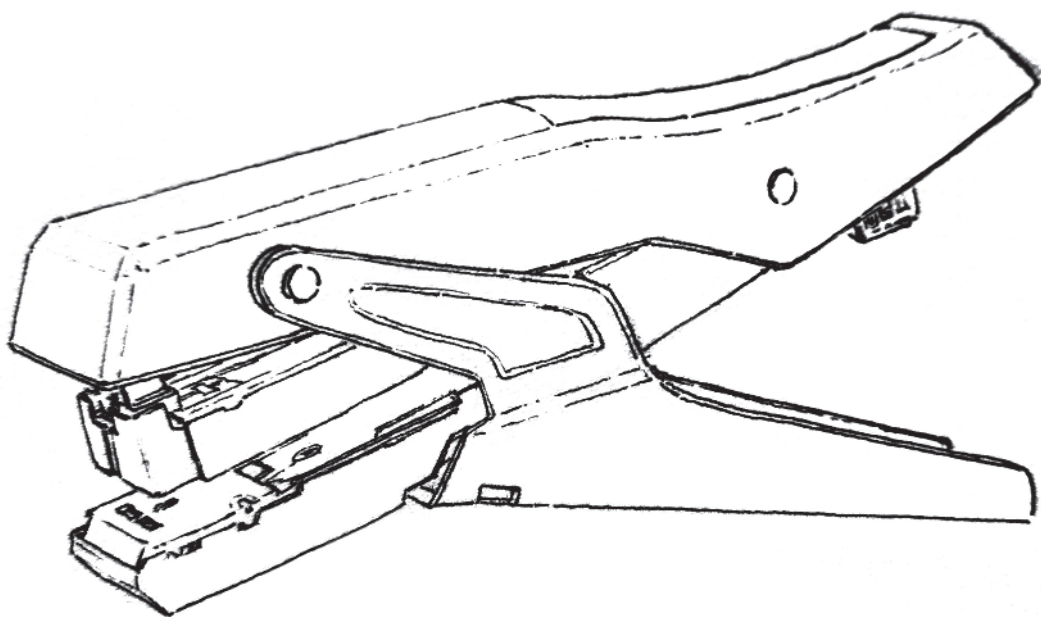

5 将整个订书机画完。细节部分要力求刻画得准确、到位，刻画细节时要注意把握订书机的透视关系和体积感。

老缝纫机一

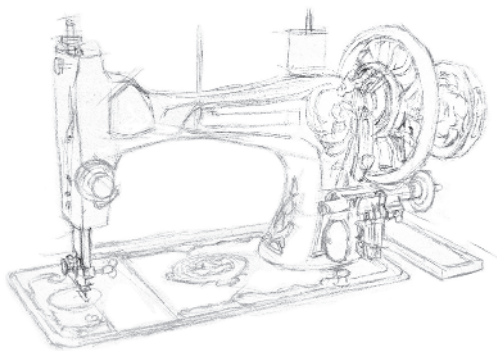

1 先用铅笔起稿，可将缝纫机理解成多个几何体组成的复杂几何体。

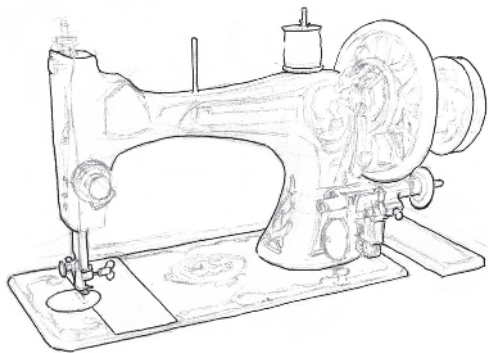

2 用马克笔勾勒出缝纫机的外形轮廓。

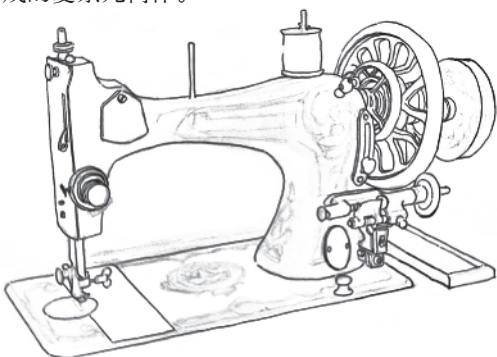

3 局部入手，深入刻画机身上的细节。

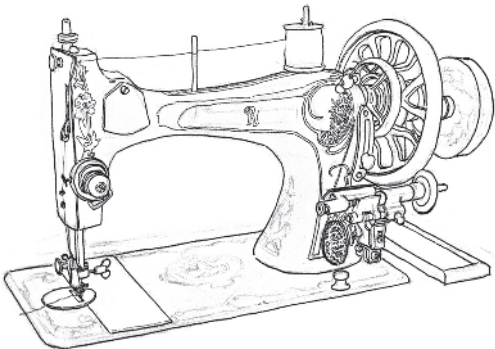

4 继续刻画机身上的细节，要经常将画面放远一些观察，看看细节和大关系之间是否协调。

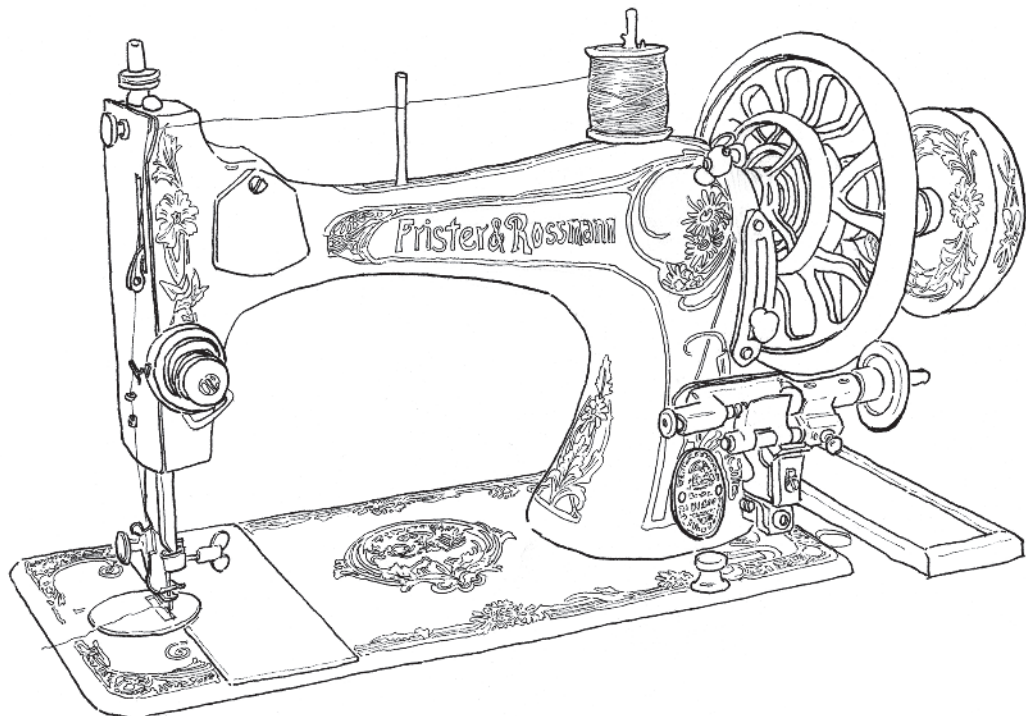

5 最后画出底板上的细节部分，使画面更完整。