

楼庆西 著

清华大学
古代建筑文化名家

精练解析

中国古代建筑文化精髓

中国 建筑 史话

ZHONG

GUO

JIAN
ZHU

SHI
HUA

典藏版

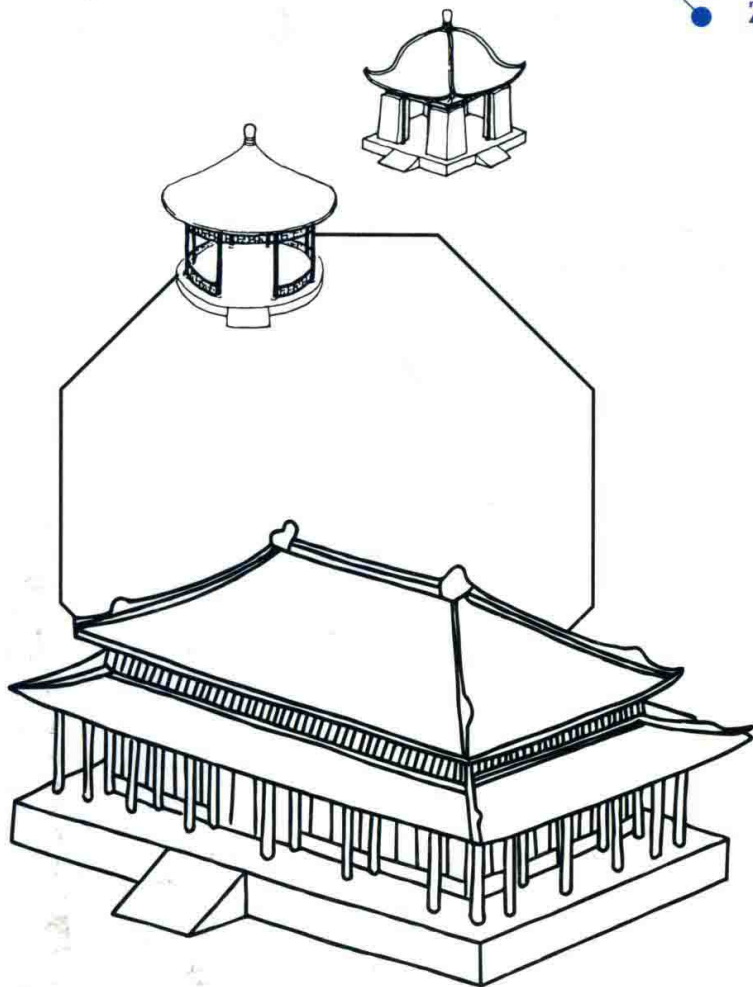

中
社



ZHONG
GUO
JIAN
ZHU
SHI
HUA

中国
建筑
史话

楼庆西 著

典藏版

图书在版编目 (CIP) 数据

中国建筑史话：典藏版 / 楼庆西著. —北京：中国国际广播出版社，
2020.12（2021.4重印）

（传媒艺苑文丛·第一辑）

ISBN 978-7-5078-4777-2

I. ① 中… II. ① 楼… III. ① 建筑史—中国 IV. ① TU-092

中国版本图书馆CIP数据核字（2020）第239025号

中国建筑史话（典藏版）

著 者 楼庆西
出 品 人 宇 清
项目统筹 李 卉 张娟平
策划编辑 笄学婧
责任编辑 梁 媛 李 卉
校 对 张 娜
设 计 国广设计室

出版发行 中国国际广播出版社 [010-83139469 010-83139489 (传真)]
社 址 北京市西城区天宁寺前街2号北院A座一层
邮编：100055
印 刷 环球东方（北京）印务有限公司

开 本 710×1000 1/16
字 数 90千字
印 张 10.75
版 次 2020年12月 北京第一版
印 次 2021年4月 第二次印刷
定 价 29.00元

版权所有 盗版必究

目 录

概 述	001
一、木构架的结构方式	003
二、建筑的群体布置	005
三、建筑的艺术处理	006
第一章 宫殿建筑	009
一、宫殿建筑的发展	011
二、北京紫禁城的建造	012
三、北京紫禁城的规划	014
四、北京紫禁城的建筑	017
五、北京紫禁城的设计思想	024
六、沈阳故宫	029
第二章 陵墓建筑	034
一、陵墓建筑的发展	037
二、明清两代的皇家陵墓	041
三、陵墓地面上的雕刻	050
四、陵墓地下部分的雕刻	054

第三章 宗教建筑	059
一、佛教建筑艺术	063
二、道教建筑艺术	080
三、伊斯兰教建筑艺术	081
第四章 坛庙建筑	084
一、祭天地、祖先的坛庙	086
二、历史名人的纪念建筑	093
三、地方的家庙与祠堂	098
第五章 园林建筑	100
一、中国古代园林建筑的发展	101
二、清代的皇家园林	104
三、南方的私家园林	112
四、中国古代园林建筑的特点和造园 经验	117
第六章 民居建筑	119
一、北方的四合院	122
二、土窑洞	124
三、一颗印住宅	125
四、吊脚楼和鼓楼	126

五、傣族竹楼	128
六、江南水乡的住宅	129
七、奇特的土楼	130
八、石头民房	132
九、毡包	133
第七章 建筑小品	135
一、牌楼	137
二、华表	144
三、影壁	148
四、碑碣	155

概述

中国建筑史话



中国是一个历史悠久的文明古国，曾经创造出光辉灿烂的古代文化，取得过科学技术上的伟大成就。中国又是一个多民族的国家，各民族在长期经济和文化的交流融合中，共同发展壮大。建筑，既是物质建设，又是一种文化建设。在中国各民族中，汉族的建筑数量最多，分布也最广；同时，各民族的建筑也各具特点，所以形成了中华民族丰富多彩的建筑面貌。从城市、建筑群到一幢幢单体建筑，都曾经创造出许多优秀的作品，它们是中国古人智慧的结晶，集中反映了中国古代建筑技术和艺术的高度成就。这些建筑，在漫长的历史发展中，逐步形成了自己的特点和独特的体系，在世界建筑中独树一帜，成为人类建筑宝库中的一份珍贵遗产。

中国古代建筑有什么特点呢？它的独特体系表现在哪些方面呢？概括地说，主要表现在以下几个方面。

一、木构架的结构方式

中国古代建筑，很早以前就采用了木构架的结构方式。就是说，房屋的骨架都是用木料制成的。它的基本形式是用木头柱子立在地面上，柱子上架设木梁和木枋，在这些梁和枋上面架设用木料做成的屋顶构架，在这些构架上再铺设瓦顶屋面。这种木构架的形式，从两千年前汉代墓穴中的建筑模型上可以看到，历史上留存下来的大量建筑也多是这种结构。这种木结构的建筑有许多优点。

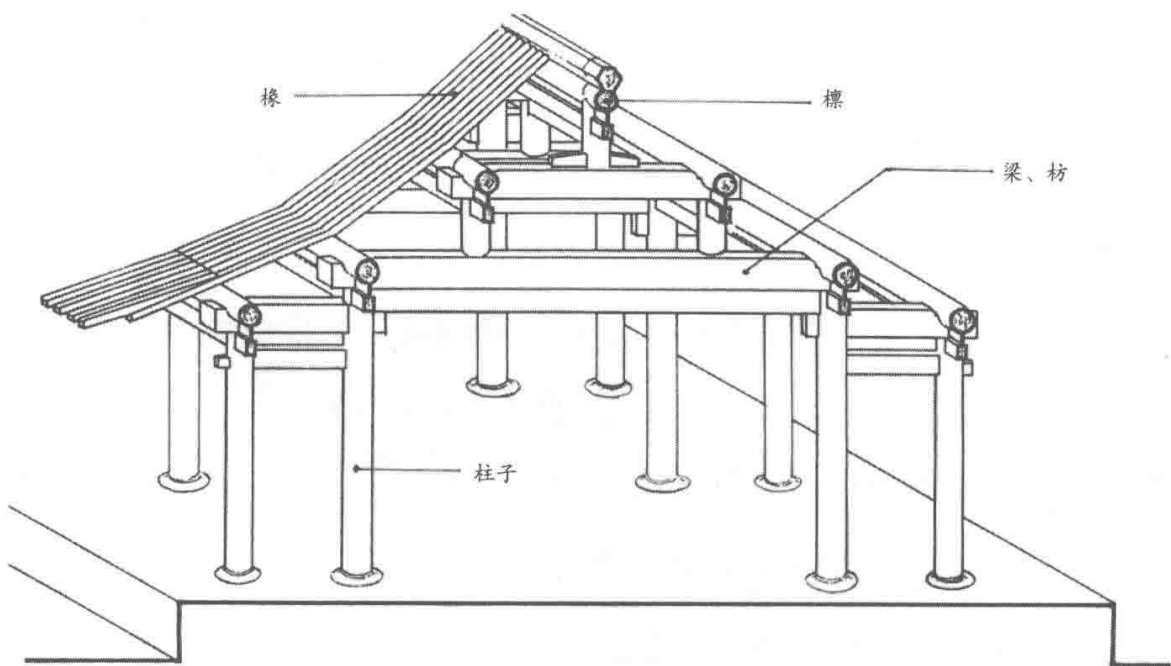

中国古代建筑木构架示意图

第一，在使用上有很大的灵活性。我们常说中国房子是“墙倒屋不塌”，就是因为这些房屋都是用立柱，而不是用墙体承受上面的重

量，墙壁倒了，房屋依然立在那里。所以房屋的外墙和内墙都可以灵活处理。外墙可以是实体的墙，在北方寒冷地带，可以用厚墙，在南方炎热地区，可以用木板或竹编的薄墙；也可以不用墙而安门窗；甚至房屋四周都可以临空而完全不用墙；这样就满足了殿堂、亭榭、廊子等各类建筑的不同需要。在室内更可以按用途以板壁、屏风、隔扇分隔成不同的空间。

第二，防震性能好。因为木结构建筑的各部分之间绝大多数是用榫卯连接的，这些节点都属于柔性连接，加以木材本身所具有的韧性，所以当遇到像地震这样突然的袭击力量时，它可以减少断裂和倒塌，加强建筑的安全。山西应县有一座高达 60 多米的佛塔，全部用的是木结构，已经有 900 多年的历史了，曾经遇到过多次较大的地震，但至今仍巍然屹立。

第三，木结构便于施工建造。木材是天然材料，它不像砖瓦那样需要用泥土烧制，它比起同样是天然材料的石头，采集和加工都要容易得多。同时，在长期实践中，工匠们还创造了一种模数制，就是用木结构中一个构件的大小作为基本尺度，房屋的柱、梁、门窗等都以这个尺度为基本单位来计算出自己的尺寸大小，这样，工匠就可以按规定尺寸对不同构件同时加工，然后到现场拼装，较少受季节和天气的限制，加快了房屋建造的速度。

当然，木结构也存在着缺点。例如它的坚固和耐久性不如砖石结构；木材怕火怕潮湿怕虫类腐蚀，历史上遭受雷击而毁于火灾的建筑不计其数。所以木建筑比起砖石建筑，寿命要短得多，这也是历史悠久的古建筑保存下来为数不多的原因。

二、建筑的群体布置

我们看到的中国古建筑，总是成组成群地出现，大到一座宫殿、寺庙，小到一所住宅。先以最常见的住宅来分析，北方的四合院是住宅中最普通的形式，它由四座房屋前后左右围成一个院子，主人的住房在中间，子女用房在两边。这种把房屋围成一个院子，主要建筑在中央，次要建筑在两侧成均衡对称的布置方式成了中国古建筑平面布局的基本形式。宫殿是这样，寺庙也是如此，只不过宫殿庙宇的单体建筑更讲究，所围成的院子更大，前后左右组成的院落更多，成为更大的建筑群体。中国建筑由四根柱子组成的“间”为基本单位，由“间”组成各种不同形状的单座建筑，由单座建筑又组成大小不同的院落建筑群组，一座城市也主要由这许许多多不同用途的建筑群组所组成。

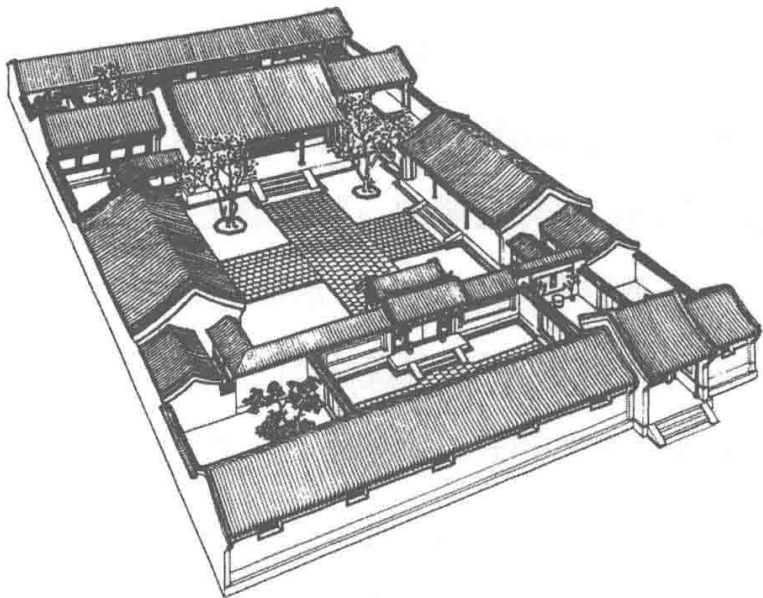

北京四合院住宅

(选自《中国古代建筑史》)

这种规整的建筑群组是我国古代建筑的主要形式，但并不是唯一的形式。在山区或者地形复杂的地方，各建筑之间或者各个院落之间不可能都前后左右完全整齐对称地排列，因而只能采取因地制宜的安排组合。在园林中，为了创造有变化的景致，有时还有意地将建筑分散灵活地布置，打破规整的格式。当然山区、园林里的这些建筑仍然是群组中的一个部分，它们不是独立存在的，只是组合方式与宫殿、住宅不同而已，正因为这样，才使得中国古代建筑呈现出丰富多彩的面貌。

三、建筑的艺术处理

中国古代建筑的艺术处理，有它鲜明的特点，这主要表现在：它善于将建筑的各种构件本身进行艺术加工而成为有特色的装饰，大到一座建筑的整体外形，小到一个梁头、瓦当都是这样。中国建筑的屋顶，由于木结构的关系，体形都显得庞大笨拙，但古代工匠却利用木结构的特点把屋顶做成曲面形，屋檐到四个角上都微微向上翘起，看上去，屋顶面是弯的，屋脊是弯的，屋檐也是弯的。在长期实践中，又创造了庑（wǔ）殿、歇山、单檐、重檐等各种形式，还把屋脊上的构件加工成各种有趣的小兽，使庞大的屋顶变成了中国古建筑一个富有特殊艺术形象的重要部分。房屋木结构的梁、枋出头也做成了蚂蚱头、麻叶头等各种有趣的形式，连一排排屋檐上的瓦头都进行了装饰，刻出各式花草、禽兽，增加了建筑的情趣。为了保护木材，在木结构的露明部分涂上油彩，这又为装饰提供了广施才能的场所，创造

了中国建筑特有的“彩画”装饰。

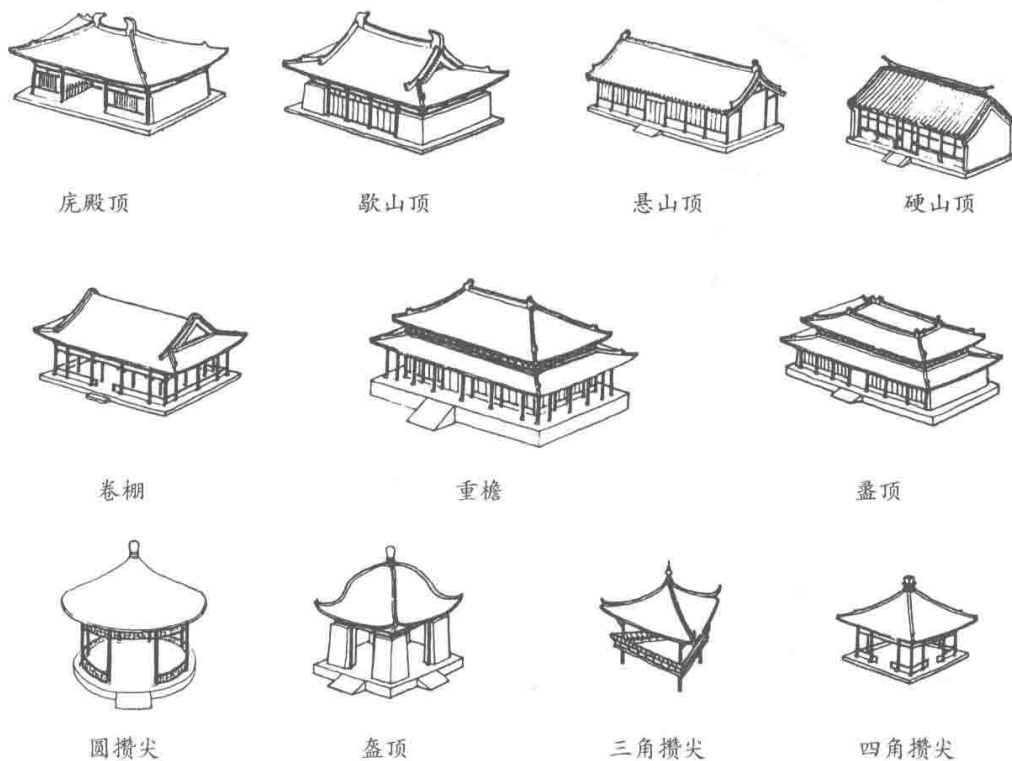

中国古代建筑屋顶形式图

在中国建筑装饰中，不但敢于用色彩，而且也善于用色彩。色彩浓重而鲜明成了中国古建筑的一大特色。一座重要的宫殿建筑，屋顶覆盖着黄色的琉璃瓦，屋顶下是青绿色调的彩画，殿身是红墙红柱和红门窗，下面有白色的石台基和深色的地面，在蓝天的衬托下闪闪发光。这样大胆地把黄与蓝、红与绿、白与黑几组相互对比的颜色放在一起，使整座建筑光彩夺目。古代匠师不但敢于用重彩，而且也善于用淡笔。在南方一些园林中，建筑多用白色的墙和青灰色的瓦，深咖啡颜色的木结构往往不加彩画，四周栽培着青竹、芭蕉，组成了色彩

淡雅的园林环境。

按照不同的用途，中国古建筑分为宫殿建筑、陵墓建筑、坛庙建筑、宗教建筑、园林建筑和民居建筑六类。

第一章

宫殿建筑

中国建筑史话



宫殿建筑是古代专供贵族和皇帝使用的建筑。这些建筑都是集中了当时技术最高超的工匠，使用了最好的材料，花费了大量的人力和财力建造起来的。所以它们的规模最大，最华丽，最讲究，可以说代表了那个时期建筑技术和艺术的最高水平。



紫禁城太和殿远景

一、宫殿建筑的发展

据考古学家的发掘和古代文献记载，远在公元前 16 世纪的商代和公元前 11 世纪的周代就有了宫殿建筑。商代都城殷的宫殿建造在高约 1 米的土台上，房屋有的达 80 米长，14.5 米宽。周代的宫殿建在王城的中央，成为一组建筑群，前面有五重宫门，中间有三道宫室。商、周两代都还处于中国的奴隶社会时期，当时的生产力还很低，所以宫殿建筑当然也不会十分讲究。

秦代、汉代，中国已进入封建社会，生产力有了发展。秦咸阳和汉长安城的宫室规模大大地超过了前代，都成为自成体系的建筑群，不但有供皇帝处理政事的宫殿，而且还有专供皇帝居住和游乐的建筑区。

唐代是中国古代社会的盛期，在规划严整的长安城内，宫殿建筑集中在宫城和皇城，处于城市的北部。公元 634 年在长安城外建造的大明宫是一组规模很大的建筑群，主要建筑沿着中央的轴线布置。其中的主殿称含元殿，它建造在一个地势略高的台地上，前面有很长的坡道直达殿前。主殿的两翼还有伸向前方的配殿，形成三面环抱的格式，气魄十分雄伟，反映了那个时代强盛的国力。

宋代迁都到河南的开封，它的宫城居于都城的中心部分。宫城内主要宫殿也是沿着中央轴线布置，城的四面有城门，四角建有角楼。公元 13 世纪，元朝统一中国后，在大都城建造了规模很大的宫殿建筑群，宫殿建筑组成的皇城位于全城的中心。