

美术教育名师课例教学系列丛书

陆红阳 伍小东 文海红 蓝学会 主编

造型艺术 基础

邓颖琪 施源 编著

中国纺织出版社有限公司

国家一级出版社
全国百佳图书出版单位

美术教育名师课例教学系列丛书

陆红阳 等主编





造型

邓琪颖 施源 编著

艺术基础

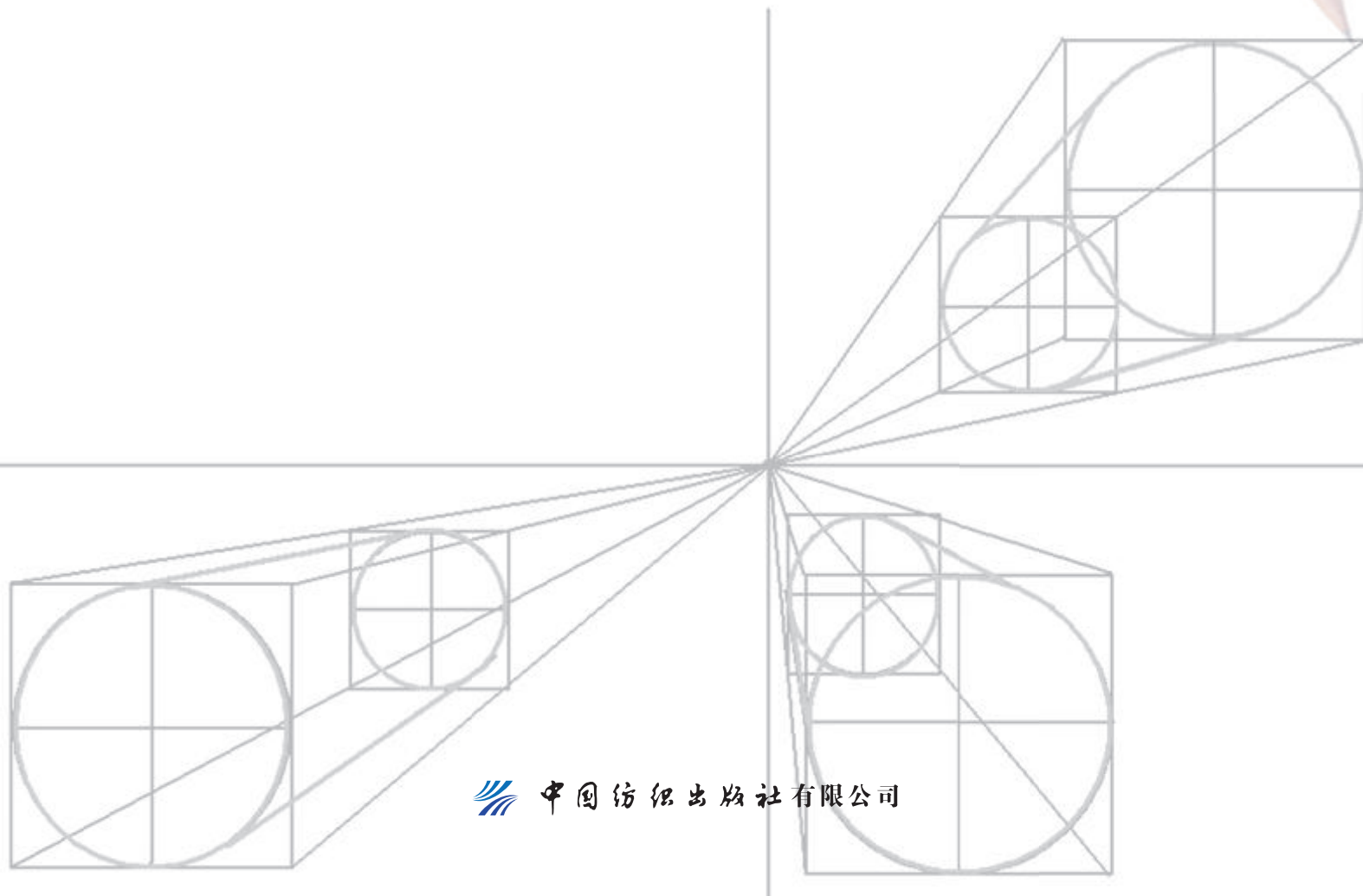
ZAOXING YISHU JICHU



 中国纺织出版社有限公司

图书在版编目 (CIP) 数据

造型艺术基础 / 陆红阳等主编 ; 邓琪颖, 施源编著

. -- 北京 : 中国纺织出版社有限公司, 2019.9

(美术教育名师课例教学系列丛书)

ISBN 978-7-5180-6338-3

I . ①造… II . ①陆… ②邓… ③施… III . ①造型艺术-教材 IV . ① J06

中国版本图书馆CIP数据核字 (2019) 第126623号

策划编辑: 余莉花 责任校对: 寇晨晨

版式设计: 李润润 责任印制: 王艳丽

中国纺织出版社有限公司出版发行

地址: 北京市朝阳区百子湾东里A407号楼 邮政编码: 100124

销售电话: 010—87155894 传真: 010—87155801

<http://www.c-textilep.com>

E-mail: faxing@c-textilep.com

中国纺织出版社天猫旗舰店

官方微博<http://weibo.com/2119887771>

北京利丰雅高长城印刷有限公司印刷 各地新华书店经销

2019年9月第1版第1次印刷

开本: 889 × 1194 1/16 印张: 11

字数: 131千字 定价: 79.00元

凡购本书, 如有缺页、倒页、脱页, 由本社图书营销中心调换

前言

教材对于教学的促进和帮助，其作用是不言而喻的，教材又是我们教学中最基本和必备的资料，也是教学的工具书。此外，教材对于我们艺术院校，秉承着学术引导的作用，对于学生的审美创造和学术追求起着至关重要的作用。长期以来，国内艺术类院校普遍缺少专业教材，尤其是传统美术学科。这是因为艺术专业的教师，往往凭着自己的专业素养和教学经验来进入课堂教学，长期处在教师更热衷于传达自己的教学见解和艺术个性。在整个系列课程教学中，能够集中体现不同教师的专业特长和艺术取向。不足之处在于，对于常规的教学，缺少课程与课程之间的系统关联性，也就是说缺少课程的整体一贯性设计。因此，教材内容的设置和板块分化的制定，使课程内容相互衔接，便于学生的学习和教材的合理使用，这种教材编写定位和写作方式，是值得推广的教材编写方式，这也是当今艺术教学的一种主流思维和教学要求。

近日，广西艺术学院美术教育学院陆红阳教授跟我提起在他主持之下，正在编写的一套针对当前艺术院校的美术教育本科专业的适用教材，教材一套四本，涵盖面很广，涉及绘画基础、中国画、油画、水彩画、版画、工艺设计和制作、美术教学法等相关内容。这套教材的写作阵容也不容小觑，都是一线教学的专业教师，包括多所高校著名的教授、博士、讲师及具有国外留学经历的教师。我相信，凭着这样结构的教师写作团队，这套教材内容在有针对性、系统性的同时，也会很有教学特色。

在现在的学院建设中，大家都在谈论一件事情，就是学院的内涵式建设。什么是内涵式建设？教学内容的科学化、体系化、规范化以及教学管理的精细化，这些都是学院内涵式建设的重要内容。在教学上，教材的建设就集中体现了教学内涵式建设中最最重要的一个方面。美术教育学院编写的教材，将会对美术教育类专业的学生产生良好的指导和示范作用。

美术教育专业的教材，不同于传统纯美术专业的教材，它既要求符合美术教育的专业属性的一面，即我们常说的要符合美术教育教学的规律性，又需要有美术教学的特殊性。美术教育专业的教材编写过程，除了要顾及美术教育专业所开设的绘画、工艺设计、美术教学方法等课程的关联性，又要考虑课程在教材中的独立性，这些都是根据教育专业的“多能一专”要求来制订的方案并进行内容的编写。这套教材是广西艺术学院教学名师项目资助下进行编写的教材，编写的内容也都是经过在一线教学实践的检验，教学内容切中实际，由浅入深，通俗易懂，既便于教师课堂上授课，也便于学生课外的自修学习。从教学内容的选编和分化成册，既符合传统教学的教学理念，又汲取了当今艺术教学研究的最新成就。这一套教材的编写出版，也体现了美术教育学院的学术积累和学术体系建设成果。

丛书主编陆红阳、伍小东、文海红、蓝学会四位教授，在编写教材方面非常富有经验，他们自己本身也是专业教学名师，教学必须要有教材，这样才便于完善和规范我们的教学工作。此套教材的出版，既是教学研究的成果，也是学术研究上的成绩，同时也将会带动更多的专业教师投入到我们的学科建设之中。

广西艺术学院校长



2019年2月8日

目录

- **第一章 透视 /1**
 - 第一节 艺用透视学概述 /2
 - 第二节 平行透视 /5
 - 第三节 成角透视 /12
 - 第四节 斜面透视 /17
 - 第五节 倾斜透视 /23
 - 第六节 曲线透视 /30
 - 第七节 阴影透视 /36
 - 第八节 反影透视 /42
 - 第九节 散点透视 /45
- **第二章 构图 /48**
 - 第一节 概述 /49
 - 第二节 作品欣赏 /66
- **第三章 解剖 /73**
 - 第一节 概述 /74
 - 第二节 头部结构 /77
 - 第三节 躯干结构 /84
 - 第四节 上、下肢结构 /89
 - 第五节 人体结构动势 /99
- **第四章 素描 /102**
 - 第一节 素描基础知识 /103
 - 第二节 静物素描 /107
 - 第三节 石膏胸像素描 /117
 - 第四节 人物头像素描 /121
 - 第五节 人物半身像素描 /127
 - 第六节 人物全身像素描 /132
 - 第七节 人体素描 /138
- **第五章 速写 /143**
 - 第一节 概述 /144
 - 第二节 速写训练 /145
 - 第三节 速写表现 /153
 - 第四节 作品欣赏 /158
- **参考文献 /169**
- **后记 /170**



第一章

透 视

课程重点

1. 学习透视学中的基础性透视原理和运用。
2. 学习由基础性透视引申出的曲线透视、阴影透视等透视的原理和运用。

课程难点

1. 熟悉各种类型的透视特征、原理及作图法步骤。
2. 根据各种类型透视特点，发现各种透视规律及彼此的知识点融会贯通，并熟练运用到实践当中。

课后作业

用辅助工具以现实场景或照片为绘制对象完成各种透视各 1 幅，8 开纸；无辅助工具完成现实场景各种透视图各 1 幅，16 开纸。

要求透视关系准确，画面清晰明了，干净整洁，分析准确精练。

课时安排

40 课时（可根据具体情况调整）。

一、透视学的概念

在实际生活中，我们会看到同样高的电线杆，越到远处越小；两条平行的轨道，最后竟交集在一起；茶杯底本来是圆形的，但有时看起来会变成椭圆形，这些现象都是透视规律产生的结果。“透视”(Perspective)一词源于拉丁文“Perspicere”(看透)，即“透而视之”，指在二维平面上描绘物体空间关系的方法或技术。可以假想在作画者和被画物体之间有一面玻璃，固定住眼睛的位置，连接物体的关键点与眼睛形成视线，再相交于假想的玻璃，在玻璃上呈现的各个点的位置就是要画的三维物体在二维平面上的点的位置。

二、艺用透视学的发展简述

艺用透视学最常用在绘画和设计之中，在史前时期此种透视法已经产生，在古埃及、古希腊和古罗马时期开始了人类对透视最早的探索。文艺复兴时期，透视学的研究无论是实践还是理论方面都第一次达到高潮。14世纪，意大利画家乔托在壁画中结合了透视方式；15世纪，意大利画家马萨乔继承了乔托的传统，将严谨的透视学运用在壁画中。

但直到15世纪20年代，意大利艺术家列昂·巴蒂斯塔·阿尔贝蒂才使透视学真正成为一门学科，他在自己的画论中叙述了绘画的数学基础及透视的重要性。同期的意大利画家皮耶罗·德拉弗兰切斯卡对透视学最有贡献，他曾写出西方美术史上第一篇艺用透视学论文，并写出《绘画透视学》一书，创造出弗兰切斯卡式的“建筑结构式的构图”。

15世纪末，意大利画家、自然科学家达·芬奇通过前人在艺术方面的研究和自身的艺术实践写出了《论绘画》，16世纪德国画家阿尔布莱切特·丢勒把几何学运用到艺术中，完成了《圆规直尺测量法》透视学专著，

从而使这一门学科获得理论上的发展。

17世纪初，法国建筑师、数学家吉拉德·笛沙格，作为射影几何的创始人之一，他奠定了射影几何的基础，给透视学发展提供了更多可参考的理论。18世纪，荷兰人格拉维尚德出版了《透视学简论》，阐述了7种透视画法和平行光线投影的阴影画法；英国数学家泰勒先后出版了《线形透视学》和《线形透视新法则》，两本书中包括了全部焦点透视法和投影几何画法，之后，画家基尔比为这两本书附加了例题；瑞士人兰伯特出版了《通用透视学》，对阴影和倒影画法做了详尽阐述。19世纪法国数学家蒙若成为投影几何学的奠基人，完成了《画法几何学》一书，由于画法几何学的发展，从而形成了焦点透视学的科学体系。今天，焦点透视被广泛应用于绘画、建筑和其他设计等领域。

19世纪之后，由于各种流派的出现，主观意识分量加大，出现了对传统透视空间塑造的抵制，透视作为绘画的基础这一说法被打破，传统透视的原则、模式和形象受到颠覆，出现了多重透视、反透视、幻觉透视等非正规透视，这些多种新式透视空间拓展了绘画的表现内容和形式，适应了艺术形式不断变化的要求。

三、透视三要素

物体、画面、眼睛是构成透视图形的三要素，物体的大小、画面离眼睛的远近以及眼睛对物体的角度都能



图 1-1 透视三要素

决定透视图形(图 1-1)。

物体: 透视的客体, 是构成透视图形的客观依据。

画面: 透视的媒介, 是构成透视图形的载体。

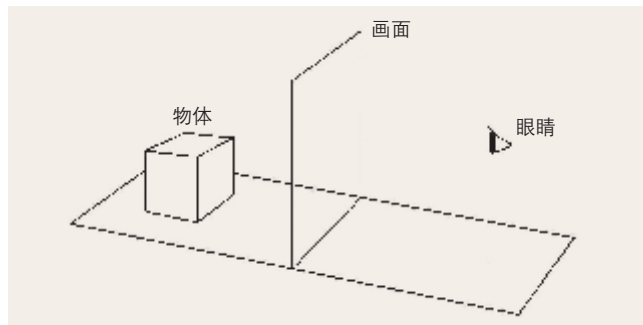
眼睛: 透视的主体, 是对物体观察构成透视的主观条件。

四、透视的类型

眼睛在判断物体相对和绝对的距离时, 在用双眼进行测量的过程中, 还有其他因素的干扰。达·芬奇在《论绘画》一书中, 把透视学就其与绘画的关系分为三个主要部分: 第一部分是缩形透视, 研究物体在不同距离处的大小; 第二部分研究这些物体颜色的淡退; 第三部分研究物体在不同距离处清晰度的减低。从这三个方面总结出了透视的以下三个类型。

1. 线透视

线是表现物体最直接的方式, 线条是眼睛最容易测量的标准, 因此用线条能轻易体现出纵深感(图 1-2)。

2. 空气透视

也称为“色彩透视”, 空气、雾气影响物体的可视度, 一般越远的物体越模糊, 明暗越弱, 色彩对比也越弱(图 1-3)。

3. 隐没透视

也称“消逝透视”, 物体距离相同、尺寸大小相同的前提下, 当物体明暗发生变化, 清晰度不断减弱时, 让人感觉物体的距离不断变远(图 1-4)。

五、透视常用的名词术语

1. 五个点

透视中的五个点包括距点、灭点、测点、视点及交点(图 1-5)。



图 1-2 线透视 吕锦雯



图 1-3 空气透视

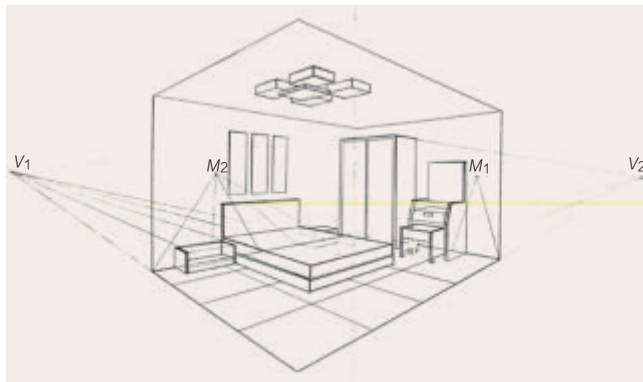

图 1-4 隐没透视

距点 D (Distance Point): 在视平线上, 到主点距离相等的点与主点到视点的距离。

灭点/消失点 V (Vanishing Point): 不平行于画面的直线的投影点。

测点/量点 M (Measuring Point): 以灭点为圆心, 以灭点到视点的距离为半径所做的圆与视平线的交点。

视点/目点 E/EP (Eye Point): 视者眼睛的位置。

主点/视心 CV (Center of Vision): 中视线与画面的



图 1-5 透视的五个点



图 1-6 透视的四根线

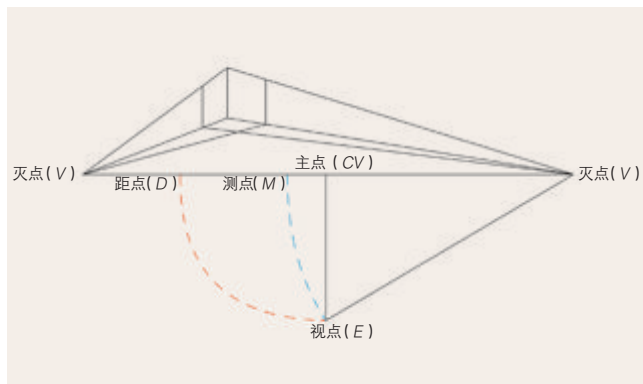

图 1-7 透视的幅和面

垂直交点。

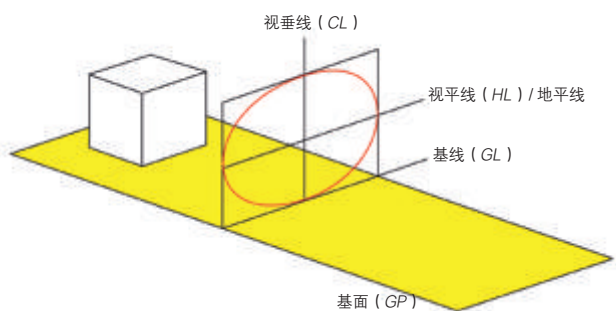
2. 四条线

透视中的四条线包括视垂线、视平线、地平线及基线(图1-6)。

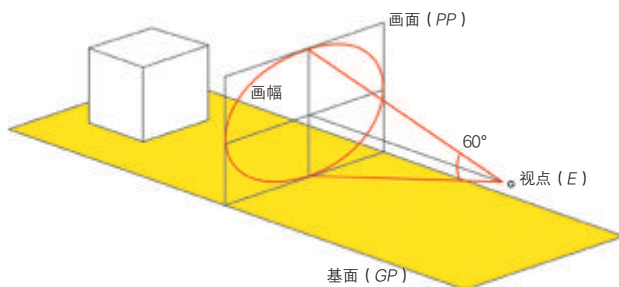
视垂线/中心线 CL (Central Line): 过视心所做的视平线的垂线。

视平线 VH (View Horizon): 过视心所做的水平线。平视时, 视平线与地平线重叠, 视平线即地平线, 仰视、俯视时, 视平线与地平线分离。

地平线 HL (Horizon Line): 与地面平行的线。

基线 GL (Grand Line): 画面与基面的交线。

3. 一个幅、两个面

透视中的一个幅指画幅, 两个面指画面和基面(图1-7)。

画幅 PA (Picture Arce): 在 60° 视角的视圈线范围内的一块作画面积。

画面 PP (Picture Plane): 假设竖在物体前面的透明平面, 一般垂直于地面, 平行于观者。

基面 GP (Grand Plane): 物体所在的平面。

4. 透视的常见规律

(1) 平行于某一根不平行于画面的视线上的一组直线, 投射成透视图时, 要消失在该视线与画面的焦点上, 即消失点上(图1-8)。

(2) 因为由视点引向距点的视线与画面成 45° 角, 与画面成 45° 角的水平直线都消失在距点上, 距点和消失点重合(图1-9)。

(3) 等高的物体近大远小, 等宽的物体近宽远窄, 物体在一定的视距内, 越远越模糊, 越近越清楚(图1-10)。



图 1-8 平行透视规律



图 1-9 距点与消失点重合的透视规律



图 1-10 等高、等宽物体的透视规律

一、平行透视的概念

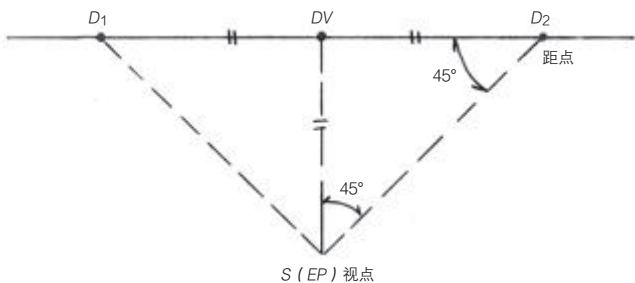
平行透视又叫“一点透视”“焦点透视”，它是最常见的透视形式，也是最基本的作图方式之一。所谓平行透视，就是因为它有一个面平行于视点 E 和画面 PP 。在画面中所反映的是物体的长和宽，空间深度必须依靠物体垂直画面并向灭点 VP 方向消失的直线来确定。

平行透视的主点 CV ，不一定都在画面的正中心。透视学将视向 VD (Vision Direction) 分为平视、仰视、俯视三种，因为画者的位置和观察点可以是平行、仰视和俯视的角度，还可以偏左和偏右 (图 1-11)。



图 1-11 平行透视

二、平行透视的基本特征

(1) 平行透视只有一个灭点，平行透视视角下的物体近大远小都消失于同一个灭点，并且有一个面平行于视点 E 和画面 PP (图 1-12)。

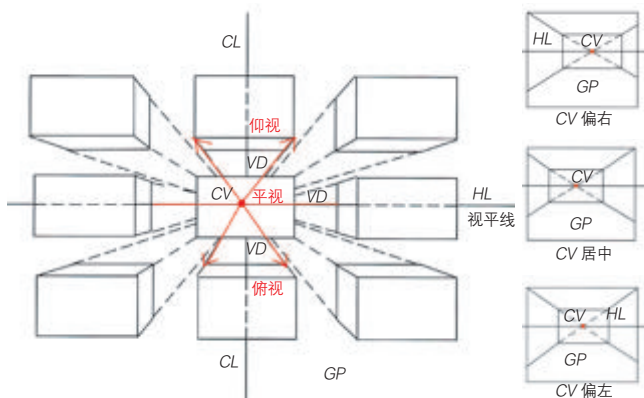

图 1-12 平行透视下的物体近大远小消失于同一个灭点

(2) 平行透视视角下，立方体可视范围内的面随其与地平线 HL 、灭点 V 和视垂线 CL 的位置的不同而变化。立方体与灭点 VP 、地平线 HL 和视垂线 CL 不相交时可呈现三个面 (图 1-13)；立方体与灭点、视垂线不相交，但与地平线相交，或与灭点、地平线不相交，但与视垂线相交可呈现两个面 (图 1-14)；立方体与灭点、地平线和视垂线相交，只呈现一个面 (图 1-15)。



图 1-13 呈现三个面的表现

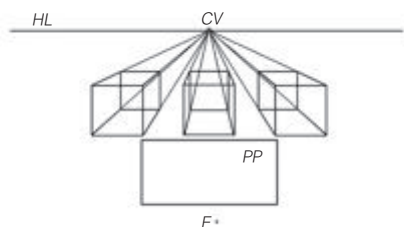

图 1-14 呈现两个面的表现

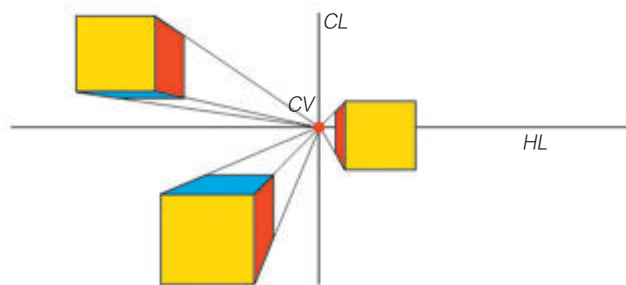

图 1-15 呈现一个面的表现

三、平行透视画法

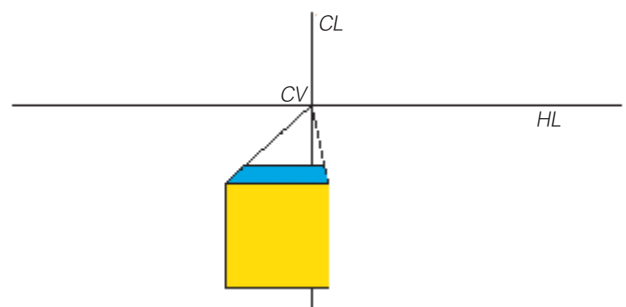
1. 平行透视正方体画法

距点作图法，正方体平行透视的作图关键是求 F 点（图 1-16）。

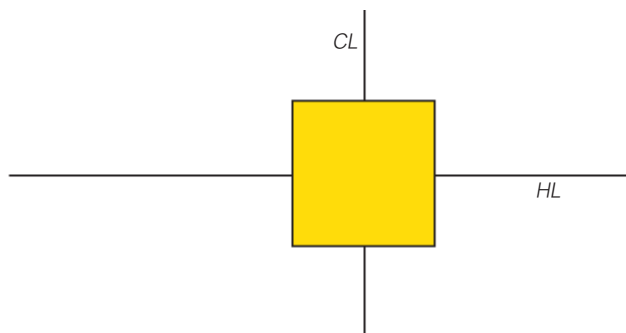
步骤一：建立作图基本框架。确定视平线 VH 、地平线 HL 、视点 E 和距点 D （图 1-17）。



图 1-16 距点作图法的关键

步骤二：在任意位置定出正方体的基本面 $ABCD$ 与基线 GL 。在基线 GL 上列举出正方体的长度 AB 、宽度 BE ，且 $AB=BE$ （图 1-18）。

步骤三：根据平行透视的特征，正方体近大远小消失于主点 CV ，连接 B 点至主点 CV 。连接 E 点至距点 D ，与 BCV 相交于 F ， BF 即为正方体宽度的透视长度（图 1-19）。

步骤四：连接正方体 $ABCD$ 点至主点 CV 。 BD 与 ACV 相交点，同理推演出正方体另一侧宽度的透视长度，现已基本满足绘制正方体透视图的基本条件（图 1-20）。

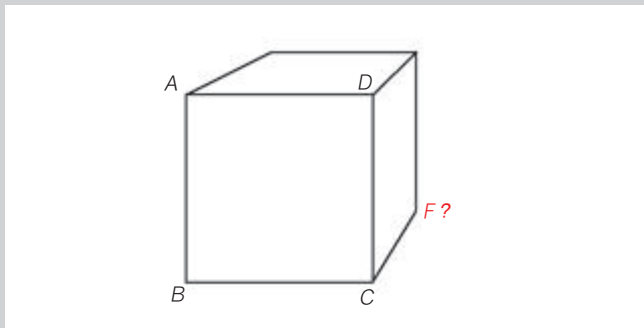
步骤五：根据正方体的特征将各点平行、垂直连接得到正方体的平行透视形态（图 1-21）。

步骤六：距点法作图的关键在于通过距点推演物体透视纵深长度，正方体作图法也可转换得出长方体的透视作图法（图 1-22）。



图 1-17 平行透视正方体画法步骤一



图 1-18 平行透视正方体画法步骤二

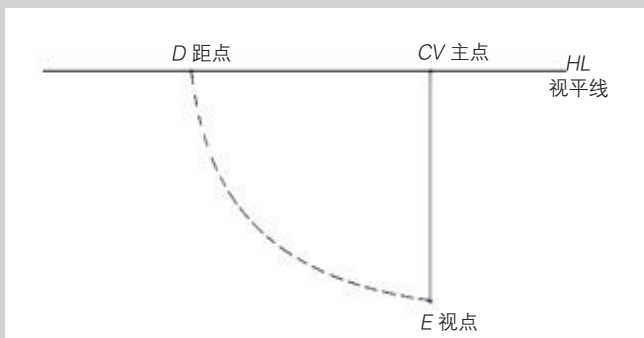

图 1-19 平行透视正方体画法步骤三

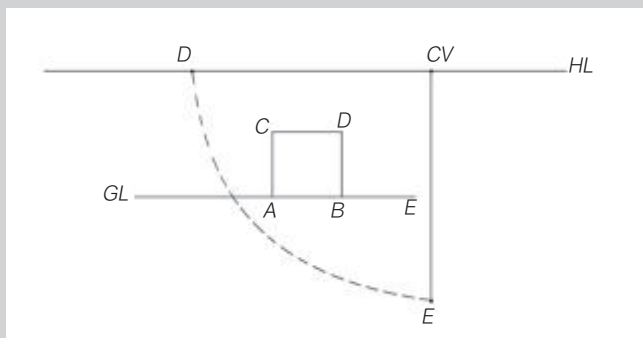

图 1-20 平行透视正方体画法步骤四

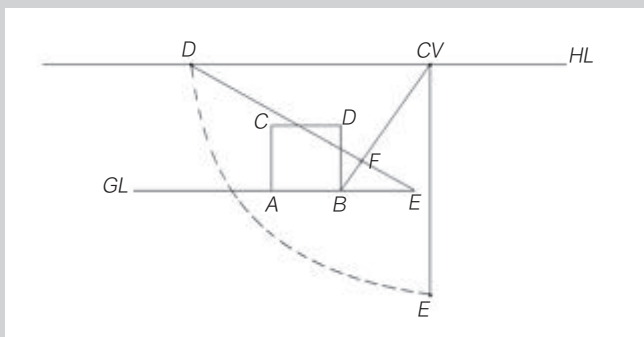

图 1-21 平行透视正方体画法步骤五

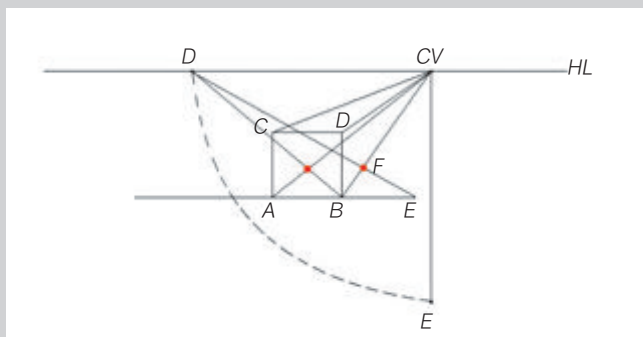

图 1-22 平行透视正方体画法步骤六

2. 平行透视的室内画法

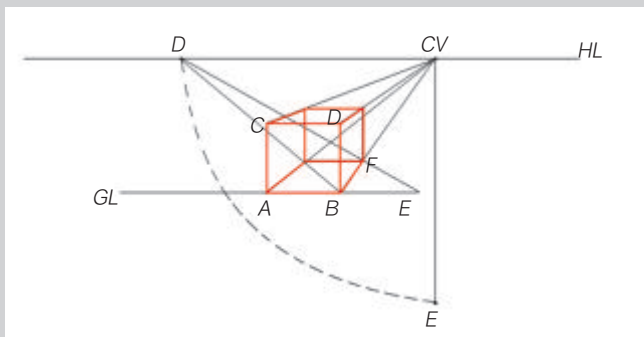
步骤一：假定房间长为5m、宽为6m、高为3m，在基线GL上分出6等份线段（图1-23）。

步骤二：根据规格绘制出房间的基本框架， $AB=5m$ 为长， $AO=6m$ 为宽， AC 、 $BE=3m$ 为高度，将O点连线

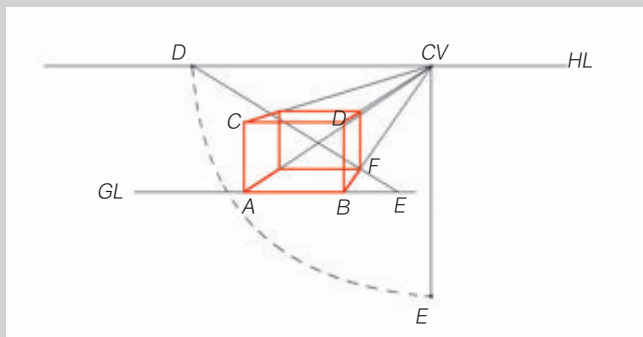

图1-23 平行透视的室内画法步骤一

距点D推演房间宽度的透视距离（图1-24）。

步骤三：作房间长度的5等份点连接主点CV的变线，与直线OD相交得到6个具有透视递进关系的交点，通过每个交点分别作直线AB的平行线，绘制出具有透视变化的房间地板（图1-25）。

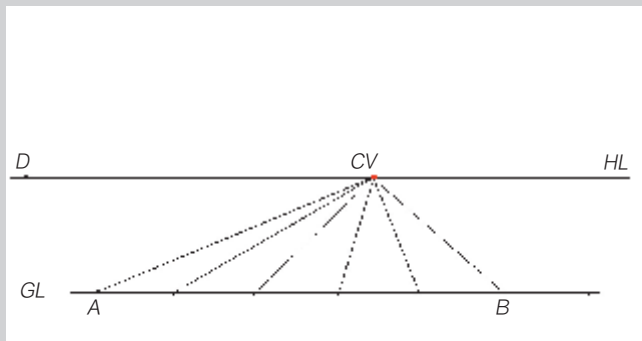

图1-24 平行透视的室内画法步骤二



图1-25 平行透视的室内画法步骤三

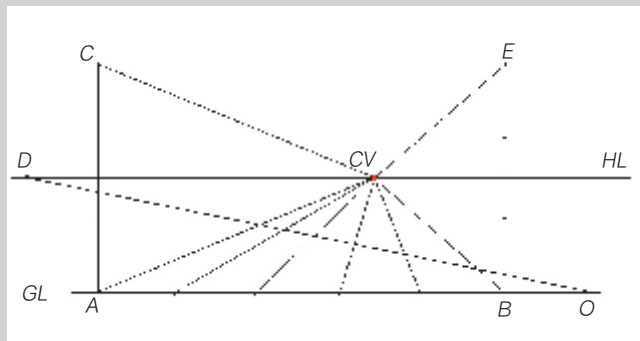

图1-26 平行透视的室内画法步骤四

步骤四：将房间ABCE点连接主点CV，确立房间的基本透视框架（图1-26）。

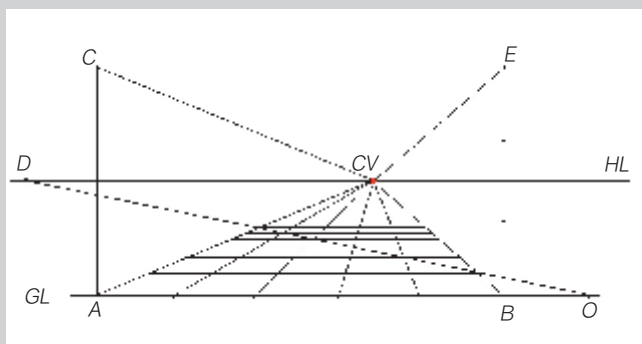
步骤五：根据平面图准确定位家具在房间透视图中的透视位置（图1-27）。

步骤六：最后绘制出家具的框架形态，家具的大小规格须与房间的比例相协调，具体规格可参考现实物体（图1-28）。

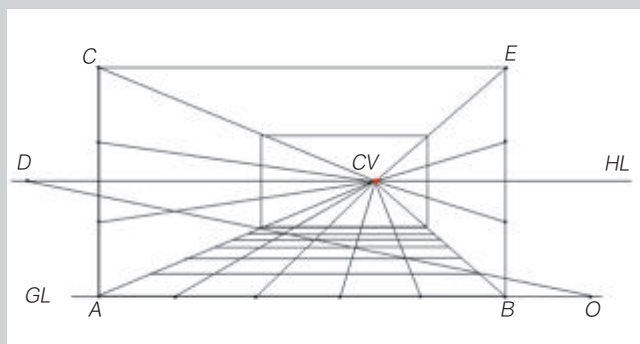

图1-27 平行透视的室内画法步骤五



图1-28 平行透视的室内画法步骤六

3. 平行透视的画面定位

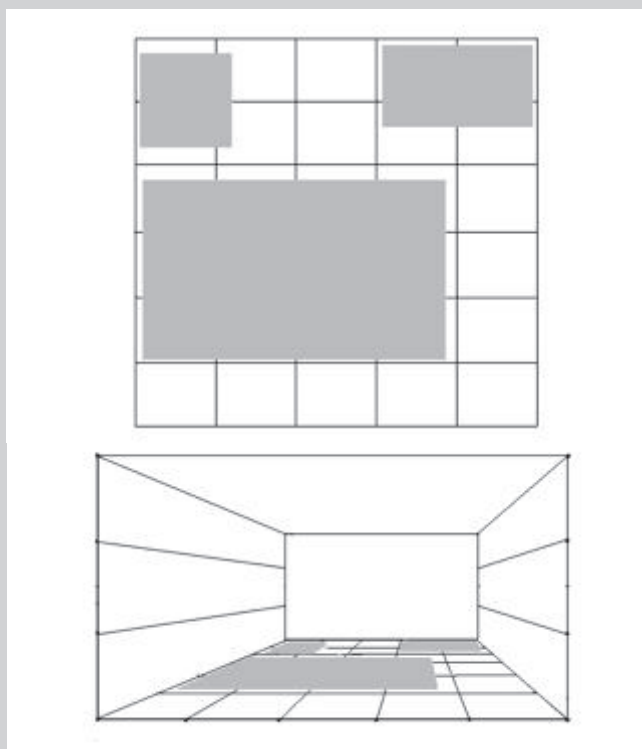
步骤一：在平行透视视角下的场景中添加人物，运用平行透视的特征来合理确定人物在场景中的位置和大小。在场景中任意取一处景物轮廓，如房檐与地面，确定场景透视的主点CV（图1-29）。

步骤二：在场景建筑下中部位添加第一个人物，人物大小可根据其与建筑的现实比例来确定。根据人物高

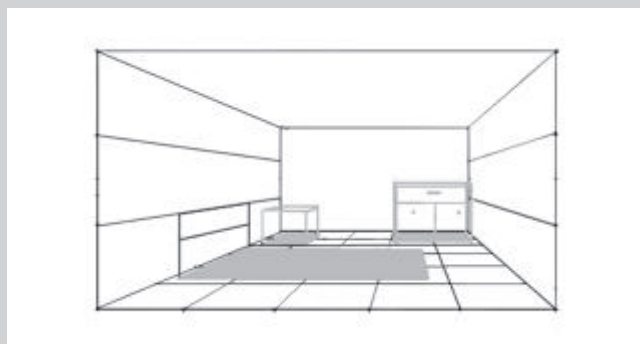

图 1-29 步骤一



图 1-30 步骤二

度与灭点得到该人物的空间透视变化幅度。再假设在A、B、C点放置人物（图1-30）。

步骤三：在第一个人物的透视幅度中推移出A点人物的高度（图1-31）。

步骤四：在A点人物的透视轨迹上截取出E、F点的透视高度，并且由E点水平延伸交于C点，由F点水平延伸交于B点（图1-32）。

步骤五：根据平行透视中只有一个主点、水平移动无透视变化的特征，从第一个人物的透视轨迹区域截取的E、F点的高度即为B、C点的人物高度（图1-33）。



图 1-31 步骤三



图 1-32 步骤四



图 1-33 步骤五

四、等量分割透视画法

空间侧立面的空间进深，多用等量分割来划分空间距离，等量分割透视和从里往外画室内平行透视图的方式相反，是从外往里画。而日常生活中处于平行透视的同距离的物体透视也可用这种等份分割透视来表现。

1. 等量分割透视画法一

运用距点法推演出等量透视变化（图 1-34）。

在基线 GL 上列举出 FA 、 AB 、 BC 三等分线段，每个等分点分别连接距点 D ，直线 AD 、 BD 、 CD 与 FV 的交点 a 、 b 、 c ，即为 FA 、 AB 、 BC 三等分线段的透视等分点。



图 1-34 等量透视变化

2. 等量分割透视画法二

步骤一：作直线 AB 及直线 ACV 、 BCV ， ACV 、 BCV 消失于主点 CV （图 1-35）。

步骤二：确立直线 AB 中点 O 并连接至主点 CV 。任意取直线 CD ，与直线 OCV 相交于 M 点， M 即为直线 CD 中点（图 1-36）。

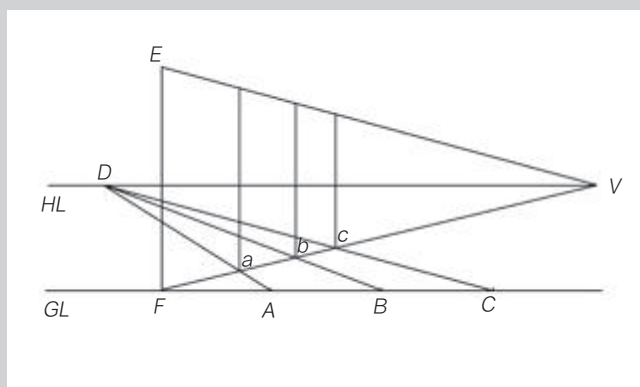
步骤三：相交 CD 中点 M 作直线 AF 。作直线 EF 平行于 AB 、 CD ，直线 AC 、 CE 即为二等分透视线段（图 1-37）。

步骤四：同理，依次绘制出其他等份（图 1-38）。



图 1-35 等量分割透视画法二步骤一



图 1-36 等量分割透视画法二步骤二

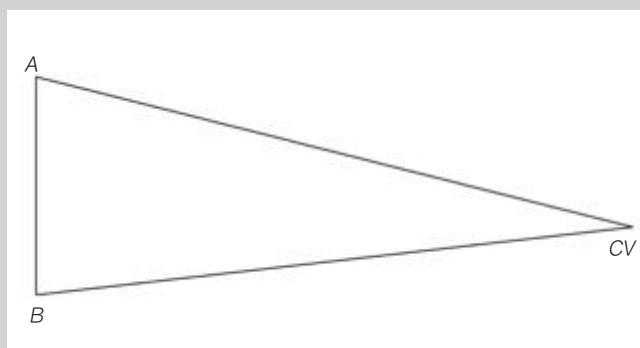

图 1-37 等量分割透视画法二步骤三

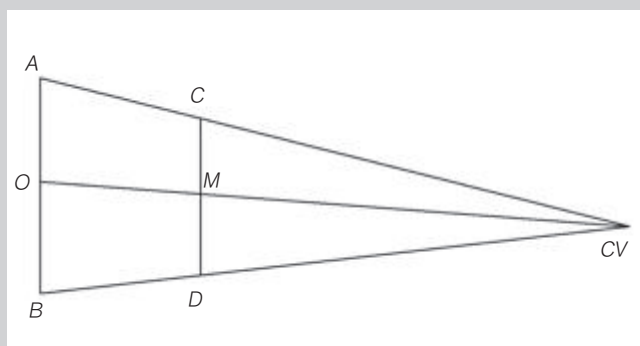

图 1-38 等量分割透视画法二步骤四

3. 等量分割透视画法三

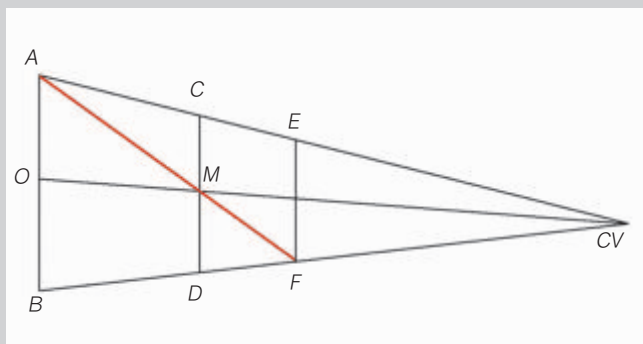
等量分割透视画法也称三等份分割法。

步骤一：根据方形对角线交点确立中点原理，绘制出透视方形 $ABCD$ ，对角线交点 O 为方形中心，过 O 点得到方形中线（图 1-39）。

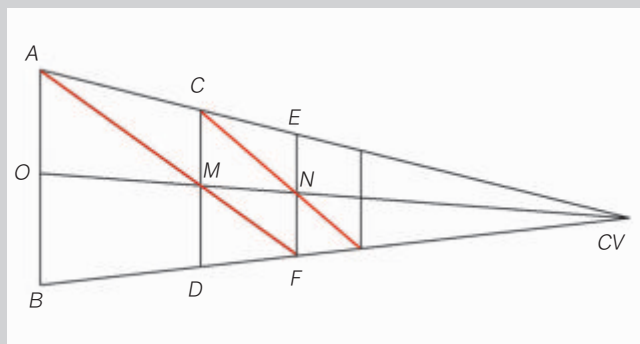
步骤二：以中线 E 点分别连接 A 、 B 点，直线 AE 、



图 1-39 等量分割透视画法三步骤一



BE 与 BD 、 AC 分别相交与 F 、 G 点（图 1-40）。

步骤三：过 F 、 G 点作直线 HJ 、 IK ，直线 AH 、 HI 、 IB 即为三等分透视线段（图 1-41）。

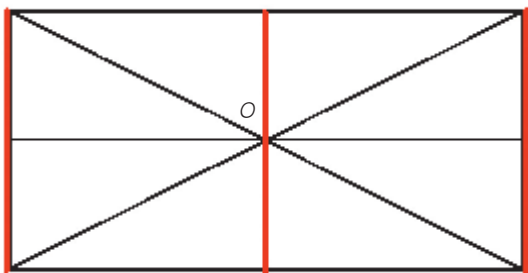
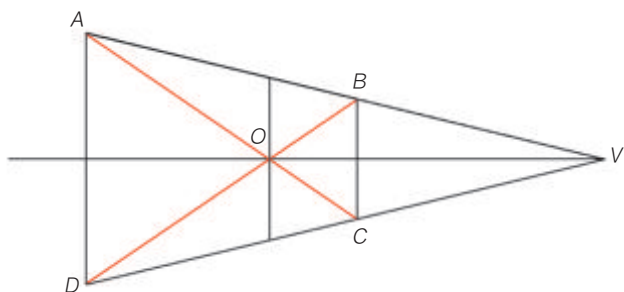

图 1-40 等量分割透视画法三步骤二



图 1-41 等量分割透视画法三步骤三

五、平行透视作品图例

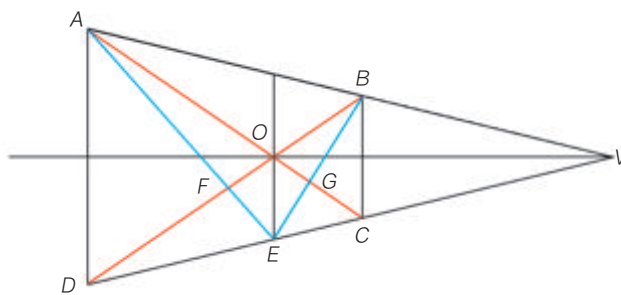
平行透视在绘画作品中的体现（图 1-42 ~ 图 1-45）。

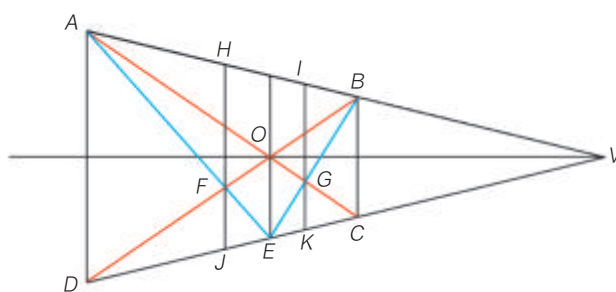

图 1-42 最后的晚餐 达·芬奇（意大利）



图 1-43 雅典学院 拉斐尔（意大利）



图 1-44 纳税银 马萨乔（意大利）



图 1-45 米德尔哈尔斯的林荫道 霍贝玛（荷兰）