

享  
乐  
时  
代  
教  
育  
推  
荐

创新软件  
辅助教学模式

# 古筝



## 轻松学

主 编 江澹曦  
编 著 陆 晶 江澹曦

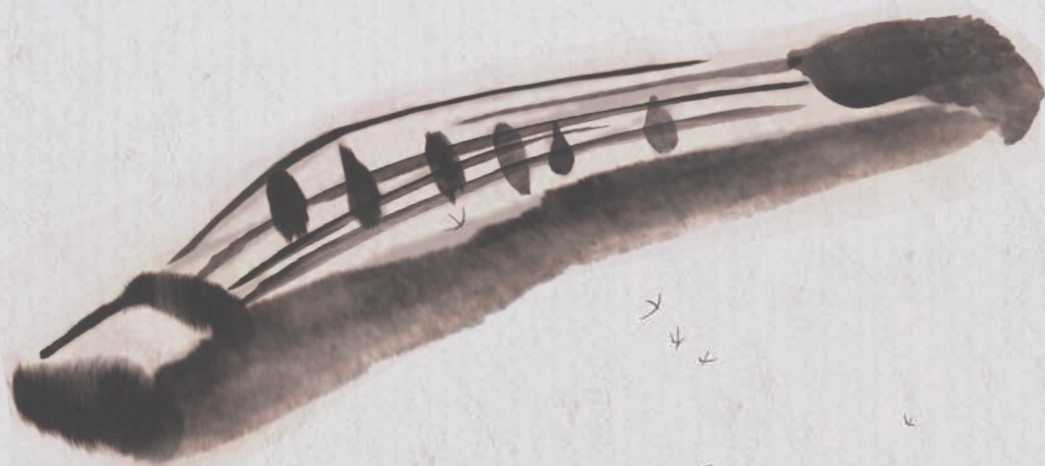

四川文艺出版社

---

图书在版编目 (CIP) 数据

轻松学古筝. 二 / 江澹曦主编. —成都: 四川文艺出版社, 2017.7

ISBN 978-7-5411-4658-9

I. ①轻… II. ①江… III. ①筝-奏法  
IV. ①J632.32

中国版本图书馆 CIP 数据核字 (2017) 第 144694 号

---

kuàilè yīnyuè Qīngsōng xué gǔzhēng

## 快乐音乐: 轻松学古筝(二)



主 编: 江澹曦

编 著: 陆 晶 江澹曦

总 策 划: 江爱妮

策划组稿: 朱 兰

责任编辑: 朱 兰 蔡 曦

封面设计: 叶 茂

版式设计: 史小燕

美 术: 高雅纯

数字资源制作: 成都享乐时代教育科技有限公司

责任印制: 周 奇

责任校对: 王 冉

书 号: ISBN 978-7-5411-4658-9

开 本: 306mm × 226 mm 1/8

版面字数: 250 千

印 张: 12.25

版 次: 2017 年 7 月第一版

印 次: 2017 年 7 月第一次印刷

电 话: 028-86259287(发行部) 028-86259312(编辑部)

传 真: 028-86259306

社 址: 成都市槐树街 2 号

邮政编码: 610031

网 址: www.scwys.com

读者服务: 028-86259293

邮购地址: 成都市槐树街 2 号四川文艺出版社邮购部 610031

电子邮箱: scwys@mail.sc.cninfo.net

排 版: 四川胜翔数码印务设计有限公司

印 刷: 成都新千年印制有限公司

定 价: 68.00 元

---

版权所有, 侵权必究。如有质量问题, 请与出版社联系更换。

# 目 录

前言 .....	01
关于古筝的一些基本情况 .....	03
<b>第一单元 基本弹奏指法 .....</b>	<b>12</b>
第一节 抹、托、勾、打单指基本弹奏 .....	15
第二节 颤音及四点练习 .....	20
第三节 双手综合弹奏练习 .....	26
<b>第二单元 连托、连抹、连勾及刮奏 .....</b>	<b>31</b>
第一节 连托、连抹、连勾基本弹奏练习 .....	31
第二节 刮奏与同指连弹综合弹奏练习 .....	37
<b>第三单元 撮弦与和弦 .....</b>	<b>44</b>
第一节 撮弦的基本弹奏练习 .....	44
第二节 和弦的基本弹奏练习 .....	55
<b>第四单元 摇指 .....</b>	<b>60</b>
第一节 摇指基本弹奏练习 .....	60
第二节 扫摇及摇指综合弹奏练习 .....	66
<b>第五单元 滑音及按音 .....</b>	<b>72</b>
第一节 滑音基本弹奏练习 .....	73
第二节 按音基本弹奏练习 .....	76
第三节 不同类型的滑音及双托、双抹、双勾 综合弹奏练习 .....	82
第四节 左手按滑音综合弹奏练习 .....	88





箏是我国古老的民族乐器之一，承载着中华民族灿烂的文化精髓与独有的审美意趣。早在公元前 237 年《史记·李斯谏逐客书》中就有了箏在秦地（今陕西地区）盛传的确切记载。两千多年的流传演变，其形制经历由五弦到十二弦、十六弦、十八弦的变革，逐渐形成现今广泛使用的二十一弦箏。因始传于秦地的悠久历史，人们也冠以其“古箏”或“秦箏”的名称。华夏地域文化的差异，使箏在历史传承中逐渐形成了河南、山东、浙江、潮州、客家、陕西等在不同地方风格的箏艺流派，也曾在古代经济文化繁荣的时期流传至少数民族地区及周边藩属国，演变为具有其民族文化特点的雅托葛（蒙古）、伽倻琴（朝鲜）、KOTO（日本）、越南箏（越南）等箏类乐器。历经数千年变迁的古箏虽呈现出当今盛况，但其改革与创新的步伐至今仍未停息，近半个世纪以来出现的蝶式箏、转调箏、多声箏、高音箏、低音箏等改革乐器，不可否认拓展了箏的演奏技艺，丰富了古箏音乐的表现力。然而当代箏乐艺术的演奏、教学以及审美等理论与实践基础，仍然建立在目前普遍使用的二十一弦形制的传统箏之上。因此，学习古箏还需一步一个脚印的从传统古箏的演奏基础开始。



学习任何一件乐器，掌握正确的基本演奏方法是必要的。本教程延续“快乐音乐——轻松学古筝”（启蒙版）的编写思路，结合前书在使用中的一些反馈意见，按照循序渐进的原则，从古筝最基本的弹奏技法入手，以相应的难易程度划分章节和类别，既便于学习掌握，也体现一定的系统性。在各章节的学习中，有计划地将练习要点编成基础训练，旨在通过日积月累地反复练习，达到稳固学习内容，逐步增强手指机能，熟悉乐器音位的目的。同时，根据练习中出现的音符、节拍及表情符号等，适时将一些必要的基础乐理知识融入学习内容，希望借此帮助学习者逐渐积累准确阅读谱面标记和独立识谱的能力。

本教程对于学习要点本着浅显易懂，便于理解掌握的原则，采用一些趣味性的方式，将技法要领和初学者容易出现的问题以图示和对话的形式加以强调或提示，避免阅读大量枯燥乏味而缺乏直观感受的文字，使技法要领一目了然，在轻松愉快的学习中逐步掌握正确规范的古筝弹奏方法，为你开启便捷的古筝入门之路。

为配合本教材的使用，创新性地开发了APP互动式教辅软件，采用对教材课程辅助教学的方式，将教师教学、课后练习、学生管理、成长记录、远程教育等结合在一起，使教学辅导更深入直观，学习训练更高效有趣，家长督促更轻松便捷，是一套结合现代网络IT技术，全新模式的互动式器乐教学体系。

本教程适用于各年龄段古筝爱好者。编者建议学习者应该在有经验的教师指导下学习。教学中可根据学生具体的情况把握学习进度，适当增减练习内容。也希望教师在采用本教材教学的过程中本着“激发兴趣、快乐学习”的原则，以寓教于乐的方式让古筝爱好者轻轻松松走进古筝的世界，领略美妙的古筝音乐和中华民族文化的魅力。

江澹曦

2016.12.12



# 关于古筝的一些基本情况

## 一、古筝的构成

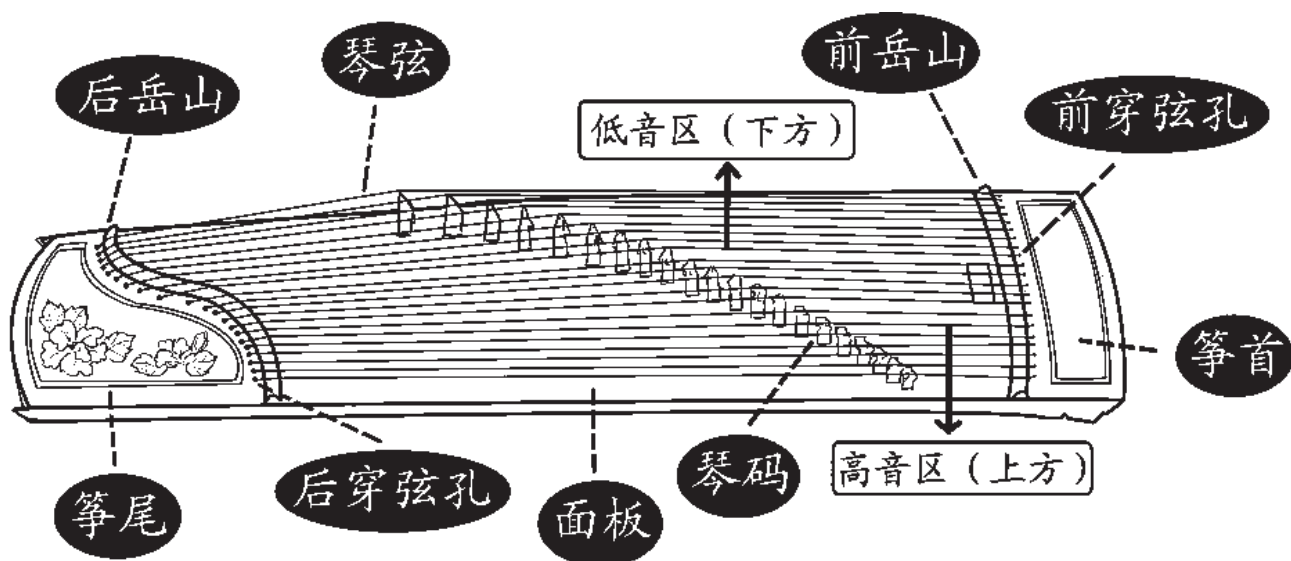
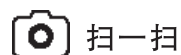

## 二、背面

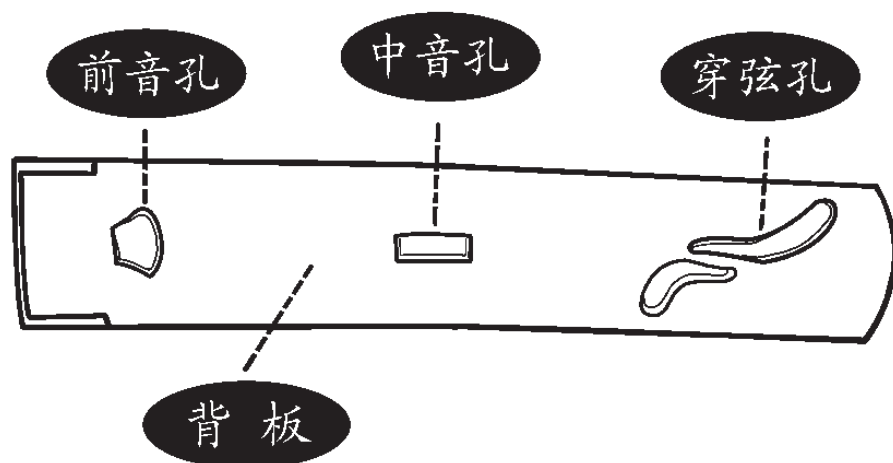

\*本书中带有图标的图片均可使用配套 APP 的扫书功能进行扫描学习。



### 三、正侧面

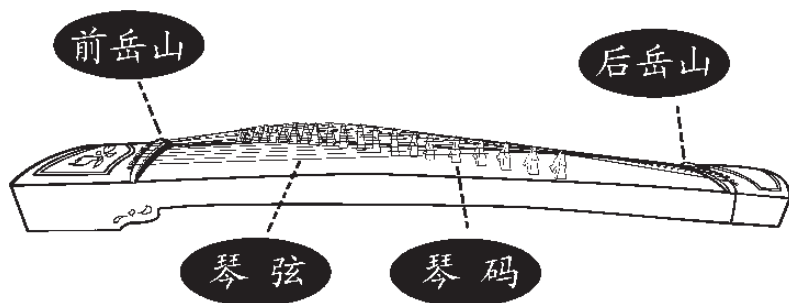

### 四、古筝的调试与护理

1. 琴一般平放在琴架上，每天练完后应该用琴罩布将琴面盖上，放在不易碰到的位置，以免灰尘落积。长时间不使用可以放在琴盒或琴套内，并在其中放置适当的干燥剂和防虫剂。同时避免放在阳光直射或空调、暖气直接作用的地方。也可以将琴头触地斜放竖立在墙边上（防撞、防尘、防潮、防虫、防晒）。经常擦拭，保持清洁。

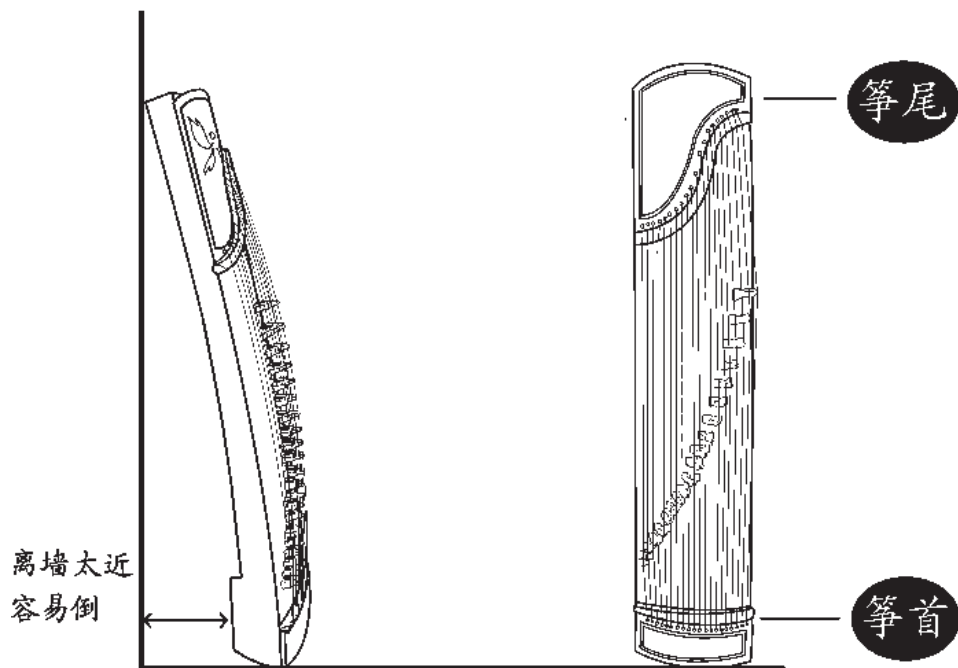

2. 琴的正面尤其怕碰，要小心保护。随时记住，不要用手掌在琴弦上摩擦，防止汗水或水汽将琴弦弄湿而生锈。

3. 如果是红木类的高档筝需要定期在琴头、尾及穿弦孔处用少量保湿膏护理，南方一般在 20 天—30 天左右，北方在 7 天—10 天左右。

4. 琴码由小到大、从高音向低音方向依次排列（一般琴码上会有编号，可以编号对应相同的弦号排列），琴码的间距高音略窄、低音略宽，最高音离前岳山的距离一般为 14cm—16cm，最低音离前岳山的距离一般为 92cm—96cm，或离后岳山 40cm—44cm。琴码左右移动可使音高降低或升高。

5. 上弦时先从背板将弦穿入弦孔，再从正面由前穿弦孔穿入。

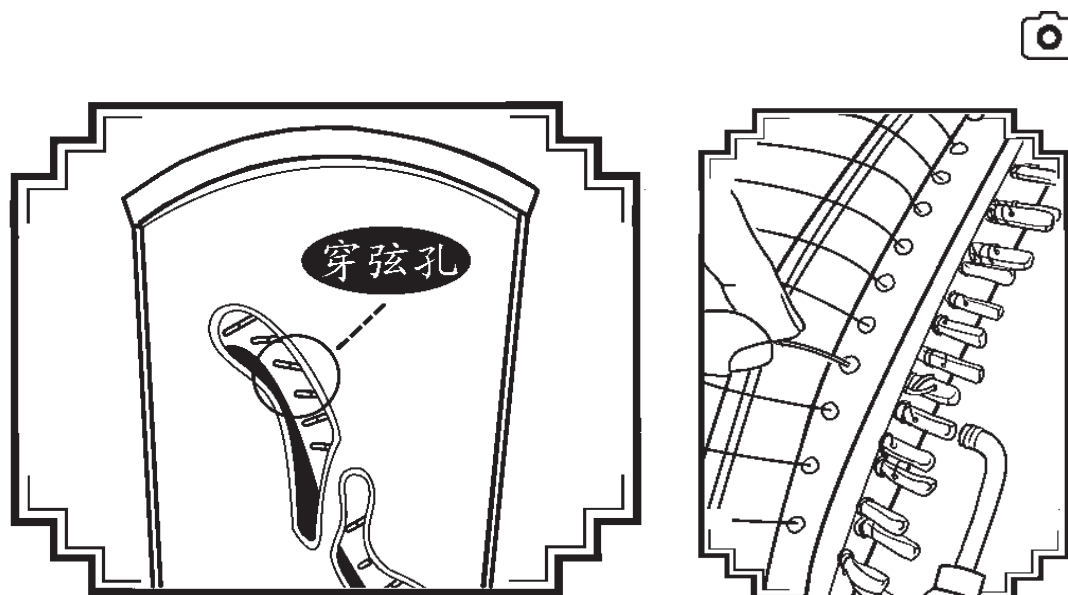

将弦头插入弦号对应上弦轴钉并留出一寸弦头，向前转动扳手（紧），

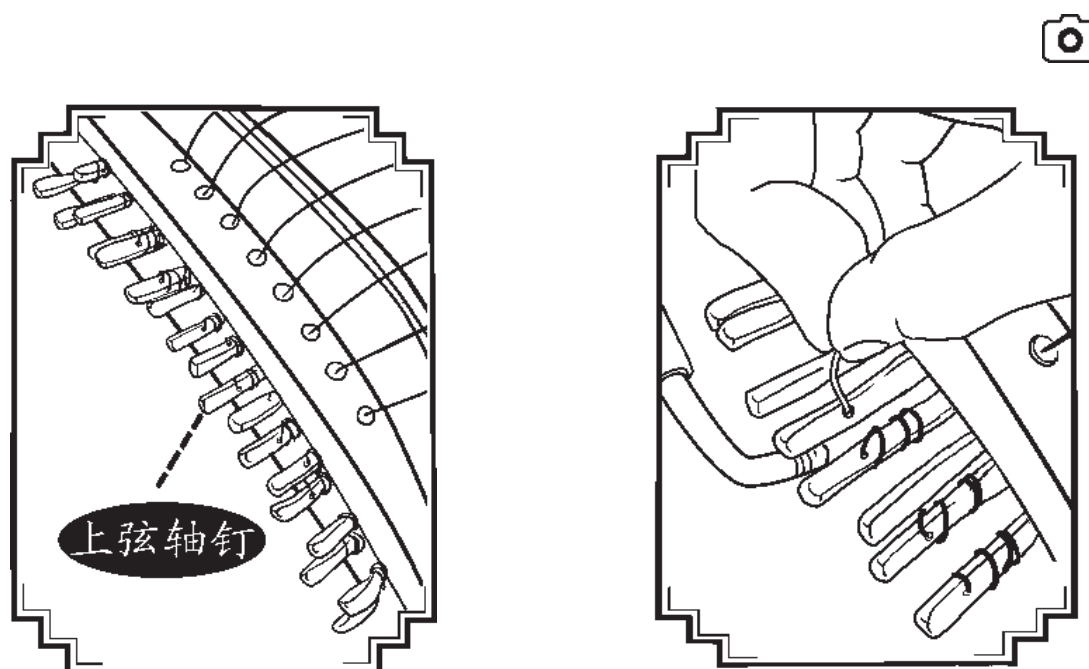

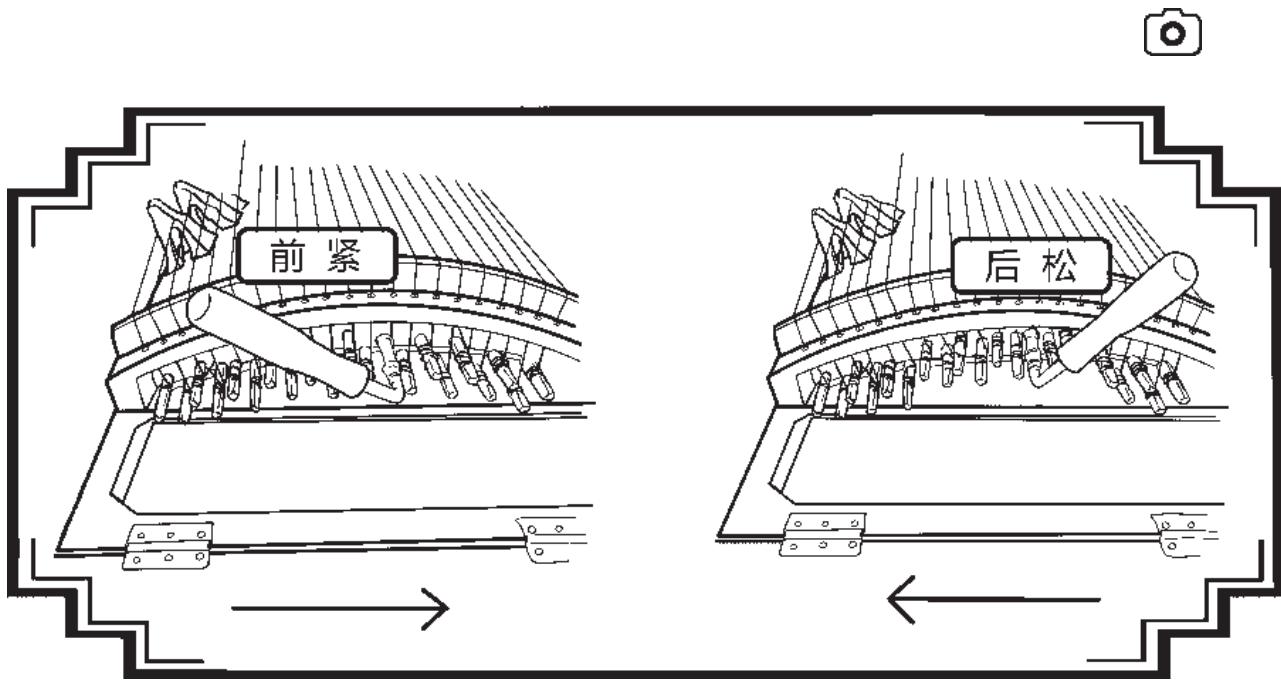

确保缠在上弦轴钉上的琴弦将弦头压住，使其不会松动，用扳手转动上弦轴钉时要确保所有琴弦均为前紧后松。

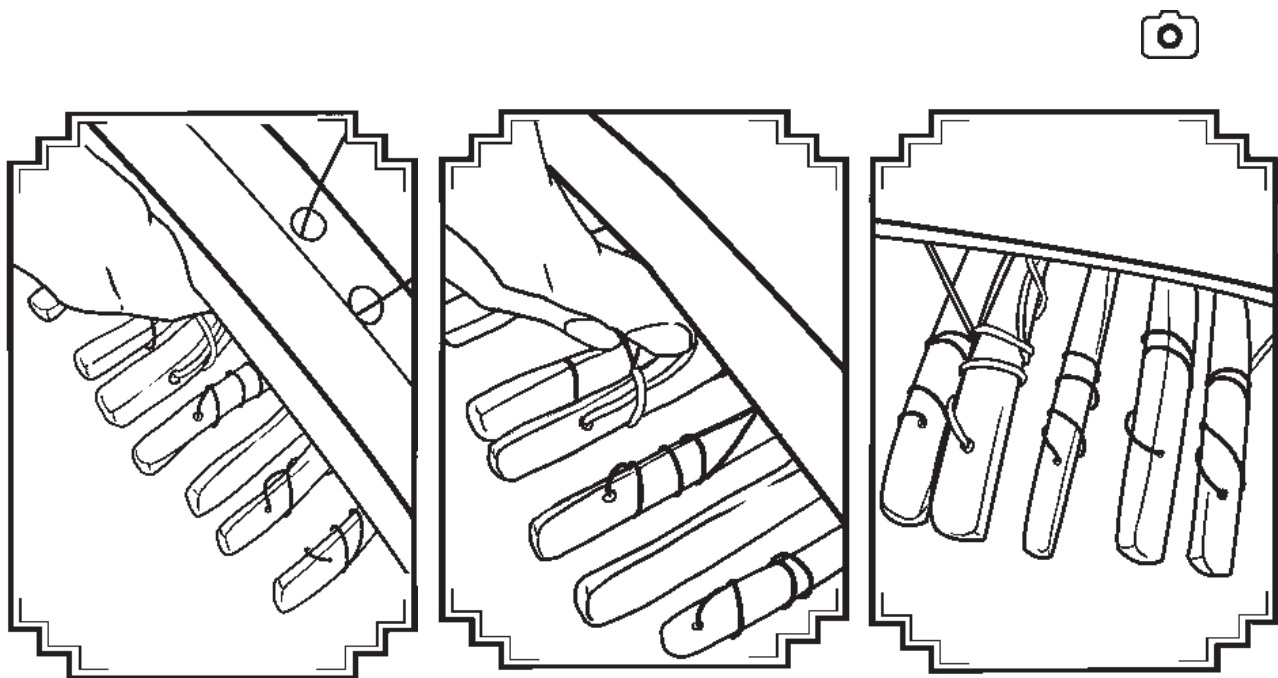

## 五、弹奏前的准备

### 认弦

21 弦古筝 D 调（最常用的调）定弦排列 1 = D

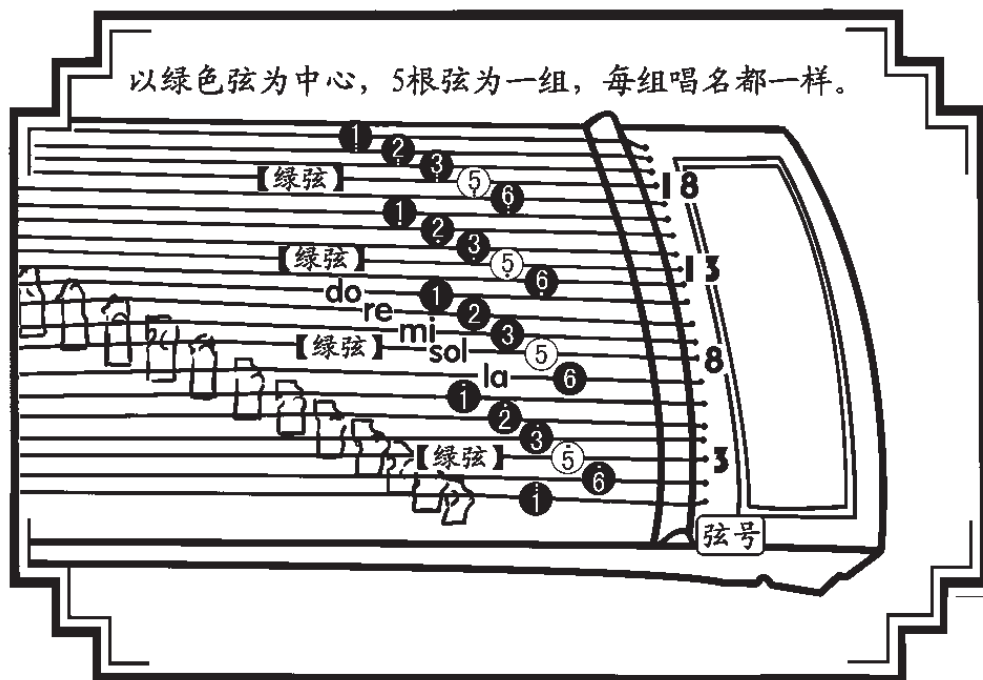

### 戴指甲

食指、中指、无名指胶布缠两圈半至三圈，指甲与手指方向一致，指甲根部不要超过第一关节，最好离关节线还有 1mm—2mm 的距离，同时义甲尖超出指尖 3mm—4mm 为宜。

大指胶布需要缠三圈，大指指甲向掌心相反的方向成 45 度左右的斜角，指甲根部同样不要超过手指第一关节线，义甲尖超出指尖可多一点，以 5mm—6mm 为宜。第一圈靠义甲前端一点，第二圈靠义甲后端一点，第三圈缠在中间，这样比较稳。

粘指甲所用的胶布都不宜过宽，胶布的上边一般在整个指甲的中间位置，胶布也不要缠在关节上。

小指是不戴指甲的，用指肉直接拨弦可以产生浑厚的音色效果，与义甲弹奏的声音有明显的区别。



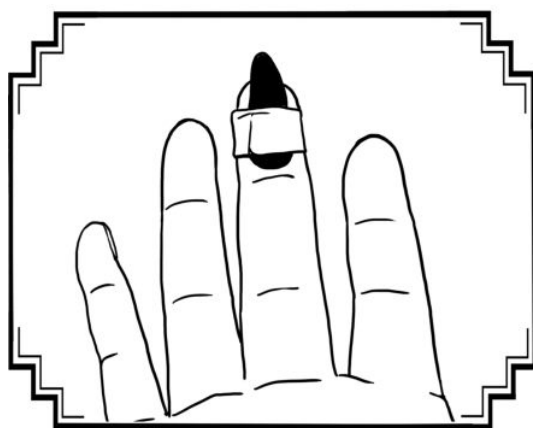
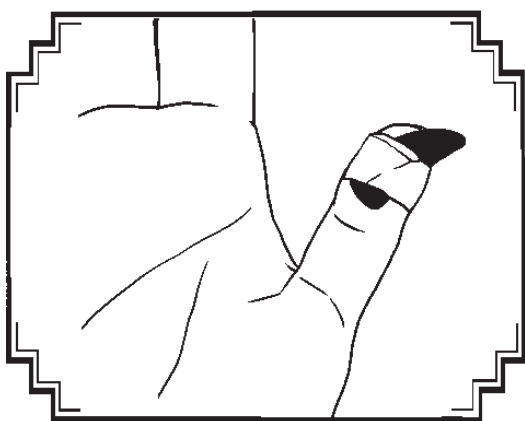
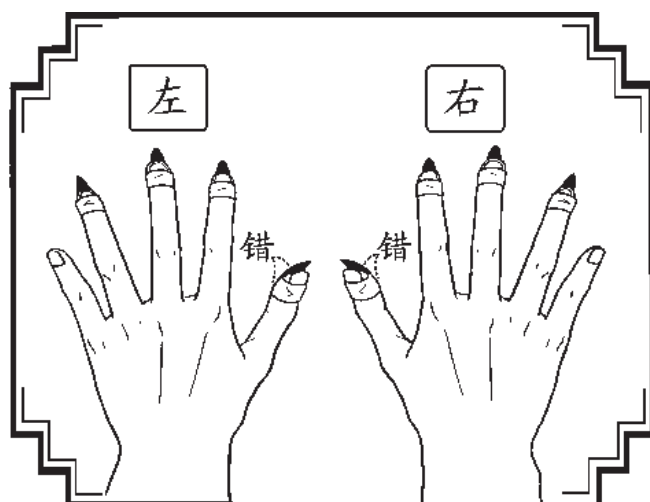

## 六、演奏姿势与基本手型

### 坐姿

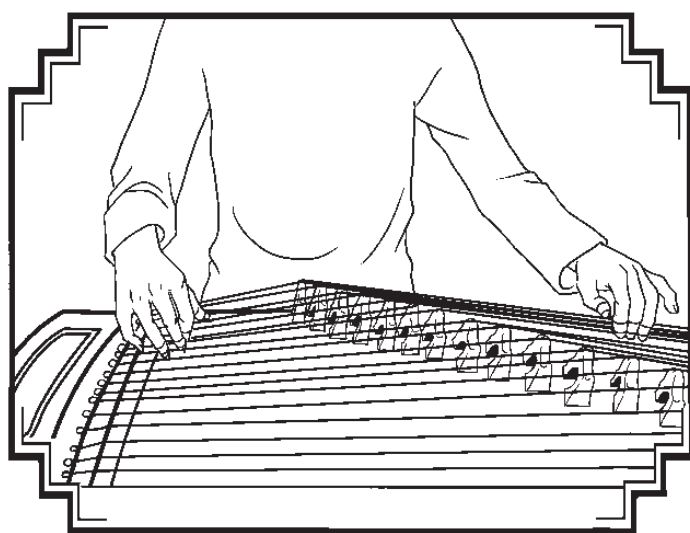

弹奏者松  
弛端坐在靠近  
琴头弹奏区。



肩和手肘自然下垂，肘关节下垂高度与琴弦基本一致。



身体与琴一拳的距离。

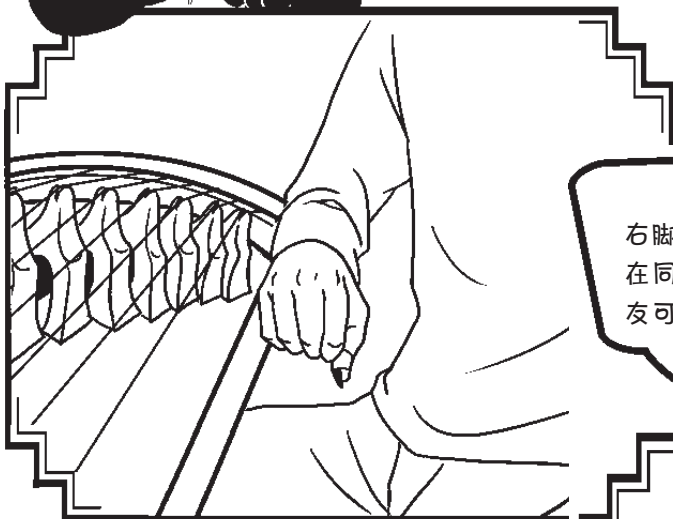

双脚自然分开，左脚稍前，右脚稍后，右脚尖与左脚跟基本在同一条线上。踩不到地的小朋友可以垫一个小凳子。

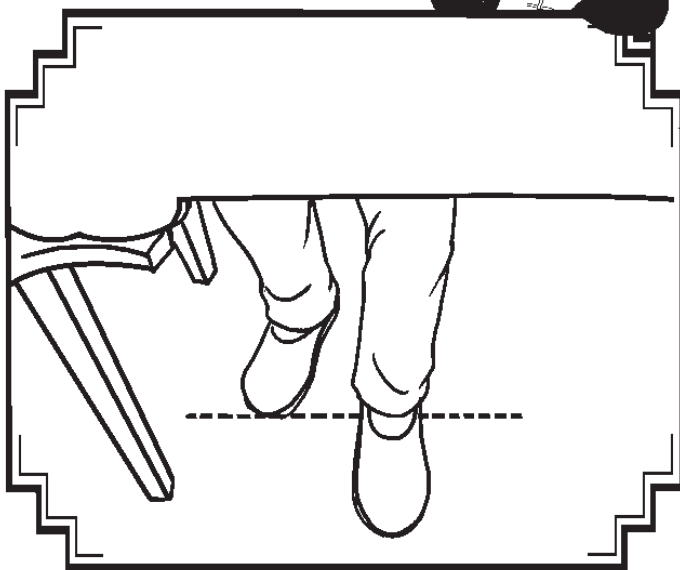

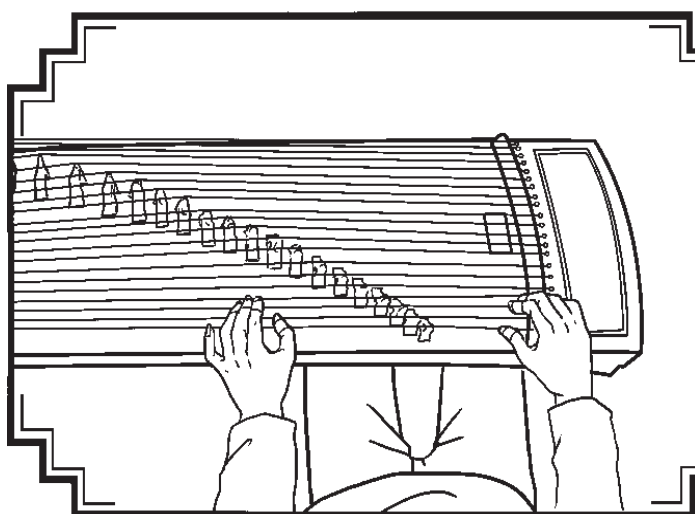

身体正对  
高音区第一个琴  
码为宜。

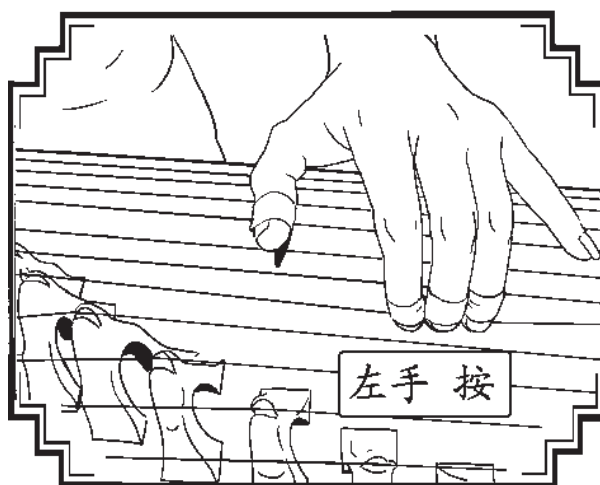
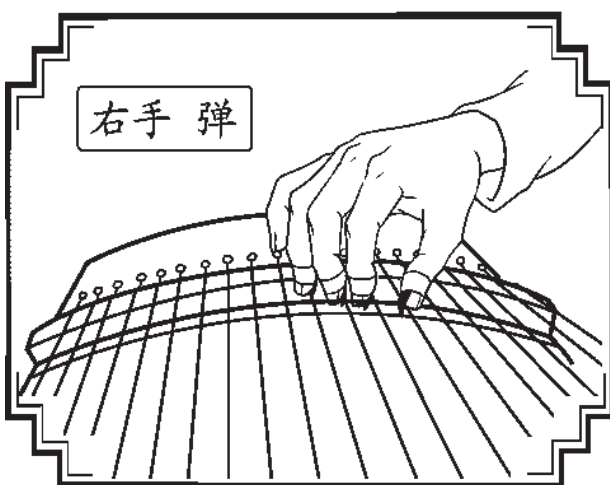

左右手都  
可以在琴码右  
边弹。

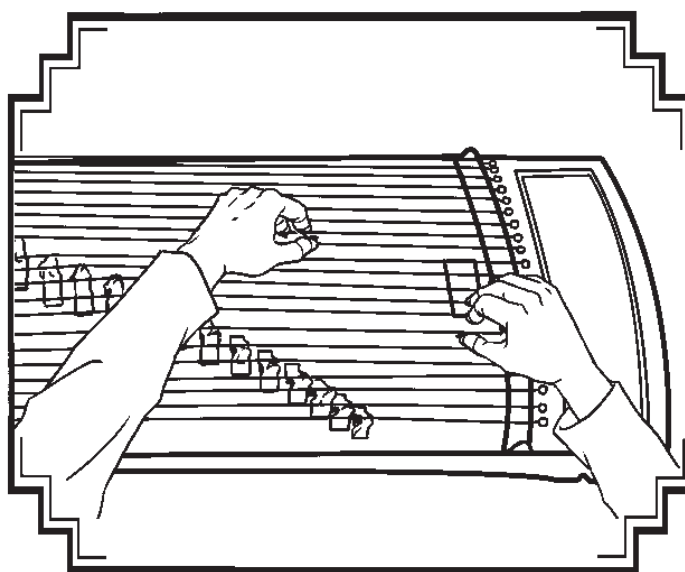

# 手型



左手在岳山到琴码的二分之一至三分之一间演奏。

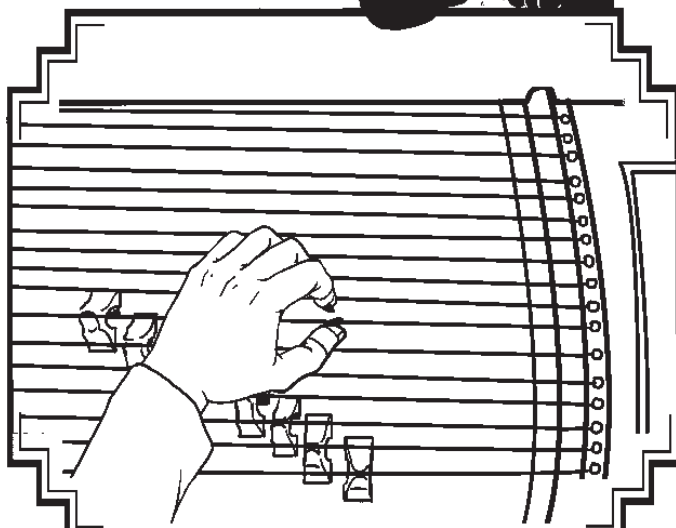
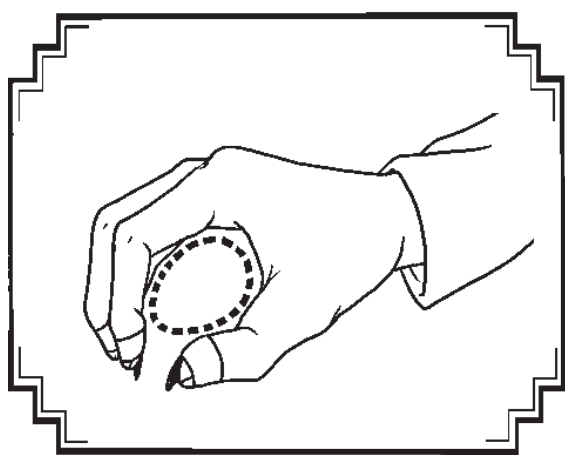

右手在岳山到琴码的八分之一处弹奏。

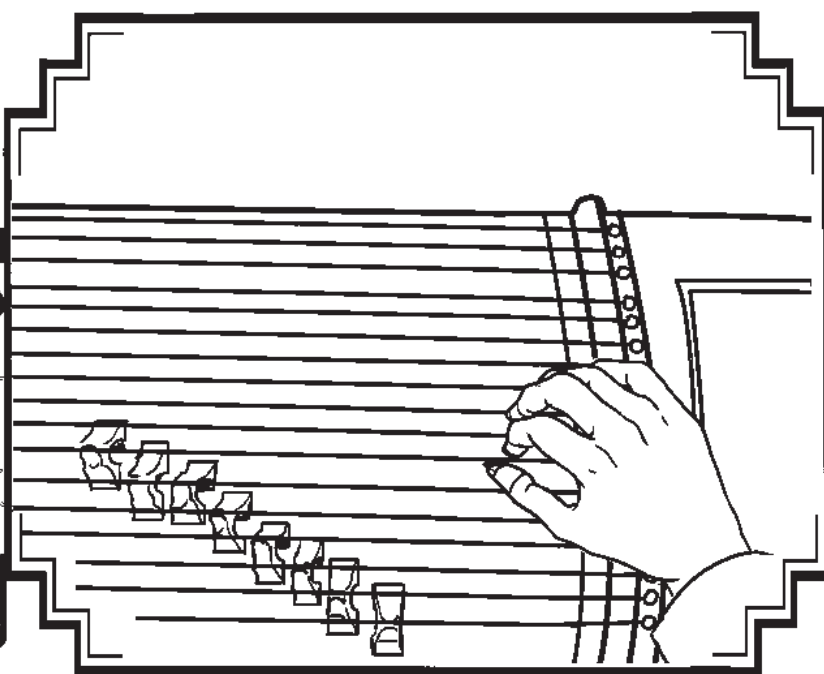

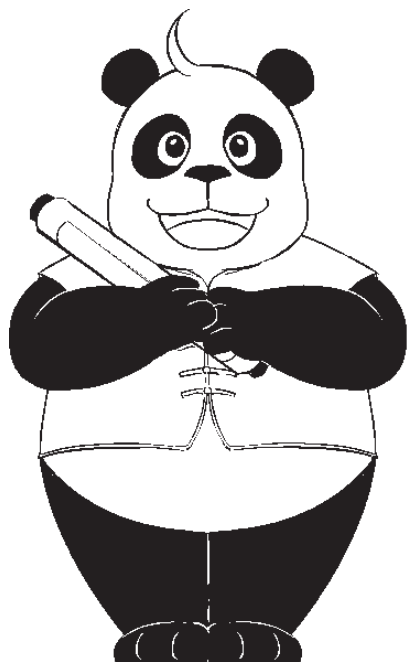

“清箏何繚繞，度曲綠雲垂”~~各位有礼了，乐先生又和大家见面了，我们将再次拂弦鸣箏踏上修炼之路，这次我会传授秘籍带大家深入了解古箏的弹奏技法及相关知识，一步一步努力和乐先生一起感受古箏的美妙吧!

## 第一单元

### 基本弹奏指法

古箏是双手弹奏的乐器，既能弹奏旋律，同时也可以另一只手进行伴奏，所以双手的方法和技能都很重要，都要认真练习。

左右手的每个手指都可以弹弦，大指、食指、中指和无名指要戴上指甲，小指用指肉直接弹弦。

指肉可以弹出与指甲不一样的声音。



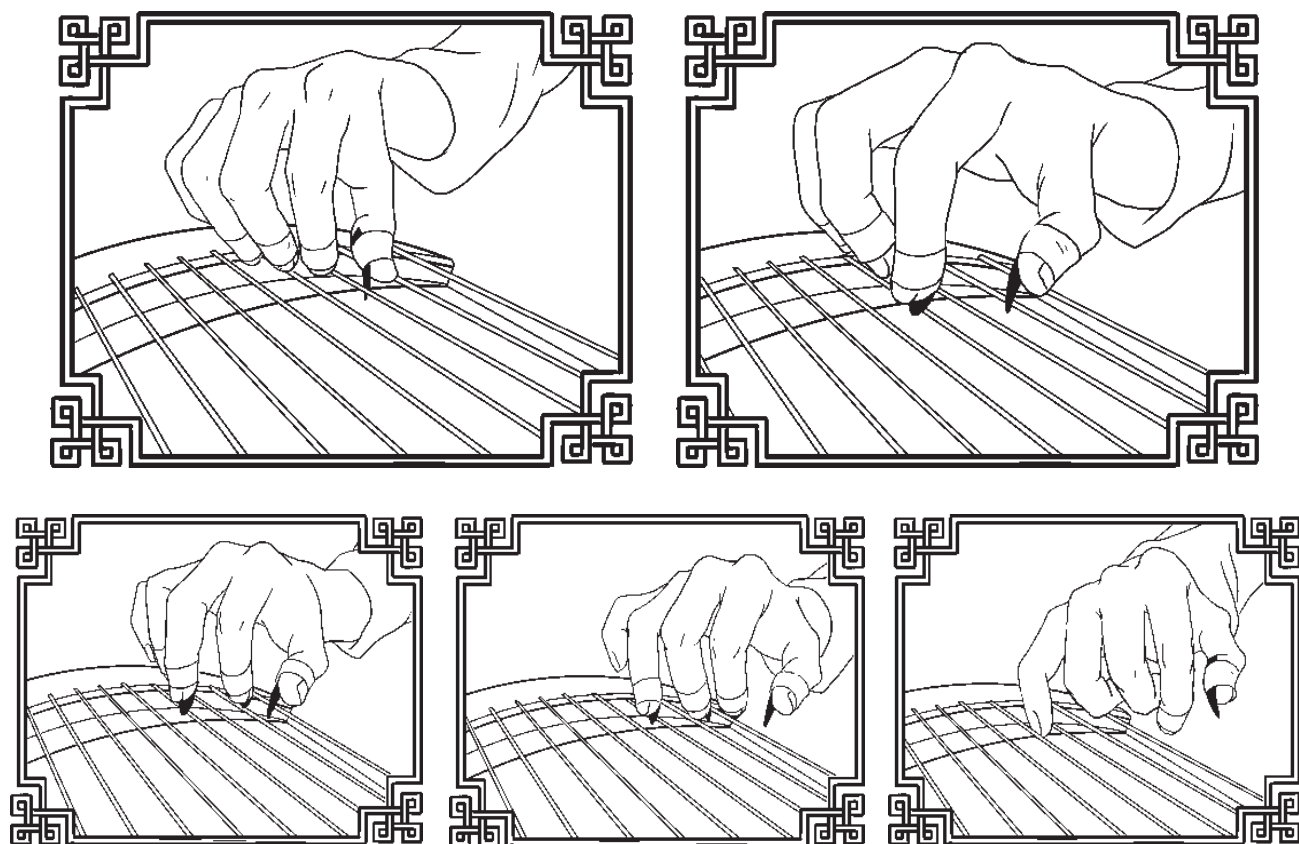

指甲入弦一般 3mm—5mm 为宜，不要超过 5mm。



弹奏时，指甲  
尖入弦不要太深。

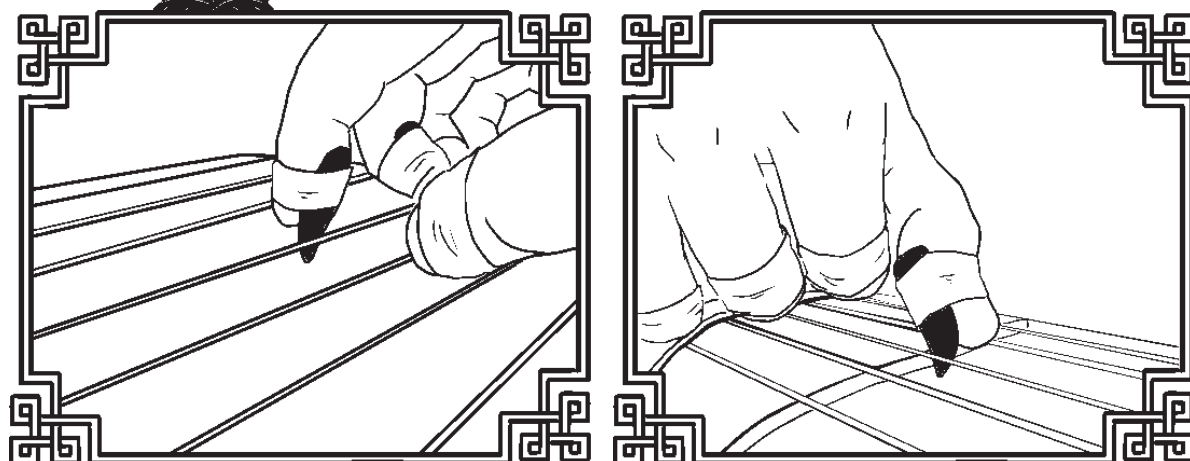

指尖像挠痒的  
感觉，把力从指尖  
发出去。



用自然放松、半握  
拳的手形，各指关节同  
时向掌心做握拳运动。

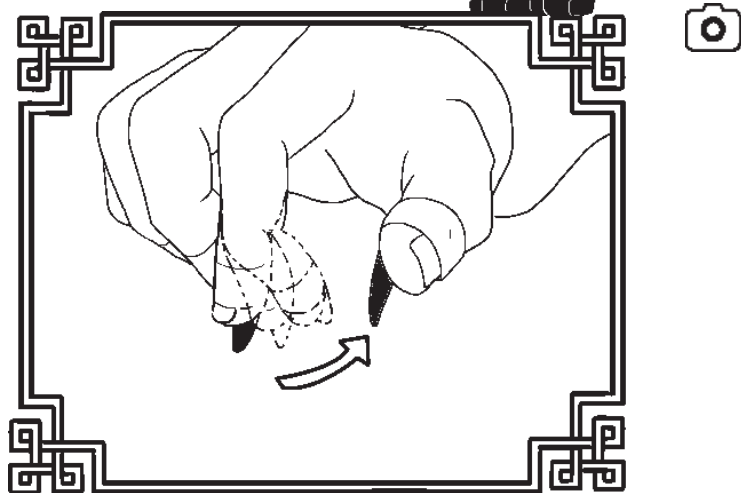

指尖“压住”琴弦，  
用中等的力度弹奏就可  
以了。

手要摆正，不要斜。



下面我们开始每个手指的练习吧！

