

干珑原创家具设计

---

作品集

干珑 著

干珑原创家具设计

---

# 作品集

干珑 著

图书在版编目 (C I P) 数据

干珑原创家具设计作品集 / 干珑著. -- 南昌 : 江西美术出版社, 2017.8  
ISBN 978-7-5480-5626-3

I. ①干… II. ①干… III. ①家具—设计—作品集—中国—现代 IV. ①TS666.207

中国版本图书馆CIP数据核字(2017)第210743号

项目负责 李 佳  
责任编辑 陈 军  
李 佳  
责任印制 张维波  
装帧设计 干 珑

---

## 干珑原创家具设计作品集

---

著 者 干 珑  
出 版 江西美术出版社  
社 址 南昌市子安路66号  
邮 编 330025  
电 话 0791-86566241  
发 行 全国新华书店  
印 刷 南昌雅捷广告印务有限公司  
版 次 2017年8月第1版 第1次印刷  
开 本 889×1194 1/16  
印 张 4.75  
ISBN 978-7-5480-5626-3  
定 价 80.00元

---

本书由江西美术出版社出版。未经出版者书面许可，不得以任何方式抄袭、复制或节录本书的任何部分。  
本书法律顾问：江西豫章律师事务所 晏辉律师  
版权所有，侵权必究

# 自序

从事家具设计已有17载，作为一名院校的教师，有时间能做自己内心想做的原创设计其实是件惬意的事，相比在设计公司的朋友，每天繁重的设计任务，难静下心来去做内心想做的设计，自己觉得挺庆幸，选择了教师这份职业，有着令人羡慕的自由时间。当初在本科学的是环境艺术设计，做的是室内设计，而现在做家具设计，从室内空间的角度去思考家具设计会更全面和宏观，所谓隔行如隔山，家具行业属于制造业，生产制造与工艺和室内装修截然不同。

家具设计与建筑设计、工业产品设计等相比，造价低、打样难度低、易实现，做家具设计的优点从图纸到实物实现的周期短。在工匠精神大兴的今天，内心一直想在木工工坊亲手去实现自己的设计。

中国正处于制造业转型升级的阶段，涌现出大量的家具设计大赛，早期的设计大赛都是为扩大影响配合每年的展会同步开展，如深圳家具展、上海家具展、乐从家具展、东莞家具展等同时举办家具设计大赛，旨在通过大赛推动企业产品设计创新。如今很多设计大赛都是由企业与政府举办，由企业与政府出资，以大赛为平台，结合企业与行业当下研究的方向与风格开展设计竞赛，企业从大量的设计参赛作品中筛选适合企业研发的方向或产品，进行改良完善后再推向市场。这种共赢的模式实际上推动了家具设计师的交流与进步，吸引更多设计师加入家具设计队伍，如广东省家具协会每年协同七个企业举办企业冠名的专项赛事，还有一些参赛作品实现了生产，因此家具设计大赛具有较好的生态环境，得以持续不断。一些地方政府为了当地家具产业的产品转型升级举办设计大赛，目的是提升地方产业设计创新，提升设计附加值，扩大当地产业的社会影响力，如福建永安政府举办了四届竹家具大赛、龙江政府举办了五届“龙”家具创意设计大赛，都是以提升地方家具产业转型升级为目的。

这些家具赛事对艺术院校的师生及家具设计从业者提供了一个交流学习的舞台，每年不断上升的资金奖励，逐步扩大了参赛范围，工业设计、室内设计等专业的学生也加入参赛的队伍当中，跨界的设计师参与提供了更多新的设计思想与可能，家具设计大赛为行业的转型升级起到不可轻视的作用。

17载的参赛，自己逐步也积累了不少原创作品，早期的一些参赛作品或生涩或幼稚，却都是自己在家具原创设计上走过的路，今天将它们展示出来，是一个原创家具设计师的自白，是一个对自己的铭记，是一个曾有过家具大师梦想者走过的路。今天对家具的理解也许只是今天的思考，明天的家具又会是一番什么样的天地？原创家具设计的路将不止，一批批原创家具设计师们将不断涌现，他们在前人的基础上不断前行。

干珑

2017年7月30日

# 干琰

生于1976年，江西省新干县人，副教授，硕士学位，高级家具设计师，顺德职业技术学院设计学院家具艺术设计专业负责人。1999年7月本科毕业于中央工艺美术学院（现清华大学美术学院）环境艺术设计系，2009年硕士毕业于中南林业科技大学木材科学与技术专业家具设计方向。2012中国家具设计十佳设计师，两次荣获广东省技术能手荣誉称号，全国轻工职业教育教学指导委员会委员、家具设计与制造专业委员会副秘书长，中国家具协会设计工作委员会委员。

自2001年起致力于原创家具设计，活跃于各项家具设计赛事，积极开展产学研合作，参与家具企业新产品设计研发，为德嘉、观大、乐雅轩、里斯本、天泉、名奥弯、嘉兰图、美华、强发、万家乐等企业研发家具产品及专卖店整体设计。家具设计作品已获得10项实用新型专利，40多项外观产品专利，在《装饰》《家具与室内装饰》《包装工程》《设计》等期刊发表论文及作品10多篇。



## 主要原创设计作品获奖

- 2001年3月 作品“椅子的构想”参加2001“乐从杯”家具设计大赛获金奖。
- 2001年8月 作品“现代办公椅”参加第九届国际家具、木工机械（深圳）展览会“家具设计大赛”获优异奖。
- 2002年3月 作品“忘却的纪念”参加2002“乐从杯”家具设计大赛获优秀奖。
- 2002年3月 作品“办公椅”参加第七届国际名家具（东莞）展览会家具设计大赛获优秀奖。
- 2003年4月 作品“竹弓椅”参加第三届“乐从杯”家具设计大赛获金奖。
- 2004年3月 作品“休闲弓椅”荣获国际名家具（东莞）展览会2004名家具设计大赛三等奖。
- 2004年4月 作品“鹤椅”参加第四届“乐从杯”家具设计大赛获金奖。
- 2004年9月 作品“弓椅”荣获“中国家协2004中国家具大奖赛”金奖。
- 2004年10月 作品“弓椅”荣获2004中国家具设计大赛优秀作品荣誉称号。
- 2005年9月 作品“‘杯’DIY组合”获中国家具协会举办的“家具商贸之都”杯家具设计大赛铜奖。
- 2007年10月 作品“弓椅”获韩国仁川国际设计竞赛特别入选奖。
- 2008年3月 作品“蟹椅”获中国家具协会举办“利豪杯”中国首届沙发设计大奖赛优秀奖。
- 2007年9月 作品“中国凳”获金斧杯家具设计大赛专业组银奖。
- 2007年9月 作品“方圆坐具”获金斧杯家具设计大赛专业组优秀奖。
- 2008年10月 作品“中国凳”被应邀参加中央美院举办的“30把椅子作品展”。
- 2008年3月 作品“中国凳”应邀参加意大利米兰国际家具展明日之星作品展。
- 2011年9月 作品“‘π’香案”获2010~2011“大岭山杯”金斧中国家具设计大奖赛院校组唯一金奖。
- 2011年9月 “大岭山杯”金斧中国家具设计大奖赛院校组唯一金奖。
- 2012年9月 作品“充气沙发”获2012“龙”家具创意大赛专业组铜奖。
- 2012年11月 参加广东省家具设计技能大赛获职工组一等奖，并获得广东省“技术能手”荣誉称号。所辅导的学生囊括技能大赛学生组一等奖前八名。
- 2013年9月 作品“椅·构想”荣获2012“龙”家具创意大赛专业组银奖。
- 2013年9月 作品“几椅”获2012~2013“大岭山杯”金斧中国家具设计大奖赛专业组铜奖。
- 2013年11月 参加广东省家具设计技能大赛获职工组第一名，并获得广东省“技术能手”荣誉称号。
- 2016年11月 “雅·竹椅”荣获网易家具与康耐登企业举办的“我要去米兰 中国时尚家具设计大赛”2016年度全国专业组TOP20。

# 目录

中国凳.....	2
折叠圆凳.....	4
椅·构想.....	6
青虫充气沙发.....	8
休闲椅.....	10
几椅.....	12
禅之组合案.....	16
鹤椅.....	18
“π”香案.....	20
雅·竹椅.....	22
方圆坐具.....	24
几椅.....	26
如意箭·新中式衣架.....	28
俄罗斯方块组合SOHO办公家具.....	29
弓椅.....	30
斑马椅.....	32
休闲弓椅.....	34
“杯”DIY组合.....	36
玫瑰凳.....	38
椅子的构想.....	39
蟹椅.....	40
休闲椅.....	41
现代几案.....	42
时尚中国·回纹系列.....	44
中国椅.....	46
飞翔.....	48
涟漪茶盘.....	49
徽派印象.....	50
弯曲木系列家具.....	52
适老家具.....	56
徽之茶语.....	58
禅之茶轩.....	60
新中式系列家具设计.....	62

# 中国凳

高束腰，圆形凳面，鼓腿彭牙，云纹饰腿，内翻马蹄，下承十字托泥。将繁复的明清凳三维雕饰二维化、简单化，将富有明清韵味的中国凳运用了现代生产工艺，采用18毫米胶合板，通过交错、插接、螺钉固定，便于拆装、运输。旨在探索、创新中国风格的现代家具。

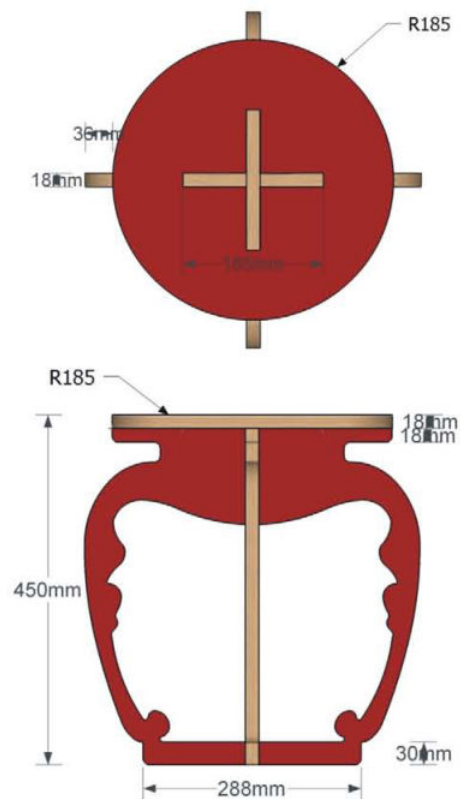
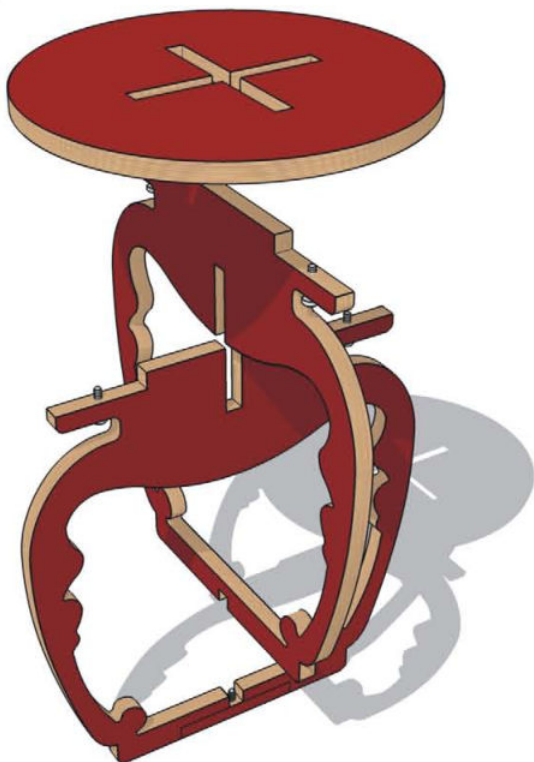
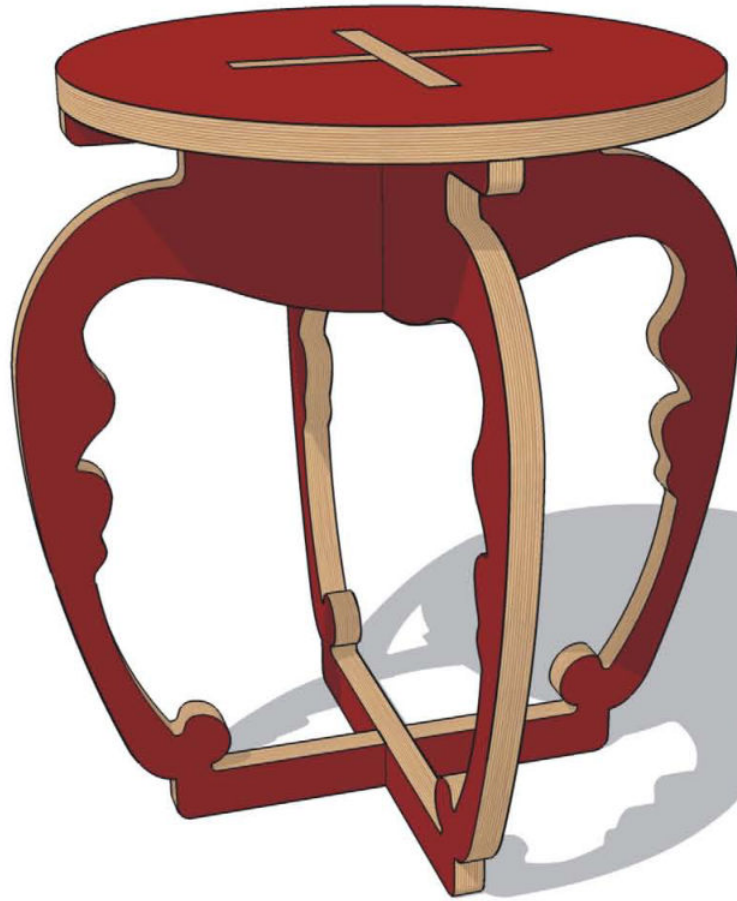



# 折叠圆凳

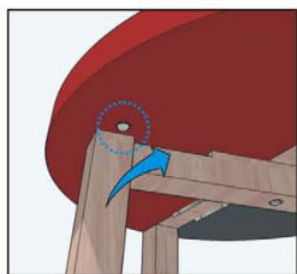

旋转后圆珠固定



该圆凳设计具有折叠功能设计，通过长螺丝五金作为轴，将凳子双腿旋转，并通过半圆坐板下方的碰珠五金件固定凳腿90度夹角，设计简洁、时尚。材料采用实木、长螺丝、子母合页、碰珠五金，加工简单，便于收纳与运输，适合当下家具电商的销售。

单位：mm

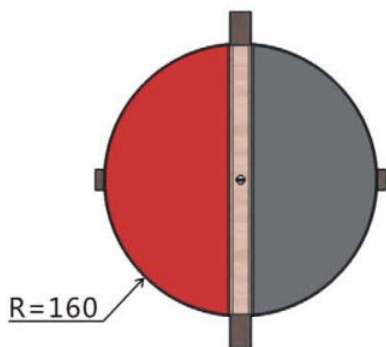

俯视图

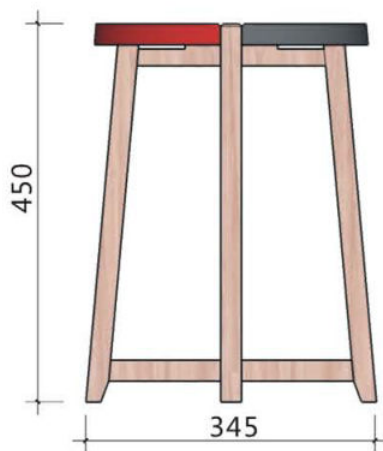

正视图

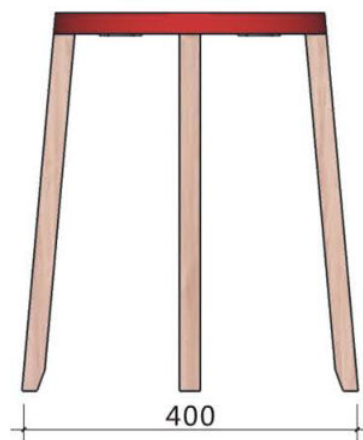

侧视图



碰珠五金

子母合页

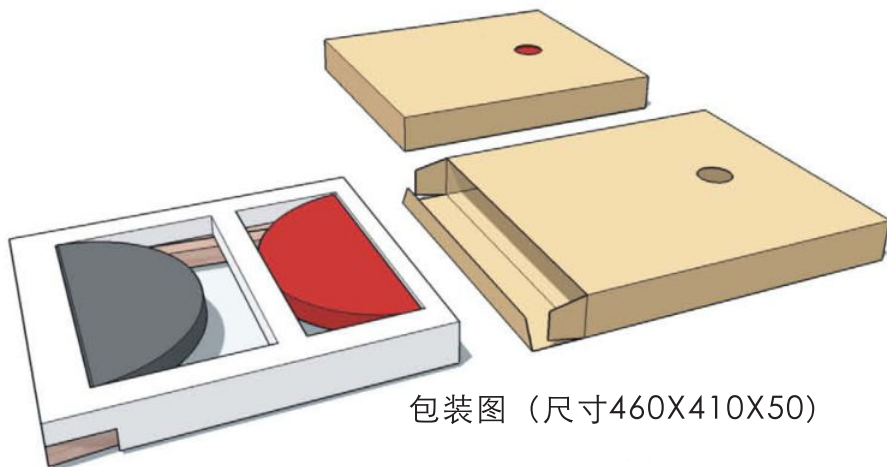

包装图（尺寸460X410X50）



实物角度一



实物角度二



实物角度三

# 椅·构想



设计说明:

该椅子将大自然植物与椅子有机地相融成为一个有生命的藤椅。椅子的造型圆中有方，简洁时尚，仿佛藤的前生与今世正在对话。

材料采用直径15mm钢筋(表面防锈处理)、深灰PE编藤条、攀藤植物辟荔、钢条通过弯曲、焊接，表面黑色防锈漆处理，再手工编藤，将种植好的辟荔植物花盆放置固定在环形架，三个月可爬满藤椅，并做适当的日常修剪。

单位: mm



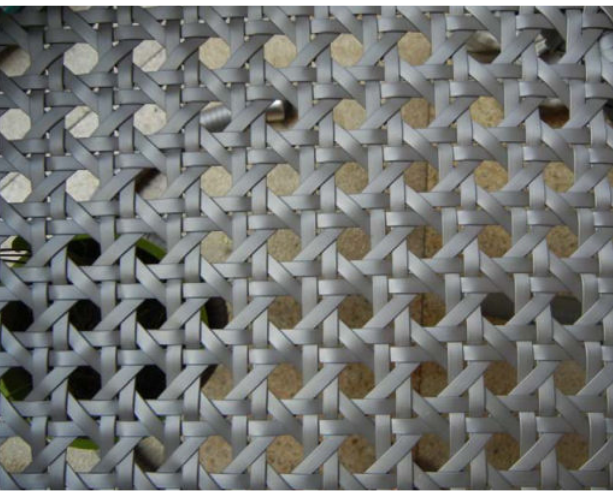

# 青虫充气沙发



设计概念来源于青虫可爱、慵懒、柔软的造型，沙发主体采用充气的PVC植绒气囊，充气气囊改变了传统沙发有污染、大体积的海绵体，可以通过气泵控制空气量来满足不同的舒适度，放气后便于产品运输及收纳，镀铬金属管架可以通过螺丝拆装，便于运输。

材料与工艺：植绒PVC材料、镀铬金属管，植绒PVC材料通过专业裁剪、热压黏合，并安装气嘴，金属管弯曲后镀铬，钻螺丝孔位。

单位：mm

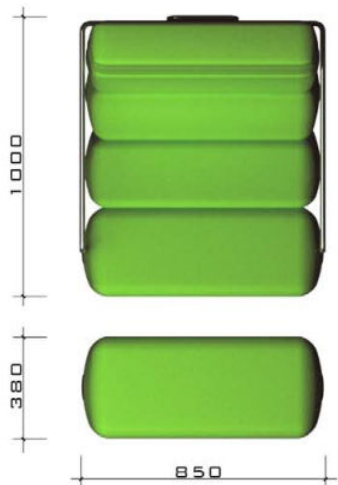
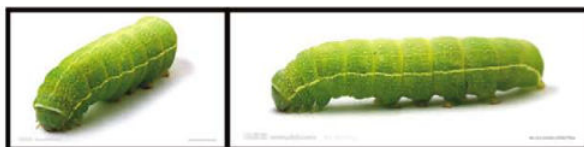

平面图

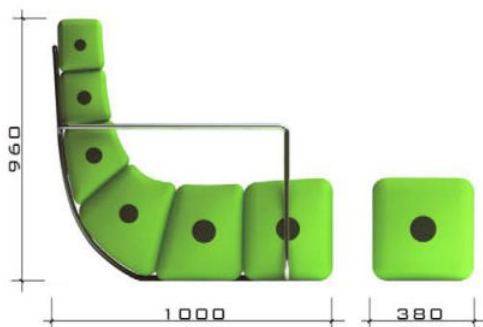

正立面

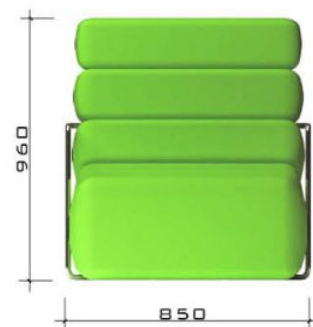

侧立面



# 休闲椅

家具之灵在于形态，家具之魂在于结构与细节。何为细节？一把舒适的椅子在于人体工程学无微不至的细节考量。坐深、坐宽、坐高、桌面的倾角、靠背的倾角，但这一切都满足之时，椅子还美吗？本设计就是在思考椅子的形态、功能、结构、运输、使用时的状态、环保等诸多设计要素的和谐共处。

材料采用非洲刺猬紫檀，采用榫卯结构，椅子可叠摞，方便运输与收纳。



叠落的收纳功能

单位：mm

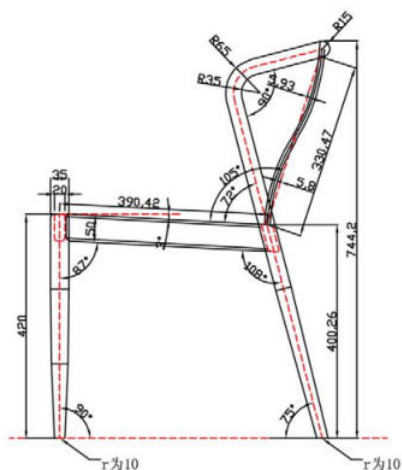

主视图

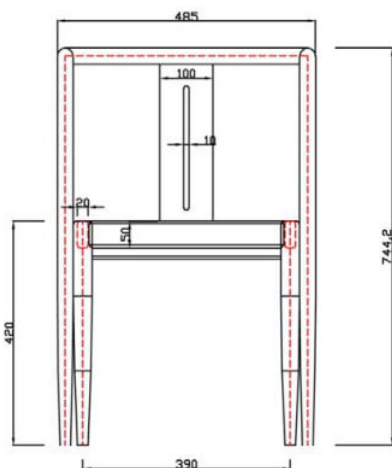

侧视图

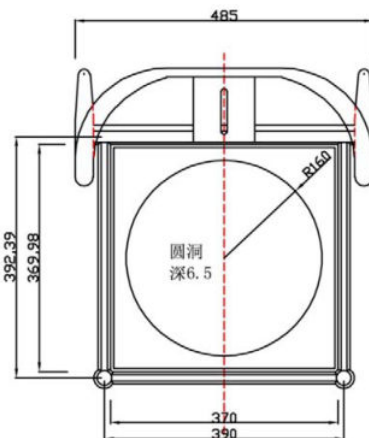

俯视图

