



中业教育®
China Career Education

2019年版全国二级建造师执业资格考试辅导用书

建设工程施工管理

通关精解

400题

◎ 缴广才 主编

浓缩经典·一本就够

中业教育建造师考试命题研究委员会

命题严谨紧扣考试大纲

权威专家专项突破解析

强化训练巩固备考基础

随书赠送

题库APP

扫描二维码

免费下载题库APP



黄河出版传媒集团
宁夏人民教育出版社



2019 年版全国二级建造师执业资格考试辅导用书

通关精解 400 题

建设工程施工管理

中业教育建造师考试命题研究委员会 编写



黄河出版传媒集团
宁夏人民教育出版社

图书在版编目(CIP)数据

通关精解 400 题. 建设工程施工管理 / 缴广才主编
— 银川 : 宁夏人民教育出版社, 2019. 1
2019 年版全国二级建造师执业资格考试辅导用书
ISBN 978-7-5544-3324-9

I. ①通… II. ①缴… III. ①建筑工程—施工管理—
资格考试—习题集 IV. ①TU-44

中国版本图书馆 CIP 数据核字 (2019) 第 013528 号

2019 年版全国二级建造师执业资格考试辅导用书
通关精解 400 题—建设工程施工管理

缴广才 主编

责任编辑 王 宁 张铸康

责任校对 王 慧

封面设计 张文佳

责任印制 殷 戈



黄河出版传媒集团 出版发行
宁夏人民教育出版社

地 址 宁夏银川市北京东路 139 号出版大厦 (750001)

网 址 <http://www.yrpubm.com>

网上书店 <http://www.hh-book.com>

电子信箱 jiaoyushe@yrpubm.com

邮购电话 0951-5014284

印刷装订 郑州曼联印刷有限公司

印刷委托书号 (宁) 0012231

开本 787 mm × 1092 mm 1/16

印张 14.5 字数 270 千字

印数 1400 册

版次 2019 年 1 月第 1 版

印次 2019 年 1 月第 1 次印刷

书号 ISBN 978-7-5544-3324-9

定价 42.00 元

版权所有 侵权必究

《通关精解 400 题》编委会

主 编：缴广才

顾 问：朱俊文

委 员：房 超 刘 洋 张 赫 宋 贺 关 涛
杨国斌 董美英 颜 海 洪 伟 余关关
曹丹丹 檀晓萌

序

全国二级建造师执业资格考试自 2005 年开考至今，有些章节和内容已发生了很大变化。为满足广大考生需求，中业教育建造师执业考试命题研究中心根据国家人力资源和社会保障部、住房和城乡建设部审定的全国二级建造师执业资格考试大纲(2014 年版)，精心组织全国著名院校有关教授和企业资深专家编写了《通关精解 400 题》丛书。

该丛书所收集的习题和案例是各位教授和专家结合各自多年的工作经验编写而成，同时有针对性地对历年考试真题进行了梳理，内容对考试大纲中要求掌握、熟悉和了解的相关内容都作了准确、详尽的解释，是参加建造师执业资格考试的应试人员必备的考试学习用书，同时，也可供高等院校相关专业师生教学参考。

该丛书有如下特点：

1. 编著者都是各学科、各领域的教授专家，既有扎实的理论知识，又有丰富的实践经验，且大多参加过考试命题，对编写该丛书有指导性。
2. 该丛书采用新规范、新标准，积中业教育多年指导考试之经验，对考试有极强的针对性、实用性、资料性和可操作性。
3. 该丛书为提供网络增值服务，随书赠送题库二维码，凡购买图书的读者就能享受相关增值服务。

由于时间仓促，编校过程种难免存在不足，敬请广大考生批评指正。

编者 余关关

前 言

为了满足广大考生的应试复习需要，便于考生准确理解考试大纲的要求，尽快掌握复习要点，更好地适应考试，中业教育建造师考试命题研究委员会组织全国著名院校和企业以及行业的有关专家，依据人力资源和社会保障部、住房和城乡建设部审定的《二级建造师执业资格考试大纲》(2019年版)、《一级建造师执业资格考试大纲》(2018年版)，以及中国建筑工业出版社出版的《全国二级建造师执业资格考试用书——建设工程施工管理》的相关内容，编写了通关精解400题。此次出版的《通关精解400题》共5册，涵盖两个综合科目和三个实务专业科目，分别为：《通关精解400题—建设工程施工管理》、《通关精解400题—建设工程法规及相关知识》、《通关精解400题—建筑工程管理与实务》、《通关精解400题—机电工程管理与实务》、《通关精解400题—市政公用工程管理与实务》。

《通关精解400题》中附有参考答案、题目解析、案例分析以及两套综合模拟题等。同时汇总了历年全国一级、二级建造师执业资格考试真题，并附有详细解析，指导和协助考生进行应试习题训练。

同时，为了帮助应试考生更好地复习备考，我们开设了在线辅导课程，考生可通过中业教育网站(www.zhongye.net)了解相关信息，参加在线辅导课程学习。本套《通关精解400题》全面覆盖所有知识点，力求突出重点，解释难点。短时间内切实帮助考生理解知识点，掌握难点和重点，提高应试水平及解决实际工作问题的能力。力求练习题的难易、大小、长短、宽窄适中。希望这套宝典能有效地帮助广大考生提高复习效果，提升复习效率，节约复习时间。

《建设工程施工管理》包括施工管理、施工成本管理、施工进度管理、施工质量管理、施工职业健康安全与环境管理、施工合同管理和施工信息管理等七章，全面阐述了“三控三管一协调”。本科目与专业实务结合紧密，有关进度、质量、安全等章节内容经常在专业实务案例题中结合案例进行考查，因此学好本科目能起到“一箭双雕”作用。

本科目考试用书共分七章，除第一章是整本书基础之外，其余六个章节之间没有必然联系。本书中占分值较多的是第一、二、四、六章，需要重点掌握；第二章成本管理涉及

计算的部分、第三章涉及网络图的相关知识是整本书的难点，需要多做练习；第五、七章比较简单，复习精力可相对少一些。据以上施工管理科目考试特点，考生可以根据章节的分值占比和难易程度，打破章节学习顺序，按照第一、二、四、六、三、五、七章的顺序进行学习和习题练习。

最后，本套《通关精解 400 题》在编写过程中，难免有不妥之处，欢迎广大读者提出批评和建议，以便我们修订再版时完善，使之成为建造师考试人员的好帮手。

目 录

第一章 施工管理	1
第一节 施工方的项目管理	1
第二节 施工管理的组织	5
第三节 施工组织设计的内容和编制方法	10
第四节 施工项目管理目标的动态控制	14
第五节 施工项目经理的任务和责任	17
第六节 施工风险管理	22
第七节 工程监理的工作任务和方法	27
第二章 施工成本管理	32
第一节 建筑安装工程费用项目的组成与计算	32
第二节 建设工程定额	37
第三节 合同价款约定与工程结算	41
第四节 施工成本管理与施工成本计划	47
第五节 施工成本控制与施工成本分析	53
第三章 施工进度管理	60
第一节 建设工程项目进度控制的目标和任务	60
第二节 施工进度计划的类型及其作用	66
第三节 施工进度计划的编制方法	69
第四节 施工进度控制的任务和措施	77
第四章 施工质量管理	82
第一节 施工质量管理与施工质量控制	82
第二节 施工质量管理体系	87
第三节 施工质量控制的内容和方法	92
第四节 施工质量事故预防与处理	99
第五节 施工质量的政府监督	105

第五章	施工职业健康安全与环境管理 ·····	111
第一节	职业健康安全管理体系与环境管理体系·····	111
第二节	施工安全生产管理·····	116
第三节	生产安全事故应急预案和事故处理·····	121
第四节	施工现场文明施工和环境保护的要求·····	129
第六章	施工合同管理 ·····	135
第一节	施工发承包模式·····	135
第二节	施工合同与物资采购合同·····	142
第三节	施工计价方式·····	150
第四节	施工合同执行过程的管理·····	156
第五节	施工合同的索赔·····	161
第七章	施工信息管理 ·····	168
第一节	施工信息管理的任务和方法·····	168
第二节	施工文件归档管理·····	170
2019年二级建造师《建设工程施工管理》模考卷（一）·····		174
2019年二级建造师《建设工程施工管理》模考卷（二）·····		199

第一章 施工管理

【本章导言】

历年分值分布

第一章	2018	2017	2016
第一节 施工方的项目管理	2	2	2
第二节 施工管理的组织	4	4	4
第三节 施工组织设计的内容和编制方法	3	3	3
第四节 施工项目管理目标的动态控制	3	1	2
第五节 施工项目经理的任务和责任	5	6	6
第六节 施工风险管理	1	1	1
第七节 工程监理的工作任务和方法	2	2	2

本章是全书学习的基础，所占分值较大。内容较多，共分七节，大多以理解为主，整体难度不大。

本章虽名为施工管理，但涉及的是项目各个参与方的管理。占分值较多的集中在第二、三、五节，要重点把握。另外第一节、第五节一九年教材内容发生一定变化，在学习的时候要注意变化的内容学习。

重点要搞清楚项目的不同参与方的三大目标的区别及涉及的时间范畴、对组织论内容建立起知识框架、三类施工组织设计能够精确区分内容、掌握动态控制原理及贯穿全书的“四大措施”、把握项目经理的职责与权限、了解项目的风险及监理的工作任务和方法。

第一节 施工方的项目管理

一、单选题

- 【2018 年真题】EPC 工程总承包方的项目管理工作涉及的阶段是（ ）。
 - 决策—设计—施工—动用前准备
 - 决策—施工—动用前准备—保修期
 - 设计前的准备—设计—施工—动用前准备
 - 设计前的准备—设计—施工—动用前准备—保修期
- 【2018 年真题】关于施工总承包管理方责任的说法，正确的是（ ）。
 - 承担施工任务并对其质量负责
 - 与分包方和供货方直接签订合同
 - 承担对分包方的组织和管理责任
 - 负责组织和指挥总承包单位的施工

修工程由建设单位发包给乙单位。在施工中，乙单位应该直接接受()的工作指令。

- A. 建设单位
- B. 设计单位
- C. 施工总承包管理企业
- D. 施工承包企业

13. 【2010 年真题】项目的核心任务是项目的()。

- A. 组织协调
- B. 目标控制
- C. 合同管理
- D. 风险管理

14. 【2009 年真题】编制项目建议书属于建设工程项目全寿命周期()。

- A. 决策阶段的工作
- B. 实施阶段的工作
- C. 设计准备阶段的工作
- D. 施工阶段的工作

二、多选题

【2012 年真题】关于建设工程项目管理的说法，正确的有()。

- A. “项目开始至项目完成”包括了项目的决策、实施阶段
- B. 同一项目的目标内涵对项目的各参与单位来说是相同的
- C. 项目决策阶段的主要任务是确定项目的定义
- D. 项目实施阶段的主要任务是实现项目的目标
- E. 项目的策划指的是项目目标控制前的策划和准备工作

第一节 参考答案及解析

一、单选题

1. 【答案】D

【解析】工程总承包方的项目管理涉及实施阶段全过程，实施阶段由设计前的准备—设计—施工—动用前准备—保修期五个小阶段构成。因此 D 正确。

2. 【答案】C

【解析】施工总承包管理方一般不承担施工任务，故 A 错；采用施工总承包管理模式由业主直接与分包方和供货方签订合同，故 B 错；施工总承包管理模式，施工总承包管理方要负责对分包的组织与管理，因此 C 正确；对于一个工程项目来说只能存在一种承包模式，因此不可能同时存在施工总承包方和施工总包管理方。因此 D 错。

3. 【答案】B

【解析】对施工方而言，建设工程项目管理的“费用目标”是指其成本目标。因此 B 正确。

4. 【答案】D

【解析】本题采用施工总承包模式，甲企业是施工总包企业，乙是施工总承包的分包，丙是业主的指定分包，在施工总承包模式下，无论是总包的分包还是业主指定分包，都由施工总承包企业来负责分包单位的组织和管理任务。因此 D 正确，BC 错误；甲既要完成一定的施工任务也要负责分包的组织和管理。故 A 错。

5. 【答案】B

【解析】设计准备阶段工作是编制项目设计任务书。因此 B 正确。

6. 【答案】C

【解析】业主方是建设工程项目生产过程的总组织者和总集成者，是项目的核心，因此 A 错；建设项目工程总承包方管理的目标包括项目投资目标、总承包方的成本目标、项目的进度和质量目标，因此 B 错；项目工程总承包方的项目管理工作涉及整个实施阶段，包括设计前的准备—设计—施工—动用前准备—保修期五个小阶段构成，故 D 错。故本题正确答案选 C。

7. 【答案】A

【解析】供货方项目管理主要在施工阶段进行。因此 A 正确。

8. 【答案】D

【解析】建设项目工程总承包的主要意义并不在于总价包干，也不是“交钥匙”，其核心是通过设计与施工过程的组织集成，促进设计与施工的紧密结合，以达到为项目建设增值的目的。故选 D。

9. 【答案】D

【解析】施工总承包方要承担一定的施工任务，也要负责现场施工的总体管理和协调工作，A 错；在施工总承包模式下，存在指定分包情形，对于业主指定分包，也是由施工总承包方负责施工的总体管理和协调工作，故施工总承包方要对分包单位的施工安全承担责任，B 错；在施工总承包模式下，一般由施工总承包与分包签订合同，对于指定分包，可以是总承包与分包签合同也可以是业主与分包签合同，故 C 错；施工总承包单位需要承担一定施工任务，因此必然要负责施工资源供应。因此 D 正确。

10. 【答案】C

【解析】设计准备阶段工作是编制项目设计任务书。因此 C 正确。

11. 【答案】C

【解析】对于设计方要考虑项目投资目标及设计成本目标，另外要考虑设计进度、设计质量目标，而施工质量目标是施工单位的管理目标，不属于设计单位。因此本题选 C。

12. 【答案】C

【解析】在施工总承包管理模式下，业主与分包单位直接签合同，由施工总承包管理单位负责现场的总体管理与协调，因此乙单位应该直接接受施工总承包管理企业的工作指令。故选 C。

13. 【答案】B

【解析】项目的核心任务是项目的目标控制。

14. 【答案】A

【解析】编制项目建议书及编制可行性研究报告均属于决策阶段工作。因此 A 正确。

二、多选题

【答案】CDE

【解析】A 错。“项目开始至项目完成”指项目的实施阶段，不包含决策阶段。B 错。对同一项目各方的“费用”目标、涉及的时间阶段不尽相同。因此 CDE 均正确。

第二节 施工管理的组织

一、单选题

- 【2018 年真题】建设工程施工管理是由多个环节组成的过程，第一个环节的工作是（ ）。
A. 提出问题
B. 决策
C. 执行
D. 检查
- 【2018 年真题】某施工项目技术负责人从项目技术部提出的两个土方开挖方案中选择了拟实施的方案，并要求技术部对该方案进行深化，该项目技术负责人在施工管理中履行的管理职能是（ ）。
A. 检查
B. 执行
C. 决策
D. 计划
- 【2018 年真题】某项目部根据项目特点制定了投资控制、进度控制、合同管理、付款和设计变更等工作流程，这些工作流程组织属于（ ）。
A. 物质流程组织
B. 管理工作流程组织
C. 信息处理工作流程组织
D. 施工工作流程组织
- 【2016 年真题】某施工企业组织结构如下，关于该组织结构模式特点的说法，正确的是（ ）。

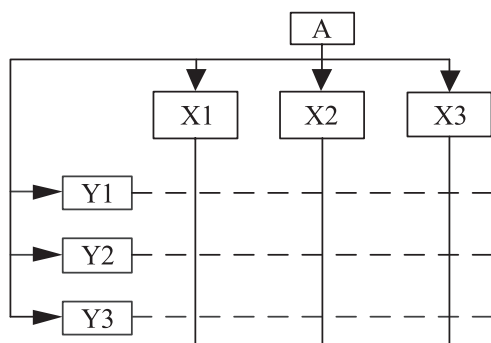

- 当纵向和横向工作部门的指令发生矛盾时，以纵向部门指令为主
 - 当纵向和横向工作部门的指令发生矛盾时，由总经理进行决策
 - 每一项纵向和横向交汇的工作只有一个指令源
 - 当纵向和横向工作部门的指令发生矛盾时，以纵向部门指令为主
- 【2016 年真题】当管理职能分工表不足以明确每个工作部门的管理职能时，还可以辅助使用（ ）。
A. 工作任务分工表
B. 管理职能分工描述书
C. 岗位责任描述书
D. 工作任务分工描述书
 - 【2015 年真题】编制项目合同编码的基础是（ ）。
A. 项目合同文本和项目结构图
B. 项目结构图和项目结构编码

- C. 项目结构编码和项目组织结构图
D. 项目合同文本和项目组织结构图
7. 【2015年真题】项目管理任务分工表是()的一部分。
A. 项目组织设计文件
B. 项目结构分解
C. 项目工作流程图
D. 项目管理职能分工
8. 【2014年真题】关于项目管理工作任务分工表特点的说法,正确的是()。
A. 每一个任务只能有一个主办部门
B. 每一个任务只能有一个协办部门和一个配合部门
C. 项目运营部应在项目竣工后介入工作
D. 项目管理工作任务分工表应作为组织设计文件的一部分
9. 【2014年真题】关于线性组织结构的说法,错误的是()。
A. 每个工作部门的指令源是唯一的
B. 高组织层次部门可以向任何低组织层次下达指令
C. 在特大组织系统中,指令路径会很长
D. 可以避免相互矛盾的指令影响系统运行
10. 【2013年真题】组织结构模式反映一个组织系统中各子系统之间或各工作部门之间的()。
A. 协作
B. 监督
C. 指令
D. 配合
11. 【2013年真题】下列组织工具中,能够反映项目所有工作任务的是()。
A. 项目结构图
B. 组织结构图
C. 工作流程图
D. 工作任务分工表
12. 【2013年真题】工程施工项目经理部,根据项目特点制定了项目成本控制、进度控制、质量控制和合同管理等工作流程,这些工作流程组织属于()。
A. 管理工作流程组织
B. 信息处理工作流程组织
C. 物质流程组织
D. 施工作业流程组织

二、多选题

1. 【2018年真题】关于建设工程项目结构分解的说法,正确的有()。
A. 项目结构分解应结合项目进展的总体部署
B. 项目结构分解应结合项目合同结构的特点
C. 每一个项目只能有一种项目结构分解方法
D. 项目结构分解应结合项目组织结构的特点
E. 单体项目也可进行项目结构分解
2. 【2017年真题】项目技术组针对施工进度滞后的情况,提出了增加夜班作业、改进施工方法两种加快进度的方案,项目经理通过比较,确定采用增加夜班作业以加快进度,物资组落实了夜间施工照明条件,安全组对夜间施工安全条件进行了复查。上述管理工作

体现在管理职能中“筹划”环节的有()。

- A. 提出两种可能加快进度的方案
- B. 两种方案的比较分析
- C. 确定采用增加夜间施工加快进度的方案
- D. 复查夜间施工安全条件
- E. 落实夜间施工照明条件

3.【2016年真题】承包商对工程的成本控制、进度控制、质量控制、合同管理和信息管理等工作进行编码的基础有()。

- A. 管理职能分工表
- B. 工作任务分工表
- C. 工作流程图
- D. 项目结构的编码
- E. 项目结构图

4.【2015年真题】某施工单位采用下图所示的组织结构模式，则关于该组织结构的说法，正确的有()。

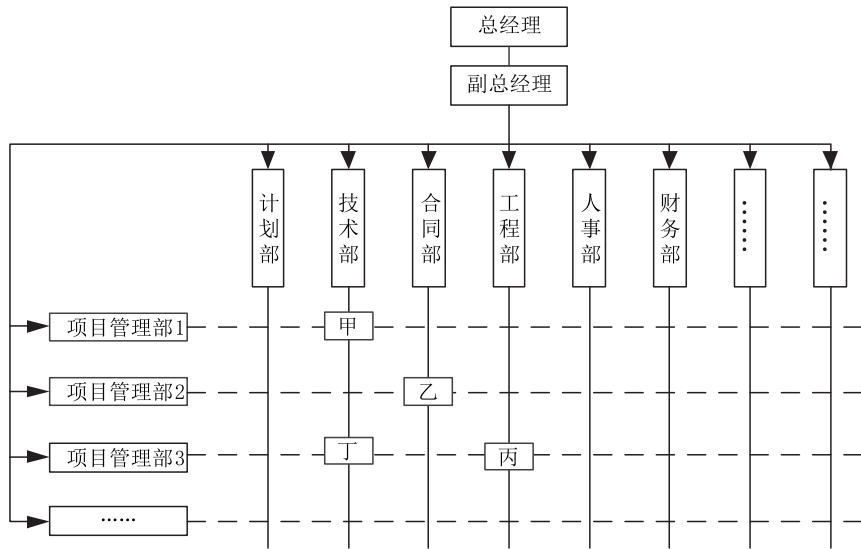

- A. 技术部可以对甲、乙、丙、丁直接下达指令
- B. 工程部不可以对甲、乙、丙、丁直接下达指令
- C. 甲工作涉及的指令源有 2 个，项目部 1 和技术部
- D. 该组织结构属于矩阵式
- E. 当乙工作来自项目部 2 和合同部的指令矛盾时，必须以合同部指令为主

5.【2013年真题】关于项目结构图和组织结构图的说法，正确的是()。

- A. 项目结构图中，矩形框表示工作任务
- B. 组织结构图中，矩形框表示工作部门
- C. 项目结构图中，用双向箭线连接矩形框

- D. 组织结构图中，用直线连接矩形框
- E. 项目结构图和组织结构图都是组织工具

6. 【2013 年真题】某建设项目业主采用如下图所示的组织结构模式。关于业主和各参与方之间的组织关系的说法，正确的有（ ）。

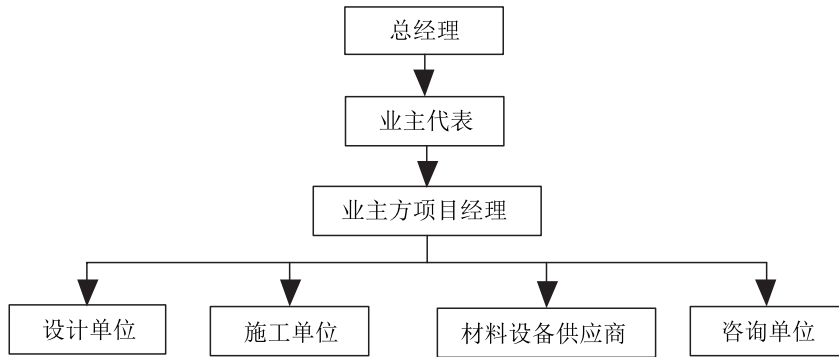

- A. 总经理可直接向业主方项目经理下达指令
- B. 业主代表必须通过业主方项目经理下达指令
- C. 施工单位不可直接接受总经理指令
- D. 设计单位可直接接受业主方项目经理的指令
- E. 咨询单位的唯一指令来源是业主项目经理

第二节 参考答案及解析

一、单选题

1. 【答案】A

【解析】建设工程施工管理是由多个环节组成的过程，按照顺序分别是提出问题、筹划、决策、执行、检查，因此第一个环节的工作是提出问题。因此 A 正确。

2. 【答案】C

【解析】本题解题关键词在“选定”二字，选定了拟实施方案属于决策。因此 C 正确。

3. 【答案】B

【解析】本题考查工作流程组织。投资控制、进度控制、合同管理、付款和设计变更等工作流程属于管理工作流程组织。因此 B 正确。

4. 【答案】D

【解析】本题考查矩阵组织结构模式特点。由此图可以看出纵向是实线，横向为虚线，说明发生矛盾指令后以纵向（实线）为主。因此 D 正确。

5. 【答案】B

【解析】对于管理职能分工描述书和岗位责任描述书是大家普遍的易混项，如果使用管理职能分工表还不足以明确每个工作部门的管理职能，则可辅以使用管理职能分工描述书。因此 B 正确。