

重钢志

1988-2003

重钢志编纂委员会 编



CHONGQING
GANGZHE

四川出版集团
四川人民出版社

重钢志

1986-2003

重钢志编纂委员会 编

四川出版集团
四川人民出版社

编纂企业志，
是企业文化建设
的重要组成部分。
是企业文化建设的系
统工程，是企业情
怀、企业责任、企业
精神的集中体现。
是企业文化的灵魂。
是企业文化的基石。
是企业文化的根基。
是企业文化的支柱。
是企业文化的脊梁。
是企业文化的灵魂。
是企业文化的基石。
是企业文化的根基。
是企业文化的支柱。
是企业文化的脊梁。

唐民伟
2010年夏

重庆钢铁(集团)有限责任公司董事长、党委书记唐民伟为《重钢志》续修题词

重钢志编纂委员会

主任委员	唐民伟		
副主任委员	董林	朱建派	潘向宇
委	罗福勤	袁进夫	
员	龚文渠	周宏	曹敬明
	周佐生	邓强	陈洪
	赵倩	左宁松	罗嗣宏
	黄二卫	高守伦	谭亚夫
	王洪展	段炼	宋倪鹏
	秦娜莎	蒋显奎	黎伟
	陈山	游晓安	张培
	甘伟前		
终审	罗福勤		
	龚荣光		

重钢志编辑部

主编	黄二卫		
副主编	刘光军		
	刘光军	王素兰	张兵
	温勇耀	陈光云	张红海
	郝高潮	龙志敏	陈雪梅
	方小容	周力	彭地富
	王永全	唐克洪	梁星全

重钢志编纂委员会

主任委员	唐民伟		
副主任委员	董林	朱建派	潘向宇
	罗福勤	袁进夫	
委员	龚文渠	周宏	曹敬明
	周佐生	邓强	陈洪
	赵倩	左宁松	罗嗣宏
	黄二卫	高守伦	谭亚夫
	王洪展	段炼	宋倪鹏
	秦娜莎	蒋显奎	黎伟
	陈山	游晓安	张培
	甘伟前		
终审	罗福勤		
	龚荣光		

重钢志编辑部

主编	黄二卫		
主	刘光军		
副	刘光军	王素兰	张兵
编	温勇耀	陈光云	张红海
	郝高潮	龙志敏	陈雪梅
	方小容	周力	彭地富
	王永全	唐克洪	梁星全



太和铁矿

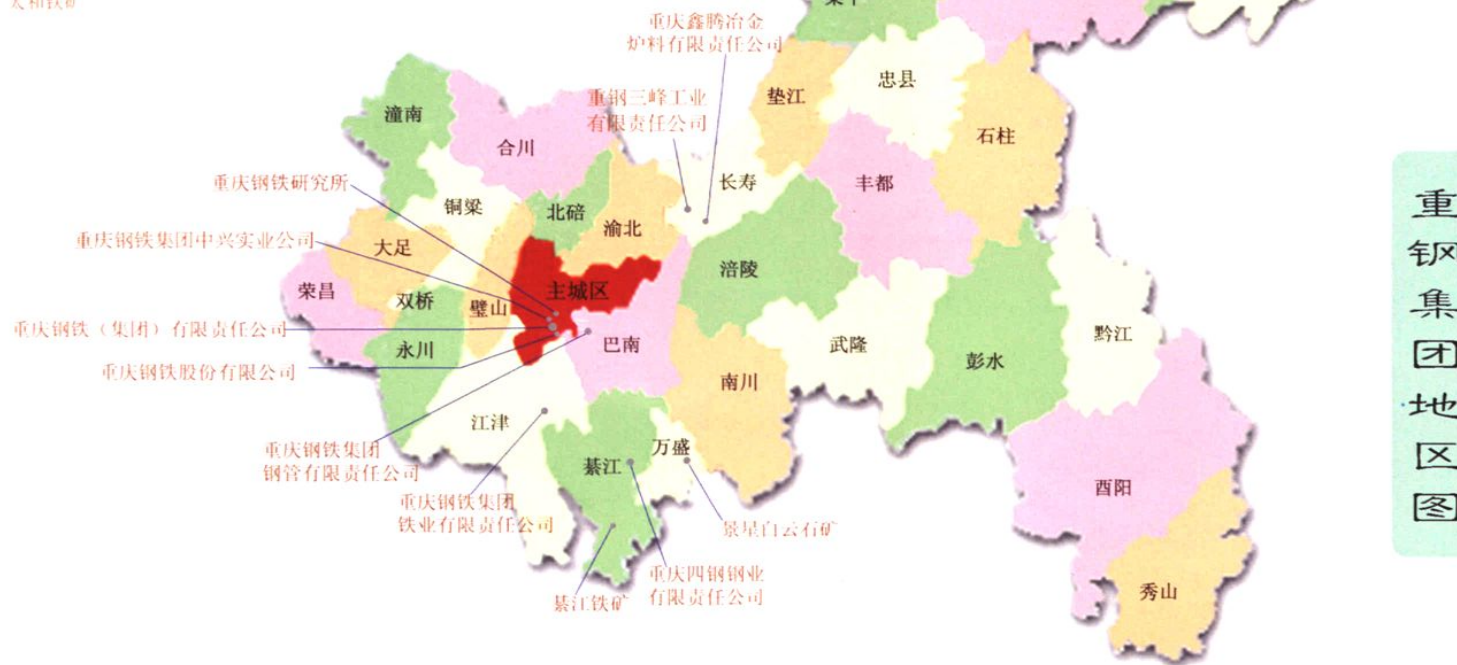

重钢集团地区图



重钢在重庆市的地理位置图



重钢公司本部地理位置图

重钢公司铁路运输物流总图

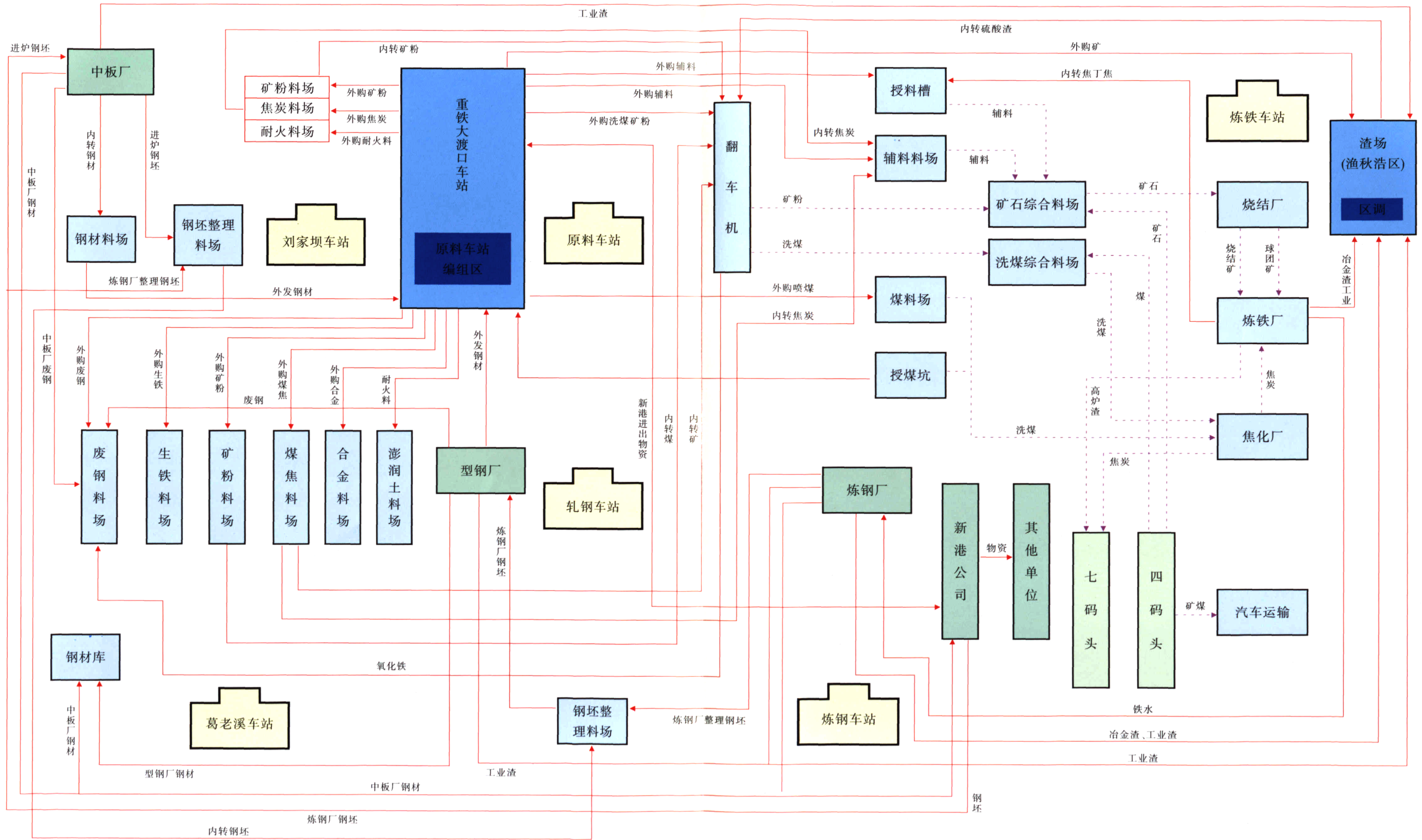

货物运输流向	料场	其他运输方式	生产厂	铁路车站站舍	码头	国企交接口
--------	----	--------	-----	--------	----	-------

前 言

张之洞在洋务运动时创办的汉阳铁厂被中国革命的先行者孙中山先生称赞为“中国需要几百个像汉阳铁厂这样的工厂”。百多年前，汉阳铁厂以雄伟的身躯屹立在中国大地，为中国钢铁产业的开创立下丰功伟绩。值得自豪的是，当时的汉阳铁厂就是今天的重庆钢铁（集团）有限责任公司的前身。

1938年，汉阳铁厂冒着日军飞机的狂轰滥炸，逆江而上，搬迁重庆。一个名为钢铁厂迁建委员会的现代钢铁工厂立即成为抗日大后方的钢铁基地，为抗击日本帝国主义的侵略提供了95%的钢材，立下赫赫战功。新中国成立后，二十九兵工厂、一零一厂职工发扬主人翁的高度责任感轧制成功新中国的第一根钢轨，并提前11个月完成第一个五年计划。星移斗转，重钢公司从痛苦的“文化大革命”中拖着憔悴的身子，停止呻吟，雄关漫道真如铁，于1979年2月成为四川省首批扩大企业自主权试点单位。1984年开始领导体制改革，重钢公司如同江河闯出峡谷，一泻千里势不可挡。1986年，改革改制，重钢公司焕然一新。随着重钢进入全国500强，成为首批全国百家现代企业制度试点单位、国家大型企业集团试点单位，重钢公司意气风发迈出雄伟步伐。就在摸爬滚打带劲之时，跌滑一跤，1990年，重钢公司严重亏损。2000年，重钢公司新领导班子振臂一呼，振聋发聩：“增强忧患和危机意识！”重钢职工清楚认识“只有坚持改革才能生存发展”，重钢职工从痛苦中滋生力量，旗帜鲜明提倡“真抓实干的务实精神”，严惩“一切损公肥私的行为”，而今迈步从头越。

1986~2003年，这18年，满目皆是重钢由小到大、由弱至强的踪迹，每时每刻流淌着重钢职工“三峰无限”勇攀登的汗珠；重整旗鼓捷报频传，斗志昂扬冲锋不息，无数战绩可圈可点，战歌豪迈直上云霄。重钢职工为这18年之变化欢欣鼓舞。将重钢职工改天换地的豪情记入史册，服务后代，垂鉴后世，是时代赋予的重任。重钢的史志工作者应义不容辞承担记录昨天留下历史真实、服务今天展示现实风貌的重担。

盛世修志。适逢全国第二轮修志工作展开，重钢公司紧跟时代潮流。2003年3月，重钢公司发重集档案发[2002]38号文件《关于做好第二部〈重钢志〉编修工作的通知》，以“树立精品意识，按国家标准规范撰稿，规范出书”为指导思想，提出“三专”“四心”工作方法：“领导专门抓、资料专人找、稿件专人写”“确定编目要多心、资料收集要耐心、撰写稿件要精心、审核条目要费心”，开始《重钢志》续修。《重钢志》续修以毛泽东思想、邓小平理论、“三个代表”重要思想为指导，用辩证唯物主义和历史唯物主义的观点，坚持实事求是原则，真实、准确、全面记载重庆钢铁（集团）有限责任公司的历史。

续修伊始，《重钢志》编辑部与作者一起学习江泽民《在上海市地方志编纂委员会成立大会上的讲话》及李铁映在全国地方志第二次工作会议上的讲话。江泽民同志说的“普遍地延续不断地编修地方志是我国的历史传统，可以说在世界上也是独一无二的。我们党和国家历来重视地方志的编纂工作。”“编纂社会主义时期新方志是两个文明建设的组成部分，是社会主义文化建设的系统工程，是承上启下、继往开来、服务当代、有益后世的重要事业”及李铁映说编纂志书“是一项重要的政治建设、思想建设、文化建设、史学建设”等重要指示给了我们巨大鼓舞。重钢史志工作者认识方志，了解方志，确定凡例，草拟篇目，广征资料，决心让这独特的文化遗产灿烂夺目。编修的首要工作就是搭设框架。第二部《重钢志》篇目框架及整体续修“弃旧创新”，其指导思想是“四坚持”：坚持反映时代发展、坚持反映重钢特色、坚持规范标准、坚持推陈出新。以创新的思想与观念，处理内容与形式，坚持继承与创新的辩证统一，根据时代赋予的新内容的实际创新篇目。王忍之先生在《全国续志篇目设置理论研讨会上的讲话》中提出的篇目设置的“六体现”成为我们工作的指南：要体现记述内容的主次和轻重，要体现事物发展的历史脉络和轨迹，要体现合理的领属关系，要体现事物发展的内在逻辑，要体现相关事物的关联性，要体现续与修的统一。第二部《重钢志》的篇目从2003年3月始

思考、草拟,2003年4月24日完成第一稿篇目框架,2003年9月1日,第三稿篇目框架接受作者点评。篇目多次修改调整,利用简报形式在作者中多次进行讨论和修改。2004年6月初完成第五稿送审稿,重钢公司董事长、党委书记唐民伟,重钢公司党委副书记潘向宇分别作批示:“贵在创新”“前期工作很有成效,继续努力推进”。编辑部根据编委会意见,形成第六稿,正式确定为《重钢志》续修的篇目框架。编辑部在审稿之时,念念不忘框架的完善;作者在撰稿之余,时不时地对篇目提出商榷。《重钢志》框架第六稿却显得不完善。主要体现在:个别章节作者未撰稿;个别章仅有寥寥数百字,无法成章;“父子同名”、章下无节的问题严重;主次颠倒、隶属混乱、关联不协调现象依然存在;随文起例,例由义起。稿件的内涵外延的实际情况及时代性要求对篇目进行完善。总纂时,根据稿件实际情况,一一调整,力求规范、完美,形成框架第七稿。

2004年8月4日上午,重钢公司举办“重钢志撰稿研讨班”,83名作者大汗淋漓从重钢公司各处奔来,人员之多超过任何一次,济济一堂,热情似火就志书的续修开展研讨活动。档案处处长、《重钢志》编委黄二卫要求各单位、各位作者以“责任感”“光荣感”“紧迫感”之认识与精神,完成这二十年才有幸光临的艰巨任务,将《重钢志》编纂为信史,传承文明,服务社会。

第二部《重钢志》续修,重钢公司采取“走出走进加快速度、初议初审提高质量”的“两走一议一审”方式有条不紊开展。多家单位邀请《重钢志》编辑前去辅导,促进撰稿;更多的作者走进编辑部与编辑人员如切如磋,如琢如磨。近两个月的时间,重钢志编辑部门庭若市,时不时还要“排队候诊”。谈笑有希望,往来增力量。重钢公司档案馆每天都有来自各单位的工作人员,埋首故纸堆,寻觅风流云散的踪迹,为《重钢志》增添历史的真实。各单位按有关要求,紧张而井然、忙碌而认真地做好《重钢志》工作,传承文明,完成历史交赋的重任。风景这边独好。

第二部《重钢志》编修,编辑部事先估计到作者的困惑与撰稿的困难。编辑人员自找麻烦、自食苦果,确定一项最重要也是最繁重的工作程序,就是对稿件“初审初议”。在《重钢志续修工作事项说明》中告示:“鉴于志书的特殊性,对稿件实行‘先议后改再定稿’方式,确保质量。初稿首先由编辑人员与作者一起研读,提出阅稿意见;各单位各作者根据意见作修改,经编辑部同意后方为定稿。”并在《〈重钢志〉续修简报》(总第七期)的《〈重钢志〉续修疑难问答》答疑道:“志书是特殊的工具书,其体例、撰稿、文字均有独特之处。重钢公司18年前编纂过一部志书,如今再握笔蘸墨,已为生疏,加之志书不是宣传品,不是广告,不是工作总结,不是新闻报道;不是人们所熟悉的日常可见的文体,故撰稿时颇为吃力,这是正常的。对初稿评议,是提高志书质量的重要举措,是对作者劳动的尊重,是对稿件的珍惜。评议主要是对稿件的成败得失,针对具体问题、一章一节一目甚至某个词、某个字提出看法建议,帮助作者提高规范意识,促使稿件尽善尽美。《重钢志》编辑部已对多家稿件‘先议后改再定稿’,其稿件越议越明,越改越好,已有定稿。编者放心,作者欢心。”

每当稿件来到,编辑欣喜的目光在字里行间跳跃,迫不及待享受作者的辛劳成果,“一日看尽长安花”。每有可圈可点,就急急告之作者;每一次发现亮点,情不自禁拍案叫绝。一口气读完原稿,马不停蹄邀请作者光临编辑部。与作者一起,编辑倍感动,感激作者不辞辛劳送来成果。读之,获得许多重钢职工改天换地的史事;议之,捧掬作者关注重钢发展、尽心重钢建设的情愫。携手作者,满腔热忱对稿件初议,一丝不苟对遣词造句谋篇布局初审,一个共同的目的,标准规范撰稿,准确具体记载历史。一份稿件跳跃着一颗颗热忱的心,一声声恳挚的交流,鞭策着每一行文字。

稿件初审初议时主要问题:体例不当,没有体现方志的“横排竖写”“以事类分”“同类事物集中记载”;用词不准,大量使用模糊语言,“目前”“而今”“如今”“至今”“大约”“大概”“大余”“迈出可喜一步”“上一个新台阶”“获得职工好评”满目皆是;议论过多,好为人师;凌虚蹈空,资料匮乏;空洞虚假,不见历史。不少稿件要不年年记载,所有之事悉数网罗;要不分散零乱,随意性突出,天马行空。问题的产生主要是因为作者不熟悉方志的体例及语言文字运用的准则,撰稿时又没有参考其他方志。加之人们长期对文章误解,将宣传、广告作为文字的唯一功能;绝大部分作者认为动笔只能评优说好,隐恶扬善才没有辜负语言文字的厚爱。编辑部未雨绸缪,无论是动员会还是研讨会,无论是发简报还是发通知,都将“体例要求”“用词准确”及“述而不作”作为必讲课。对稿件初审初议,都以这几个问题为重点;或修改或批注,或立即电话交流或请作者面谈,竭尽全力,尽可能杜绝此类情况。

2004年8月《重钢志》初议稿件10.10万字,9月19.92万字,10月51.46万字,11月初审初议75.52万字,12月61.60万字;2005年元月初议初审20.45万字。三分之一的稿件经过初审初议后就能“改后定稿”,

大部分稿件三四次修改后就能定稿。与此同时,对三番五次仍不能圆满定稿的稿件,编辑部甘作“嫁衣妆”,精神抖擞将原稿翻天覆地“大修”,对其改头换面,让其焕然一新。

第二部《重钢志》编修得到不少热诚洋溢的鼓励与真心诚意的支持。2003年3月27日,重庆市地方志办公室在《史志工作简报》第二期刊发《重钢志》续修消息,介绍《重钢志》续修“三专”“四心”办法,并对《重钢志》坚决“按国家标准,规范撰稿、规范出书”予以肯定。重庆一大型工厂多次派员来重钢学习方志的编纂。四川人民出版社对《重钢志》的编纂、出版给予关心,时时给予指导。重钢股份公司、重钢职工总医院、生活服务公司、钢管公司、组织部(人事处)、乐山耐火材料厂、中兴公司、铁业公司、宣传部、职工培训中心、党委办公室、财务处等单位知难而进,尽心竭力,为重钢志续修捐赠坚实的砖瓦。重钢股份公司其撰稿范围超过任何单位,不但有“第三篇发展生产第八章控股子公司”所属内容,而且还有生产、科技、技改、股份制改造等有关章节需有股份公司的资料与文字。《重钢志》正式撰稿不久,股份公司办公室发出《关于抓紧撰写〈重钢志〉初稿工作的通知》,热情推动下属各单位认真记录历史。三天两头将稿件送至编辑部,隔三差五从编辑部将稿件一而再再而三带回修改;当大部分单位稿件初审初议后,又公布《重钢股份公司〈重钢志〉来稿时间表》,激励各单位努力完成任务。《重钢志》校样出厂后,组织部(人事处)反复审核有关内容,热情认真把关;特别是对第八篇《人物》记载的审核,做好组织审查工作。乐山耐火材料厂作者放弃国庆休假,千里迢迢赶到重庆市大渡口区重钢本部,将5万字的初稿删繁就简4次,每次割爱近万字,点铁成金以不足万字定稿。然而,极个别单位、作者不重视或不愿承担这极为重要的历史责任,撰稿敷衍;一两家单位拖延交稿时间,直至2005年6月甚至总纂之时的2005年7月,仍按兵不动。

2005年6月23日,重钢公司的第14部《重钢年鉴》完成一、二、三校后,编辑部立即按计划对《重钢志》总纂。《重钢志》书稿于2005年8月24日开始校对。重钢志编辑部总结13部《重钢年鉴》的校对得失,鉴于《重钢志》信息量大、文字逾越百万、记载时间达18年、反映的事件多元化、记录的人物繁多,特制定《〈重钢志〉校对意见》《〈重钢志〉校对注意事项》《〈重钢志〉校对记录表》,以“校对人员宜多不宜少、校对方式宜多不宜少”之经验,组织8人组成“《重钢志》校对小组”;举行2次“《重钢志》校对工作会”,开展“校对趣味小竞赛”,以“突出教育”“加强责任感”“集中人力”“集中时间”加强对《重钢志》的校对工作。《重钢志》一校分为8个单元,每人校对一个单元;文字最多为25.46万字,最少为13.8万字,平均18.2万字;集中6天校对,副主编用5天时间检查一校形成二校稿。10月17日《重钢志》二校,仍为8人校对,交叉校对与一校不同篇章的二校稿,文字最多者为23.23万字,最少者9.96万字,平均15.83万字;集中校对5天,副主编用4天时间检查二校形成三校稿。11月4日,《重钢志》三校稿送至四川人民出版社;重钢志编辑部从8名校对人员中抽调4人分4个单元进行三校。12月初,重钢志编辑部根据出版社的审稿意见,在出版社的指导下,再次以规范标准之指导思想对《重钢志》稿件进行完善。12月下旬,《重钢志》三校稿完稿,四川人民出版社再次编审,形成付印稿。

第二部《重钢志》的时间断限按“前志的下限时间为续志的上限时间”确定为1986~2003年。志主为重庆钢铁(集团)有限责任公司。重钢公司各处室、子公司的职能职责能代表重钢公司的尽可能用重钢公司之名反映记载;反之,各工作与重钢公司相同相似的,除有独特之外,一般不单独成章节。要求各处室、子公司确定篇目、撰文时不要生硬套搬重钢志篇目结构,不要“凡是重钢公司有的都要上下对应相配”。一定要突出自身特色,消除顾虑,努力反映本单位的大事、要事、特事。

《重钢志(1986~2003)》为资料性著述,采用志、述、记、图、表等体裁,以志为主;旗帜鲜明遵守横排竖写、事以类分、述而不作等原则。是是非非,好为信史。对一而再再而三“述而高论”的稿件,则用古人的“文章不难于巧而难于拙,不难于曲而难于直,不难于细而难于粗,不难于华而难于质”与胡乔木的“新的地方志不是史学论著,不需要议论。多余的论述和评论反而丧失地方志的特色”及鲁迅的:“不述而作,最为犯忌”之论述与作者商讨,与作者达成共识,不对历史作总结性的阐释,不居高临下对事实说教。《重钢志》资料主要来自重钢档案馆、重庆市档案馆和13部《重钢年鉴》及《重钢报》《钢铁报》《重庆日报》等。对资料的选择,提出在书证、物证、人证、理证的基础上,整理、分析、扬弃;资料要体现广度及深度。反复强调“八体现一定要有”:体现重钢历史、本单位最基本的情况一定要有;体现时代特色的一一定要有;体现存史备查价值的一一定要有;体现重大政策的一一定要有;体现科学价值的一一定要有;体现行业特色的一一定要有;体现纠正错误、纠正误传讹传的一一定要有;体现警戒意义的一一定要有。

进入第二部《重钢志》的“人物”篇的人物为：“参政人物”“领导人物”“先进人物”“科技人物”及“逝世人物”。“参政人物”系在省级以上政府部门担任一定职务的重钢公司职工；“领导人物”为重钢公司的董事长、总经理、党委书记，副总经理、党委副书记及其他重钢公司领导；“先进人物”为省级以上的劳动模范及重钢公司的劳动模范；“逝世人物”为逝世的老红军及重钢公司领导。对任何人物，坚持“生不立传”“以事系人”之原则：不在记述中突出人物，仅在记载某些事项出现有关人物时方“以事系人”。站在公正的立场上，不对人物作褒贬。

附录之“荣誉”为重钢公司获得的国家、部、市（省）以上荣誉，其处室、子公司“概述”中之荣誉，不受此限。把“获奖”与“荣誉”区别，各类活动的获奖、各式论文的奖项不纳入“荣誉”。此类获奖在附录中单列获得省以上的“获奖情况”。

《重钢志》续修之际，2003年3月至2005年12月，每年一部的《重钢年鉴》编纂工作不但没有停止而且与《重钢志》编修同步进行。重钢公司提出“《重钢年鉴》抓进度，《重钢志》保质量”的工作方针，两手抓、两手都硬。年鉴与志书，取长补短，见优思学。重钢公司编纂的14部年鉴及一部《重钢文艺体育志》、两部史料书书籍（《建国初期的二十九兵工厂与一零一厂》《百年重钢》）等为第二部《重钢志》编修提供了多方面的、准确的资料及经验得失，为修志奠定了坚实基础。《重钢年鉴》自1998年以来，一年一个新面貌，年年获取奖项。先后荣膺“全国‘最早出版的年鉴’”“全国年鉴校对质量优秀奖”“新闻出版署优质产品”“中央级年鉴二等奖”“第一届全国年鉴编校质量优秀奖”等荣誉。在第三届全国年鉴质量评比中获“中国年鉴提名奖”（综合奖二等奖）及“中国年鉴奖”全部单项奖（“框架设计一等奖”“条目编写特等奖”“装帧设计一等奖”）。“志鉴一家”“史志同源”，爱岗敬业的《重钢年鉴》同仁，充分利用这难得的“相逢”，发挥聪明才智，努力促使这两部史册均为精品，成为品牌。

《重钢志》续修的业务学习、信息交流、工作安排主要由《《重钢志》续修简报》完成。至2004年12月，《《重钢志》续修简报》编发8期。2004年编印3期，第1期公布经过6次修改的《重钢志》框架并确定责任撰稿单位分工及颁发《《重钢志》续修工作事项说明》，第2期则通报“《重钢志》撰稿正式蘸墨”及与作者交流、作者反应暨对数十份稿件初审初议后的《《重钢志》续修疑难问答》，第3期主要是向各单位通告“《重钢志》撰稿热情高，三分之一稿件定稿”及就初审初议稿件的体会作的《《重钢志》稿件常见错误释》。

悠悠十八年，瞬间一书简。掩卷沉思，作者千辛万苦，编者兢兢业业。然，尽善尽美乎？千载后，百篇存，无一不清新，洗耳恭听评说。

《重钢志》编辑部

2005年12月

凡 例

一、《重钢志》以毛泽东思想、邓小平理论、“三个代表”重要思想为指导，用辩证唯物主义和历史唯物主义的观点，坚持实事求是原则，与时俱进，真实、准确、全面记载重庆钢铁(集团)有限责任公司的历史。

二、本志为重庆钢铁(集团)有限责任公司的第二部方志，断限为1986~2003年，不作前伸后延。

三、本志使用语体文，坚决贯彻执行《中华人民共和国国家通用语言文字法》《出版管理条例》《图书质量管理规定》(2005年修订后实施)《新编地方志工作暂行规定》等政策法规。

四、本志为资料性著述，采用志、述、记、图、表等体裁，志为主要手法；遵守横排竖写、类以事分、述而不作等原则。

五、本志志主为重庆钢铁(集团)有限责任公司，在不同的记述中，分别称为“重庆钢铁(集团)有限责任公司”“重庆钢铁集团”“重钢”“重钢公司”“重钢集团”；不用“公司”“集团公司”等模糊的称谓。其子公司或用全称或用规范的简称，不用“公司”指代各类公司。

六、重钢公司各处室、子公司的职能职责能代表重钢公司的尽可能用重钢公司之名反映，各工作与重钢公司相同相似的，除自身有特色外，一般不单独成章节。

七、本志为篇章结构，共8篇及附录；节下有目，节下之目不列入目录中。序级标志用“一”“(一)”“1”“(1)”，单独的条目型用“1”表示，省略“一”“(一)”。

八、本志力求避免“父子同名”，节下细目之名称有的与篇目相同，实为不同篇章、不同层次、不同范围的分门别类的记载。

九、本志以事系人，不在记述中突出人物；不对人物作褒贬。在“人物”篇中设“参政人物”“领导人物”“先进人物”“科技人物”“逝世人物”等章节。

十、本志附录之“荣誉”为重钢公司获得的国家、部、市(省)以上荣誉，其处室、子公司“概述”中之荣誉，不受此限。把“获奖”与“荣誉”区别，各类活动的获奖、各式论文的奖项不纳入“荣誉”。“获奖情况”在附录中单列获得省级以上的部分奖项。

十一、鉴于本志附录有《中央省(市)领导视察重钢统计表》《外宾参观访问重钢统计表》《社会名人访问重钢统计表》，故在“大事记”中不作此类全面记载。

十二、本志资料主要来自重庆市档案馆、重钢档案馆、各子公司档案馆及13部《重钢年鉴》与各个时期的《重钢报》《钢铁报》《重庆日报》等。

自然历史

一、自然环境

重庆钢铁(集团)有限责任公司暨重庆钢铁集团位于重庆市主城区西南部长江上游北岸的大渡口区,与九龙坡区毗邻,隔江与巴南区相望,属重庆市主城区,距重庆市渝中区解放碑 15 公里。重钢本部三面环山,生产区地呈月牙状,厂区中心点位于北纬 29 度 29 分,东经 106 度 29 分,海拔标高 210 米,生活区位于北面山顶。袁茄路(袁家岗——茄子溪)、杨渡路(杨家坪——大渡口)、钢铁路、大中路(大渡口——中梁山)、陈度路(陈家坪——度家坳)等公路穿过重钢本部厂区、生活区。重钢本部东去 17 公里可达朝天门码头,西去 2 公里可进成渝高速公路;成渝铁路、渝黔铁路、襄渝铁路沿重钢本部厂区通过;长江沿重钢本部厂区由南向北流淌。

重钢本部 2003 年有 15 个子分公司,重钢公司的核心企业重庆钢铁股份有限公司在大渡口本部。其他地方的子公司及生产单位有:重庆市沙坪坝区双碑(重庆东华特殊钢有限责任公司)、江北区中兴段(重庆钢铁集团中兴实业公司)、江北区溉澜溪(重庆钢铁研究所)、九龙坡区马王乡(重庆钢铁集团电子有限责任公司)、巴南区土桥(重庆钢铁集团钢管有限责任公司)、綦江县三江(重庆四钢钢铁有限责任公司)、綦江县小鱼沱(綦江铁矿)、长寿区羊角堡(重庆鑫腾冶金炉料有限责任公司)、江津市夏坝(重庆钢铁集团铁业有限责任公司)及四川省乐山市(乐山耐火材料厂)、西昌市(太和铁矿)以及在香港有重庆钢铁(香港)有限公司。

重钢本部所在地的长江段河面在枯水位时江面窄为 292 米、宽为 600 米,最高水位在 700~1190 米间,河床底部标高 151.48~163.84 米,个别洼地的水槽深 4.88 米,水槽在厂区地段偏左岸。重钢在长江边设有 1 号码头、2 号码头、4 号码头及 7 号码头共 4 座码头。1990 年重钢占地面积 961 万平方米,其中房屋建筑面积 307 万平方米,厂房、办公室和仓库面积为 95.12 万平方米;1996 年,重钢占地面积为 12.77 平方公里,其中生产用地 6.13 平方公里,工业建筑面积 127.19 万平方米;2000 年,重钢集团土地总面积为 19.63 平方公里,厂区总面积为 15.12 平方公里,房屋建筑面积为 4585142 平方米,其中厂房面积 1108687 平方米,科学实验研究用房 6020 平方米;2003 年底,重钢集团土地总面积为 16.30 平方公里,重钢本部面积 5820968 平方米。重钢公司的公路总长为 83 公里,其中,大渡口地区重钢本部公路总长 52 公里,大渡口区各条公路与重庆市其他公路主骨架联网,乘 223、224、225、226、229、206、232、239、419、806、272 路等公共汽车,乘 525、231、818 路等小公共汽车(中巴车)可从朝天门、解放碑、沙坪坝、重庆火车站、菜园坝、重庆火车站、重庆长途汽车站、杨家坪、大坪、南坪、渔洞、黄泥磅、重庆西站、中梁山、红旗河沟等地到达重钢本部。

重钢本部厂区大地构造单元属四川盆地川东弧群褶皱带,厂区东为南温泉背斜高耸,西为中梁山背斜直立。阶地分四级:第一级阶地位于大渡口村及高炉、焦炉一带,厂区标高 195~200 米,阶地前缘边坡为长江岸坡;第二级阶地标高 220 米,其边沿坡度 40~45 度,基岩基座的表面坡度为 4 度,向江倾斜;第三级阶地,成不连续分布,出露标高为 260~278 米,坡度 5~7 度向江倾斜,基岩基座的表面坡度为 5 度,向长江倾斜;第四级阶地发育完整,出露标高 295~320 米,组成物多为残积层,其前沿边坡大都大于 45 度。厂区物理地质现象有滑坡、河流冲刷、崩塌等。滑坡分为新滑坡、古滑坡。重钢公司于 1960 年至 1966 年分三期对新滑坡采取抛石反压措施后已阻止其活动。1986 年 1 月,重钢对河流冲刷进行治理,各种冲沟修建下水道后填充。厂区地下水为侏罗纪重庆统砂岩裂隙含水层及第四纪松散层裂隙含水层。重钢本部冬湿夏热,夏秋多雨,属中亚热带湿润气候,年平均气温为 17.7 摄氏度。7 月、8 月气温在 36.1~40 摄氏度,年降雨量在 150.4 毫米~199.7 毫米之间。风向随季节而变化,秋末冬初为北风;年平均风速 1.4 米/秒,最大风速可达 12 米/秒,大

气稳定以中性(D类)为主。

二、历史沿革

重钢的前身是张之洞在洋务运动时于1890年9月创办的汉阳铁厂。1938年3月,国民政府军政部兵工署经济部资源委员会组建钢铁厂迁建委员会,将汉阳铁厂、大冶铁矿、六河沟铁厂、上海炼钢厂等厂矿的主要设备共计3500吨搬迁至四川,在重庆大渡口选择厂址建厂,使该厂成为抗日大后方中国规模最大的钢铁联合企业,抗日战争所需的95%的钢材为钢铁厂迁建委员会提供。1949年3月,钢铁厂迁建委员会更名为“兵工署第二十九兵工厂”,1949年12月6日,中国人民解放军重庆市军事管制委员会接管二十九兵工厂,厂名仍沿用“二十九兵工厂”;至1951年3月,更名为“西南工业部第一零一厂”;1955年2月一零一厂与西南钢铁公司合并,厂名为“西南钢铁公司”;同年5月更名为“重庆钢铁公司”。1992年12月24日,重庆市成立以重钢公司为核心企业的多种类型企业单位参加的多层次的经济联合体即重庆钢铁集团,重庆钢铁公司更名为“重庆钢铁(集团)公司”。重庆铁合金厂、江津钢铁厂、重庆无缝钢管厂、重庆耐火材料总厂、重庆钢铁研究所等“四厂一所”进入重庆钢铁集团,作为紧密层单位纳入重钢直接管理。1995年6月,重钢建立母子公司体制,重庆钢铁(集团)公司改制更名为“重庆钢铁(集团)有限责任公司”;重庆无缝钢管厂改制更名为“重钢集团钢管有限责任公司”,江津钢铁厂改制更名为“重钢集团铁业有限责任公司”,重庆铁合金厂改制更名为“重钢集团铁合金有限责任公司”。1995年8月,内江市熊桥铁厂、四川省建材机械厂、四川省内江煤矿机械厂、四川省热管设备厂加入重钢集团,1997年8月,“内江四厂”交回内江市政府。2000年1月,重钢兼并重庆特殊钢(集团)有限责任公司,兼并后的重庆特殊钢(集团)有限责任公司更名为“重庆钢铁集团特殊钢有限公司”,为重钢集团的全资子公司。2003年4月,重庆市政府同意撤销重钢对重庆特殊钢(集团)有限责任公司的承债式整体兼并。解除兼并后,重钢公司受重庆市政府委托管理重庆特殊钢(集团)有限责任公司。

1958年以前重钢公司属中央在省企业,1958年下放由四川省冶金局管理;1964年5月冶金部收回管理权限,重钢公司受四川省和冶金部双重领导;1970年8月,又划归四川省管理,实行中央和地方双重领导,以省为主的管理体制;1971年6月下放重庆市管理。1979年2月,重钢成为四川省首批进行扩大企业自主权试点单位;1984年5月,重钢被重庆市批准为全市第一批实行领导体制改革试点单位,在全国大型钢铁企业中第一家实行厂长(经理)负责制;1988年9月,成为国家二级企业;1994年11月2日,重钢被国务院批准为全国首批100家现代企业制度试点单位之一;1997年4月29日,被国务院批准为全国120家企业集团试点单位之一;1998年,为国家重点联系的512户企业之一;1999年,被国务院批准为国家大型企业集团试点单位,国家认定的企业技术中心。1993年、1996年重钢被评为“重庆工业50强”;至1999年,重钢连续5年获“重庆工业企业50强”称号。2002年和2003年,重庆钢铁集团入围“中国企业500强”,排名分别为271位和259位;是2001年、2002年、2003年度“重庆市66户重点增长工业企业”,2002年排名第15位,2003年上升为第5位。

1990年,重钢公司下属有23个生产厂矿;1996年,重钢建立母子公司体制,有主体公司1个,全资子公司16个,控股公司6个,参股公司2个,授权经营企业4个;2000年,重钢母公司下辖有子公司26个,其中全资子公司21个,控股子公司5个;至2003年底,重钢作为全国特大型企业,母公司重庆钢铁(集团)有限责任公司下辖26个子公司,其中全资子公司15个,控股子公司11个。26个子公司中有钢铁主业子公司8个:重庆钢铁股份有限公司、重庆东华特殊钢有限责任公司、重庆钢铁集团中兴实业公司、重庆四钢钢业有限责任公司、重庆钢铁集团钢管有限责任公司、重庆钢铁集团铁业有限责任公司、重庆钢铁集团机械制造有限责任公司、重庆钢铁研究所;非钢产业子公司18个:重庆钢铁集团矿业有限公司、重庆钢铁集团建设工程有限公司、重庆钢铁集团设计院、重庆三环建设监理咨询有限公司、重庆三峰环境产业有限公司、重庆新港装卸运输有限公司、重庆钢铁集团运输有限责任公司、重庆钢铁集团生活服务有限责任公司、重庆钢铁集团产业有限公司、重庆钢铁集团热陶瓷有限责任公司、重庆钢铁集团耐火材料有限责任公司、重庆鑫腾冶金炉料有限责任公司、重庆钢铁集团朵力房地产股份有限公司、重庆钢铁集团电子有限责任公司、重庆朝阳气体有限公司、重庆钢铁集团三峰工业有限公司、重钢进出口公司、重庆钢铁(香港)有限公司。

江泽民总书记视察重钢

1998年4月14日10时2分,中共中央总书记江泽民在重庆市党政领导的陪同下来到重钢公司。重钢公司总经理郭代仪向江泽民介绍:重钢是一个老企业,从1938年迁渝建厂有60周年,若从清朝张之洞办洋务建厂时算起,有108年历史。重钢有职工5万人,加上重钢集团成员单位和退休职工是9万人。重钢采取了一系列措施,进入市场开发新产业有1.9万人,约占重钢职工的40%;另有8000人退养;1120名教职工通过中小学移交给政府,真正离开重钢进入社会自谋出路只有300多人。重钢还搞EM生物工程、电子技术工程。江泽民问:“什么是EM生物工程?”郭代仪解释:“EM’为英语缩写,是有益生物集合群。重钢准备从养殖业、种植业、环保业、土地改良和药物等5个领域加大开发力度,现在已有成果,促进猪禽增长,蔬菜增产。”江泽民问:“你们准备进入农业?”郭代仪给予肯定回答。

到重钢职工医院一门诊处时,郭代仪请江泽民下车:“江总书记,今天请你去参观重钢的一座新建转炉炼钢厂,它的建成使重钢淘汰了平炉。”江泽民问:“平炉淘汰完了没有?”郭代仪答:“重钢是冶金行业第一家淘汰平炉和最先淘汰完平炉的企业,并且实现了连铸,这大大降低了生产成本。”重庆市市长蒲海清介绍:“重钢是最早在钢铁行业实现全连铸的企业之一。”10时18分,江泽民总书记来到重庆恒达钢铁股份有限公司,与已到达的重庆市市委副书记刘志忠、重钢党委副书记李成甫、重钢副总经理唐自明、重钢股份公司副总经理董荣华及大渡口区区委书记胡庭吉、区长张洪麟握手。江泽民随即向连铸机走去。在连铸机旁,郭代仪向江泽民介绍:这个厂是完整的转炉炼钢厂,有方坯、板坯连铸机。重钢采用连铸精确切割的办法,配合其他管理,使成材率近年提高了3%以上,促进了成本降低。江泽民从原预定的参观点向方坯铸机走近2米多,问:“钢坯出来后往哪里去?”郭代仪答:“方坯送出去轧型材,板坯拿去轧板材。重钢的板材用户比较喜欢。”蒲海清在一旁介绍:“重钢的容器钢板、锅炉钢板是金牌产品,造船钢板认证得早。”江泽民从恒达公司连铸车间出来,来到欢迎人群前,向职工们挥手致意。他走到职工魏振福身前与其握手并问:“你们这里最热时温度可达到多少度?”魏振福答:“大约40摄氏度!”江泽民问:“你们穿这么厚的劳保服不热吗?”魏振福答:“劳保用品要穿戴整齐。”职工中有人插话:“最热时,我们有夏装劳保服。”江泽民走到女职工冉广秀身前,问:“你来厂多少年了?”“10年了,从学校毕业就分来。”冉广秀答。江泽民接着问:“是大学生啊,什么学校毕业的?”冉广秀答:“重大毕业的。”江泽民操着重庆口音诙谐地说:“重大的嗦,你们市长也是重大的,你们厂有多少大学生?”重钢股份公司副总经理董荣华介绍:“有500多名大学生,今天来欢迎您的多是大学生。”江泽民又与十余位职工握手,分别询问他们是什么学校毕业的,职工们纷纷回答了江泽民的提问。江泽民总书记对陪同人员说:“我发现这里的职工都爱学习。”随后对随同视察的国务院副总理温家宝、重庆市市委书记张德邻、市长蒲海清说:“有些工厂看起来没有什么设备,就研究一些技术,使生产增产,包括牛奶增加产量。”接着问郭代仪:“重钢的生物技术是否也是这样?”郭代仪答:“是这样,目前我们饲养的猪每天可长0.75千克,胆固醇含量比较低,不含激素。”蒲海清解释:“重钢生物技术得到农业部支持。”

江泽民向欢迎的职工挥手致意,离开恒达公司。10时32分,江泽民总书记来到曾经6次见到毛主席的重钢老劳模黄荣昌家。江泽民亲切地问黄荣昌:“您身体好吗?”“好,江总书记您身体好吗?”江泽民说:“好,上次我去大庆也到了王进喜的家。大庆对他的家人都很照顾,我这次来就是看望您这位老劳模的,祝您生活幸福健康长寿。”黄荣昌回答:“感谢江总书记无微不至的关怀。”江泽民问:“生活过得好吗?”黄荣昌答:“在各级领导的关心支持下,过得非常好,这比过去好了很多倍呀,这都是共产党毛主席给的呀!”江泽民问:“您现在有多少岁?”黄荣昌答:“今年72岁。”江泽民感慨地说:“我已72岁了。”黄荣昌说:“您72岁还在为全国人民