



汤普森

现代钢琴教程

# 目 录

“每一课都有些新的内容”

拇指位于第二指(黑键上)之下 《在阿尔卑斯山》……(3)	终止和弦……(46)
什么是轻歌剧?《倚在远方的岩石上》——选自歌剧 《福拉·狄阿沃罗》……(4)	和弦分析及书写练习 《练习曲》……(48)
第二指越过拇指 《越过我的大拇指》……(5)	属七和弦……(49)
约·塞·巴赫 《小步舞曲》……(6)	贝多芬 《浪漫曲》……(50)
加线与加间……(7)	二二拍子 《小谐谑曲》……(51)
半音进行 《村庄周围》……(8)	李斯特 主题选自《爱之梦》第三首……(52)
常用的拍子记号 《水手的号笛》……(9)	情绪对比 《斯拉夫小狂想曲》(d小调)……(54)
芭蕾是什么?《女神之舞》——选自歌剧《乔康达》……(10)	什么是清唱剧?《哈利路亚合唱曲》选自《弥赛亚》……(56)
手腕断奏 《圣诞歌》……(11)	塔兰台拉舞曲 《蹦蹦跳跳穿过森林》……(57)
钢琴的踏板……(12)	琶音 滚动的触键……(58)
长的、持续的踏板 斯特雷鲍格 《远方的钟声》……(14)	琶音 《练习曲》……(59)
踏板与琶音组 杜韦诺伊 《练习曲》……(16)	琶音变奏 《你会讲法语吗》……(60)
只用左手弹 《比尔的山羊》……(17)	弹旋律 《大江》……(61)
连接的踏板 《在教堂里》……(18)	两手交叉 《飞蛾》(小谐谑曲)……(62)
《速度游戏》 车尔尼改编……(19)	三连音(自然音阶的音型) 《祖父乔纳森》……(65)
持续的、连接的踏板 《把我带回弗吉尼故乡》……(20)	比捷 《哈巴涅拉》选自歌剧《卡门》(d小调和D 大调)……(66)
拇指在第三指之下 《梦幻曲》……(22)	断奏 《蜜蜂和三叶草》……(68)
第三指越过拇指 《顽童》……(23)	三连音组成的分解和弦 《试航》……(70)
肖邦 《A大调前奏曲》……(24)	颤音……(71)
反向的与平行的C大调音阶……(25)	颤音练习 《夜莺与布谷鸟》……(72)
主题变奏 《星光圆舞曲》……(26)	断音与颤音 《两把吉他》——俄罗斯吉普赛歌曲 (d小调)……(74)
教授小音阶……(29)	tr~记号 《小鸟的歌》……(76)
关系小调……(30)	奥芬巴赫 《船歌》选自歌剧《霍夫曼的故事》……(77)
同名小调……(31)	海顿 主题 选自《吉普赛迴旋曲》……(80)
大调与小调 《在北极旅行》(C大调与a小调)……(32)	滚动的触键 《侏儒进行曲》……(81)
第四指越过拇指 《飞行员》……(34)	歌唱性音调 《匈牙利舞曲》第五首……(82)
《捉迷藏》(g小调)……(35)	滚动的触键 《诙谐》……(84)
练习流畅的手指连奏 《吉普赛的营地》(e小调)……(36)	音阶的指法表 大调与小调……(86)
什么是大歌剧?《小步舞曲》选自歌剧《唐·璜》……(38)	三种小调形式——自然、旋律、和声……(87)
玛祖卡 《小波兰舞曲》(a小调)……(40)	本书所用的音乐术语的词汇表……(88)
持续音 《野兔和猎狗》……(41)	技巧训练……(89)
手的伸展 《我们出发了》——斯特莱布格……(42)	荣誉证书……(91)
举臂击键 《黑眼珠》——俄罗斯民歌……(44)	

这套教程我社已录制成立体声盒式磁带,由钢琴家倪洪进演奏,由本社出版发行。

# 约翰·汤普森 现代钢琴教程

(二)

L.B.埃勒特写故事与传略  
多丽丝与 G. 霍曼绘插图  
叶 琼 芳 译

本册每一课都有新的内容。在第一册  
建立的音乐基础上继续循序渐进。

人民音乐出版社

## 前 言

既然作者编写《现代钢琴教程》的意图是为了使教师和学生劳动愉快以取得更快、更好的学习效果，**这本书将紧接第一册，稳定地“循序渐进”。**

考虑到**现代的初学者**的需要，第二册的内容并不严格地限于钢琴音乐。为了使年轻的学生能够同时获得**上欣赏课和上钢琴课**的乐趣，这里选编了一些轻歌剧、芭蕾、大歌剧、清唱剧、歌曲等的谱例，并附加注释。这样就继承了这套教材的口号：“每一课都有些新的内容”。

### 技巧与音乐的进展

**第一册**中的多数谱例有必要保持在五指位置上。在这一册，手的位置逐渐更为延伸了。训练拇指从手掌下穿过和手从拇指上越过；引入加线；解释踏板；介绍大调音阶及其关系小调和同名小调；包括手的伸展、终止和弦、琶音、属七和弦的谱例以及和弦分析、颤音练习和不同触键的课程。

多数乐曲的前面附有简短的技巧练习，其中有许多是指导练习方法的精巧实例，其本身就是艺术。

### 培养音乐家

尽一切可能鼓励学生从音乐上去思考、去感受，运用音乐理解力来弹奏，以便根据兴趣的增长和技巧的熟练来衡量他的进步。

教材包括以下大师的谱例：巴赫、亨德尔、海顿、莫扎特、贝多芬、肖邦、李斯特、欧贝、蓬基耶利、比捷和奥芬巴赫。作者真切希望学生在完成这册教材之后，不仅能够成为更好的钢琴演奏者，而且能够成为更好的音乐鉴赏者；并且希望能巧妙地激发学生更深入地探讨奇妙的音乐领域。

约翰·汤普森

正常五指位置上的手位。

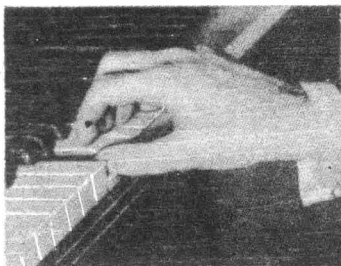

拇指在第二指之下的手位。



弹这首乐曲之前，按图1把手放好，然后用右手弹下列练习，直至能在不转动手的情况下使拇指平稳地通过。手（不如说手臂）必须以拇指为支点，随拇指转移，手腕不要卸了劲。



### 在阿尔卑斯山

Andantino

注意：预备练习的重要性不可低估。必须掌握以拇指为支点的手的转移动作，才能流畅地弹奏。因此，要继续复习这些练习，直到能够自如地弹奏为止。技巧练习见第89页。

轻歌剧或音乐喜剧是配了音乐的戏剧，其中的对话一部份是唱的，一部份是说的。在美国，轻歌剧的结局通常是美满的。《福拉·狄阿沃罗》（魔鬼兄弟）取名于剧中人，一个著名的意大利土匪，是一部三幕的喜歌剧，由法国作曲家丹尼尔·欧贝作曲，1830年于巴黎首次公演，1833年于美国首次公演。

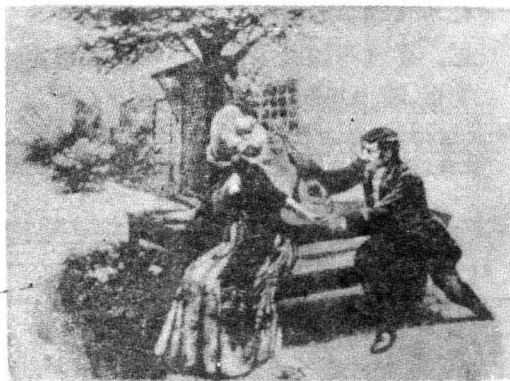

福拉·狄阿沃罗伪装侯爵——第一幕

泽丽娜是一个小旅馆主的女儿，她已经许配给一个士兵，罗兰佐，但是他们穷得没钱结婚。福拉·狄阿沃罗伪装侯爵桑·马科，与英国旅游者阿尔凯什男爵及其夫人一起旅行，想抢他们的钱和珠宝。当他们到达这小旅馆并诉说拦路盗如何企图抢劫时，泽丽娜误认福拉·狄阿沃罗为真正的侯爵，向他唱起一支描述这个大胆的土匪的生活的咏叹调《倚在远方的岩石上》。当晚，旅客休息后，这位“侯爵”（福拉·狄阿沃罗）带了几个人，藏在泽丽娜的房间里，准备抢劫阿尔凯什男爵。罗兰佐受命追捕这些匪徒，带了一队士兵来了，当福拉·狄阿沃罗逃往山中的时候，他抓住了两个强盗。在第三幕中，福拉·狄阿沃罗被捕。罗兰佐得到一大笔奖金，与泽丽娜结了婚，从此过着幸福的生活。

## 倚在远方的岩石上

选自歌剧《福拉·狄阿沃罗》

丹尼尔·欧贝  
(1782—1821)

牢记：要平稳地穿过拇指。

Allegretto

## 第二指（从白键和黑键）越过拇指

正常五指位置上的手位



第二指在拇指之上的手位



弹这首乐曲之前，按图 1 把手放好。然后用左手弹下列练习，直到第二指能流畅地交叉弹奏。

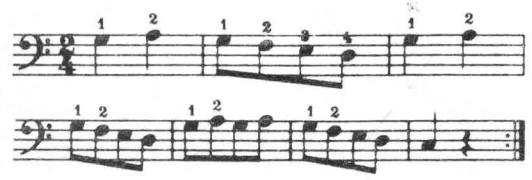

## 越过我的大拇指

Moderato



巴赫家的磨坊(油画)——罗森塔尔作

约翰·塞巴斯倩·巴赫是一位最伟大的音乐大师。他出身于一个音乐家庭。将近两百年，他的祖先一直是德国艾斯纳克镇的著名的音乐家。据说，他的老曾祖父是个非常快活的磨坊主，当水车一圈圈地磨着谷粒的时候，他常坐在磨坊门口，弹着齐特拉琴唱起歌来。约翰的父亲在他十岁时去世了，于是他就跟他的音乐家哥哥一起生活。那个时候，要想得到乐谱是很困难的，年轻的巴赫常常在月光下抄他哥哥的谱子。当他十八岁时，他常步行好几里路到汉堡去听音乐会，有时候连饭也吃不上。到了晚年，巴赫受到王公贵族的重视。最使他高兴的是许多子女和亲戚聚在他家里演奏音乐。

## 小步舞曲

约·塞·巴赫  
(1685—1750)

Moderato

小步舞曲起源于法国的古老舞曲，名称源出法文 menu (小) 字，指“小”舞步。要以不慌不忙的速度弹奏小步舞曲，并尽可能地弹得优美。一定要注意所有的乐句记号。



**加线**是加在五线谱上方或下方为音符用的短线。

**加间**是在五线谱上方或下方的加线之间的空间。**加线**或**加间**是从五线谱往上或往下数的。如果把它们作为**借来的线和间**，就很容易辨认。

### 高音谱表上方的加线和加间

假若高音谱表上方加上五线，那么**借来的第一线**将显示A和B的位置，**借来的第二线**将显示C和D的位置，以此类推。



以下实例表明**低音谱表**中所有中央C以上的加线和加间是如何从**高音谱表**借来的。



这些**高音谱表**中的音符转到**低音谱表**时，在乐谱上正如下图所示。

注意：五线谱延伸的  
虚线表明从**高音谱表**  
借了什么线和间。

为了在**高音谱表**中看或写中央C以下的音符，就从**低音谱表**借加线和加间。



这些**低音谱表**中的音符转到**高音谱表**时，在乐谱上正如下图所示。

请注意：五线谱延伸的虚线上的音符所占的**线和间**与从**低音谱表**借来的**线和间**相同。

## 半音进行

这首乐曲是建立在半音进行上的。首先学会弹奏右手的旋律型式。注意这一旋律型式在几个位置上反复。

右手旋律型式



其次，学习下列左手的预备练习。



## 村庄周围

Con moto



- 圆圈，最完美的几何图形，在中世纪音乐中指的是完美的拍子。
- ◐ 不完整的圆圈，不完美的图形，指的是不完美的拍子。
- C 如今用字母C表示不完整的圆圈，作为拍子记号，它代表 $\frac{4}{4}$ 拍。

## 水手的号笛

Allegretto

The musical score is written for piano in G major (one sharp) and 4/4 time. It is marked 'Allegretto'. The score is divided into four systems. The first system begins with a mezzo-piano (*mp*) dynamic. The second system includes a fortissimo (*sfz*) dynamic. The piece ends with a double bar line. Fingerings and articulation marks are provided throughout the score.

芭蕾是用舞蹈和音乐表达故事情节的哑剧。歌剧或舞台艺术中常常引入芭蕾并附有场面壮观的布景和服装。芭蕾不是歌剧所必不可缺的部分，芭蕾本身却可以是完整的。《女神之舞》选自歌剧《乔康达》，是一古典的芭蕾。歌剧《乔康达》是由意大利作曲家蓬基耶利创作的，他是普契尼的老师。这部歌剧在



无线电城音乐厅，芭蕾舞团

1876年4月于米兰首次公演，1883年在美国首次公演。

剧情发生在十七世纪的威尼斯。乔康达是个美丽的街头歌伶，暗探巴那巴爱上了她，却遭到她轻蔑的拒绝，因为乔康达爱上了一位热那亚的贵族恩佐。为了报复，巴那巴挑动群众咒骂乔康达的盲母为女巫。恩佐救了乔康达的盲母，他由于招致“政务会”的不满，被迫化装成渔夫。在第三幕，公爵府邸的大厅中，戴面具来参加舞会的宾客济济一堂。公爵宣布跳《女神之舞》，参加跳舞的人分别装扮成黎明、白昼、黄昏和夜晚，表现日和夜的斗争。最后是白昼征服了黑夜。

乐句：要弹好钢琴必须能够优美自如地表达乐句。弹好乐句不仅会使演奏的风格更鲜明，而且会使乐曲生气勃勃。

预备练习



## 女神之舞

蓬基耶利  
(1834—1886)

选自歌剧《乔康达》

Moderato

*p* 轻快、优美地

*poco rit.* *a tempo* *p* *mf* *pp*



前奏曲



## 圣诞歌

有些圣诞节唱的歌曲 (Christmas Carol) 比民歌还要古老。公元头几个世纪，“carol”的意思是圆圈舞，这是一种表演者边歌边舞的形式。圆圈舞是在不同的节日跳的，如在新年、复活节、圣诞节等。中世纪时，贵族跳的舞蹈叫做“Carolles”。这首优美的圣诞颂歌起源于匈牙利，要弹得很欢快，尽量使人联想起雪橇的铃声，表达圣诞节期间的快乐气氛。左手用手腕断奏，右手要明确区分持续的和弦和（手腕）断奏的和弦。

欢快地

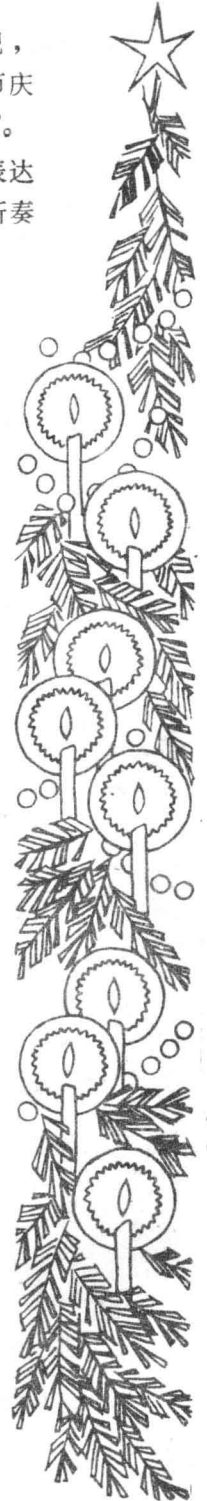

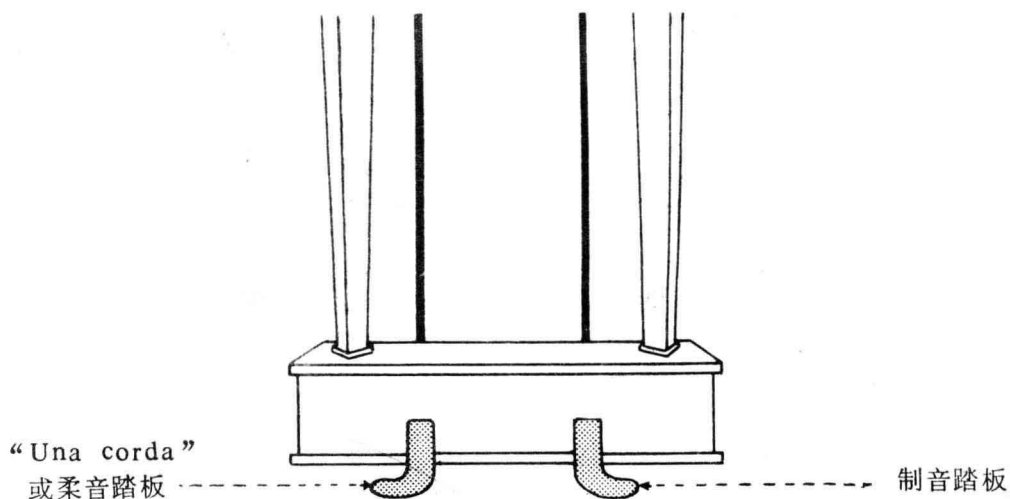
现代的平台钢琴有两个踏板。右边的叫做**制音踏板**，因为踩下制音踏板时，压在弦上的全部制音器就都抬起来了，使弹奏的所有琴弦都能够继续振动。换句话说，延续了弹过的琴弦的**乐音**。

左边的踏板叫做**柔音踏板**。它使音质更柔、更轻。乐谱上经常用“una corda”来表示柔音踏板。

目前，我们只学使用**制音踏板**。学生在初学阶段，为了持续音响而使用制音踏板，但是以后就要为了音色的效果去研究并使用制音踏板。

有许多不同的记号用于指示在什么时候、什么地方、使用多长的制音踏板，但本书只用下列记号。

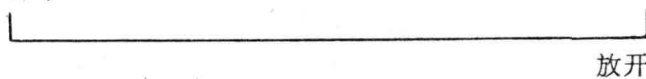

弹奏下列谱例，只用第三指弹。按指定的记号使用**制音踏板**。聆听其效果！



注意这持续的效果是多么好听！——因为这些音是相互联系的并构成一个和弦。

如今按指定的指法和踏板  
弹下一个谱例。



这一次效果是一片模糊，很不好听，因为这些音相互没有关系，构成一系列不谐和的、刺耳的音。

再弹下列谱例。

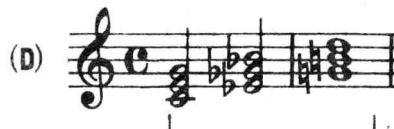
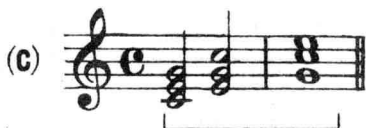

显然，谱例C是好听的，因为只有同一和声的和弦持续在一起。

谱例D通过使用踏板，把不同和声的和弦连结在一起，其效果是不谐和的刺耳音响。

因此，必须非常小心地应用踏板。踏板的使用能够丰富演奏也能够毁损演奏。幸好，在这个阶段必须严格地遵循指定的踏板记号，从而产生正确的效果。

## 切分踏板

踏板不应在琴键弹下去的那一瞬间应用，而应紧接在琴键弹下去之后应用。学生进一步学习钢琴之后，就会明白其中的道理。目前，只要养成弹琴键之后使用踏板的习惯就够了。有时候称此为“切分踏板”。下列练习有助于学习。

### 例 1

数“一嗒二嗒三嗒四嗒”等等。

数“嗒”时踩下踏板——数数（1、2、3、4）时放开。



### 例 2

数“1、2、3”等等。

在每小节的“1”之后立即踩下踏板。

在每小节数“1”时放开。



**教师注意：**在学生能够自动地凭直觉使用踏板之前，对所有使用踏板的谱例，建议都让学生先只练左手和踏板。因为初学钢琴时，踏板的使用多半是为了持续低音，所以这种方法特别有效。在学习这本书的阶段，只应尝试最基本的踏板效果。

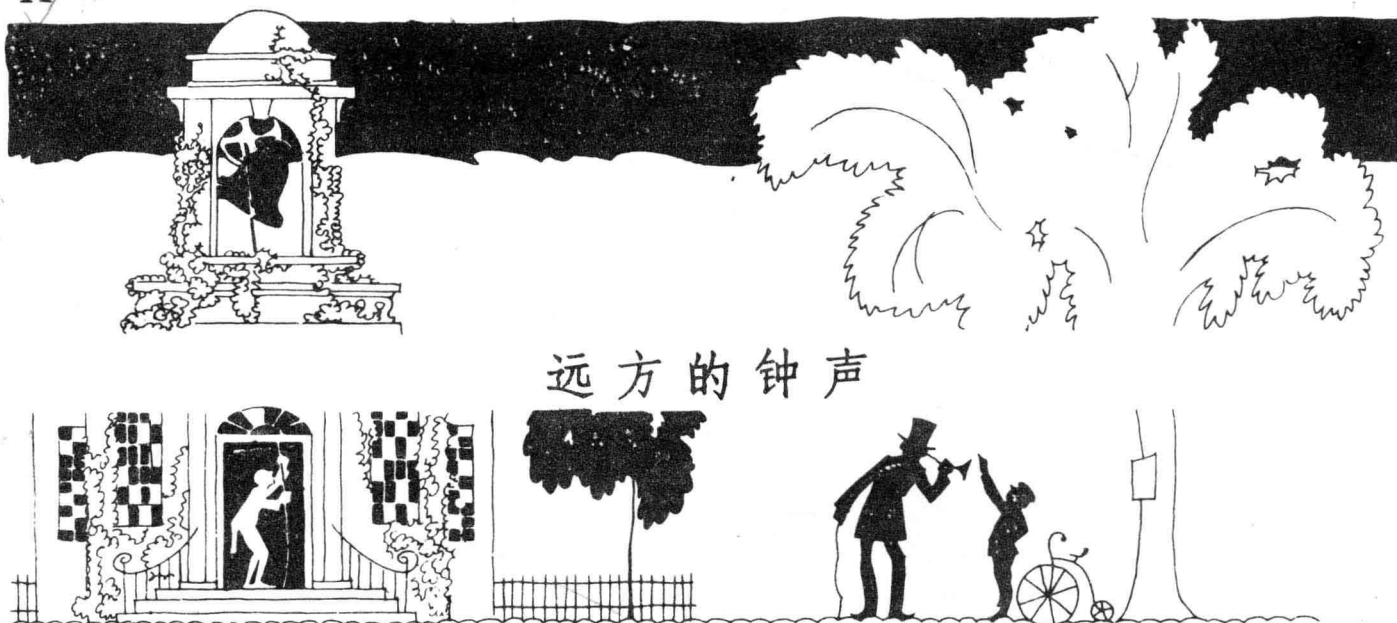

# 远方的钟声

斯特雷鲍格

Andante

4/2 1

4/3 1

*p*

5 2 5 2 5 2

5 2 5 2 5 2

5 2 5 2 5 2

4/3 1

4/3 1

*mf*

5 2 5 2 5 2

5 2 5 2 5 2

5 2 5 2 5 2

1 2

1 2

1 2

5 2 5 2 5 2

5 2 5 2 5 2

5 2 5 2 5 2

1 2

1 2

1 2

5 2 5 2 5 2

5 2 5 2 5 2

5 2 5 2 5 2

为提高技巧的流畅性——使用约翰·汤普森的《初级风格学习》。



First system of musical notation. The right hand (treble clef) plays a melodic line with eighth notes and a half note. The left hand (bass clef) plays a bass line with quarter notes and half notes. Fingerings are indicated above the notes in the right hand.

Second system of musical notation. The right hand continues the melodic line with eighth notes. The left hand has a *p* dynamic marking. Fingerings are indicated above the notes in the right hand.

Third system of musical notation. The right hand continues the melodic line with eighth notes. The left hand continues the bass line with quarter notes and half notes.

Fourth system of musical notation. The right hand continues the melodic line with eighth notes. The left hand continues the bass line with quarter notes and half notes. Fingerings are indicated above the notes in the right hand.

Fifth system of musical notation. The right hand continues the melodic line with eighth notes. The left hand continues the bass line with quarter notes and half notes. Dynamics include *dim.* and *pp*. The tempo marking *poco rit.* is present above the right hand.