

马克笔表现技法进阶

邓蒲兵◎著

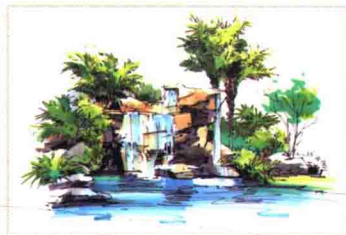

马克笔表现技法进阶

邓蒲兵◎著

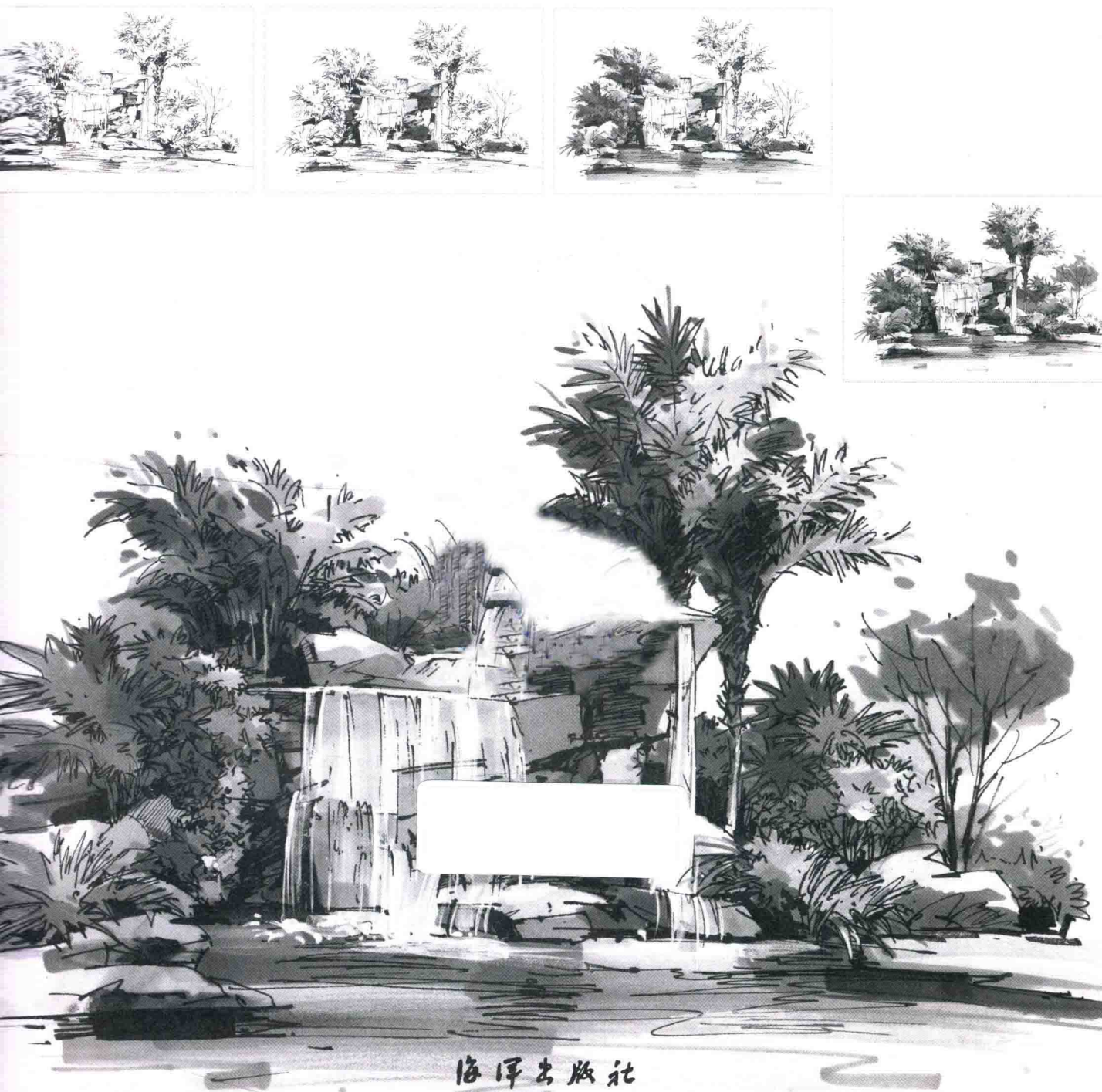

海洋出版社

2013年·北京

内 容 简 介

本书的编排遵循从简单的线条稿到精细的马克笔表效果图的绘制过程,层层递进,详细分析了马克笔表现的技法与运用。书中收录了从室内到室外进行了细致的分步讲解,展示了将近 200 张易于手绘设计爱好者临摹的图片。其目的在于对没有基础的手绘爱好者通过本书学习也能够很好的掌握手绘技法,对于基础好的读者则可以更加快捷迅速提高表现技法。

本书特点:从线稿、色彩到类型进行详细介绍,在最后一张还给出了各种类型的马克笔手绘优秀作品共读者观摩。

书后还附有一张光盘,收录了各章的重要内容为视频演示,使读者对重要知识点有直观了解。

适用范围:本书可作为培训机构的教材,还可作为初学者的进阶教材。

图书在版编目(CIP)数据

马克笔表现技法进阶/邓蒲兵著. —北京:海洋出版社,2012.6

ISBN 978-7-5027-8297-9

I. ①马… II. ①邓… III. ①室内装饰设计—绘画技法 IV. ①TU204

中国版本图书馆 CIP 数据核字(2012)第 130187 号

总 策 划:张鹤凌

责任编辑:张鹤凌

责任校对:肖新民

责任印制:赵麟苏

排 版:申彪

出版发行:海洋出版社

地 址:北京市海淀区大慧寺路 8 号(716 房间)
100081

经 销:新华书店

技术支持:(010) 62100057

网 址:www.oceanpress.com.cn

发 行 部:(010) 62174379 (传真) (010) 62132549

(010) 68038093 (邮购) (010) 62100077

博客地址:<http://blog.sina.com.cn/lanmofang2011>

微博地址:<http://weibo.com/1984791515>

承 印:北京画中画印刷有限公司

版 次:2013 年 6 月第 1 版

2013 年 6 月第 1 次印刷

开 本:880mm×1230mm 1/16

印 张:9.5

字 数:200 千字

印 数:1~4000 册

定 价:49.00 元(1CD)

本书如有印、装质量问题可与发行部调换

闲庭信笔，留白当真

——《马克笔表现技法进阶》序

对于艺术手绘，还是要讲究点天赋，我常注意到邓蒲兵画草图与运用马克笔时自信的挥笔与泼色，好羡慕他对草图及马克笔快速表现画面的领悟，似乎没看到他画手绘时有过什么痛苦，轻松自如于手绘设计生活中。

在草图手绘过程中，保持轻松、不恐惧的心态其实比什么都重要。笔者观察过3~6岁的儿童运用马克笔涂鸦。这些孩子显然无所畏惧，提笔就画，甚至有孩子把马克笔当刷子用，色彩一遍遍叠加，既不显脏，也不见得就很乱，纯粹的形体、块面。童心显现于画面，童趣流动在色彩中，颇受启发。马克笔快速表现更是要放下“惧怕”这个累赘。叠色乱笔不可怕，随心下笔发力，随形立意，适当地着意画，自然而然就完成了设计，心有旁骛就累多了。大家如果做到不恐惧也就有如天赋高者自由自在闲庭信步地，妙笔美意在其中。手绘草图是种创作，也是设计的过程，无心又得有心。下笔前立意，“意在笔先”能弥补天赋不足，甚至胜过天赋者的“闲心出意境”。

画有性格，笔墨也有性格，天地万物都有性格。初学者手绘的过程就是绘者性格与笔墨性格磨合的过程，双方性格慢慢相适应，手绘就会越来越顺手，彼此熟悉的过程，也就是练习的过程。琢磨画面是必要的，但笔者坚决反对等有感觉才下笔，尤其是造诣尚浅的初学者。多画、多看才是设计手绘最大窍门。有较快速度的运笔，才可能获得惊喜。邓蒲兵运笔很快，我尤喜欢他的建筑外环境快速表现过程，在这类建筑画过程中往往能看到他那挥笔间即兴留白的美妙艺术产生。

手绘空间有造型设计的客观需求，不能像印象画家那样随心所欲，不用顾忌画面色彩形体真实，我们所反映的空间元素必须大部分真实。但这不影响留白——画面上上线、上色留白是有意无意相结合的运用。该有形而不画出形来是线的留白，该上红色没上色或是上了环境色，这就是色彩的留白。留白的的妙用大家去本书中寻找琢磨，同时自己在运用笔墨的过程中去留神留意，提笔一泻千钧力，瞬间播完万亩田，手绘就在其中了。

非常庆幸自己成为这本书的首批读者。从字里行间可以很容易地看出他这多年在手绘教学方面做出的努力，相信这本书可以对学习手绘的读者产生很大帮助。

余工，2013年3月，伦敦

前言 PREFACE

手绘草图对于学设计的人来说并不陌生，提到手绘，很多人总会想到计算机。在这里，笔者必须承认计算机作为绘图工具的必要性和不可取代性，正日益受到设计师的重视与青睐，也是各大院校必修的课程之一。毫无疑问，计算机在设计表现中不可或缺，但它毕竟只是一种工具。如果因此而把手绘草图当作只是一种技能，未免有些低估了它。

手绘不应单纯为了表现，也不单纯为了记录，甚至还不仅仅是设计思维过程与结果的外观，而应是这个过程与结果的一部分。思考需要一定时间，手绘的可控速度恰恰可以与思考相协调。在这个过程中，思考指导手绘，手绘提示思考，相辅相成，在快速手绘创思的过程中会引发更多的设计创意。

然而如何能够快速地掌握快速设计表达的方法、通过何种途径来提高自己的表达能力，是大多数同学急需解决的问题。本书的侧重点就在于，以如何能够快速地掌握设计创思表达方法为核心内容，从基础开始，循序渐进地介绍手绘表现技巧的要领与方法，从表达基础到草图应用，以实用为原则，培养空间思维的理性认识，增强审美能力。通过认真安排书中内容的顺序，希望能够帮助读者了解不同空间类型的表现手法，经过一段时间的学习，可以掌握快速手绘表达的方法，从而在以后的工作与学习中能够轻松而准确地表达出自己的设计构思。

在编写过程中，笔者运用了大量的图例与步骤来讲解，以期望读者能够在此过程中掌握手绘表达技巧，对自己的学习有所帮助。但学习手绘也不是一朝一夕的事情，需要长期不懈的坚持，养成一个良好的习惯。在本书的编排过程中，得到了庐山特训营很多同事与朋友的大力支持，为本书提供了很多优秀的设计案例与草图，在此表示感谢。

邓蒲兵

2013.5

CONTENTS 目录

第1章 手绘表现的基础——线稿

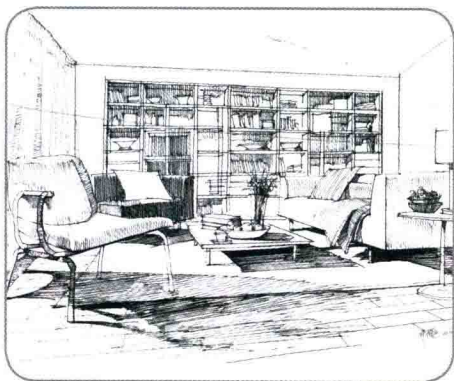
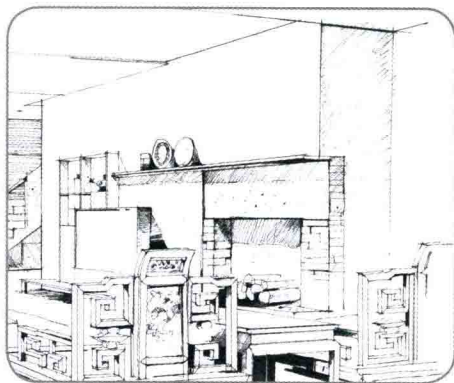

- 1.1 线条的表现与应用 2
 - 1.1.1 直线练习 2
 - 1.1.2 丰富多变的曲线练习 3
 - 1.1.3 常用的几种排线方法 4
 - 1.1.4 不同的线条在空间中的应用与材质表现 4
- 1.2 快速透视画法与常用的设计元素表现 6
 - 1.2.1 一点透视空间表现 6
 - 1.2.2 两点透视空间表现 12
 - 1.2.3 快速手绘视点的选择与构图的原则 14
 - 1.2.4 根据平面图生成透视空间 15
 - 1.2.5 陈设配饰与组合表现 18
- 1.3 精细钢笔线稿表现技巧 33
 - 1.3.1 黑白灰色调的对比 33
 - 1.3.2 远近关系的对比 35
 - 1.3.3 肌理质感的对比 36
 - 1.3.4 点与黑白块面的运用 37
 - 1.3.5 精细线稿表现步骤 37

第2章 手绘表现基础——色彩的运用

- 2.1 马克笔笔触训练 41
 - 2.1.1 直线条的练习 41
 - 2.1.2 不同方向的笔触表现 42
 - 2.1.3 马克笔退晕表现技法 42
 - 2.1.4 马克笔体块与光影训练 44
 - 2.1.5 马克笔色彩叠加技巧 45
 - 2.1.6 马克笔与彩铅表现训练 50
- 2.2 不同设计元素马克笔表现技巧与步骤解析 51
 - 2.2.1 家具及室内陈设组合表现 51
 - 2.2.2 工艺品单体表现 58

2.2.3 陈设组合表现.....	59
2.2.4 不同材质与灯光表现.....	62
2.2.5 景观树木与单体植物的表现.....	71
2.2.6 汽车、人物配景表现.....	80
2.2.7 景观山石与水景表现.....	81

第3章 不同空间马克笔表现步骤解析

3.1 咖啡厅马克笔表现步骤分析.....	85
3.2 别墅餐厅马克笔表现步骤分析.....	88
3.3 客厅空间马克笔表现.....	91
3.4 办公空间的中庭景观马克笔表现.....	93
3.5 餐饮空间表现.....	95
3.6 酒吧空间马克笔表现.....	98
3.7 庭院景观马克笔表现.....	100
3.8 售楼处景观设计表现.....	103
3.9 居住区公共景观表现.....	107
3.10 别墅外观马克笔表现.....	111

第4章 写生与草图设计

4.1 建筑速写的意义与作用.....	114
4.1.1 培养艺术审美能力.....	114
4.1.2 提高造型能力的重要手段.....	115
4.1.3 搜集资料.....	117
4.1.4 掌握基本的色彩规律与光影.....	119
4.2 设计构思草图与概念表现.....	120
4.2.1 什么是设计构思草图.....	120
4.2.2 设计草图概念表现.....	121
4.2.3 家居空间设计构思草图案例.....	123
4.2.4 办公大楼中庭景观设计.....	129

第5章 作品欣赏 131



手绘表现的基础——线稿



线条作为绘画组成的基础，是手绘表现的基本语言，它的作用如同语言中的词汇。任何设计草图都是由线条与光和影的效果组成的，线条是画面的骨架，作用于画面的整体结构，并在其中发挥主要的作用。然而徒手画线的练习需要长期坚持，掌握正确的画线方法后，通过不懈的努力，就可以轻松地画出潇洒、帅气的线条。在练习线条的时候需要自信与肯定。线条的练习应该注意以下几点。

① 用线条去反映客观事物基本形态：内外轮廓、体积、空间、姿态和运动等。

② 用线条去表现物体肌理质感和性格特征：刚性物体的线条方正顿挫、充满力量；柔性物体则线条轻柔、飘逸飞扬。

③ 将线条进行合理组织和穿插对比，是表现物体基本属性和画面结构的重要手法：线条粗细、疏密对画面布局、结构有很大影响。

④ 线条可以有效地表达作者的想法和感受。

1.1 线条的表现与应用

1.1.1 直线练习

直线在手绘表现中最为常见，很多形体都是由直线构筑而成的，因此，掌握好直线技法很重要，画出的线条直、干脆利落而又富有力度。但“直”不代表就一定要像运用尺规画出的线条一样，视觉上相对“直”即可，如图1-1所示。

作为手绘表现的基础，线的表现十分重要。轻重、疏密、刚柔、虚实、顿挫以及转折都充分地体现出线在画面中的变化层次，通过线的变化穿插构成了画面丰富生动的表现力。直线练习有两种方式：一种是徒手绘制，另一种是尺规绘制，可以根据不同的情况选择使用。相比较而言，徒手绘制更加具有个人色彩，随心所欲，由于不同的力度可以得到效果不同的线条，而这正体现了手绘表现的魅力。在表现图中，直线的手绘技巧强调的是线的连续性与准确性，每一笔都应该有明确的目的，做到下笔不虚。

直线条的练习要点：

- (1) 用笔肯定，用手臂带动手腕进行运笔；
- (2) 注意起笔、运笔、收笔三个阶段；
- (3) 用笔要做到自信肯定，达到“力透纸背、入木三分”的效果。

快直线干净、利索、有张力；慢直线稳重而富有弹性，通过简单的几何形体进行直线条的训练，不但可以有效地练习线条，还能培养画者光影与体块的意识。线条练习情况如图1-2所示。



图1-1 直线练习



图1-2 线条练习

1.1.2 丰富多样的曲线练习

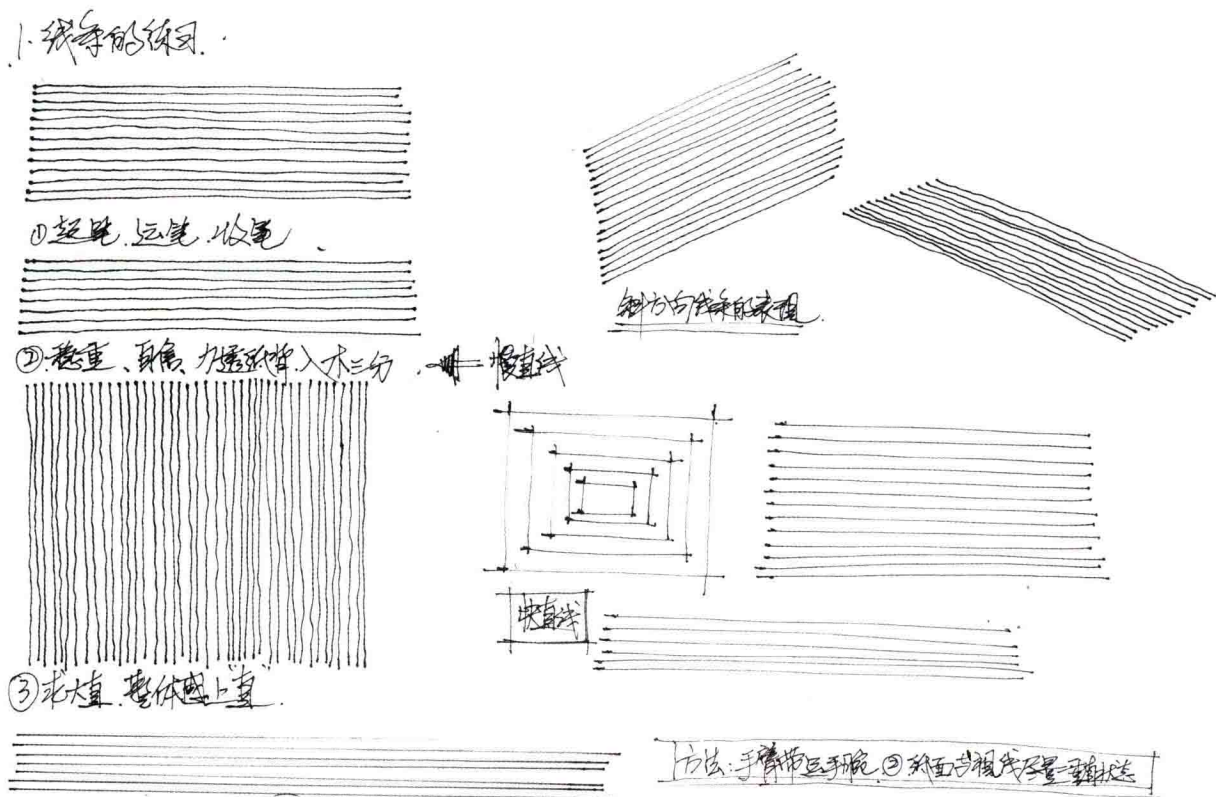
曲线是学习手绘表现过程中的重要技术环节，线条的流畅与美感对一幅优秀的手绘表现图起着至关重要的作用。在练习的过程中，熟练灵活地运用笔与手腕力量，就可以表现出丰富的线条，快速多变的线条和轻松自由的曲线，多用于植物表现，如图1-3所示。

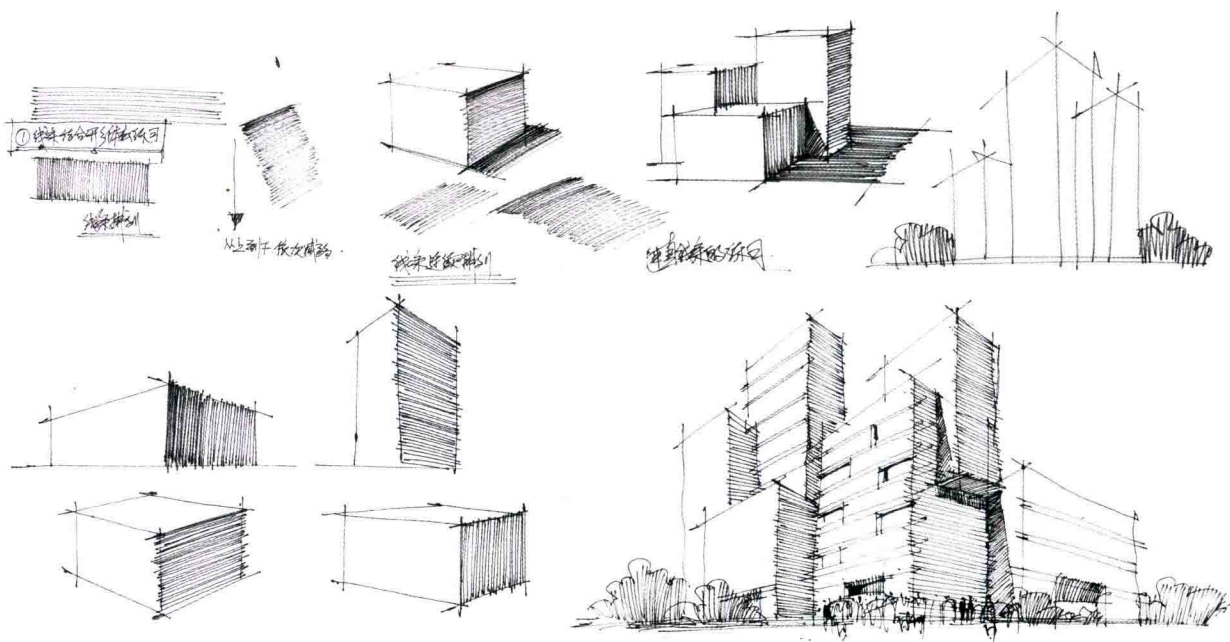

图1-3 曲线练习

1.1.3 常用的几种排线方法

线条的排列在钢笔线稿后期学习中非常重要，通过简单线条的排列来强化黑白稿的明暗关系。但是线条的渐变与过渡需要反复不断的练习才能够自如运用。在练习的过程之中需要控制好线条排列的密度与力度，排线均匀的同时控制好线条的力度。

线条的排列分为横向排列，竖向排列，斜向排列。这三种排列主要用来表现物体的结构造型与明暗关系，如图1-4所示。在表现物体暗面时要注意线条的疏密，排列的间距。通过改变排列的层数来控制虚实与深浅变化，不同的材质需要选择适当的排线方式。



图1-4 排线

1.1.4 不同的线条在空间中的应用与材质表现

不同的线条具有不同的性格，在表现的时候使用合适的线条来进行表现至关重要。

折线适合表现木材与石材的纹理，如图1-5所示。

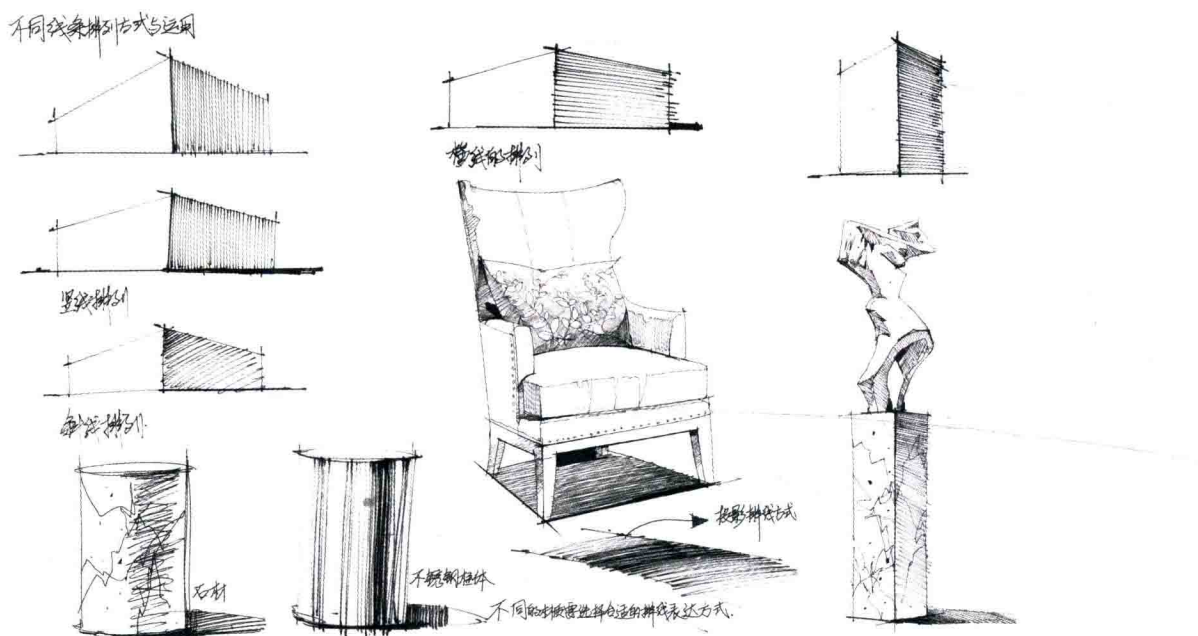
曲线则多用来表现植物与织物，如图1-6、图1-7所示。



图1-5



图1-6 曲线表现的植物

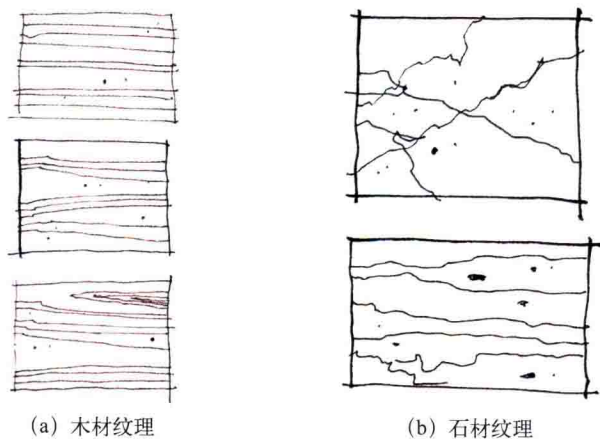

图1-7 曲线表现的织物

直线比较适合表现硬质的材质，如图1-8中表现家具、墙壁的线条。

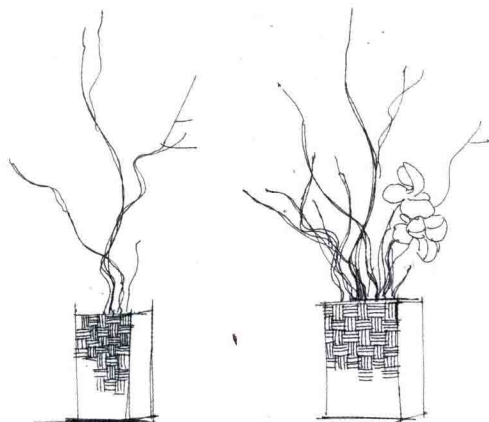

图1-8 直线表现的室内细部

1.2 快速透视画法与常用的设计元素表现

手绘效果图是设计师设计素养和绘画基础等综合能力的体现，只有通过长期多方面的训练才能掌握其绘制技法。设计效果图离不开透视，借助透视，制造出空间上的视觉真实，才能再现设计构想，并产生强大的说服力。效果图的绘制离不开对色彩、光影、材质、结构的塑造，只有精心设计与安排，才能产生最佳的视觉效果。因此，透视法则、素描基础和色彩理论都是设计师必须具备的重要基础知识。

手绘效果图是根据平面图绘制而成，就是根据透视法则进行绘画与表现的图，透视图能够符合视觉规律地把事物，空间环境准确地反应到画面上，并且真实、自然。

在有了平面布置图之后，就可以开始进行手绘表现。表现时除了对空间的处理做到心中有数之外，最重要的环节就是空间透视的把握与运用，透视原理比较容易理解，但是运用起来有一定的难度。主要反映在：①透视运用的不熟练；②透视运用的准确性不高；③图面的空间透视没有美感；④通过空间透视无法强化表现空间的设计主题与内涵。

所有的效果图透视都遵循近大远小的规律。由于受到空气中的尘埃和水气等物质的影响，物体的明暗和色彩效果会有所改变，清晰度降低，产生模糊感，形成近实而远虚的效果。因此，利用透视规律对近处的物体加以清晰的光影质感表现，对远处的物体减少明暗色彩的对比和细节刻画，达到强调空间透视的效果。如果违背了透视原理及其规律，画面呈现给人们的效果将有失真，也难以表现视觉美感。

1.2.1 一点透视空间表现

一点透视的基本概念：一点透视也叫平行透视，当形体的一个主要面平行于画面，其他的面垂直于画面，斜线消失在画面中一个点上所形成的透视称为一点透视。一点透视的运用范围比较普遍，对于初学手绘的人来说相对比较容易把握。一点透视给人平衡稳定的感觉，适合表现安静、庄严、稳重，进深感强的空间。可以表现主要立面的真实比例关系，变形较小，控制好进深和比例关系就能够快速地掌握一点透视，如图1-9所示。



图1-9 一点透视的空间表现

一点透视的基本特征有以下几点，读者可结合图1-10~图1-12的情况进行了解。

- (1) 物体的一个面与画面平行 画面只有一个消失点。
- (2) 近大远小、近实远虚、近高远低。
- (3) 空间产生的纵深感比较强。
- (4) 所有水平方向的线条保持水平，所有垂直方向线条保持垂直。

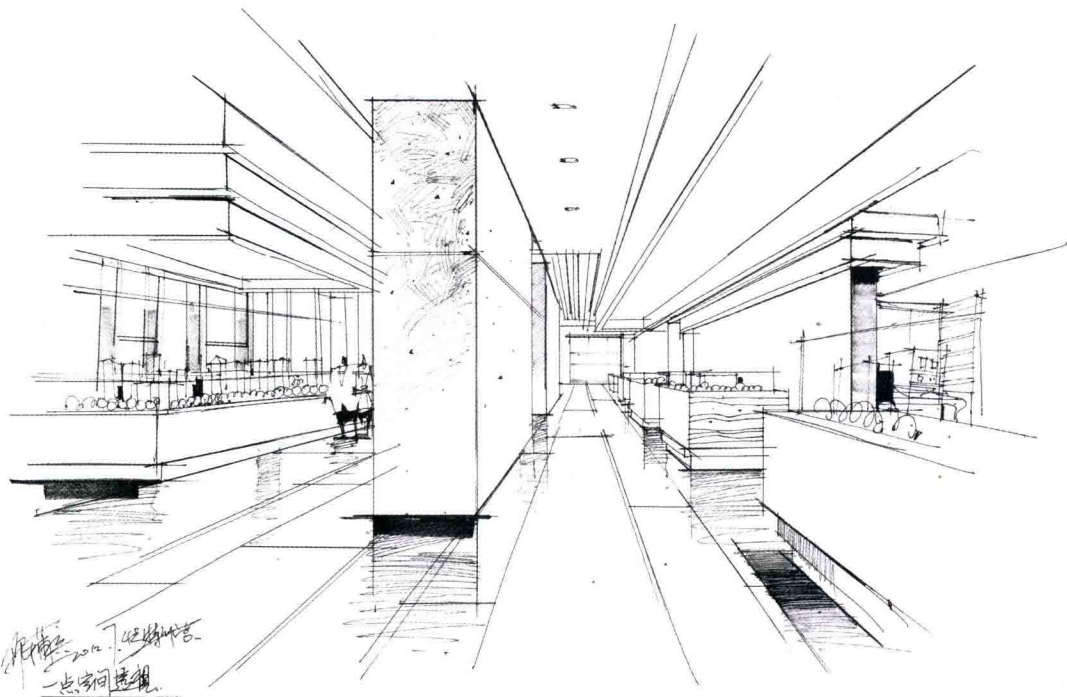

图1-10 一点透视（一）



图1-11 一点透视（二）

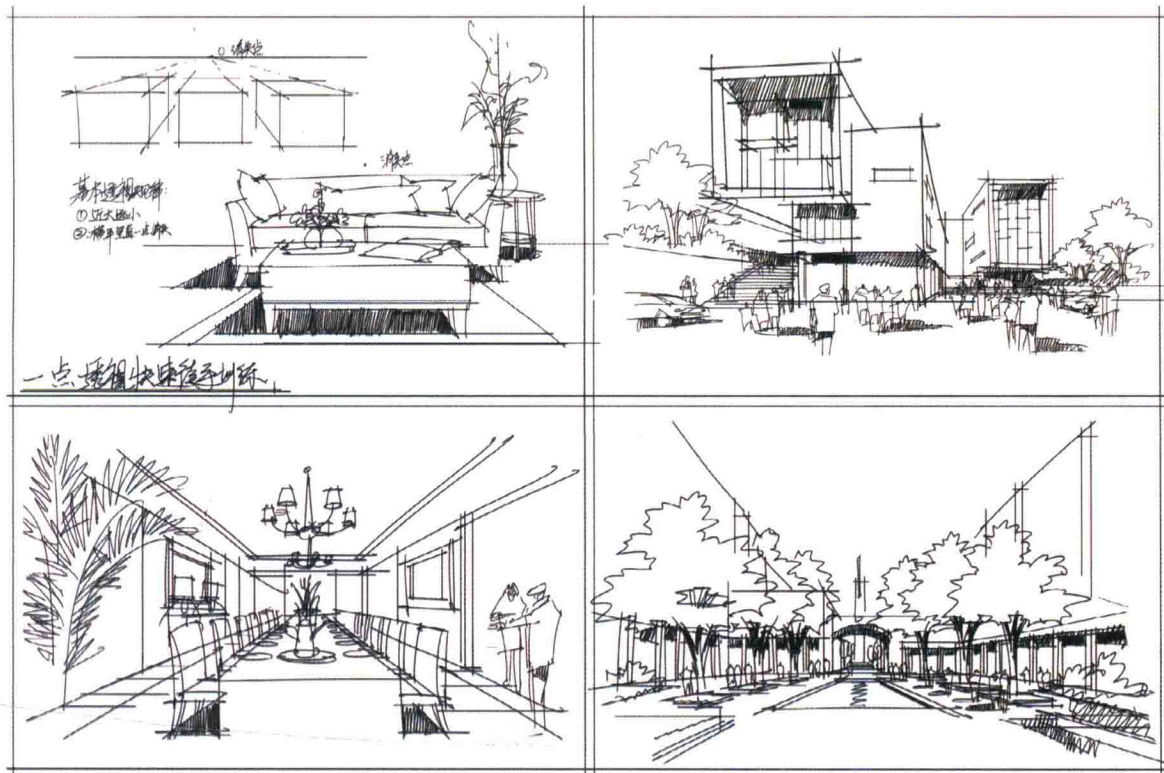

图1-12 一点透视 (三)

下面，介绍一点透视手绘的表现步骤。

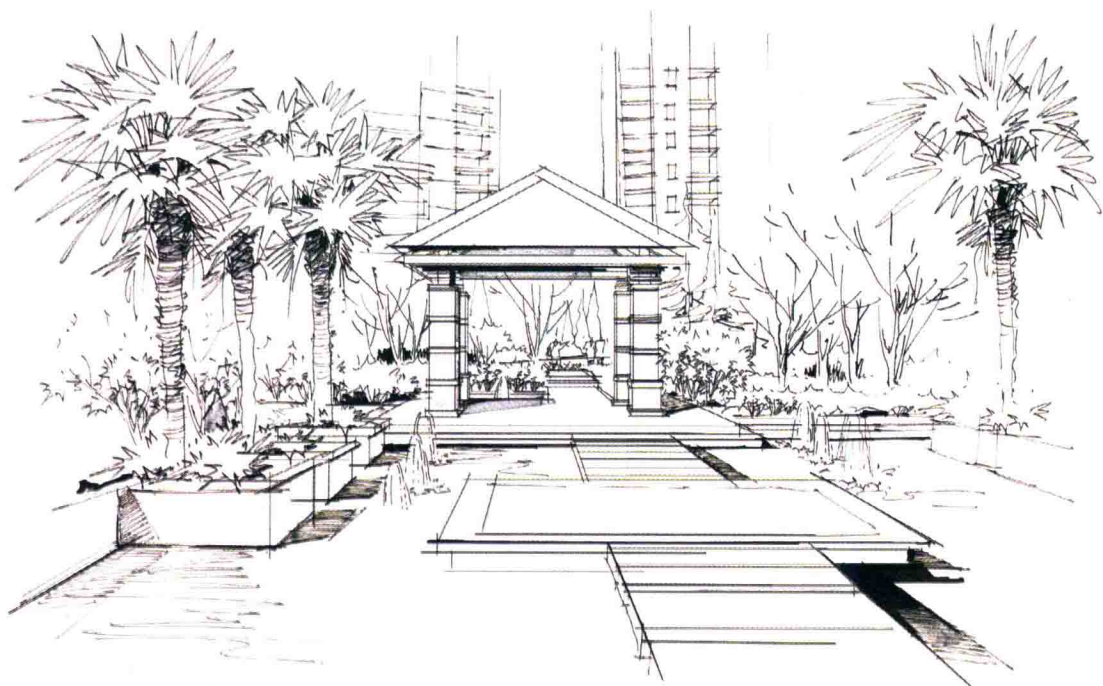
步骤 1 拟定出一个合适的空间平面，根据平面图选择一个合适的角度进行一点透视空间表现，视平线选择距底线1.2m左右，消失点可以根据人的观察习惯略微偏右，然后画出矩形内框，定出视平线与消失点，连接A、B、C和D四个点到消失点O形成一个简单的透视空间，如图1-13所示。

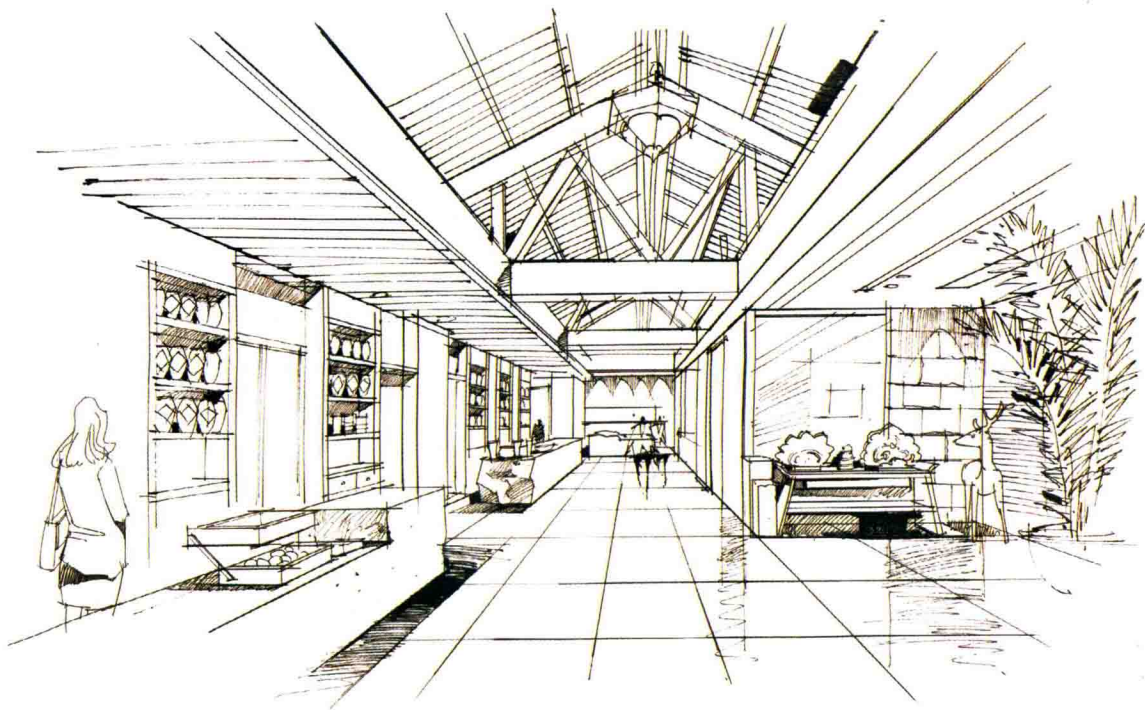

图1-13 一点透视绘制 (一)

步骤2 把BA向左延长6个基准单位(6m)，在5m与6m之间定出M点，然后分别连接几个点，得出6m空间的进深，如图1-14所示。

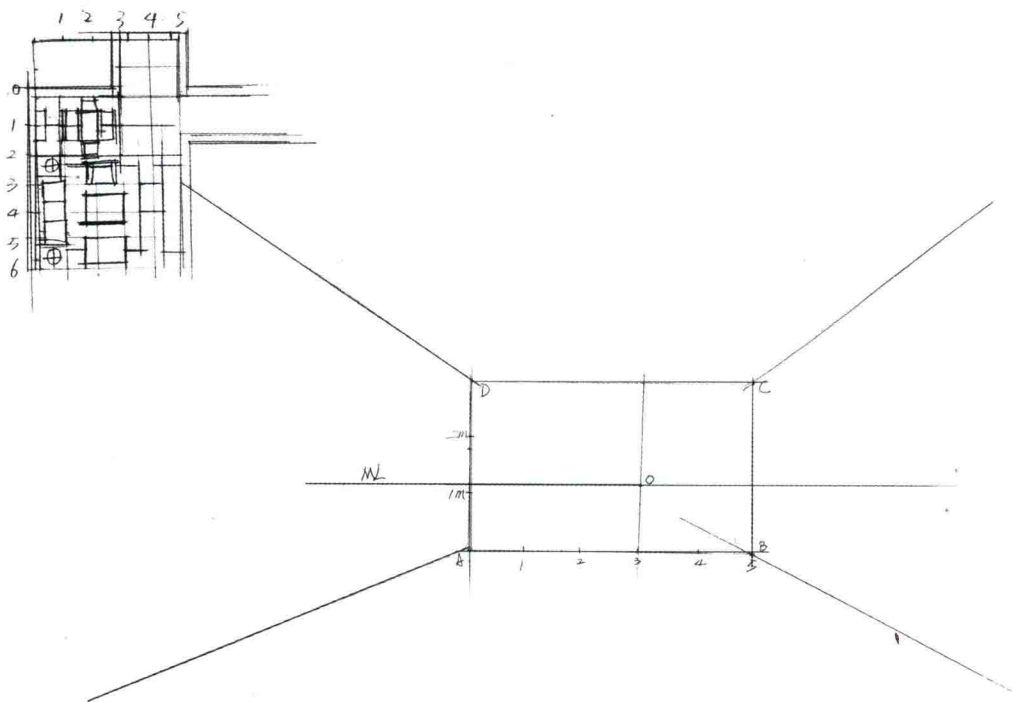

图1-14 一点透视绘制(二)

步骤3 根据平面示意图依次找出沙发、茶几、边几、电视背景墙等主要物体的基本位置，在透视图把平面图的位置准确地刻画出来，如图1-15所示。



图1-15 一点透视绘制(三)

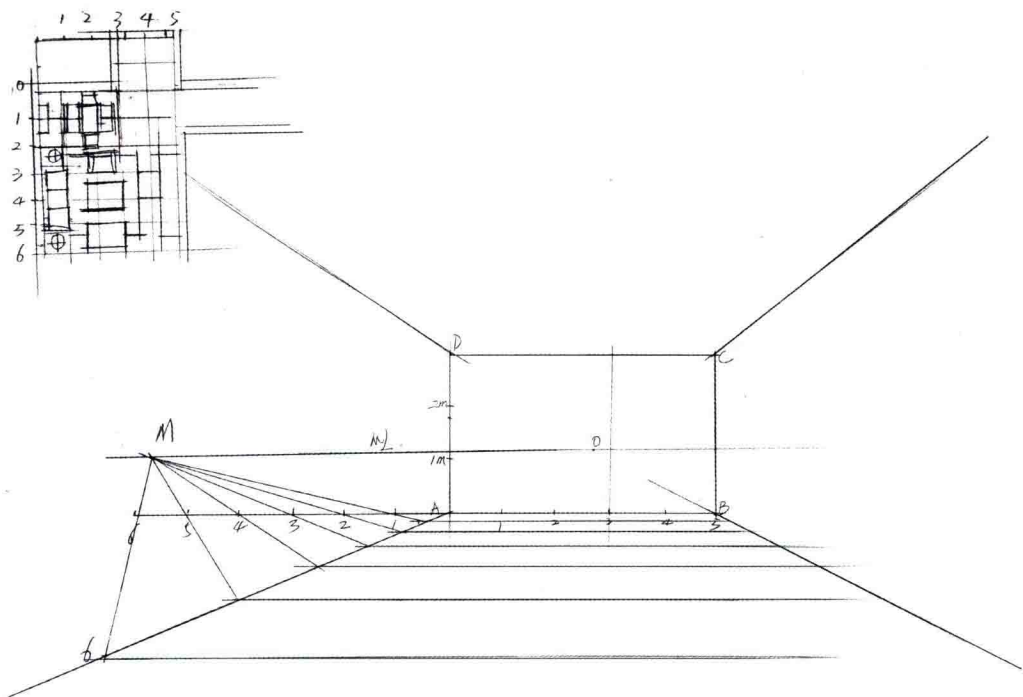

步骤 4 根据常用的家具尺寸高度来确定沙发、茶几等物体在空间中的高度位置。一般通过AD上的高度来确定其他物体的高度。如果沙发的高度为0.85m，在AD上找到0.85m位置，连接至O点并延长到沙发地面所在的位置，如图1-16所示。

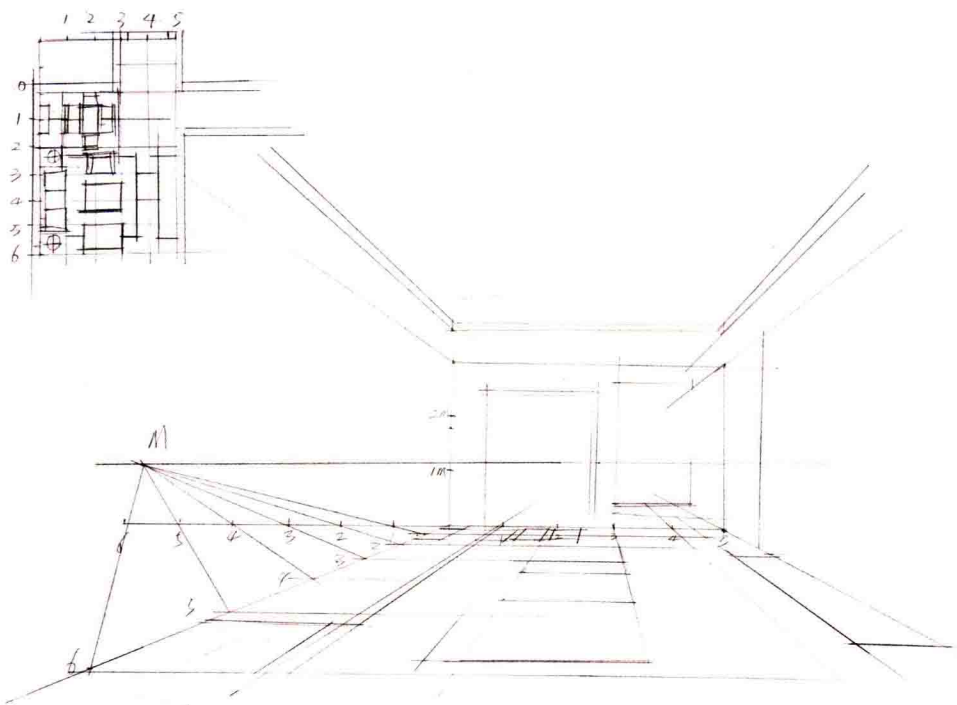

图1-16 一点透视绘制（四）

步骤 5 根据以上步骤依次完成其他物体的刻画，如图1-17所示。

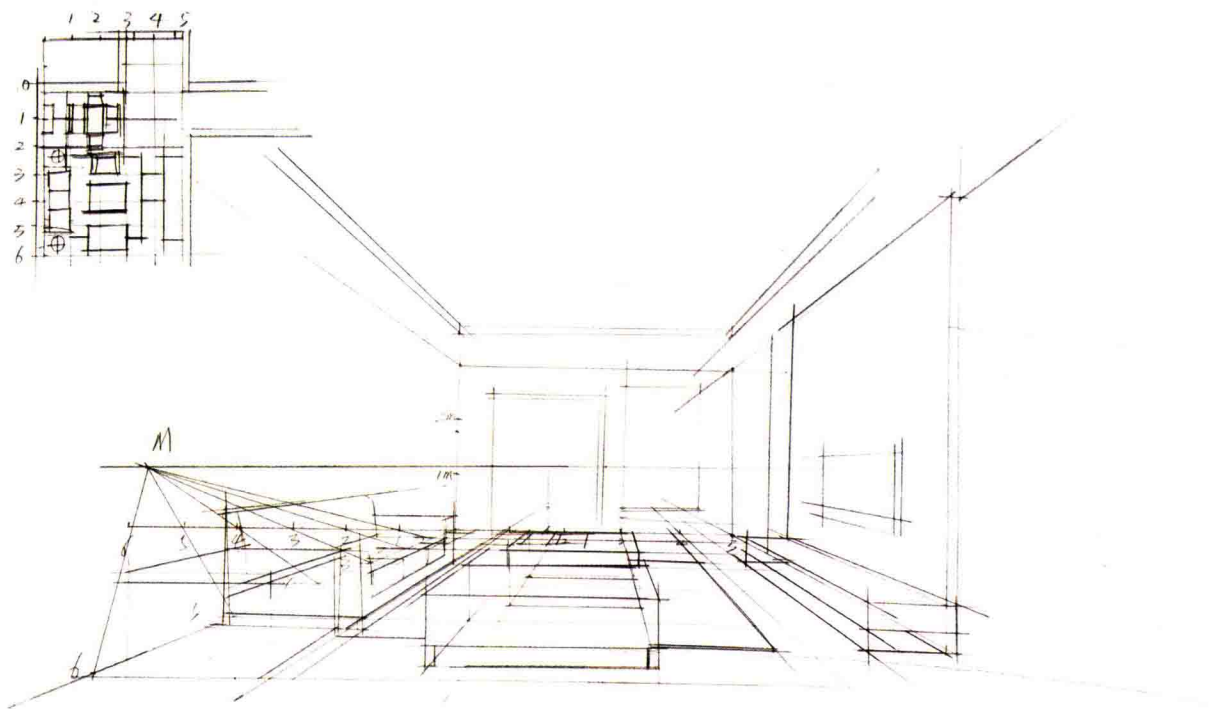
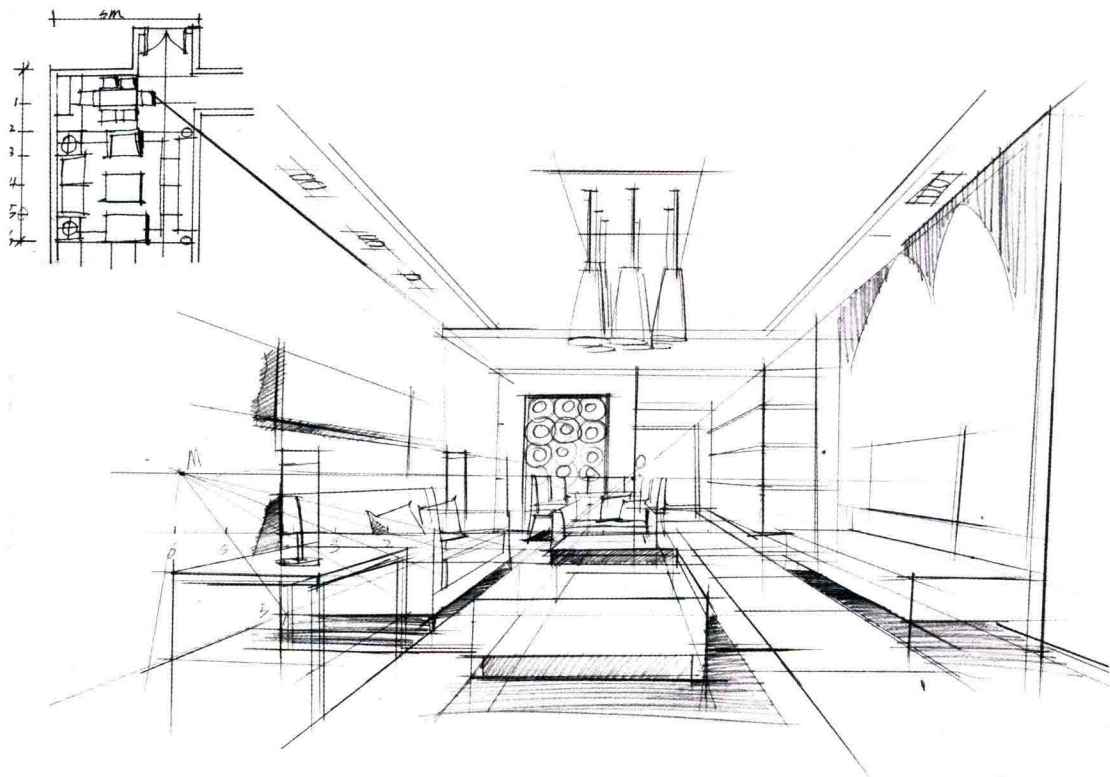

图1-17 一点透视绘制（五）