



秦腔  
板胡简明  
教材

QINQIANGBANHU  
JIANMINGJIAOCAI

杨天基 王兴武 编著  
杨天基 执笔  
陕西人民出版社

# 秦腔板胡简明教材

杨天基 编著  
王兴武  
杨天基 执笔

陕西人民出版社

**秦腔板胡简明教材**

杨天基 王兴武 编著

杨 天 基 执笔

陕 西 人 民 出 版 社 出 版

(西安北大街131号)

陕西省新华书店发行 西安新华印刷厂印刷

开本 850×1168 1/32 印张 8.125 字数 175,500

1981年10月第1版 1981年10月第1次印刷

印数 1—4,000

统一书号: 8094·673 定价: 0.67元

## 前 言

秦腔是我国古老的优秀剧种之一。这个剧种的秦腔板胡，经过长期的艺术实践已经被广大群众（尤其是西北地区的广大群众）公认为是该剧种的主要伴奏乐器。

为了使秦腔板胡在为本剧种的伴奏上能够更好地发挥它特有的作用，我们抱着学习、探讨和总结的目的，根据自己多年来从事秦腔板胡教学工作的体会，编写了这本《秦腔板胡简明教材》，作为广大秦腔板胡爱好者的参考，并借以和同行的同志们交流、研究、探讨。

秦腔板胡的伴奏技巧是丰富多样的，要用文字说明，并把它总结成理论性的东西，这对我们来说，确实是有不少困难的。因此，在汇集、整理和编写的过程中，我们采取学习、访问和座谈等方式，力求提高我们的认识水平和表达能力，以便能够简明扼要地从十个方面介绍学习秦腔板胡的伴奏技巧及其方法。

《秦腔板胡简明教材》本来可以不涉及有关秦腔音乐方面的一些基本知识，但由于秦腔的基本板式乃是学习秦腔板胡必不可少的课题；同时又为了使学习秦腔板胡的同志们达到既会用、又明白的目的，因而在基本板式学习一项中，对于板式的结构和板式的有关基础知识作了适当的浅解，和必要的说明。

由于水平有限，书中的缺点和错误一定难免，殷切地希望同志们多提宝贵意见，使它在实践中逐步完善。

另外，在编写过程中，曾得到陕西省戏曲研究院和兄弟剧团许多同志的热情支持和大力帮助，在这里特表谢意！

编 著 者

一九八〇年七月

于陕西省戏曲研究院

## 目 录

前 言 .....	( 1 )
一、秦腔板胡发展简况 .....	( 1 )
二、秦腔板胡的构造 .....	( 4 )
三、定弦和定调 .....	( 7 )
四、秦腔音乐中“4”、“7”两音音高的说明 .....	( 8 )
五、秦腔板胡的伴奏技巧及方法 .....	( 10 )
(一) 姿势 .....	( 10 )
(二) 弓法 .....	( 11 )
1、弓法的重要性 .....	( 11 )
2、右手持弓法 .....	( 11 )
3、弓法种类 .....	( 13 )
(1) 慢弓 .....	( 13 )
(2) 快弓 .....	( 13 )
(3) 抖弓 .....	( 14 )
(4) 连弓 .....	( 14 )
(5) 顿弓 .....	( 15 )
(6) 垫弓 .....	( 15 )
(7) 掘弓 .....	( 16 )
(8) 抽弓 .....	( 16 )
4、运弓的方法及规律 .....	( 17 )
5、弓子的分段说明 .....	( 18 )
6、弓法符号 .....	( 18 )

(三) 指法.....	(18)
1、七种基本指法.....	(18)
(1) 按弦.....	(18)
(2) 揉弦.....	(22)
(3) 揉弦.....	(24)
(4) 滑弦.....	(24)
(5) 泛音.....	(25)
(6) 弹弦.....	(26)
(7) 打弦.....	(27)
2、三种常见的结合指法.....	(27)
(1) 按揉结合指法.....	(27)
(2) 揉揉结合指法.....	(28)
(3) 滑泛结合指法.....	(28)
3、指法符号.....	(29)
(四) 关于速度和力度的要求.....	(30)
(五) 关于秦腔板胡的主要音区和换把关系.....	(31)
(六) 板胡伴奏要领和要求.....	(33)
1、了解剧情熟悉唱腔.....	(33)
2、伴奏和唱腔的关系.....	(34)
3、关于熟悉和掌握气口问题.....	(34)
4、板胡和打击乐的关系.....	(35)
六、秦腔板胡基本练习.....	(36)
(一) 音阶练习.....	(36)
(二) 慢速和快速练习.....	(40)
(三) 附点音符练习.....	(42)
(四) 常用乐句和乐段练习.....	(45)
七、秦腔基本板式练习.....	(53)

(一) 关于板式归类的探讨.....	(53)
(二) 板式归类.....	(54)
1、慢板.....	(54)
(1) 慢板类板头过门衔接练习.....	(54)
A、苦音慢板板头过门部分.....	(54)
B、花音慢板板头过门部分.....	(64)
(2) 慢板类衔接过门练习.....	(72)
A、苦音衔接过门.....	(72)
附：四句苦音慢齐板谱例	
《盼来了共产党才见晴天》.....	(87)
B、花音衔接过门.....	(90)
附：四句花音慢齐板谱例	
《汗水换来稻谷香》.....	(102)
2、二六(流)板.....	(105)
(1) 二六板类板头过门衔接练习.....	(106)
A、苦音板头部分.....	(106)
B、花音板头部分.....	(115)
(2) 二六板类衔接过门练习.....	(122)
A、苦音衔接过门.....	(122)
附：苦音慢二六齐板和快二六留板谱例各一段.....	(129)
B、花音衔接过门.....	(134)
附：花音慢二六齐板和留板谱例各一段	
《壮丽江山美如画》.....	(140)
花音慢二六留板	
《二堂献杯》一段.....	(142)
(3) 对歌板和留板的探讨.....	(145)
3、代板.....	(153)
(1) 苦音代板板头过门.....	(154)



(2) 花音代板板头过门.....	(160)
附：代板谱例两段.....	(166)
4、垫板.....	(170)
(1) 苦音垫板板头.....	(170)
(2) 花音垫板板头.....	(171)
附：花音垫板和苦音垫板谱例各一段.....	(172)
5、二倒板.....	(174)
(1) 苦音二倒板板头过门.....	(175)
(2) 花音二倒板板头过门.....	(176)
附：苦音二倒板谱例四段，花音二倒板谱例两段.....	(176)
6、滚板.....	(180)
(1) 滚板谱例.....	(180)
(2) 滚白谱例.....	(181)
八、彩腔练习.....	(184)
(一) 苦中乐腔 (女声) .....	(184)
(二) 苦音三环腔 (男声) .....	(187)
(三) 苦音三环腔 (女声) .....	(189)
(四) 花音三环腔 (女声) .....	(192)
(五) 花音三环腔 (男声) .....	(194)
(六) 麻鞋底腔 (女声) .....	(199)
(七) 十三腔 (女声) .....	(202)
(八) 苦腔子 (男声) .....	(207)
(九) 苦腔子下句上板 (男声) .....	(211)
(十) 苦音二倒板序腔 (女声) .....	(213)
(十一) 大起板腔.....	(214)
九、秦腔板胡曲牌练习 .....	(217)
(一) 三套和一段民间音乐曲牌练习 .....	(217)

1、五更奏（又名“静更”） .....	(217)
2、打连厢 .....	(225)
3、大开门 .....	(231)
4、弦索抱妆台（一段） .....	(233)
<b>(二) 秦腔曲牌练习 .....</b>	<b>(234)</b>
1、跳门坎（苦音） .....	(234)
2、跳门坎（花音） .....	(235)
3、开柜箱 .....	(236)
4、张良归山 .....	(236)
5、点花开 .....	(237)
6、夜深沉 .....	(237)
7、柳生芽 .....	(239)
8、永寿庵 .....	(240)
9、杀妲姬 .....	(241)
10、普庵咒 .....	(242)
11、梳妆台 .....	(242)
12、小桃红 .....	(243)
13、钻烟洞 .....	(244)
14、小开门 .....	(244)
15、小上坟 .....	(245)
16、纺线曲 .....	(245)
17、扭门拴 .....	(246)
18、赞黄灵 .....	(247)
19、富紫金山 .....	(247)
20、水龙依 .....	(248)
<b>十、乐谱符号 .....</b>	<b>(250)</b>
<b>(一) 锣鼓字谱说明 .....</b>	<b>(250)</b>
<b>(二) 乐谱符号说明 .....</b>	<b>(250)</b>

## 一、秦腔板胡发展简况

板胡是我国历史比较悠久，深受人民群众喜爱的一种民族乐器。它有很丰富的演奏和伴奏技巧，以及独特的风格和表现力。因之，在我国戏曲乐队和民族乐队中都被广泛的使用，特别是在我国各梆子戏曲的乐队中已经成为非常重要的伴奏乐器。

板胡分高音板胡、中音板胡、和低音板胡三种。高音板胡多用于歌剧和器乐合奏、独奏等；中音板胡和低音板胡则多用于戏曲伴奏。本教材着重介绍秦腔板胡。

秦腔板胡属于中音板胡，追溯它的更远时期，因资料不足，考证不实，因而从略。现根据我们所了解到的近代情况作一介绍。

秦腔板胡早在三十年代以前，还不是秦腔剧种的主要伴奏乐器。当时的主要领衔伴奏乐器是“二股弦”（也叫硬弦、或二弦子）。板胡只是一种从属乐器，这恐怕是由于当时对板胡还没有足够的认识，和乐器本身和伴奏技巧都还比较落后等原因造成的。当然也有认识问题或传统习惯势力等原因，使这件乐器发展很慢。但在各个历史时期搞音乐的许多艺人都在程度不同地从乐器改革和伴奏技巧上作过不少的探索和努力，给秦腔板胡的改革和发展，积累了不少经验。直到二十世纪三十年代，在板胡的弓法、指法以及乐器改革上取得了很大的进展，使其日益形成了一种独特的风格，从而一跃而上升为秦腔剧种的主要伴奏乐器。

秦腔板胡其所以能一跃而成为该剧种的主要伴奏乐器，使我们不能不由衷的联想到已故多年的驰名琴师荆生彦先生在秦腔板

胡的发展、秦腔音乐的改革，以及他在弓法指法和伴奏旋律方面所作出的卓越贡献。

在三十年代以前，秦腔板胡只有一个把位，且不换把。它的音域只是由 1—2̇。在弓法上多用连弓伴奏，在指法上用手指关节按弦，伴奏起来困难较多，音色音量都还不够理想。荆先生继承前人的经验，刻苦钻研，摸索探讨，解决和完成了串二把的问题，把原来由 1—2̇ 的音域，扩大到了由 1—5̇，把关节按弦改进为指蛋按弦，其中尤为成功的是创造了“搂弦”指法；改革了板胡的构造，同时发展和创立了一套比较完整的秦腔板胡伴奏旋律。荆先生在板胡改革上把壳子（即共鸣箱）的面板由原来的直径四市寸，改为三寸六分，使共鸣箱的体积相应的缩小，取掉了共鸣箱的后花窗，即“贯钱”；把原来的一尺八寸琴杆加长至二尺；把距共鸣箱七寸五分的中腰码，升高到九寸五分或一尺；把原来使用的丝制里外弦（原内弦用老弦，外弦用二弦）改用于同度弦；（即把外弦也改用于老弦），把原来一尺八寸的琴弓，加长至二尺二寸；把原来的弓子弧度四寸，改缩为二寸，使其便于运弓，而且大量的增加了分弓和快弓的弓法技巧，使板胡的音色亮度巨增，音量宽大数倍。特别是运用“掘弓”、“快弓”和“搂弦”指法进行伴奏，不但紧密的配合了剧情，加强了气氛，而且更加突出了板胡的火爆、热烈、坚实、浑厚、嘹亮、高昂等风格特点。在当时乍然震动艺坛，板胡专业工作者和板胡业余爱好者蜂起效仿，从而出现了秦腔板胡及其演奏技巧急遽变革和发展的新高潮。同时也就奠定了秦腔板胡上升为主要伴奏乐器的条件，进而取代了二股弦的领衔地位，成为秦腔板胡发展史上的里程碑。

当然，在秦腔板胡成为本剧种的主要伴奏乐器的同时，并不

否认二股弦是一件很好的色彩乐器，只是在为秦腔伴奏包腔上受到音色和音域狭窄的限制，配合人声不如板胡比较吻合；但它对“碗碗腔”和“阿宫腔”等却较相吻合，且另显特色，当然这与用假声演唱的方法颇有很大关系。

到了七十年代，革命现代戏的发展，为秦腔板胡提出了更高的要求。唱腔的音域由于词的意境而更加扩大了。作为主要伴奏乐器的板胡，为要适应扩大的音域，就得从伴奏技巧上不断再提高。经过青年音乐工作者的努力，并借鉴于中音板胡独奏的串把经验，在秦腔板胡的第三把位上作了大胆的尝试。虽然伴奏起来还有一定的困难，但总算迈出了可喜的一步。但后来经过反复的实践，三把还不是很理想的伴奏音区。慢速唱腔偶而尚可伴奏，但快速就无法解决了，因它受把位过大的局限，且音色与人声又不太吻合；同时还受音量的局限，因而还达不到足以发挥秦腔板胡伴奏上的独特风格与作用。因此可以说，发展秦腔板胡第三把位，既是大胆可喜的尝试，又为秦腔板胡发展史上留下了新的课题，今后仍需再作不懈的努力，使其更加完美尽善。

虽然如此，但秦腔板胡在近代数十年间，经历了几次比较大的改革，还是取得了很多成功的经验。截止目前，它在伴奏技巧上已经相当的丰富了。仅右手的弓法技巧就有：推、拉、慢、快、抖、连、垫、顿、掘、抽等十余种；而左手指法又有：按、搂、（读陆）揉、滑、泛、弹、打，和几种常见的结合指法。再加上旋律的不断丰富，和乐器上的不断改进，因而秦腔板胡至今仍然一直能够成为秦腔剧种的主要伴奏乐器，这正是时代所赋与了它新的生命的结果。

这就是，秦腔板胡近代发展的概况。

## 二、秦腔板胡的构造

学习秦腔板胡，首先应当对它的构造有一个基本的了解，这样对选择和使用都有着很大的好处。

秦腔板胡是由不同大小的七个部件构造而成的。现分别加以说明。

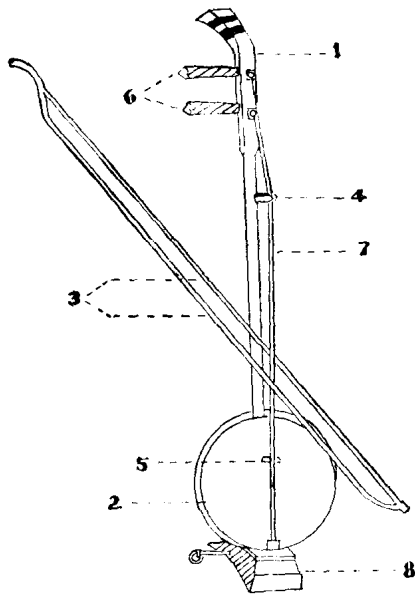

秦腔板胡各部位名称图

(一) 板胡杆子 (即琴杆)，最好用紫檀木、乌木、楠木或其它比较坚硬的木质制作，以防止弯曲变形。全长为二尺二寸，上

端成四楞方形，宽约六分半，头部稍向左方弯曲，其余圆柱形，底端成方形。

(二) **板胡壳子**（即共鸣箱），是用槟榔壳制作的，以不带“贯钱”（即后花窗）为好。它的面板是用桐木制作的。〔最好选用年限纹（约六、七分宽）比较均匀的，且水分是自然蒸发干的较好〕。面板直径以三寸六分或三寸七分为宜，薄厚度以木质松硬而定。（松则厚、硬则薄。壳子选定后，面板的选择就成为音色音量优劣的关键）。

(三) **板胡弓子**，全长为二尺四寸，选用最好不超过两节的实心竹子，两头弯曲。弓毛用全白马尾500根左右，缚在弓杆两端。

(四) **中腰码**，用骨制品或有机玻璃均可，长度六分。做成活动的、或拴成固定的均可。距共鸣箱的高度为九寸半或一尺以上，或根据自己的把位和习惯而定。中腰码距共鸣箱愈高，琴弦震动就愈大，张力愈强，音量愈大。

(五) **面板码子**，用竹制品最好，放于面板上端距边沿约七、八分处，试音响效果而定。形状成凹形。它的大小、宽窄、高低要适度，因为它直接关系着板胡的音色和音量。

(六) **弦轴**，上下有两个，系拴琴弦用，上轴拴内弦，下轴拴外弦。用楠木或黄杨木制作均可。式样分麻花形与菊花芯形。轴长二寸七分，接在铜螺旋轴上。另一种全系木制轴，全长三寸五分，式样相同。有条件者使用金属螺旋轴比较灵活方便，且弦不易滑降。

(七) **琴弦**，使用金属配套制品即可。外弦还可选用29号打琴钢弦代之，内弦以银制品为较好。

附带谈一下“底托”问题。底托虽不属应备部件，但能使板

胡重量平衡，易于换把，故已被广泛采用。金属制品及硬木制品均可。若用叠腿坐势演奏，一般均不使用。

（以上板胡规格尺寸，系七十年代使用规格。均以市尺作计算单元）。



### 三、定弦和定调

学习秦腔板胡，首先要解决的问题，就是要学会怎样定弦。

秦腔板胡采取五度定弦法，它的内外弦是1 5，纯五度关系。定F调就是以F作1定出它的内空弦音，以上五度的C作5来定它的外空弦音；定G调就以G作1定内弦，以D作5定外弦。这样的定弦是因为秦腔板胡采用首调演奏方法，所以不能采取“固定音高定弦法”，主要是为了保持传统的演奏风格和地方特色。

在定调问题上，秦腔传统的定调方法，是以笛子作为定音乐器。调名分称“三眼弦”，“四眼弦”；三眼弦即现今的G调，四眼弦即F调，秦腔过去是男女声同腔同调，史书记载有：“调入正宫，音协黄钟”之说。正宫调即G调，言者所指秦腔调高，但也有定F调的。革命现代剧的发展，在定调方面承认男女声的差别，对男声定E调作了尝试，男女声同台对唱时，定F调，女声单独的唱段定G调。这样秦腔的常用调就有E调，F调，G调，（这是在声腔部分）。各调怎样定弦，根据前面所讲，依次类推。