

李計忠解《周易》系列

易界名家 独门首传

# 周易 家居环境 独门

李计忠 著



李计忠解《周易》系列

易界名家 独门首传

周易

家居环境入门

李计忠 著



团结出版社

**图书在版编目(CIP)数据**

周易家居环境入门 / 李计忠著. —北京: 团结出版社, 2010. 7

(李计忠解周易系列)

ISBN 978 - 7 - 80214 - 479 - 8

I. ①周… II. ①李… III. ①周易 - 研究②住宅 - 风水 - 研究 IV. ①  
B221. 5②B992. 4

中国版本图书馆 CIP 数据核字 (2010) 第 134753 号

北京市大地律师事务所

王刚律师授权声明

本书版权所有, 不得翻录 违者必究

---

**出 版:** 团结出版社

(北京市东城区东皇城根南街 84 号 邮编: 100006)

**电 话:** (010) 65228880 65244790

**网 址:** <http://www.tjpress.com>

**E-mail:** 65244790@163.com

**经 销:** 全国新华书店

**印 刷:** 北京泽宇印刷有限公司

**装 订:** 北京泽宇印刷有限公司

---

**开 本:** 170 × 230 毫米 1/16

**印 张:** 22.5

**字 数:** 287 千字

**版 次:** 2010 年 8 月 第 1 版

**印 次:** 2010 年 8 月 第 1 次印刷

---

**书 号:** ISBN 978 - 7 - 80214 - 479 - 8/B · 104

**定 价:** 36.00 元

(版权所属, 盗版必究)

# 自序

自伏羲画卦、文王演易以来，《易经》就被看成经典中的经典，哲学中的哲学，智慧中的智慧。道学大师萧天石先生曾说：《易经》“由无入有，由简入繁，由无极而太极、而阴阳、而四象、而八卦、而六十四卦、三百八十四爻，以至于无穷之象，无穷之数，无穷之变，无穷之理，均可推而得之，籍而用之。由一本而万殊，由万殊而复归一本；本一而无穷”（萧天石：《道德经圣解》）。不仅如此，《易》还是中华民族几千年文明的根源，为诸子百家之所祖。对中国文化影响最大的儒道两家，其中心思想无不以易为体，仅法易有别而已。儒法乾，道法坤。易之要在乾坤，以乾坤为门户。《系辞上传》曰：“乾坤其易之门邪。乾，阳物也；坤，阴物也。阴阳合德，而刚柔有体。以体天地之撰，以通神明之德；其称名也，杂而不越，于稽其类，其衰世之意邪？”儒法乾，乾为纯阳之卦，法乾之“天行健”，而主“自强不息”，主先、主动、主上、主刚、主强、主进取，主张积极作为，是入世之学；道法坤，坤为纯阴之卦，法坤之“地势坤”，而主“厚德载物”，主后、主静、主下、主柔、主弱、主顺应，主张消极无为，功成身退，为出世之学。也就是说，儒家学说以周易中的第一卦乾卦为自己的逻辑起点，立论乾卦刚健特性，以此推演出自己对人生、社会、国家以至于万事万物的看法；而道家学说以坤卦为自己的逻辑起点，立论坤卦厚德品性，以此推演出对人生、社会、国家以至于万事万物的看法。然乾阳极而阴生，泰极而否至，物不可极，极则必反；坤阴极而阳生，无为而无所不为。儒道虽立论不同，然异曲而同工。“两家思想之所以相反而又能终相合者，不穷通乎《易》，便无以得其几微矣”（萧天石：《道德经圣解》）。及至现代，中国科学教育最权威高校之一——清华大学的校训“自强不息”、“厚德载物”也出自《周易》乾坤两卦卦辞，即“天行健，君子以自强不息”（乾卦），“地势坤，君子以厚德载物”（坤卦）。意谓：天（即自然）的运动刚强劲健，相应于此，君子应刚毅坚

卓，愤发图强；大地的气势厚实和顺，君子应增厚美德，容载万物。“自强不息，厚德载物”精辟地概括了中国文化对人与自然、人与社会、人与人的关系的深刻认识与辩证的处理方法。中华民族历经几千年时间的考验和兴衰变化，而一直能稳固地凝聚在一起，并保持一个伟大民族的生机与活力，是同这种深刻认识分不开的。事实上，“自强不息，厚德载物”已构成中华民族的民族精神与民族性格的重要表征。（徐葆耕：《关于校训的解释》）。由此可见，《易经》对中华文化影响之巨大、之深远！

古有三《易》，曰“连山易”、曰“归藏易”、曰“周易”。连山易属神农（也有认为属伏羲），归藏易属皇帝，周易属周。前二易已失传，独周易仅存，经孔子等人发扬光大而更加流光溢彩。周易是一部集理、象、数为一体的特殊的哲学著作。虽“《易》本为卜筮而作”（《朱子语类》），其中却包含了深邃的哲学思想，其卦形、卦爻辞无不渗透着深刻的哲学道理，经孔子（孔子对周易的哲学提升主要见诸“十翼”，即《象上传》、《象下传》、《象上传》、《象下传》、《系辞上传》、《系辞下传》、《文言传》、《序卦传》、《说卦传》、《杂卦传》）、王弼、朱熹、程颐等人的发展，已上升为体系完整的哲学著作，由此产生了专以阐释周易哲学大义为主要内容的“易理派”。而周易之要在理、象、数，其奇特之处、运用之妙几尽在其象数。离开象数，周易也就不再是周易，而仅仅是一部普通的哲学著作了。因此，只有“易理”、“象数”相互参用、才能辨明周易大旨。南怀瑾先生也曾说：“理、象、数通了，就能知变、通、达，万事前知了”（南怀瑾：《易经杂说》）。就易理而言，可以说，各有各的理，正理只有一条，歪理可有千条（南怀瑾语，见《易经杂说》）。正如《系辞传》所说，“仁者见之谓之仁，知（智）者见之谓之知（智）。”然而周易的象数，却是科学，科学只有真理与谬误之分。

周易的魅力在于其蕴涵的深刻哲理性，周易的哲理性又依附在卦画的无穷变化上，而卦画的变化又是基于数的严密推演。因此，作为一部博大精深的哲学著作，周易中还包含着其他哲学著作没有的以象、数为基本要素的特殊逻辑推演体系。《系辞上传》中就有专门阐释“大衍之数”的内容。辞曰：“大衍之数五十，其用四十有九。分而为二以象两，挂一以象三，揲之以四以象四时，归奇于扚以象闰，五岁再闰，故再扚而后挂。天一地二，天三地四，天五地六，天七地八，天九地十。天数五，地数五，五位相得而各有合。天

数二十有五，地数三十，凡天地之数五十有五。此所以成变化而行鬼神也。”这是对周易著筮推演程序的介绍，但具体如何断卦，则没有说明。其实，古今易学大师皆精于象数和筮法。孔子及其周易传人梁丘贺、丁将军、孟喜以及西汉的焦延寿、京房等，都是以善占而名流史册。仅以孔子为例，孔子晚年酷爱周易，常爱不释手，读《易》韦编三绝，还说“假我数年，若是，我于《易》则彬彬矣。”意思是说，再给几年时间，就能够把周易融会贯通了。不仅如此，孔子还常常自筮。《孔子家语·好生》中就记载孔子自筮情况。原文如下：

孔子常自筮，其卦得贲焉，愀然有不平之状。子张进曰：“师闻卜者得贲卦，吉也，而夫子之色有不平，何也？”孔子对曰：“以其离邪。在周易，山下有火谓之贲，非正色之卦也。”

意思是孔子常常自己占卦。有一次占得贲卦，脸色变得很难看，显示出不高兴的样子。孔子的弟子子张，走上前来问道：“我听说占卜得贲卦，十分吉利。老师，您的脸色为什么显得不高兴呢？”孔子回答说：“因为它偏离我意。在《周易》上，山下有火叫贲卦，不是正色的卦。”贲卦，内离外艮，《彖·贲》曰：“文明以止”，也就是说内离明而外艮止。孔子本打算行道于天下，没有遇见乾龙等卦而得到贲卦，止以《诗》、《书》，所以不高兴。这一案例说明，孔子晚年学易以后非常看重占卦。

周易象数及占卦方法随着历史的发展而不断丰富完善，并派生出了门类繁多、异彩纷呈的各种流派，诸如八卦六爻、四柱命理、梅花易数、奇门遁甲、大六壬、小六壬、紫微斗数、铁板神数、手相、面相等。这些流派虽各具特色，各有自己的逻辑体系和预测技法，其皆根源于周易八卦。近代易学大师尚秉和先生曾总结不同历史阶段周易占卦方法的区别，说：“盖《易》之用代有阐明，而其别有三：伏羲以来察象，周用辞而兼重象，至西汉乃推本辞象而益以五行。五行明而筮道乃大备矣。是以汉之焦、京，魏晋之管、郭，唐之李淳风，宋之邵尧夫，其筮法之神奇，有非春秋太史所能望见者。则以春秋太史局于辞象，后之人能兼用五行也”（尚秉和：《周易古筮考自叙》）。也就是说，伏羲时期，占卦主要看卦象，以卦象推吉凶；周朝时期，虽也兼用卦象，但已重视根据卦爻辞判断吉凶；到西汉时期，已经把八卦和五行配合起来，按照一定的逻辑关系进行推演预测。所以，才出现西汉焦延寿、京

房，魏晋管辂、郭璞，唐朝李淳风，宋朝邵尧夫等人的神奇占筮技法。这些技法是春秋时期专管占筮的太史们所无法企及的。

本人青年时期开始拜师学习周易象数及术数，曾师从众多易学大师——在相学上得到曹宝件先生的亲传，并受手面相老师陈鼎龙先生的点拨；在风水上，得玄空派大师冯宝成先生的亲传，曾受三合派大师陈玉良先生、八宅派大师杨启能老先生的点拨；在八卦六爻上，有幸拜北京白云观掌门人震阳子为师，恩师把密不外传的八卦绝学——108 阵法传授于我。

记得我十三岁那年，拜被当地人称为“神圣高人”的曹宝件先生为师，先生曾对我说：“要想进入易学的殿堂，八卦是必修课。只有学好了八卦，才能起卦断事，明辨吉凶祸福。”还指出：“学好手面相，可以识人面而知人心，又是为人排忧解难最快捷、最方便的门径；四柱命理易学难精，但必须要掌握，因为四柱和八卦是打开一切术数大门的两把钥匙，要为人解灾就离不开事主的四柱八字；奇门三式可学可不学，但要成为易学大师，至少要弄懂奇门遁甲术。易学大师的必精之术是地理风水，但要切记，十年之内不可研习风水之术，必须待到有一定生活阅历后，才可以深研风水，而且必须在研读十年风水之后，把玄空、三合、八宅等几个大门派的风水技法综合掌握，才能进行独立操作。因为风水术不同于其他术数，应用其它术数稍有误差只是误事，而应用风水术出了差错说会损人家性命，甚至会损害人家的子孙后代。切记！”从此以后，我一直沿着恩师指导的这条道路往前走。几十年的拜师学习、周易培训和断卦实践，尤其是受大师指点，得恩师“不传之秘”，能闻人之所未闻，修人之所未修，悟人之所未悟，而得人之所未得。如今，已过知天命之年的我，深感周易八卦之精妙，习之愈深，愈感其“洁静精微”，妙不可言、神不可言。

在长期的断卦实践和总结前人的基础上，我首创了“一卦多断”独门技法，并创新发展了“八卦断风水”、“八卦配十二宫”、“大小限断流年”、“三飞”、“一卦断终生”等技法，以化煞、解灾、调理、改运等方法为人化解灾难，常有奇妙效果。断卦和化解灾难的实践使我深信周易八卦的科学价值。然而，易学知识博大精深、易学典籍浩如烟海，使人如站在易学殿堂之外，遥望宫殿的锦楼翠阁而望洋兴叹。为了帮助更多的人了解周易八卦、掌握其中精髓，自 2001 年起，我在海南省海口市创办了“紫竹（周易）策划服务有

限公司”，面向全国各地招收学员，传授易学术数文化。针对广大初学者渴望高层次学理的需要，结合自己多年来的教学和实践经验，从学术实用的角度出发，我先后编写了29部供学员使用的内部教材和视频讲课资料，得到了学生的好评，产生了较好的效果。

长期以来，我希望把自己几十年来学习积累的这些宝贵的周易八卦断卦技法公之于众，献给社会，造福于百姓，使中华民族易道发扬光大。2010年1月，我出版了《周易·一卦多断入门》、《周易·一卦多断点窍》、《周易·一卦多断精解》、《周易与家居环境》四部著作，深受广大读者的喜爱，在4个月内销售一空，5月份又再次印刷。

之后，我又整理撰写了《周易·家居环境入门》、《周易·家居与人生》、《周易·家居与调理》、《周易·环境与建筑》、《周易·玄空大卦例解》、《周易·八卦与阵法》、《周易·八卦健康案例精典》、《周易·八卦案例通解》等八部易学著作，以飨读者。这些书以周易八卦为理论基础，结合现代社会现实情况进行创新，源于古法而不拘于古法；在学理分析上，力求由浅入深、层层剖析、循序渐进、通俗易懂。

当然，周易之用，圆融活泼、运舞无休，由于本人才学有限、时间仓促，在撰写过程中难免有错漏之处，欢迎广大读者批评指正。

李计忠

庚寅年壬午月于海口



# 目 录

## 自 序

<b>第一章 风水学基础知识与风水流派</b> .....	1
第一节 风水学的基础知识 .....	1
第二节 风水流派 .....	11
<b>第二章 八卦宫位与二十四山</b> .....	17
第一节 八卦宫位与立极方法 .....	17
第二节 二十四山 .....	18
第三节 飞线定中宫的方法 .....	19
第四节 罗盘的运用方法 .....	22
<b>第三章 玄空飞星风水</b> .....	25

第十一节	各种星盘的关系 .....	148
第十二节	五大规则的应用 .....	160
第十三节	年月日时刻星入中运行的方式 .....	196
第十四节	飞星宇宙气场在风水上的运用 .....	213
第十五节	理论与经验的结合断吉凶 .....	222
第十六节	八运阳宅布局提示 .....	237
<b>第四章</b>	<b>三合风水</b> .....	<b>274</b>
第一节	三合风水基础理论 .....	276
第二节	九宫水法 .....	280
第三节	三合风水寻龙法 .....	284
第四节	三合风水砂法 .....	295
第五节	三合水法图解 .....	302
第六节	三合风水坐向 .....	307
第七节	三合风水分金法 .....	308
第八节	四大局双山十二向 .....	313
第九节	黄泉煞水的断法 .....	328
第十节	三合理气在阴宅风水上的运用 .....	333



# 第一章 风水学基础知识与风水流派

## 第一节 风水学的基础知识

### 一、阴阳五行学说

阴阳五行学说，是我国先民在接触各种事物与现象的过程中，通过观察和思维而建立起来的一种朴素的辩证唯物主义思想的哲学观念。阴阳与五行相结合的结果，产生了阴阳五行学说，它强调阴阳五行的平衡与协调，成为中国古代风水学、自然科学与社会科学等学科的总原则，例如中医学、天文学、地理学、经济学以及军事、政治等学科的研究和运用，都离不开阴阳五行学说。

#### 1、阴阳

阴阳学说，将宇宙间的万事万物分为阴与阳两大类，认为一切事物的产生、发展和变化，都归于阴阳两气的运动与转换。阴阳观念，最早只表现为阳光的向与背，物体向阳的一面为阳，背阴的一面为阴，后来经过不断引申，用于解释自然界与人类社会中的各种现象。

阴阳的划分原则是：凡是明亮的、上面的、外面的、热的、动的、快的、雄性的、刚健的及单数的，均属于阳；凡是黑暗的、下面的、里面的、寒的、静的、慢的、雌性的、柔弱的及双数的，均属于阴。

自然界的万物万象，其内部同时存在着相反的两种属性，即存在着互相对立的阴阳两个方面。如，电流的正负极与磁场的阴阳极（即南北极），建筑物的阴面和阳面，山体的南为阳而北面为阴等等。阴面以阳面作为自己存在的前提条件，阳面以阴面作为自己存在的前提条件，即没有阴就没有阳，没有阳也就没有阴。阴阳两种

属性，处于动态平衡之中，此消彼长，彼进此退，而且在一定条件下可以向着对立面转化。

## 2、五行

五行学说，把客观世界的一切事物归纳为金、水、木、火、土五种最基本的物质属性，认为任何事物都是由金、水、木、火、土这五种最基本的元素构成的，并且五行之间存在相生相克的关系。

**五行相生关系：**指水能生木，木能生火，火能生土，土能生金，金能生水。古人认为：水能滋润树木，故水能生木；木燃烧后能产生火焰，木能生火；物体受火燃烧后能生成灰土，故火能生土；土地里面储藏大量的金属与矿物，故土能生金；金属表面润泽，而且五行中唯有金属遇热熔化后能变成液体状态，故金能生水。这样，五行相生关系就形成了一个周而复始的循环链：金→水→木→火→土→金。

**五行相克关系：**指水能克火，火能克金，金能克木，木能克土，土能克水。古人认为：水性寒冷向下，火性焰热向上，二者性质相反，故水能够灭火；火具有强烈的焰热性质，金属遇到烈火会熔化成液体状态，故火能克金；金属制品能够砍伐树木，故金能克木；树木制作的农具能够穿透坚硬的土层，天然生成的树根能够破土穿行地下，故木能克土；土壤能够吸收水份使之减少或消失，土坝可以堵截水流使之聚蓄或改向，故土能克水。在古人的想象中形成的五行相克关系，已经构成了一个周而复始的循环链：水→火→金→木→土→水。

## 二、天干与地支

天干和地支简称干支，源于古代历法，它是中国古人用来记录年、月、日、时的符号。后来，被科学文化所采用，作为时空的参照系统，特别是中国风水学广泛采用干支来分辨自然界中的细微方位。古人把干支比作树干和树枝，因此干支又称为“干枝”。干强

枝弱，以干为主，枝为辅助。

## 1、天干和地支名称

(1) 十天干：甲、乙、丙、丁、戊、己、庚、辛、壬、癸。

(2) 十二地支：子、丑、寅、卯、辰、巳、午、未、申、酉、戌、亥。

## 2、天干和地支的五行

(1) 十天干五行属性：

甲乙属木、丙丁属火、戊己属土、庚辛属金、壬癸属水。

(2) 十二地支五行属性：

子属水、丑属土、寅属木、卯属木、辰属土、巳属火、午属火、未属土、申属金、酉属金、戌属土、亥属水。

## 3、天干和地支的阴阳

(1) 十天干阴阳属性：

甲丙戊庚壬属阳，乙丁己辛癸属阴。

(2) 十二地支阴阳属性：

子包藏癸，癸属阴，故子为阴。

丑包藏己癸辛，己癸辛均为阴，故丑为阴。

寅包藏甲丙戊，甲丙戊均为阳，故寅为阳。

卯包藏乙，乙为阴，故卯为阴。

辰包藏戊乙癸，阴多阳少，故辰为阴。

巳包藏丙戊庚，丙戊庚均为阳，故巳为阳。

午包藏丁己，丁己均为阴，故午为阴。

未包藏己丁乙，己丁乙均为阴，故未为阴。

申包藏庚壬戊，庚壬戊均为阳，故申为阳。

酉包藏辛，辛为阴，故酉为阴。

戌包藏戊辛丁，阴多阳少，故戌为阴。

亥包藏壬甲，壬甲均为阳，故亥为阳。

简而言之，四正子午卯酉和四库丑辰未戌为阴，四长生寅巳申亥为阳。

#### 4、六十甲子纳音表

十天干与十二地支相配，就构成了六十甲子。我们平常说的一个花甲，就是指一个甲子，共60年。如下表：

六十甲子干支次序表

	1	2	3	4	5	6	7	8	9	10
1	甲子	乙丑	丙寅	丁卯	戊辰	己巳	庚午	辛未	壬申	癸酉
2	甲戌	乙亥	丙子	丁丑	戊寅	己卯	庚辰	辛巳	壬午	癸未
3	甲申	乙酉	丙戌	丁亥	戊子	己丑	庚寅	辛卯	壬辰	癸巳
4	甲午	乙未	丙申	丁酉	戊戌	己亥	庚子	辛丑	壬寅	癸卯
5	甲辰	乙巳	丙午	丁未	戊申	己酉	庚戌	辛亥	壬子	癸丑
6	甲寅	乙卯	丙辰	丁巳	戊午	己未	庚申	辛酉	壬戌	癸亥

### 三、河图与洛书

市面上有许多解释《易经》的书籍，曾有描述龙马出河的句子。其实，世间上没有龙和马混合体的生物，文中的龙马就是指传说中出现过两次的那只灵龟。

龙马曾经出现过两次，但背上呈现的图形是有差别的，古代圣贤依据不同的图形绘制成河图和洛书图，后人把这两个图形作为风水经典的基础。玄空飞星的运行轨迹和河图洛书有着密切的关系，如果熟悉河洛数理，那么学习风水就会较为容易了。



龙马

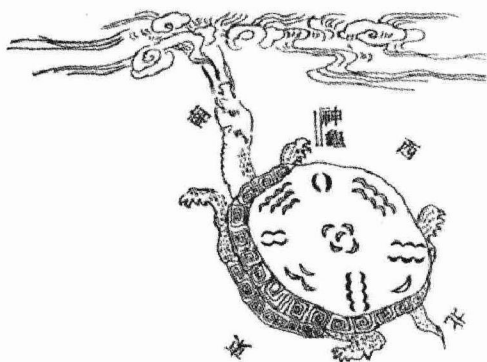

神龟

## 1、河图

龙马第一次出现的时候，头顶出现七个白点、两个黑点；尾部呈现一个白点和六个黑点；左方足旁出现三个白点和八个黑点；右方足旁出现四个黑点和九个白点。古代圣人以此绘出了河图，如右图所示：

河图有以下特点：河图中一、三、五、七、九属阳，故以白色圆圈代表；二、四、六、八、十属阴，故以黑色圆点代表。每一个方位都有两个数，一阴一阳，并且大的数减去小的数所得的差均为5。如北方有两个数一和六，一为阳，六为阴。

### 河图生成数：

北方（下方）：一六属水，此为一六共宗。天一生水，地六成

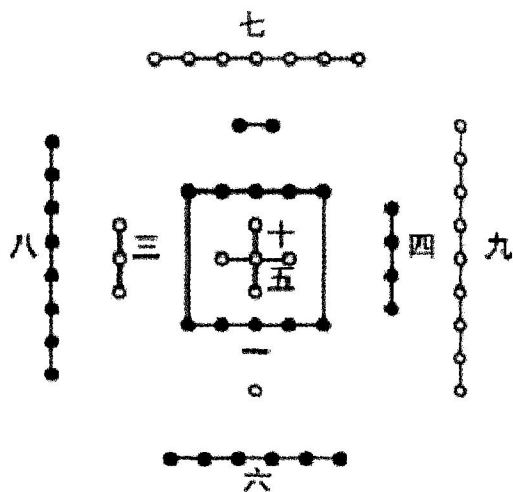

河图生成数的排列

之，一为阳，六为阴，故一六同宗而居北。

南方（上方）：二七属火，此为二七同道。地二生火，天七成之，二为阴，七为阳，故二七同道而居南。

东方（左方）：三八属木，此为三八为朋。天三生木，地八成之，三为阳，八为阴，故三八为朋而居东。

西方（右方）：四九属金，此为四九为友。地四生金，天九成之，四为阴，九为阳，故四九为友而居西。

中宫（中央）：五十属土，此为五十同途。天五生土，地十成之，五为阳，十为阴，故五十同途而居中。

## 2、洛书图

龙马第二次出现的时候，身上的符号发生了很大的变化。头上的点数变成了九，尾部只带一点，左右两肩各带四点和二点，右足有六点，而八点点在左足。圣人据此绘制了洛书图形，如右图所示：

洛书图有两个特点：第一，洛书是一个神奇的数字魔幻方阵，横（二四九、三五七、一六

八），直（二六七、一五九、三四八），斜（二五八、四五六），三组数字的和都是十五；第二，洛书是依着数字由小到大的次序，由中央五立极处起飞，先飞排到六，然后从六到七，七到八，八到九，九到一，一到二，二到三，三到四，四又飞排到中央五，周而复始。这就是玄空飞星的轨迹。

为了便于记忆洛书图，请大家记住下面口诀：戴九履一、左三右七、二四为肩、六八为足。

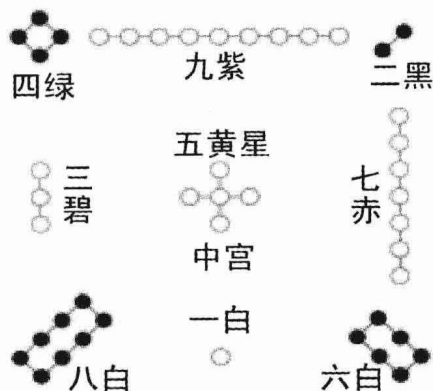

洛书图形



## 四、八卦

### 1、八卦的产生

八卦是推断风水学吉凶的一个重要依据。

我们先看一下古人眼里八卦产生的过程。《易经·系辞》中记载：“易有太极，是生两仪；两仪生四象，四象生八卦。”现将八卦产生的过程图解如下：

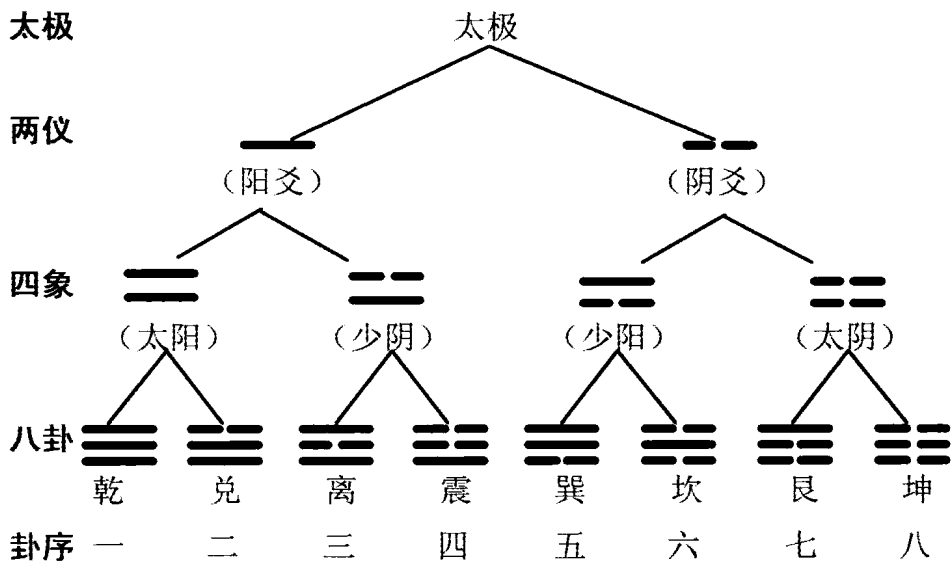

(八卦产生图)

太极是万物之源，表示混沌不分的原始状态。后分出天地（阴阳），阴阳相配（结合）而分出四时，四时演变成为四象，进而演变成为天、地、风、雷、水、火、山、泽八种自然现象（或称八种地理环境）。这就是八卦。

用易理来解说，太极之后分出阴阳两仪，以阳爻—代表阳仪，阴爻--代表阴仪。

在阴阳爻上面各加阴爻和阳爻，一画阳爻加一画阳爻成☰，叫太阳；一画阳爻加一画阴爻成☱，叫少阴；一画阴爻加一画阳