

BAG & POUCH

初学者也可独立完成

25款青春风手作包

日本宝库社 编著 陈新译

附有详细的制作方法和
实物大纸型

25款

★

托特包

祖母手提包

购物包

波士顿包

挎肩包

包中包

口金包

拉链小包

★



中原出版传媒集团
大地传媒

河南科学技术出版社

KAWAII BAG TO POUCH (NV80388)

Copyright © NIHON VOGUE-SHA 2014 All rights reserved.

Photographers: YUKARI SHIRAI. SAORI KATAYANAGI. KANA WATANABE.

Original Japanese edition published in Japan by NIHON VOGUE CO., LTD.,

Simplified Chinese translation rights arranged with BEIJING BAOKU INTERNATIONAL CULTURAL DEVELOPMENT CO., Ltd.

版权所有，翻印必究

著作权合同登记号：图字 16-2014-167

图书在版编目 (CIP) 数据

25款青春风手作包 / 日本宝库社编著；陈新译. — 郑州：河南科学技术出版社，2017.5

ISBN 978-7-5349-8678-9

I. ①2… II. ①日… ②陈… III. ①手提包—制作 IV. ①TS941.763.9

中国版本图书馆CIP数据核字 (2017) 第063706号

出版发行：河南科学技术出版社

地址：郑州市经五路66号 邮编：450002

电话：(0371) 65737028 65788613

网址：www.hnstp.cn

策划编辑：刘欣

责任编辑：刘瑞

责任校对：张小玲

封面设计：张伟

责任印制：张艳芳

印刷：北京盛通印刷股份有限公司

经销：全国新华书店

幅面尺寸：213 mm × 285 mm 印张：5 字数：140千字

版次：2017年5月第1版 2017年5月第1次印刷

定价：46.00元

如发现印、装质量问题，影响阅读，请与出版社联系并调换。

目录

托特包
P.2



P.2



P.3



P.4



P.6



P.8

祖母手提包
P.14



P.14



P.16



P.17

购物包
P.24



P.24



P.25

口金包
P.30



P.30



P.31

拉链小包
P.36



P.36



P.37



P.38



波士顿包
P.40



P.40



P.42

挎肩包
P.48



P.48



P.50



P.52

包中包
P.58



P.58



P.60

P.62 手作包制作的基础

P.65 制作方法

目录

托特包
P.2



P.2



P.3



P.4



P.6



P.8

祖母手提包
P.14



P.14



P.16



P.17

购物包
P.24



P.24



P.25

口金包
P.30



P.30



P.31

拉链小包
P.36



P.36



P.37



P.38



波士顿包
P.40



P.40



P.42

挎肩包
P.48



P.48



P.50



P.52

包中包
P.58



P.58



P.60

P.62 手作包制作的基础

P.65 制作方法

TOTE BAG

托特包

这是一款大容量托特包。使用帆布、夹棉布、皮革来制作的话，缝制出来的包形会十分漂亮。再搭配上柔软的亚麻布，能制作出不同风格的托特包。

01

红色提手亚麻布托特包

首先制作基本款式的托特包。搭配包口布边的红线，包底和提手处使用红色的亚麻布。经典、耐用，越看越有味道。

设计者：赤峰清香

制作方法：P.66



02

两用条纹托特包

设计此款托特包时使用了一些技巧。口袋设计成斜向条纹，带来了变化。提手处巧妙利用了条纹图案，制作出了黄白相间的提手。容量大，可以立放的托特包。

设计者：赤峰清香
制作方法：P.67



包口处折叠一下的话，提手可以挎在肩上来使用。可以根据物品的量和衣着随意变换哟！



亚麻布托特包

利用亚麻布料的图案缝制出的简单款托特包。配合亚麻布的自然风格，用蕾丝花边或图案简单装饰即可。

设计者：田中智子

制作方法：P.5





制作方法

亚麻布托特包

成品尺寸：包口宽约33cm × 高约24cm(不含提手) × 侧片约10cm

< 裁剪图 > ※ 缝份全部为1cm

- 条纹图案的亚麻布(表布)
- 方格图案的亚麻布(里布)

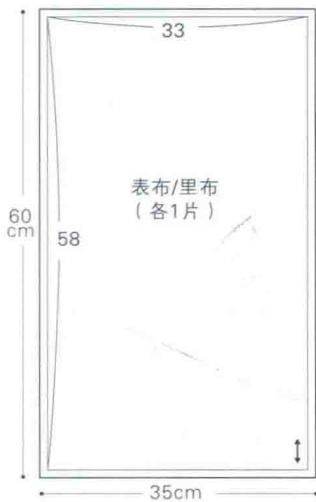

- 藏青色亚麻布



< 材料 >

条纹图案的亚麻布 35cm × 60cm
 方格图案的亚麻布 35cm × 60cm
 藏青色亚麻布 100cm × 8cm
 装饰用蕾丝花边 根据自己的喜好适量
 邮戳图案或布用邮戳图案(根据自己的喜好选用)

< 制作方法 >

- 1 表布正面对折, 缝制两侧。

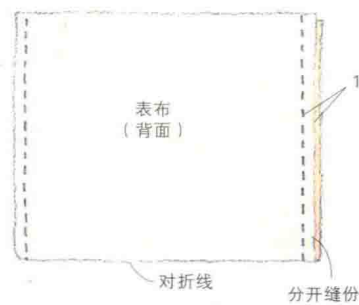

- 2 缝制下角线, 做出侧片, 缝份预留1cm, 然后剪去多余布料。

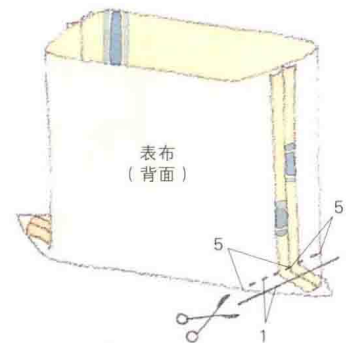

- 3 里布预留10cm的返口, 然后同表布一样缝制。

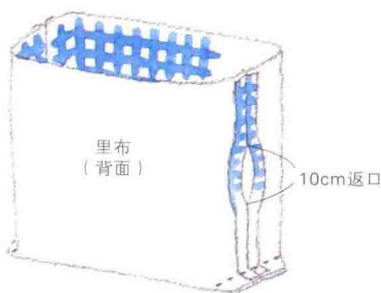

- 4 表袋和里袋正面对重叠, 夹着提手, 然后缝制包口。

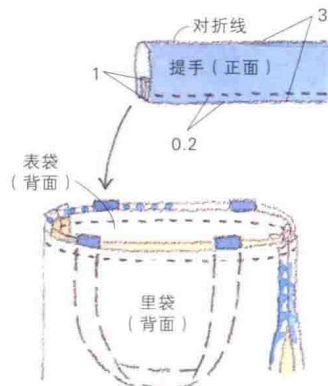

- 5 翻到正面, 缝上返口, 在袋口机缝一圈。



※ 制作图中未标明单位的尺寸均以厘米(cm)为单位



04

蝴蝶结装饰的托特包

此款托特包的亮点是褶皱的口袋和大大的蝴蝶结。包口用印花棉布滚边，以及两侧的蕾丝花片，更增添了包包的甜美感。

设计者：田中智子
制作方法：P.7



制作方法

蝴蝶结装饰的托特包

成品尺寸：包口宽约 31cm × 高约 27cm(不含提手) × 侧片约 10cm

实物大纸型 A 面 / 底布 / 表布后片 / 里布、表布前片、口袋表布 / 口袋里布

< 裁剪图 > ※ () 内的数字指的是缝份的宽度，除指定以外，缝份均为 1cm

• 原色夹棉布

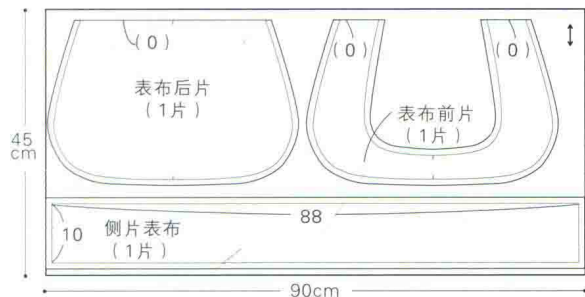

• 印花棉布

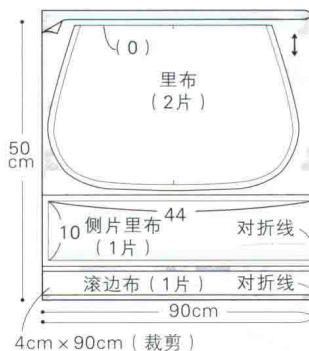

• 黑色亚麻布

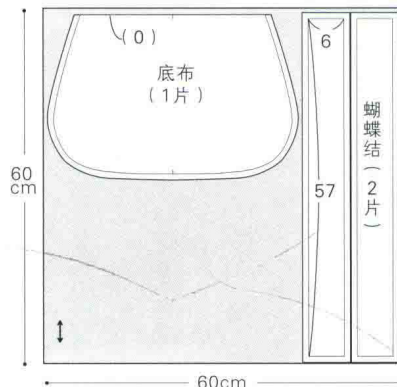

< 材料 >

- 原色夹棉布 90cm × 45cm
- 黑色亚麻布 60cm × 60cm
- 原色亚麻布 90cm × 25cm
- 印花棉布 90cm × 50cm
- 皮革绳 1.5cm × 72cm 2根
- 铆钉(中) 8个
- 装饰用的蕾丝花片 根据自己的喜好适量

• 原色亚麻布

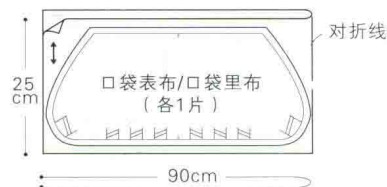

< 制作方法 >

1 制作口袋。

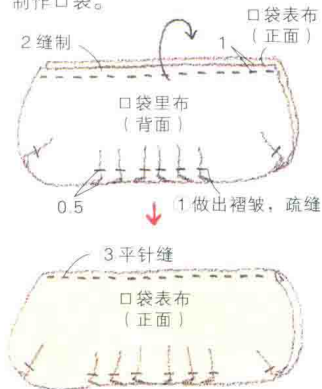

[蝴蝶结的制作方法]

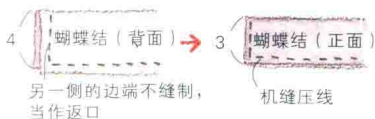

2 制作主体前面部分。

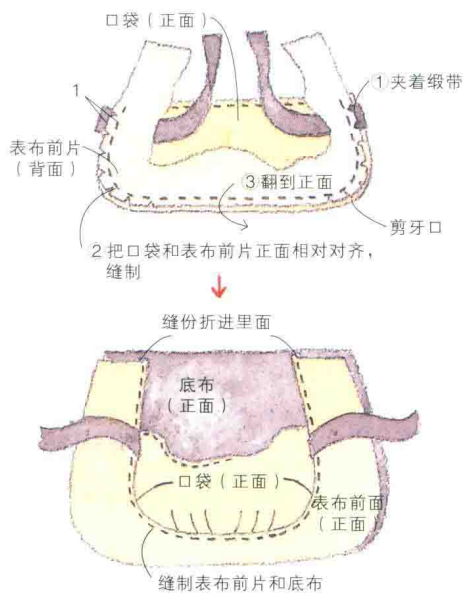

3 制作表袋。

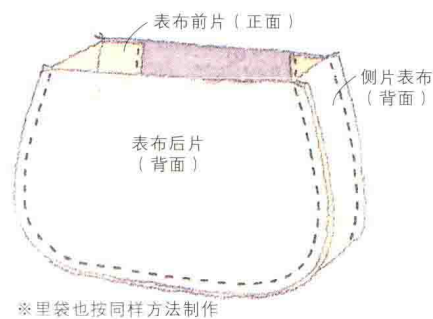

4 表袋和里袋背面相对重叠，袋口处滚边，安装提手。

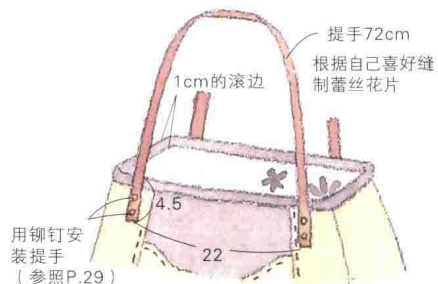

05

皮革和棉布做成的托特包

柔软轻薄的皮革可以用于包底和提手，因为用缝纫机缝制，所以比较容易处理。

中间可以使用印花棉布，非常可爱。

设计者：NAPA TOMOKO

制作方法：P.9



口袋口用印花棉布滚边。
在包口处安上磁扣，轻轻
相互碰触就可以闭上。





LESSON 1

皮革和棉布做成的托特包 P.8

成品尺寸：包口宽约34cm×高约23.5cm(不含提手)×侧片约8cm

< 裁剪图 > ※ () 内的数字指的是缝份的宽度，除指定以外，缝份均为1cm

• 原色亚麻布

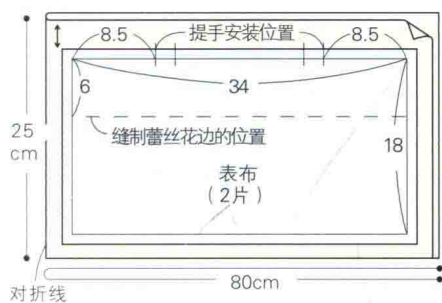

对折线

• 薄皮革

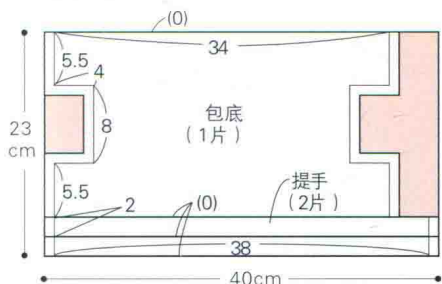

※ 口袋布的里面全部贴上薄黏合衬

※ 在里布的背面安装磁扣的位置处贴上厚黏合衬

• 印花棉布

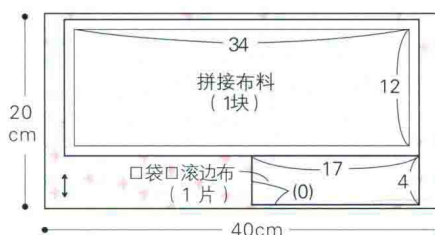

• 白色棉布

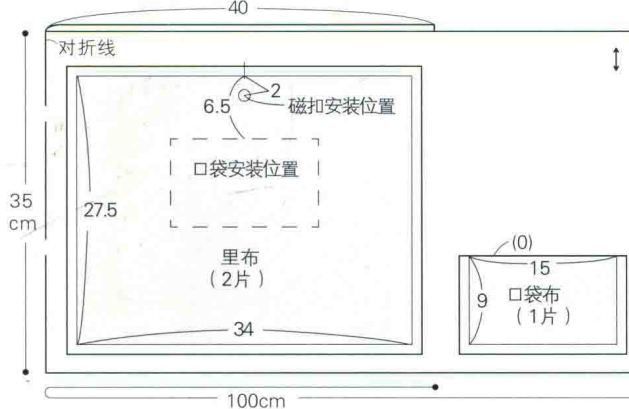

< 材料 >

原色亚麻布 80cm × 25cm

印花棉布 40cm × 20cm

白色棉布 100cm × 35cm

薄皮革 40cm × 23cm

薄黏合衬 17cm × 10cm

厚黏合衬 6cm × 3cm

磁扣(直径1.2cm) 1对

蕾丝花边 36cm

底板用的聚酯纤维棉芯(或者是硬纸板)

26cm × 8cm

双面胶

※ 此处为了方便读者观看，使用了颜色醒目的线。在实际制作时，请使用与布料颜色相配的线条

1. 制作表袋



1 在表布的蕾丝缝制处用画粉笔画缝制线。



2 沿着画的线，用珠针固定蕾丝花边。

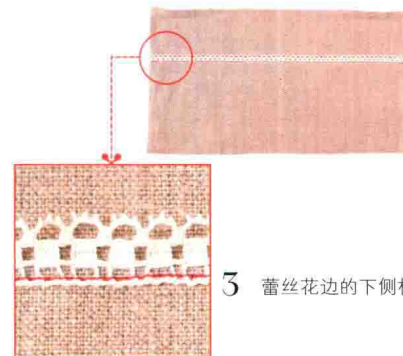

3 蕾丝花边的下侧机缝。



4 拼接布料的上端往里折进 1cm，并熨烫平整。



5 为了隐藏步骤 3 的缝份，用蕾丝花边覆盖在拼接布料上，并机缝。



6 在距布边 0.5cm 处把拼接布料和表布绗缝在一起。

2. 缝制包底



7 把包底和表布端头 1cm 处用晾衣夹固定住。如果用珠针固定的话，可能会在皮革上留下针孔，所以要把珠针固定在接缝处。

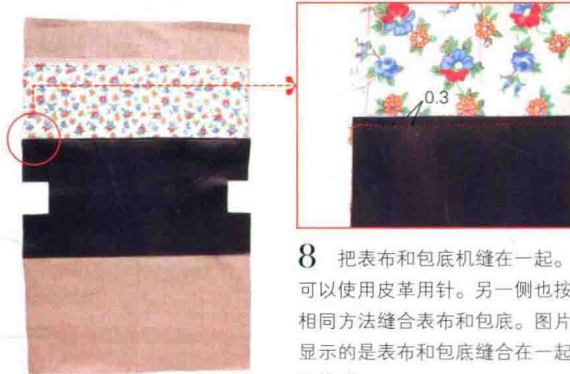

8 把表布和包底机缝在一起。可以使用皮革用针。另一侧也按相同方法缝合表布和包底。图片显示的是表布和包底缝合在一起的情形。



9 将表布正面相对齐，缝制两侧。分开两侧的缝份。



10 折叠侧片，缝合。



11 按照同样的方法缝制出另一侧的侧片。表袋制作完成。



12 把包翻到正面，整理包底的四个角。

LESSON 1

皮革和棉布
做成的托特包

3. 安装提手



15 把提手和表袋正面相对重叠, 并疏缝在提手安装位置处。另一侧也按同样方法缝制。

4. 安装口袋



14 准备口袋布和口袋口滚边布。口袋布的里侧贴上薄黏合衬。口袋口滚边布折三折 (P.64)。



15 用口袋口滚边布包裹着口袋布的上端, 并用珠针固定。



16 缝制口袋口滚边布, 左右两侧和下侧用 Z 字形锁边缝或锁边机来缝制。



17 把口袋布的左右两侧和下侧往里折到完成线位置处。

5. 安装磁扣

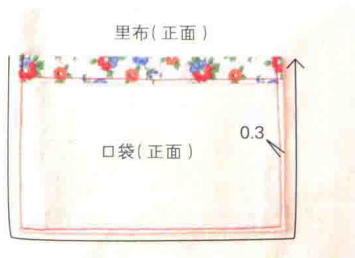

18 把口袋缝制在里布正面的口袋安装位置。

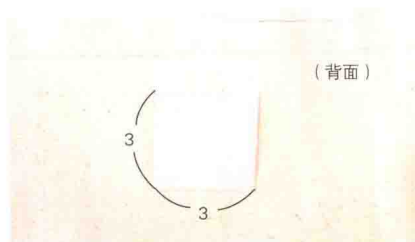

19 把剪成 3cm 的正方形的厚黏合衬贴在里布里侧准备安装磁扣的位置。



20 把磁扣托放在布料上面, 描摹出安装磁扣的位置, 并用拆线器切出 2 个切口。



21 从布料正面向切口处插入磁扣。



22 把磁扣托插在磁扣的两条腿上。



23 用钳子把磁扣上的两条腿向外侧翻折, 固定在磁扣托上。另一侧也按同样方法缝制。

6. 缝制里布



24 把2块里布正面对齐, 预留出10cm的返口, 缝合除袋口以外的三边。分开缝份。

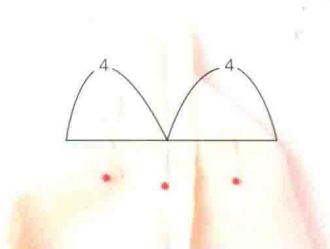

25 对齐底边线和两侧缝线, 把侧片部分折成三角形, 在左右两边4cm处画线(侧片宽为8cm), 用珠针固定。

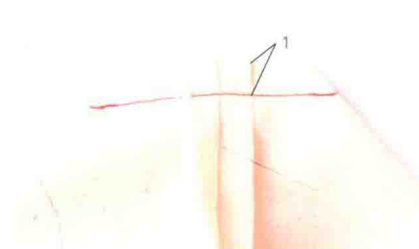

26 沿着画线处缝制侧片, 预留1cm的缝份, 多余的部分剪去。另一侧也用同样的方法制作。里袋制作完成。

7. 缝合表袋和里袋



27 把表袋和里袋正面对齐, 用珠针固定袋口。

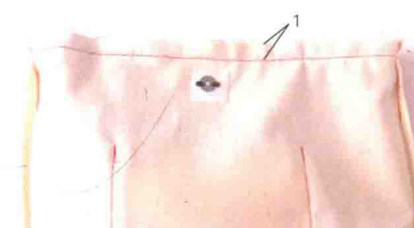

28 机缝袋口。



29 从返口处把包翻到正面。

LESSON 1

皮革和棉布
做成的托特包



30 这是包翻到正面后的样子。在包口处表袋和里袋连接在一起。



31 把里袋放在表袋里。整理包口，避开皮革熨烫平整。插入珠针。

8. 放入底板



32 摁压包口边，机缝一圈。



33 把底板剪成相应的尺寸，四个角剪成圆弧形。为了使底板固定在包底，在底板上贴上双面胶。



34 撕下双面胶上的纸，从返口处放入底板，并贴在包底处。

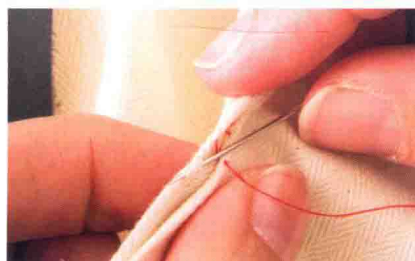

35 缝合返口。



36 制作完成。

GRANNY BAG

祖母手提包

祖母手提包，是通过褶皱制作出的圆弧轮廓的松软立体包包，

像国外老奶奶喜欢使用的那种包形。

下面介绍的是用棉布提手制作的祖母包及使用圆环提手制作的祖母包。

06

散步手提包

同色系的棉布拼接在一起，

中央折出褶皱的可爱手提包。

都是直线设计，

前后直接缝制在一起，制作简单。

设计者：杉野未央子

制作方法：P.65

