



无锡博物院  
WUXI MUSEUM

无锡博物院

编

WUXI MUSEUM

无锡文博论丛

WUXI ARCHEOLOGY AND MUSEOLOGY REVIEW

—

第2辑

2017

—

科学出版社





无锡文博论丛

WUXI ARCHAEOLOGY AND MUSEOLOGY REVIEW

—  
第2辑  
2017  
—

无锡博物院  
编

科学出版社

北京

图书在版编目(CIP)数据

---

无锡文博论丛.第2辑,2017/无锡博物院编.—北京:科学出版社,  
2017.12

ISBN 978-7-03-055554-0

I.①无… II.①无… III.①文物工作—无锡—文集 ②博物馆—工作—  
无锡—文集 IV.①G269.275.33-53

中国版本图书馆CIP数据核字(2017)第288028号

---

责任编辑:郝莎莎 徐若冰 / 责任校对:邹慧卿  
责任印制:肖 兴 / 封面设计:北京美光设计制版有限公司

科学出版社出版

北京东黄城根北街16号

邮政编码:100717

<http://www.sciencep.com>

中国科学院印刷厂印刷

科学出版社发行 各地新华书店经销

\*

2017年12月第一版 开本:889×1194 1/16

2017年12月第一次印刷 印张:17 3/4

字数:512 000

定价:148.00元

(如有印装质量问题,我社负责调换)

《无锡文博论丛》编委会名单（以姓氏笔画为序）

丁 峰 王 莹 邢 娟 刘宝山 杨启明 花锡君  
李一全 时建方 邹忆军 宋保舵 陆建新 陈如芳  
陈建忠 陈建强 金石声 周小东 周小萍 周立超  
荣骏炎 赵建高 徐 曄 郭会文 陶 冶 黄兴南  
盛诗澜 韩 锋 蔡卫东

《无锡文博论丛》编辑部

主 编：刘宝山  
副 主 编：盛诗澜 马旭明 阎智海  
执行主编：陈如芳

## 考古

- |    |                   |     |
|----|-------------------|-----|
| 3  | 考古与考古遗址公园建设       | 刘宝山 |
| 9  | 无锡市锡山区八士镇宋代墓葬发掘简报 | 李一全 |
| 18 | 从考古发现看马山的历史文化     | 丁兰兰 |

## 历史

- |     |  |         |
|-----|--|---------|
| 25  | 北朝至隋唐淄博窑制瓷工艺考                            | 杨君谊     |
| 30  | 淮左古邑崔镇考                                  | 朱文杰     |
| 46  | 苏东坡无锡诗歌二题                                | 龚景春     |
| 53  | 《黄杨集》版本考述                                | 赵承中     |
| 61  | 顾洞阳先生祠碑、匾、联考析                            | 金其楨     |
| 70  | 邹迪光考证四则                                  | 石雨      |
| 84  | 高攀龙乡土纪念物变迁记                              | 汪春劼 刘泽源 |
| 93  | 从窑业技术浅析宜兴紫砂壶明中后期的兴盛                      | 张帆      |
| 102 | 明清外销紫砂研究史回顾与反思                           | 姜胜楠     |
| 107 | “有降将军，无降典史”<br>——阎应元与江阴守城之役              | 廖章荣     |
| 112 | 陕北延安清代郑杰会试、乡试硃卷考释                        | 杨军      |
| 119 | 唐文治“一折一章程一片”小考                           | 刘桂秋     |
| 125 | 民国初期视学制度概述<br>——以江南无锡张鉴视学活动（1919—1921）为例 | 钱江      |
| 133 | 梁祝诗词 文苑奇葩                                | 路晓农     |
| 140 | 宜兴团子源于斋蛮家仪式                              | 路边      |

## 博物馆

- |     |                                      |    |
|-----|--------------------------------------|----|
| 147 | 浅谈博物馆考古类展览与公众考古的关系<br>——以无锡地区考古专题展为例 | 郭林 |
|-----|--------------------------------------|----|

- 153 关于博物馆展览交流的几点思考  
——从无锡博物院展览交流的探索与实践谈起 文 严
- 158 新形势下博物馆文物征集工作刍议  
——以无锡博物院为例 薛鸣法
- 164 试谈如何做好企业博物馆藏品征集工作 程京生
- 168 雅俗共“享”  
——浅谈无锡博物院锡博讲坛活动 徐 驰
- 173 锡博文创研发实践侧记  
——以寄畅园的数字内容文创设计为例 许 蕾
- 艺术**
- 181 皎镜华金  
——无锡博物院藏历代铜镜选析 任宝龙
- 187 《晴山堂法帖》中黄道周与徐霞客的唱和诗及书风 盛诗澜
- 195 无锡博物院藏郑文焯书札册释读 蔡卫东
- 205 读《江南老画师——吴观岱》札记 邹绵绵
- 216 《闹红精舍遗稿》初探 潘振中 陈 东
- 231 从几件典型器谈宜兴均堆贴装饰陶器 陈碧翔
- 遗产** (本栏目与无锡市非遗保护中心合作)
- 239 关于无锡工业遗产的旅游开发 杨启明
- 244 无锡绒绣的发展脉络和艺术特色 汤可可
- 256 惠山祠堂群的历史、现状及申报世界文化遗产展望 金石声
- 267 稀世遗珍  
——玛瑙地盘驼石 华焕昌 华念煊
- 269 推动非遗在产城融合发展中传承  
——以无锡马山地区非遗及民俗保护利用为例 胡家贵
- 附录**
- 275 《无锡文博论丛》征稿启事
- 276 《无锡文博论丛》来稿格式及注释规范

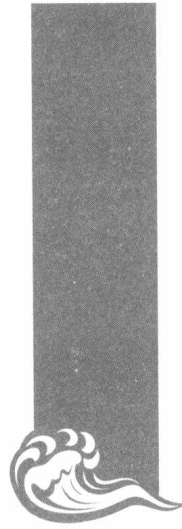

考古





# 考古与考古遗址公园建设

刘宝山\*

**【摘要】**全国考古遗址公园建设如火如荼，但必须清醒地意识到考古工作仍然是遗址公园建设的基础。考古学家不但是考古遗址公园建设的参与者，而且还应当是考古遗址公园建设的管理者。只有坚持考古工作，考古遗址公园才能够取得社会效益和经济效益的双丰收。

**【关键词】**考古遗址公园 考古 大遗址保护

国家文物局明确要求，考古遗址公园建设要坚持原生态保护，加强考古遗址公园建设的必要性和可行性论证，明确建设内容，规范建设过程，妥善处理好遗址考古、保护、研究、展示和合理利用之间的关系，严格按照已批复的各遗址保护规划和关于各考古遗址公园规划的意见，组织规划设计单位和考古发掘资质单位共同修改、完善考古遗址公园规划，按程序报批后逐步实施。要加强考古遗址公园管理机构建设，不断提高管理水平，坚持以人为本、关注民生、服务社会，正确区分考古遗址公园的公益性活动和经营性活动，探索创新考古遗址公园运营模式，充分发挥考古遗址公园在地方公共文化服务体系中的积极作用。

## 一、考古工作是遗址公园建设的基础

长期以来，除了浙江良渚遗址等几个特别重要的大遗址之外，我国的大遗址考古工作大

多停留在初期的发现阶段，缺乏计划性指导下持续的考古工作，尤其缺乏系统、细致地考古勘探，即使是在被国家文物局确定为首批重点保护的100处大遗址中，完成全面系统地考古勘探的遗址也是凤毛麟角，虽然后来国家重点大遗址增加到150处，但绝大部分仍然没有全面完成考古勘探工作。多数属于仅仅对遗址的范围有大体的了解，对遗址内部的布局、功能分区及其变迁所知很少，难以满足制定大遗址保护规划和对遗址实施有效保护、合理利用的需求。

(1) 考古工作者扮演的角色。考古遗址公园里面应该为考古学家留出位置，考古遗址公园永远是考古学的科研基地、考古学家的温馨家园，遗址公园应当为考古学家的科研活动提供方便和支持。如无锡阖闾城考古遗址公园，配套设施完备的考古工作站和可以举办学术会议的酒店。考古学家不仅应该是考古遗址公园建设的参与者，还应是考古遗址公园管理的参

\* 刘宝山：无锡市文化遗产保护和考古研究所所长，研究馆员

与者。

(2) 考古勘探的重要性。近年来,国家文物局高度重视大遗址的系统勘探,拨出专项经费支持部分大遗址的系统勘探。在一些史前时期的中心性遗址和古代都城遗址,考古工作者配合国家考古遗址公园建设等项目的实施,开展了较大规模的系统地考古勘探。凌家滩、三星堆、曲阜鲁国故城、唐宋扬州城等遗址的系统勘探都取得了显著的进展,极大地丰富了人们对这些大遗址内涵和布局的了解,纠正了以前认识上的一些谬误,为这些大遗址的科学研究、有效保护与合理利用提供了宝贵资料,为考古遗址公园建设奠定了坚实的基础。这些工作收获,充分显示出大遗址系统勘探的极端重要性和迫切性,需要在考古遗址公园建设中进一步全面展开。

国外考古遗址公园长期发展经验给了我们一些启示:考古遗迹是考古遗址公园立园的基础,是其形成自身特色的关键。考古勘探工作是贯穿考古遗址公园整个生命周期的重要技术支撑工作。从考古遗址公园的前期立项、项目建议书、可研报告和评估报告的编写,到中期的规划建设,再到后期的可持续发展与经营,都需要依赖科学的考古勘探工作提供的技术支撑和研究成果。考古遗址公园的建立在一定程度上也为考古勘探工作实行反哺滋养,为考古学家的科研活动提供方便和支持。

(3) 考古工作的受益者是谁?考古工作对建设考古遗址公园的重要性,受益者首先是老百姓和政府,最后才是考古队员。近几年从全国来看这方面受益较多的应该是以金沙和三星堆考古遗址公园为代表的四川省。在一次“考古与文化遗产保护”专题研讨会上<sup>[1]</sup>,四川省文物考古研究院院长高大伦指出,重大考古发现中蕴藏着巨大的社会效益。所谓重大考古发现首先可以从已经成为国家级文物保护单位或具有成为国家级文物保护单位潜力的考古发现、

年度重大考古发现、成为世界文化遗产或列入世界文化遗产预备名单的考古发现等四个方面定义。重大考古发现的社会效益指标,主要有以下13项:①发现新的资源;②保存历史文献;③扩大地方知名度;④促进文博事业的发展;⑤增强人民的自豪感;⑥增进文化认同;⑦促进中外文化交流;⑧提升人文素质;⑨普及科学知识;⑩激发和满足人类好奇心;⑪增加社会福利;⑫促进环境保护;⑬带动相关产业发展。

(4) 考古经费的投入与产出。在中国已经拥有的世界遗产中,考古遗址占20%,充分体现了考古发现的巨大社会效益。通过对2013年列入中国世界文化遗产的预备名单进行分析,发现和考古发现有关的地点占到了一半的比例,和对考古发掘经费的投入相比较,产出的社会效益是巨大的,经济效益也十分可观,足以证明考古发掘在遗址公园建设当中的重要性。

## 二、考古遗址公园建设和考古工作的相互关系

考古遗址公园的建设是一项与考古工作相配套、相结合的长期的建设过程,随着考古发现的新进展,不断确立新的展示点进行保护展示。毫无疑问考古遗址公园建设应以科学、系统的考古工作为基础。

(1) 考古遗址公园建设必须遵循考古先行的原则。遗址保护规划的制定要以考古调查、勘探、试掘以及为保护利用所做的考古发掘资料为基础。

(2) 国家考古遗址公园建设是一个长期的过程,其中最重要的前提是,规划不能与考古脱节,考古工作要贯穿于整个遗址公园建设的始终。按照规划要求不断完善考古工作计划,并按照计划逐步实施。

(3) 遗址公园建设中的考古工作必须坚持以保护为主的原则, 考古发掘过程中保护的重要保障是多学科的参与。考古勘探、试掘、发掘的定位决策应取决于保护和价值的需求, 考古工作开始之前制订出较为完善的保护方案; 发掘过程中按照方案随时实施保护措施; 发掘后有效保护成果, 从而满足考古遗址公园建设的目的。

(4) 考古工作必须考虑遗址公园建设展示利用的需求。考古发掘与可持续保护和展示的结合, 是考古发掘前期工作的重点思路。考古遗址公园建设中的考古工作, 最终目的是展示考古成果, 因而要明确为何发掘, 发掘什么, 怎样发掘, 发掘到何种程度, 如何展示, 充分考虑保护和展示、利用的关系, 也是考古工作人员的职责之一。

为加强考古工作, 国家文物局下发了《关于加强大遗址考古工作的指导意见》和《大遗址考古工作要求》, 对大遗址和考古遗址公园中考古工作进行了规范<sup>[2]</sup>。

### 三、考古工作的长期性举例

不间断的考古也应该是考古遗址公园的特点和生命力所在, 如意大利的庞贝考古遗址公园, 就已经进行了 200 多年的考古工作。要建设成国家考古遗址公园的遗址, 一般具有面积大、文化遗存堆积复杂、文化内涵丰富多彩等特点, 需要长期的工作和研究才能将它基本揭示清楚。因此, 长期性、探索性以及时时、事事、处处留有回旋余地, 应是建设国家考古遗址公园必要的战略思路。要致力于探寻考古学文化的文化特质和考古学文化的文化演进规律, 探寻目的在于根据文化自身的特质及其演进规律去面对日益加剧的中外文化的碰撞, 依据“传承、吸收、融合、创新”的文化演进规律, 自觉地去建设新文化。例如, 作为良渚遗

址精髓的玉文化, 在其所存在的历史时间和空间, 遍寻中外文明, 均无与之匹敌者。然而, 良渚玉文化如此辉煌, 却仍然消失在其历史之中。探索其文化发生发展变化的规律, 吸收其中的部分元素, 参与到当前的新文化建设中来, 应成为考古学者的追求, 也应当是建设国家良渚遗址公园的一个重要任务。像良渚遗址这样大型的史前考古遗址公园的建设, 也是经历了长期的考古工作, 使得良渚遗址的魅力不断增加, 最终促成了遗址公园的大规模建设, 从发现到颁布为国家文物保护单位、保护范围的划定走了 70 年的历程!

浙江良渚遗址的考古与遗址保护工作主要经历了三个阶段: 第一阶段是从单一的遗址到遗址群与聚落的认识上的转变。从 1936 年施昕更先生调查、发现良渚遗址, 到 20 世纪 80 年代末 90 年代初期相继发现反山、瑶山、汇观山、莫角山等遗址, 出土玉器以及贵族墓葬和祭祀台等为代表的遗存文化内涵研究不断深入, 使得人们对良渚时期的社会结构以及文明进程有了较为深刻的认识。1994 年良渚遗址被国家文物局列入申报《世界遗产名录》的预备名单。1996 年国务院批准良渚遗址(群)为全国重点文物保护单位, 划定了东起良渚镇、西到瓶窑镇、北到山边、南到良渚港的 33.8 平方千米的保护范围。第二阶段是对良渚遗址群所在的地理单元的正确性把握与完整性认识阶段。通过拉网式的详细调查, 初步划定遗址群的范围, 制定《良渚遗址保护总体规划》。第三阶段是 2007 年良渚古城遗址的发现使得文博界对良渚遗址群的内涵有了再次整体性的提升, 开辟了良渚文化研究的新纪元。2008 年以来, 主要是围绕良渚遗址的申遗和良渚国家考古遗址公园的建设开展了一系列考古勘探和发掘, 进一步清理了良渚古城的内外结构、周边环境以及外围大范围的治水体系。

良渚遗址的考古经历告诉我们, 对大遗址的确认需要经历从无到有、从小到大的艰辛历程, 考古工作做得越全面、越充分, 就越有利于大遗址的保护和考古遗址公园的规划、有利于展示。所以, 无论是大型聚落、城址、宫室, 还是陵寝墓葬等遗址、遗址群, 其根本性质都是地下文物, 虽然历史时期的遗址如大明宫、扬州唐城等有文献可查, 但考古发掘往往可以弥补史料记载之不足和纠正人为因素的错误记载。史前时期的遗址如大汶口、城子崖等, 则完全依靠考古发掘资料来研究其年代与文化内涵。因此, 考古发掘工作及对发掘资料的整理研究, 成为诠释遗址文化内涵的关键。考古遗址公园建设以保护展示遗址本体及内涵、价值为根本目的, 因此应最大程度地了解遗址的文化内涵和特点, 作为遗址公园展示的主题。考古工作对遗址文化内涵的研究, 是确定展示主题及展示内容的基础。

山东地区正在建设的考古遗址公园考古工作相对比较扎实。例如, 泰安大汶口考古遗址公园反映的是山东地区大汶口文化时期的中心聚落之一, 大量的墓葬、丰富的随葬品代表了社会贫富分化阶段主要特征, 是中华文明的起步阶段。考古工作除增加展示内容外, 还要深入进行大汶口文化时期社会发展阶段研究, 从而使观众了解原始社会晚期的历史转变。大汶口遗址文化内涵的把握, 得益于大汶口遗址三次较大规模的考古发掘、两本考古报告集的出版及20世纪70、80年代大汶口文化性质的大讨论。曲阜鲁故城考古遗址公园, 早在20世纪70年代, 山东考古工作者就对鲁故城进行了大规模的勘探和试掘工作, 基本弄清了鲁故城内两周文化遗存的分布情况及鲁国物质文化的基本面貌, 出版了考古报告专集。通过勘探, 发现鲁故城的城市布局是两周都城中最符合《周礼·

考工记》建制的城市。因此, 虽然鲁故城后来延续时间较长, 但依据考古资料应该进行研究和展示的应是两周时期文化内涵, 其中周代礼制应是遗址公园展示的主题。山东汶上南旺考古遗址公园建设的重要性在于遗址是京杭运河分水枢纽工程中科技含量最高的水工设施遗迹。近年来, 通过大规模的考古揭露, 弄清了分水枢纽周围的河道、河堤、驳岸、湖泊、闸口等水工设施的功能及布局, 使运河沿岸的原始风貌基本显现出来。在考古工作进行过程中, 还进行了多学科的联合, 利用最先进的仪器进行了准确的测绘工作。其第一次发掘、研究的成果很快出版了专门的学术报告, 为遗址公园建设提供了坚实的基础。

总之, 由于发掘面积的局限, 考古发掘工作有很大的偶然性, 因此, 考古遗址公园内的考古工作应坚持长期性、持久性, 使大遗址的文化内涵不断得到充实。

江苏省内考古遗址公园建设情况。无锡鸿山遗址是江苏省首批国家考古遗址公园; 扬州城遗址是2010年首批国家考古遗址公园立项的遗址。在申请评定国家考古遗址公园之前, 遗址所在地文物行政部门均组织考古队伍进行了大量的考古调查、勘探和发掘工作。无锡市组织编制了《鸿山遗址保护考古工作计划》, 对鸿山墓群在2010—2025年期间的考古工作进行了总体规划。经过对其中7座墓葬的抢救性考古发掘, 出土文物2500多件, 超过了越文化领衔之地浙江省中华人民共和国成立以后考古成果的总和<sup>[3]</sup>。但是鸿山遗址在取得国家考古遗址公园这块牌子之后, 后续考古工作乏力, 导致参观人数逐年下降。因为考古遗址公园是以遗迹、遗物为主要展示内容, 如果展示内容长期没有变化, 就会逐步失去吸引力。鸿山考古遗址公园至今没有组建专门的考古队伍, 更没有正规的考古工作站。无

锡阖闾城考古遗址公园和杭州良渚考古遗址公园都建立了自己的考古工作站。

扬州城国家考古遗址公园也是立项名单之一。扬州城国家考古遗址公园总面积 20.68 平方千米,其重要保护范围 700 多公顷,包含唐子城及平山堂城、宋夹城、唐罗城、宋大城等的城墙遗址、城门、历史水系、历史道路。江苏扬州为长期开展考古工作率先组建唐城考古工作队、文物考古研究所等地方文物考古机构,专门从事扬州城遗址的文物考古研究工作,先后发现和发掘了唐代罗城南门、东门、西门遗址,唐代城市大型排水设施——水涵洞遗址,唐宋下马桥遗址,宋大城西门、北门及水门遗址等。多位专家对将唐子城作为扬州城遗址考古重点表示认可,同时也提出,子城的考古资料太少,很不完善,导致规划(纲要)中子城部分内容单薄,缺乏系统支撑。子城内考古主动性少,大多是一些配合性或是发现文物遭破坏后抢救性发掘,勘探也不到位。目前,子城内的土地归属管理性质复杂,大量遗存被现代建筑物、构筑物占压,导致考古工作难以有效进行。

考古发掘要具有选择性(计划性)。扬州市文物局还组织编制了《江苏扬州唐城考古队 2011—2030 年考古工作计划》,获得了国家文物局的批复。扬州城遗址的考古工作思路是:①建立遗址和遗迹的地理信息系统;②进一步开展扬州宋城遗址、隋唐扬州城遗址和春秋到汉代的扬州城发掘工作<sup>[4]</sup>。

必须要注意的是,考古遗址公园的考古发掘工作,应遵循典型性、必要性、抢救性原则。典型性即所挖掘遗址在同一类遗址中最具代表性、完整性及可展示性;必要性即项目建设是否为遗址保护展示所必需而无他选区域;抢救性则是遗址面临崩塌等突发情况而亟需发掘以给保护工程提供资料支持。在考古规划的实施实践中,可针对项目建设

和遗址保护的需要先安排局部区域的考古发掘,为整体遗址的保护展示提供基础支持;同时必须坚持必要性原则,切不可实施地毯式考古发掘工作。遗址公园内每一个建设项目所涉及的范围,必须进行科学全面的考古发掘。

考古遗址公园一般都建设在面积较大的遗址上,其考古发掘工作一般要经历几十年甚至上百年的时间。如河南殷墟遗址考古发掘始于 1928 年,除战争时期外一直坚持考古发掘,并不断取得新的突破,而且考古工作仍将长期开展下去,不断向社会展示新的成果。

大明宫考古遗址公园考古任务仍然艰巨。大明宫考古遗址公园建设之所以得到大家较为广泛的认可,其中重要原因之一是有扎实的考古资料支撑<sup>[5]</sup>。大明宫考古发掘与研究历经 50 余年,1957 年 3 月至 1959 年 5 月,中国科学院考古研究所组队对大明宫遗址进行了全面的考古勘探和重点发掘,发表了考古发掘报告《唐长安大明宫》。随后又重点发掘了三清殿、清思殿、含耀门、含元殿、太液池、丹凤门遗址等。考古成果和相关史料表明,大明宫遗址地处现西安市区东北部,宫区占地约 3.26 平方千米,平面为一南宽北窄的楔形,宫区整体格局保存完整,宫城四至与 H 座城门位置清楚,东内苑与三面夹城范围明确。经对宫区内 68 处遗址勘探确定,地面上仍留存有含元殿、麟德殿、重玄门、蓬莱岛、望仙台、东北城角等 10 余处遗址的夯土基台。大明宫遗址的考古工作虽然已开展了 50 年,但是却由于资金、人员和考古专业自身的运行周期等原因的制约,已完成的考古发掘工作量仅占遗址总量的 5% 左右,由此可知今后大明宫国家考古遗址公园考古工作的长期性与艰巨性。

综上,考古工作不仅是编制规划的基础,也提供了未来考古遗址公园内进行展示的内容。遗址公园对外开放时,也要通过持续性



的考古工作,向公众展示遗址公园的内涵,提供公众参与考古的渠道。所以考古学家参与遗址公园管理是遗址公园可持续发展的重要保障。

### 注 释

[1] 胡颖芳:《考古与文化遗产保护专题研讨会综述》,《东南文化》2013年第6期。

[2] 王守功:《考古工作在考古遗址公园建设中的作用》,《中国文物报》2012年10月11日。

[3] 南京博物院、江苏省考古研究所、无锡市锡山区文物管理委员会:《鸿山越墓发掘报告》,文物出版社,2007年版。

[4] 扬州市文物考古研究所:《扬州城遗址2012年考古工作汇报》,科学出版社,2015年版。

[5] 张关心:《大遗址保护与考古遗址公园建设初探——以大明宫遗址保护为例》,《东南文化》2011年第1期。

# 无锡市锡山区八士镇宋代墓葬发掘简报

李一全\*

**【摘要】**八士镇宋墓位于无锡市锡山区，墓葬均为长方形竖穴土坑墓，保存情况良好。墓葬中出土了一批制作精美的漆器，髹内朱外黑或内朱外绿漆，器类有漆枕、漆钵、漆碗等，制作工艺主要为木制圈叠胎，器物朴实端庄，曲线柔美，有强烈的宋代风格。其中出土的2件荷叶形漆枕，造型别致，形制古朴，线条柔美，漆面光洁，是极为罕见的宋代漆器艺术精品。这批漆器的出土为研究无锡地区宋代历史文化和经济社会发展情况提供了重要的资料。

**【关键词】**八士镇 竖穴土坑墓葬 北宋 漆器

2012年7月初，位于无锡市锡山区八士镇芙蓉一路和蓉洋二路路口交叉处的富瑞德精密机械有限公司厂房施工现场发现古代墓葬（图一）。无锡市文化遗产保护和考古研究所对施工现场进行了抢救性清理发掘，共清理宋代墓葬4座（图二），编号为2012WXBM1—M4（下面简称M1、M2、M3、M4），其中M1被施工严重破坏，其他3座保存较为完整。现简报如下。

## 一、M2

### （一）墓葬形制

长方形竖穴土坑墓，单棺，方向220°（图三）。墓坑口长297厘米，宽90—100厘米，深140厘米，直壁平底。葬具为木棺，保存较好。棺由盖板、左右边板、前后档板及底

板组成，木棺为榫卯结构，棺盖、底板上开有凹槽，挡板、底板上起凸棱，装配时凸棱嵌入凹槽中固定相连接。木棺盖板面弧，头端宽于脚端，木棺外髹黑漆内髹朱漆，棺长250厘米，宽70—78厘米，高80—94厘米；棺盖板长264厘米，宽70—78厘米，厚10厘米；棺底板长250厘米，宽70—78厘米，厚8厘米；棺边板长244厘米，宽64—70厘米，内深62—76厘米；棺挡板厚8厘米。墓主头向南，仰身直肢葬，墓主为女性，年龄不详。

### （二）出土遗物

荷叶漆枕 1件。M2：1。木胎，用薄木片圈叠成胎，上部为七瓣荷花叶形，底座呈近方形荷花叶状。外表髹枣红色漆，漆面光亮。长35厘米，宽27厘米，通高10—18厘米（图四，1）。

\* 李一全：无锡市文化遗产保护和考古研究所副所长，副研究馆员



图一 八士镇宋墓位置示意图

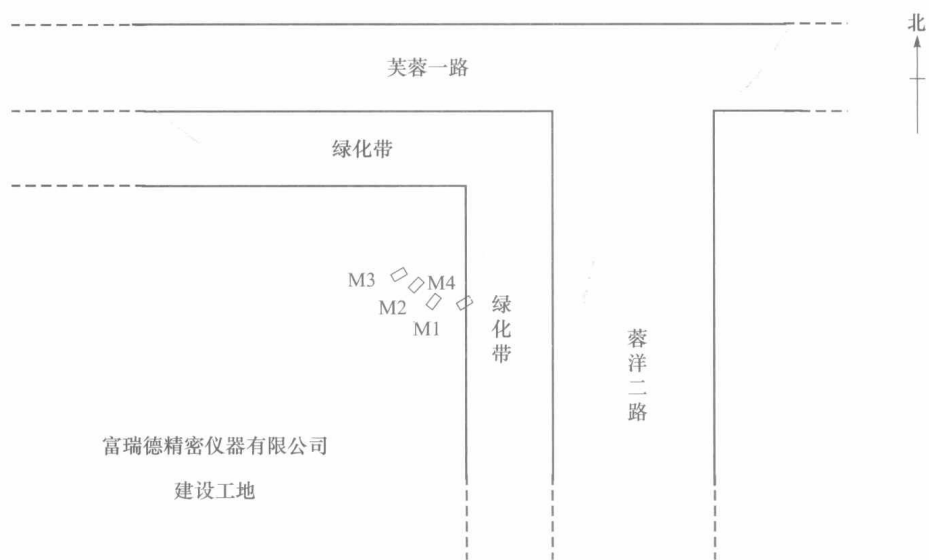

图二 八士镇宋代墓葬分布示意图

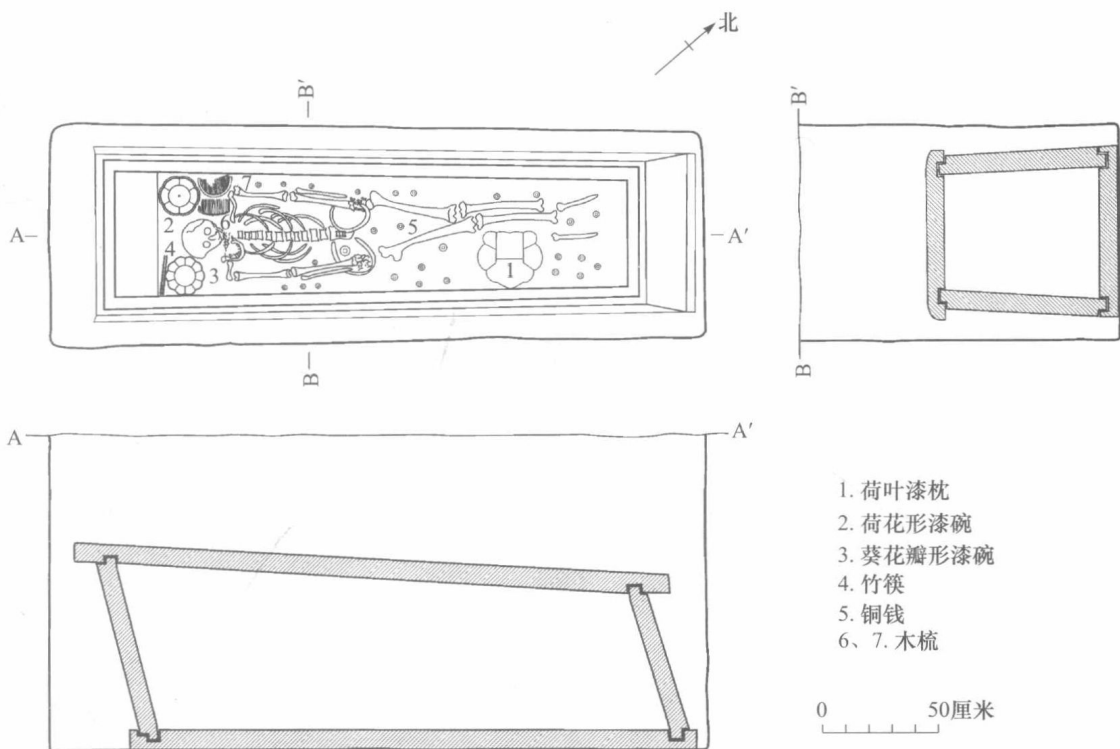

图三 M2 平、剖面图

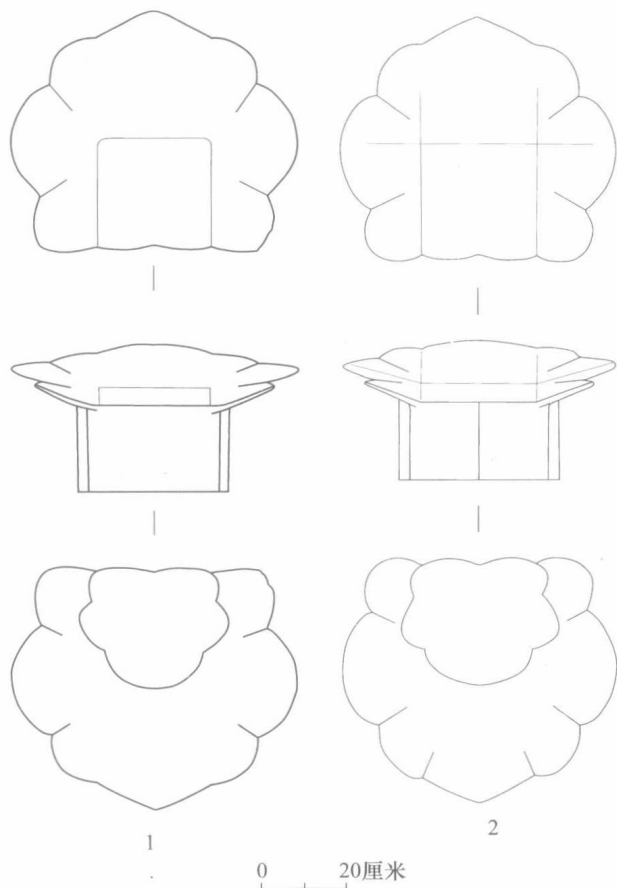

图四 出土遗物

1、2. 漆枕 (M2 : 1、M4 : 6)

荷花形漆碗 1 件。M2 : 2。木胎，造型为六瓣荷花形，敛口、鼓腹、外底微内凹。内髹朱红色漆，外髹绿漆，钵底中部有一圆孔，在底外部用朱漆写“爪”字。口径 13.5 厘米，腹径 14.4 厘米，底径 7.6 厘米，通高 7 厘米（图五，1）。

葵花瓣形漆碗 1 件。M2 : 3。木胎，造型呈十瓣葵花形，直口、深腹、平底、小圈足，碗外髹黑漆，内为枣红色漆，在外底圈足内用朱漆写“六”字。口径 15.5 厘米，底径 7.8 厘米，通高 8.5 厘米（图六，1）。

竹筷 1 双。M2 : 4。竹质，首为大竹节，一端较粗，一端细。上端粗为九节竹节状，下端细呈尖锥体。直径 1 厘米，长 22 厘米（图五，7）。

铜钱 41 枚。M2 : 5。均为圆形方孔钱，钱径 2.4—2.5 厘米，方孔边长 0.7 厘米，厚 0.1 厘米，钱文有楷书、行书、草书，铺于木棺内底部。其中景德元宝 4 枚，祥符元宝 3 枚，太平通宝 1 枚，天禧通宝 2 枚，至道元宝 6 枚，皇