

GRAPHIC COLLECTION OF
NEW CHINESE STYLE FURNITURE
SHANGHAI MASTER INDOOR DESIGN INSTITUTE KANG HAI FEI

新中式家具图集

上海大师建筑装饰环境设计研究所 康海飞 编著



含光盘



中国建筑工业出版社
CHINA ARCHITECTURE & BUILDING PRESS

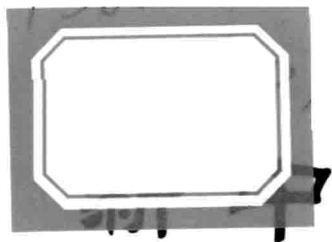

中式家具图集

上海大师建筑装饰环境设计研究所

康海飞 编著

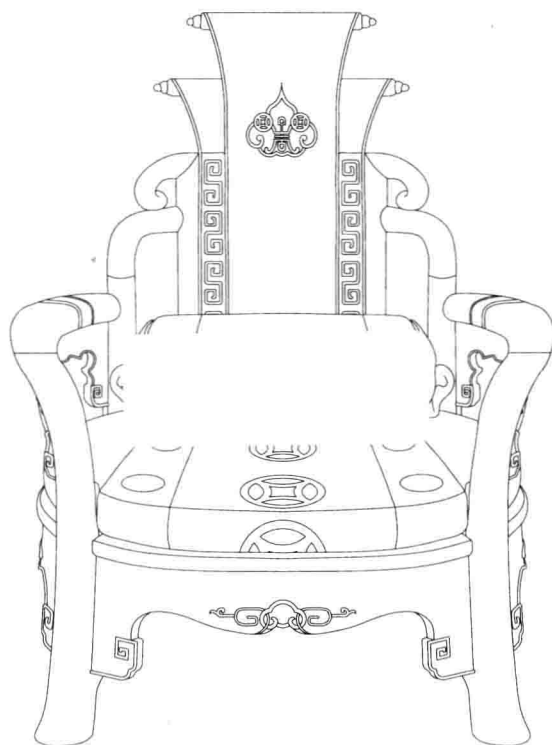

中国建筑工业出版社

图书在版编目 (CIP) 数据

新中式家具图集/康海飞编著. —北京: 中国建筑工业出版社, 2013. 12

ISBN 978-7-112-16061-7

I. ①新… II. ①康… III. ①家具-中国-图集
IV. ①TS666. 2-64

中国版本图书馆 CIP 数据核字 (2013) 第 261350 号

中国古典家具有着悠久的历史, 备受世人的推崇与欣赏, 但是随着建筑与生活的现代化人们普遍要求适合现代人多元化家居生活的新中式家具。新中式家具元素并不是简单借用古典家具中的图案, 而要彰显古典家具的典雅、雍贵和大气的韵味, 能感受到中式家具风格的现代气息。

本书内容包括门厅、客厅、中堂、餐厅、卧室、书房、起居室、休闲室各类家具, 还介绍了海派中式家具, 并附有大量的家具纹样。每件家具均用主视图、左视图、俯视图及透视图表示。为便于读者制作, 每页图纸均标有比例尺供参考。并附光盘 1 张。

本书对家具生产、科学技术与艺术文化研究提供了宝贵的参考资料, 可供国内外建筑设计师、室内设计师、家具设计师、工艺美术师、画家、雕塑家、建筑与艺术院校师生及广大爱好者学习、欣赏、参考。

责任编辑: 朱象清 吴 菱

责任校对: 王雪竹 赵 颖

新中式家具图集

上海大师建筑装饰环境设计研究所

康海飞 编著

*

中国建筑工业出版社出版、发行 (北京西郊百万庄)

各地新华书店、建筑书店经销

霸州市顺浩图文科技发展有限公司制版

北京中科印刷有限公司印刷

*

开本: 880×1230 毫米 1/16 印张: 20 字数: 620 千字

2014 年 1 月第一版 2014 年 1 月第一次印刷

定价: 98.00 元 (含光盘)

ISBN 978-7-112-16061-7

(24828)

版权所有 翻印必究

如有印装质量问题, 可寄本社退换

(邮政编码 100037)

目 录

一、门厅家具

007 门厅桌

013 端景柜

014 端景椅

017 鞋柜

二、客厅家具

022 沙发、茶几

069 电视柜

三、中堂家具

077 四件套

095 三件套

104 花几、陈设几

四、餐厅家具

110 圆餐桌椅

128 长餐桌椅

136 餐具柜

144 厅间陈设柜

五、卧房家具

145 高低床、边柜

158 梳妆桌

162 顶箱衣柜

六、书房家具

170 书写桌

183 书写椅子

190 书柜

201 博古书柜

204 博古柜、博古架

215 架格

七、起居室家具

219 罗汉床

225 休闲椅

235 炕桌、矮桌

八、休闲室家具

238 棋牌桌椅

242 茶桌椅

九、海派中式家具简介

249 客厅家具

253 餐厅家具

257 卧房家具

262 书房家具

十、家具纹样

264 百寿纹样

265 久福纹样

266 束腰纹样

267 线条纹样

268 抽屈纹样

270 角牙纹样

274 站牙纹样

275 椅背纹样

276 柜足纹样

279 腿脚纹样

280 雕花纹样

313 铜饰纹样

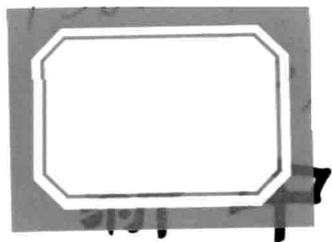

中式家具图集

上海大师建筑装饰环境设计研究所
康海飞 编著

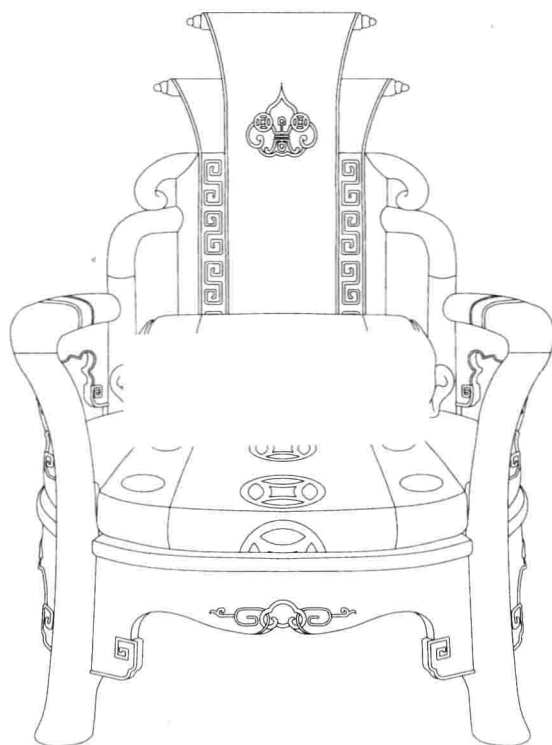

中国建筑工业出版社

图书在版编目 (CIP) 数据

新中式家具图集/康海飞编著. —北京: 中国建筑工业出版社, 2013. 12

ISBN 978-7-112-16061-7

I. ①新… II. ①康… III. ①家具-中国-图集
IV. ①TS666. 2-64

中国版本图书馆 CIP 数据核字 (2013) 第 261350 号

中国古典家具有着悠久的历史, 备受世人的推崇与欣赏, 但是随着建筑与生活的现代化人们普遍要求适合现代人多元化家居生活的新中式家具。新中式家具元素并不是简单借用古典家具中的图案, 而要彰显古典家具的典雅、雍贵和大气的韵味, 能感受到中式家具风格的现代气息。

本书内容包括门厅、客厅、中堂、餐厅、卧室、书房、起居室、休闲室各类家具, 还介绍了海派中式家具, 并附有大量的家具纹样。每件家具均用主视图、左视图、俯视图及透视图表示。为便于读者制作, 每页图纸均标有比例尺供参考。并附光盘 1 张。

本书对家具生产、科学技术与艺术文化研究提供了宝贵的参考资料, 可供国内外建筑设计师、室内设计师、家具设计师、工艺美术师、画家、雕塑家、建筑与艺术院校师生及广大爱好者学习、欣赏、参考。

责任编辑: 朱象清 吴 凌

责任校对: 王雪竹 赵 颖

新中式家具图集

上海大师建筑装饰环境设计研究所

康海飞 编著

*

中国建筑工业出版社出版、发行 (北京西郊百万庄)

各地新华书店、建筑书店经销

霸州市顺浩图文科技发展有限公司制版

北京中科印刷有限公司印刷

*

开本: 880×1230 毫米 1/16 印张: 20 字数: 620 千字

2014 年 1 月第一版 2014 年 1 月第一次印刷

定价: 98.00 元 (含光盘)

ISBN 978-7-112-16061-7

(24828)

版权所有 翻印必究

如有印装质量问题, 可寄本社退换

(邮政编码 100037)

本书编委会

编委会主任：康海飞

编委会顾问：黄祖权（台湾）

编委会参事：石 珍

编委会专家：（按姓氏笔画顺序）

（教授级）王逢瑚 邓背阶 叶 喜 申黎明 刘文金 关惠元

李克忠 吴贵凉 吴晓淇 吴智慧 宋魁彦 张亚池

张宏健 张彬渊 陈忠华 黄祖槐 薛文广 戴向东

（副教授级）李光耀 周 越

编委会委员由同济大学、西南交通大学、中国美术学院、东北林业大学、南京林业大学、中南林业大学、北京林业大学、西南林业大学、浙江农林大学、中华建筑师事务所（台湾）等单位的教授及专家组成，其中有博士生导师15位、硕士生导师4位。

编著单位：上海大师建筑装饰环境设计研究所

参编单位：浙江农林大学工程学院

参 编：李 松

设计策划：康熙岳 葛中华

技术指导：康国飞 葛轩昂

参 审：竺雷杰 汪伟民

海派家具：吴易侃

版面设计：陈 璐 张 颖 岑 怡

绘 图：孙一凡 孙宇铭 张丽雅 陈俊燕 周 璐

编者的话

自从《明清家具图集》和《欧式家具图集》两套书出版以来，本书编委接到了国内外读者的数千个电话，得到了业界和学界的高度评价，赞扬我们为世界家具业作出了重大贡献，功德无量。大家殷切希望我们再出版新作，在广大读者的热情鼓励下，这次同时出版《美式家具图集》与《新中式家具图集》，希望得到国内外广大读者的继续支持。

本书中的部分图纸是根据流行的家具改编绘制的，代表着中国近年来的产品面貌。从总体上看，家具的用料和工艺相当讲究。少数产品设计相当好，但多数产品设计不如人意，有的用料过于粗大，有的结构过于复杂，有的雕花过于繁缛，有的不符合人体工程学的要求等，如不克服这些问题，难以适合大量生产，难以降低制作成本，难以实现“艺术为大众服务”的宗旨。

目前，新中式家具设计的普遍困境是缺少富有创意的主题，抓住主题就会有强大的生命力。民国时期盛行的海派家具，以欧式家具为模型，在创新上赋予了更独特的想象空间进行改良，家具以红木和柚木为主要材料，沙发用牛皮和织锦缎蒙面，制成了高档的中西式家具，受到国人的普遍喜爱。事实上民国时期海派家具就是上海人创造的新中式家具，这在我们祖传的老图纸中足以证实。当时，以康立成沙发厂和毛全泰木器厂为成功的典范。前者是中国唯一的软体家具厂，后者为全国唯一的国家质量免检家具企业。1959年首都北京新建十大建筑，以及中南海所用沙发、床垫与家具主要是这两家厂的产品。

当今的美式家具也取得了巨大成就，它正是由多种欧洲古典家具改良后的结果。其实也给我们一个相当大的启发。新中式家具创意设计应保护本土文化特征，但没有冒险就没有创新，我们不妨放开手脚，创造独特的融合风格，把现代中式家具打造成中国的顶级奢侈品牌，创造当代的历史和辉煌。

因新中式家具内容涉及不同风格、不同形式，所以编著与绘图设计的难度相当大。为了便于读者读图，生动显现家具形象，本书少量家具图样并未严格按照三向制图原理绘制，而是灵活地使主视图与左视图的投影成 45° 角或 60° 角或 120° 角，但仍通称为左视图，务请读者注意。由于我们专业水平有限，难免有错误和不足之处，希望国内外广大读者提出宝贵意见，我们将不胜感激。

本书附送的光盘包含了家具的主视图、侧视图、俯视图的三视轮廓图及比例尺。它既可作为创意设计时的参考，现成的图块又可直接借鉴、直接使用，加快了家具设计制图的速度，提高了创意设计的水平，又方便木工放大样，实用性强。读者可查询本书所附光盘中相应的页码文件，用CAD2006以上版本打开文件，即可获得相应图块。附书光盘必须与本书配合才能使用。

本书由教授级高级设计师康海飞编著并主持设计，且由他培养的设计人员完成全书编绘工作，得到各地专家热情指导，得到上海市商业学校张大成校长和臧福军老师的支持，在此谨表示衷心感谢！

新中式家具种类繁多，形式多样，本书因篇幅有限，难以全部收进。如读者需要新中式家具套房图纸，可与本书编委会取得联系，咨询电话：021-56310018。

前 言

中国的古典家具具有悠久的历史 and 优良的传统，在世界上自成体系，它以突出的艺术风格，长期以来一直备受世人的推崇和珍赏，尤其是红木家具。中国古典家具是于明清及民国时期跻攀至空前的历史顶峰。中国古典家具之中，最经典的设计当属明式，现在明式家具已经被列为世界文化遗产，这种影响力也是世界罕见的。岁月把中国的古典家具磨砺出了惊世的光彩。然而，在当前这个崇尚返璞归真的时代，古典家具行业将要掀起一轮“新古典主义”的浪潮，目的是在继承的基础上继续创造它的经典，赋予其新时代的生命力，不断将这永久的精华延续传承，重新展现。

因为当今社会无论是房屋结构、居室空间或生活方式，与明清时期相比都产生了巨大的变化。所以家具不能脱离生活需求而独立存在，这就必须对传统古典家具改良，设计出适合现代人多元化家居生活的新中式家具。要倡导家居新概念，家具尺寸必须与住宅面积匹配，家具的品种必须与功能诉求匹配，即必须依据现代居室环境布置方式和人体工程学进行设计，满足最基本的陈设和实用功能。设计的目的是提升人们的生活品质，让国内外不同年龄层的消费者都喜欢中式家具。

新中式家具的外观造型要彰显古典家具优美、典雅、雍贵、大气的韵味，能让人们感受到中式风格的现代气息。新中式设计元素并不是简单借用古典家具中的图案点缀而已，要在继承传统文化基础上进行创新。新中式家具也应该结合布、皮软包和串藤面，既可以增加舒适感，又可以节省贵重木材。新中式家具造型设计、工艺设计、人体工学设计、纹饰设计和材料，都要呈现古典风范与现代技术的完美结合。设计师应不断向市场学习，不断适应消费者需求。创新设计可以提高产品的品质和附加值，欲做强品牌，必须先做强设计。

新中式家具创意设计，也需要借鉴传统家具精髓，如精巧的榫卯结构，恰当的比例造型，精美的雕刻图案，古法自然擦蜡与生漆工艺等。但继承不能自缚，为了满足现代人的生活需求，为了适应现代化的生产模式，新中式家具可在用材、结构方面有所改良，将传统工艺和现代工艺匠心融合。

明清时期的古典家具并非都用红木制作，甚至不用其他高贵硬木，即便如此，它也是一件拥有中国特色的优秀实木家具。在红木资源日趋匮乏的今天，要打破唯“材”论，让消费者不局限于选购材质，而是把实用性、舒适性和审美感放在首位。新中式家具只要选用自然纹理和色泽美丽的优质木材，只要确保做出品质精良的产品，且产量巨大，成本低廉，有高附加值。这样的方式足以承载整个中国古典家具行业传承发展的重任。

21 世纪的中式古典家具正处在一个前所未有的时代变革中，“新古典主义”的走向将决定新中式家具未来进程的发展前途。对传统家具创新设计，将是革命性的挑战，这正是我们的使命所在，也是我们福星所在。我们的作品既是做给民族的也是做给世界的，是涉及全人类生活的大事。当新中式家具畅销国内外之日，即中国家具原创设计成就之时。我们满怀信心地期待着中国古典家具在新世纪的蜕变和超越，满怀激情地迎接新中式家具新纪元的到来。

谨以此书

献给

中国软体家具之祖

康立成先生 96 寿辰

目 录

一、门厅家具

- 007 门厅桌
- 013 端景柜
- 014 端景椅
- 017 鞋柜

二、客厅家具

- 022 沙发、茶几
- 069 电视柜

三、中堂家具

- 077 四件套
- 095 三件套
- 104 花儿、陈设几

四、餐厅家具

- 110 圆餐桌椅
- 128 长餐桌椅
- 136 餐具柜
- 144 厅间陈设柜

五、卧房家具

- 145 高低床、边柜
- 158 梳妆桌
- 162 顶箱衣柜

六、书房家具

- 170 书写桌
- 183 书写椅子
- 190 书柜
- 201 博古书柜
- 204 博古柜、博古架

- 215 架格

七、起居室家具

- 219 罗汉床
- 225 休闲椅
- 235 炕桌、矮桌

八、休闲室家具

- 238 棋牌桌椅
- 242 茶桌椅

九、海派中式家具简介

- 249 客厅家具
- 253 餐厅家具
- 257 卧房家具
- 262 书房家具

十、家具纹样

- 264 百寿纹样
- 265 久福纹样
- 266 束腰纹样
- 267 线条纹样
- 268 抽屈纹样
- 270 角牙纹样
- 274 站牙纹样
- 275 椅背纹样
- 276 柜足纹样
- 279 腿脚纹样
- 280 雕花纹样
- 313 铜饰纹样

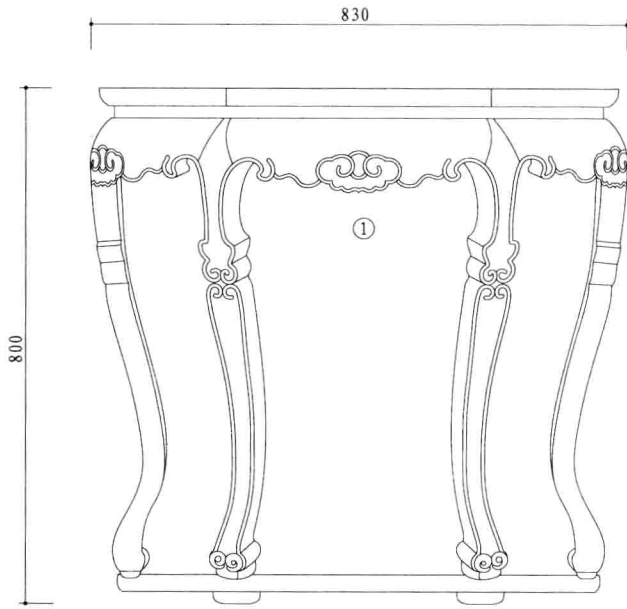

主视图

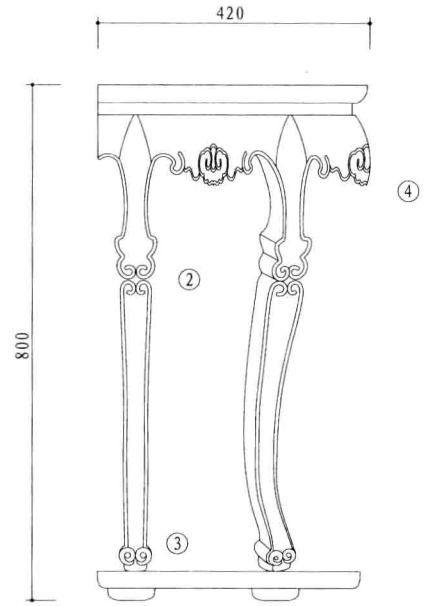

左视图

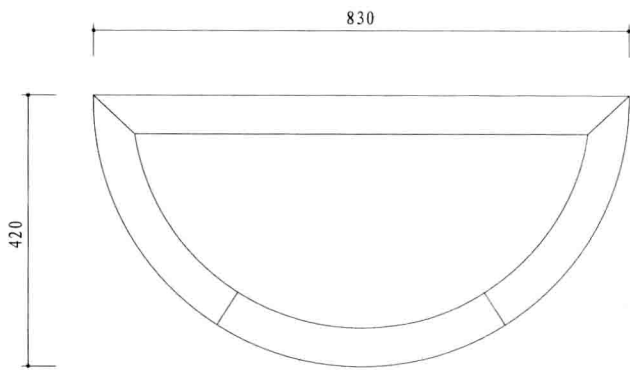

俯视图

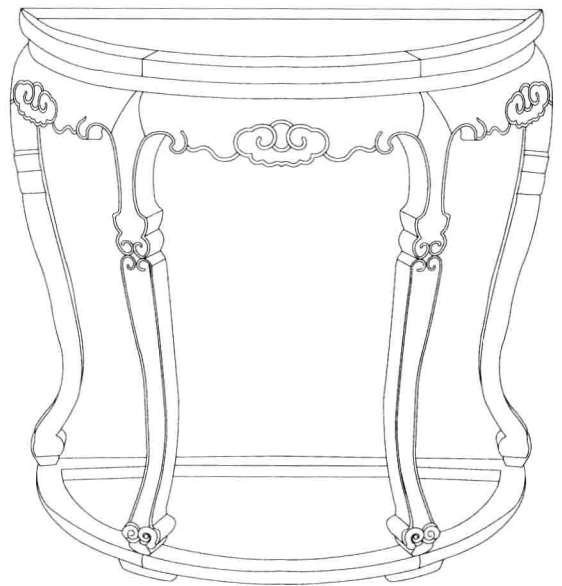
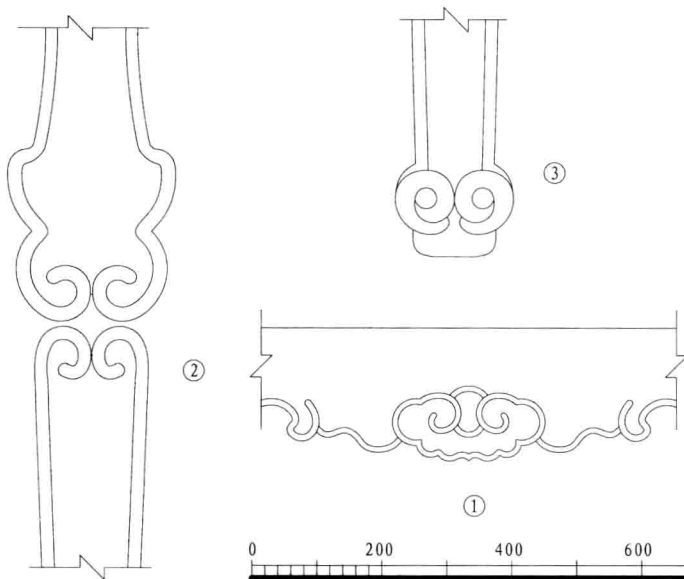
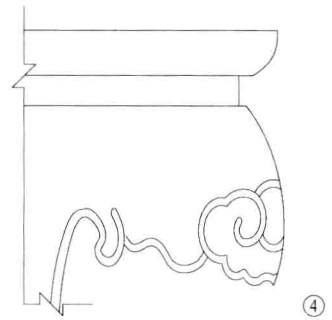

透视图

如意纹弯腿带托泥半圆月形桌

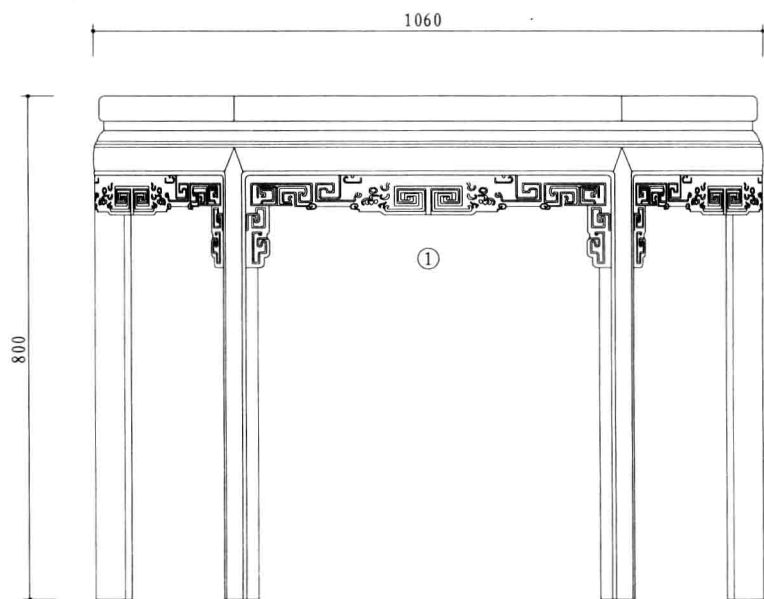

主视图

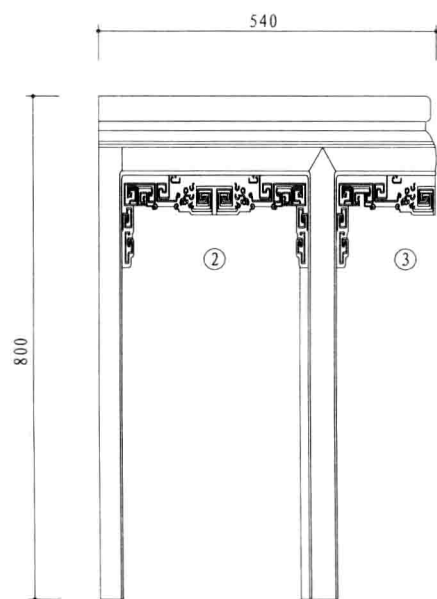

左视图

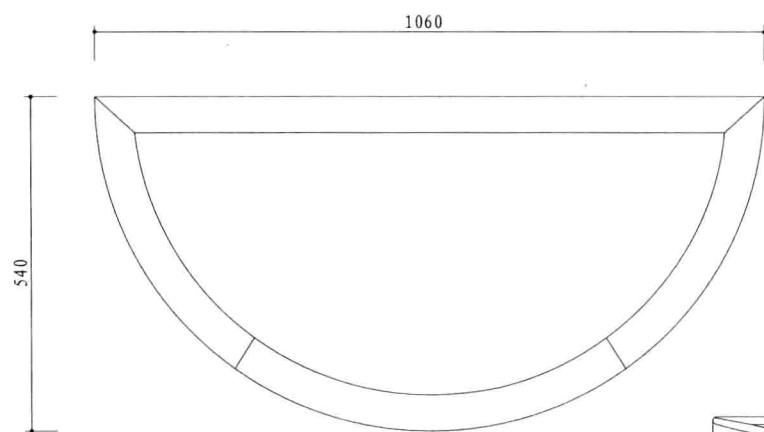

俯视图

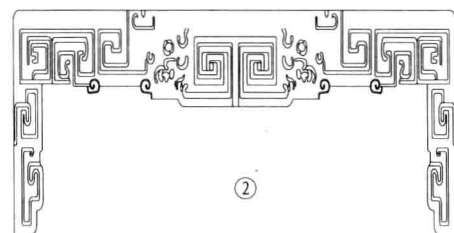

2

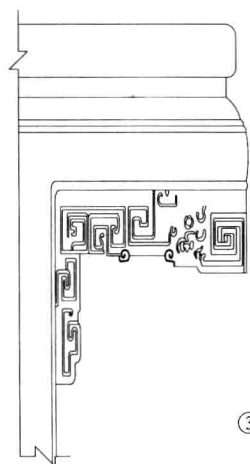

3

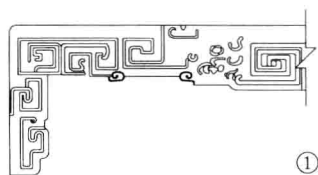

1

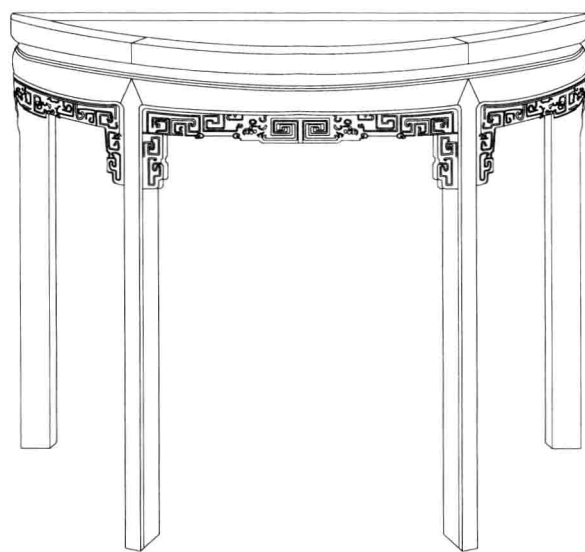

透视图



钩子纹直腿半圆月形桌

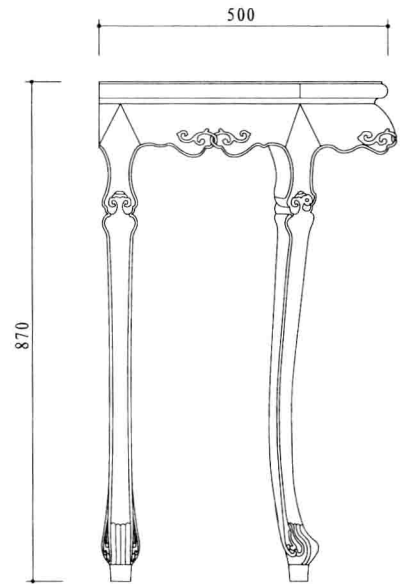
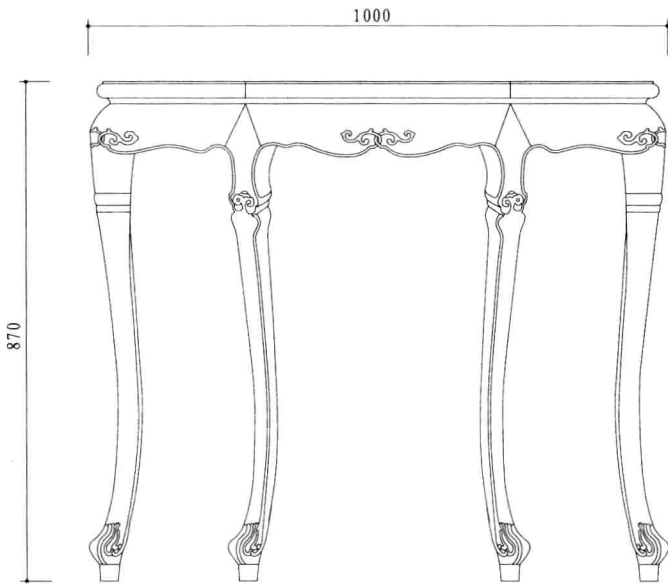
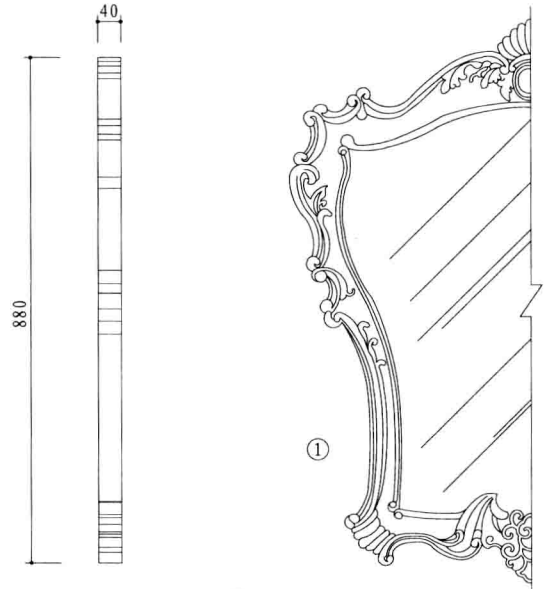
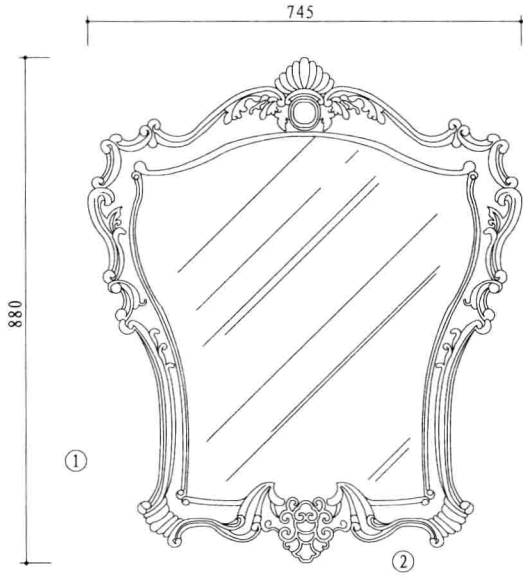

主视图

左视图

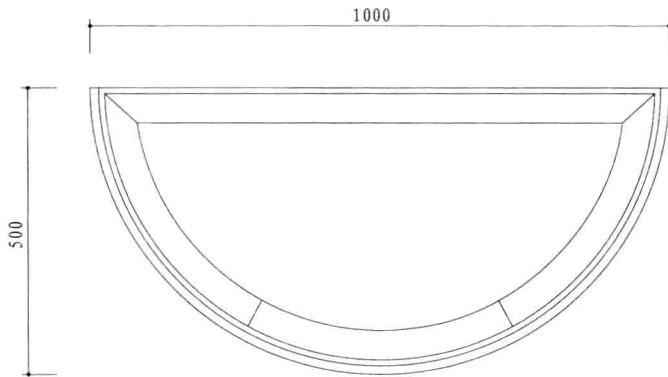

俯视图



蝙蝠缠枝纹半圆月形桌

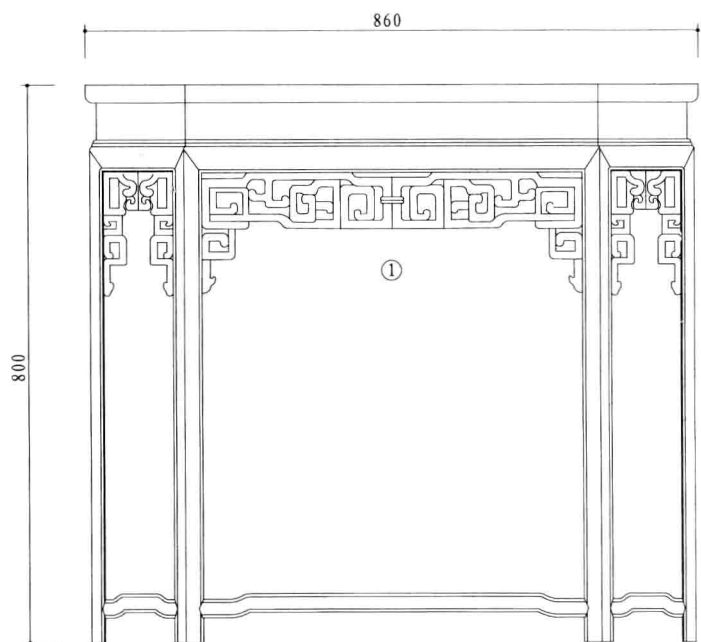

主视图

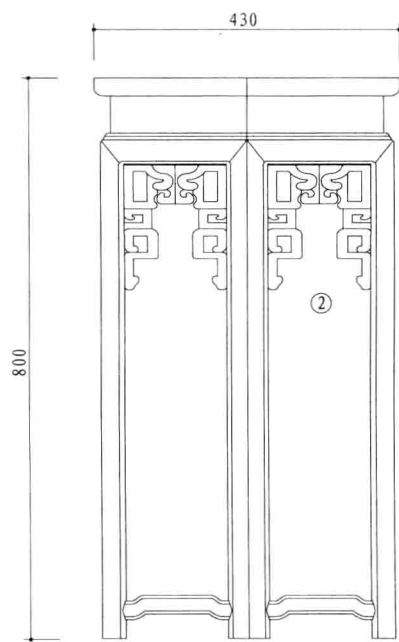

左视图

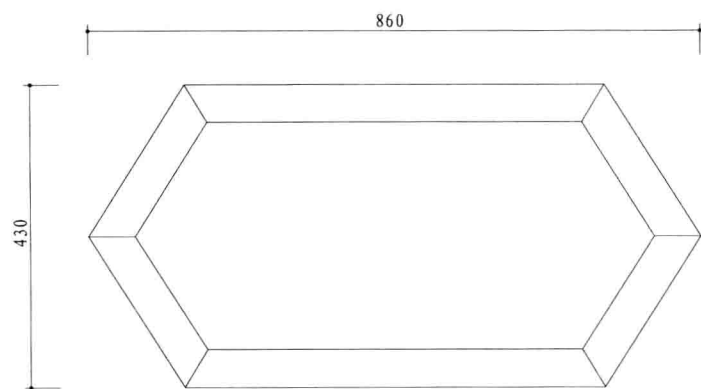

俯视图

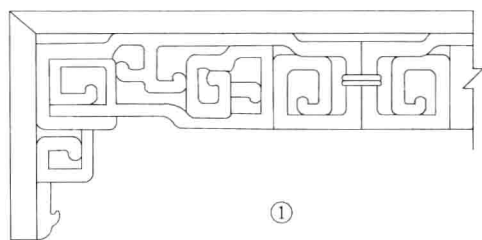

①

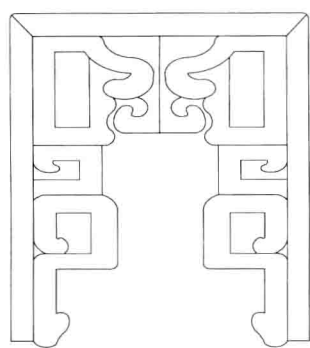

②

透视图

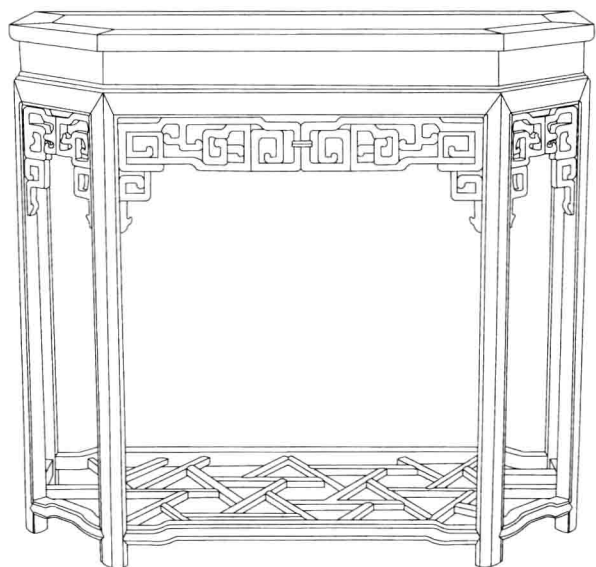

拐子纹有踏脚六角桌

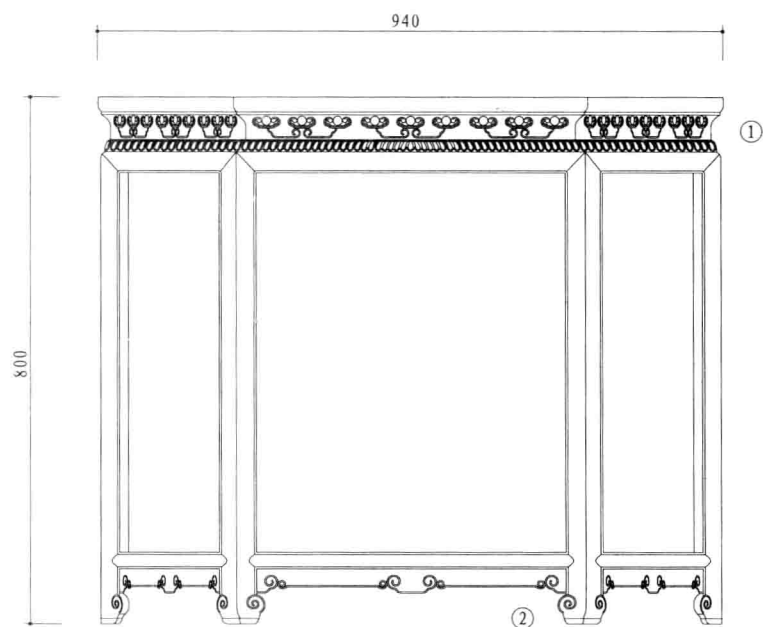

主视图

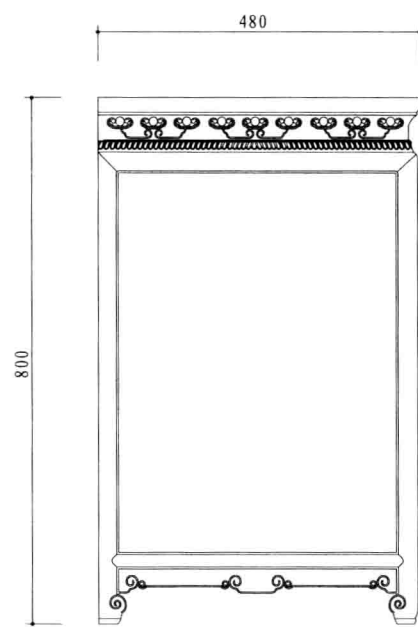

左视图

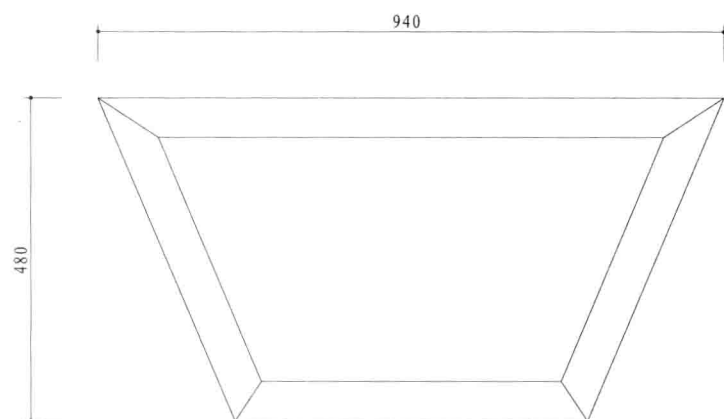

俯视图

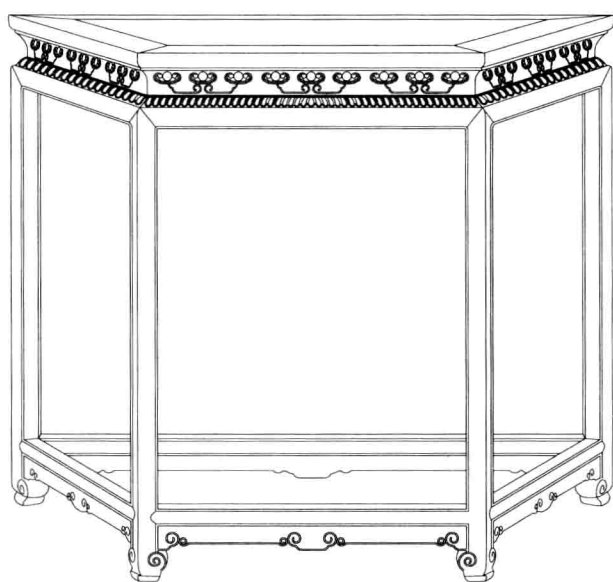
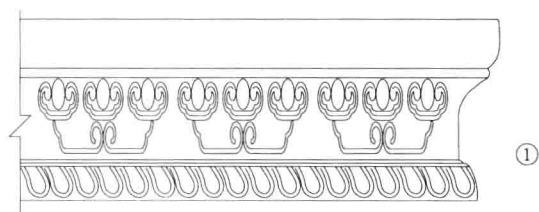
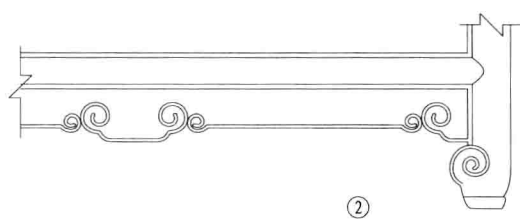

透视图



含珠勾卷纹梯形桌

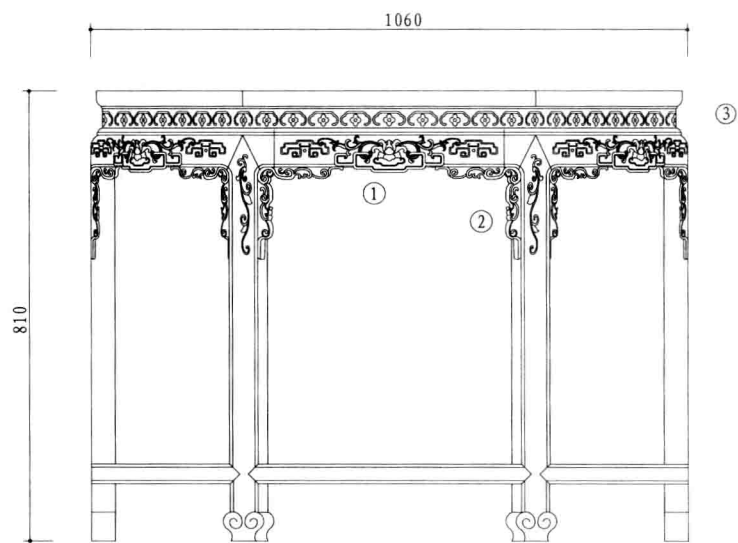

主视图

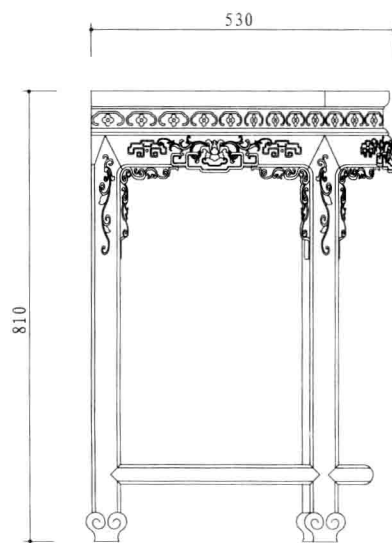

左视图

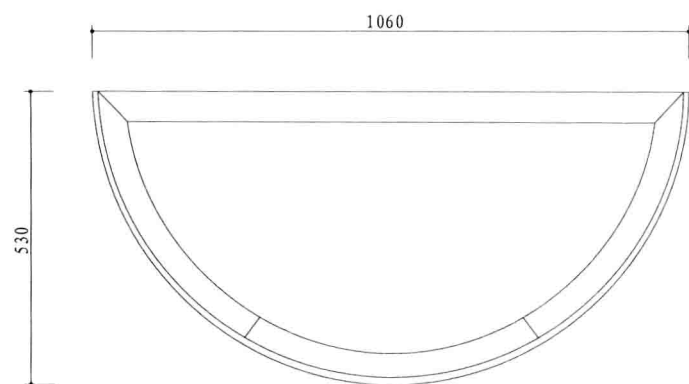

俯视图

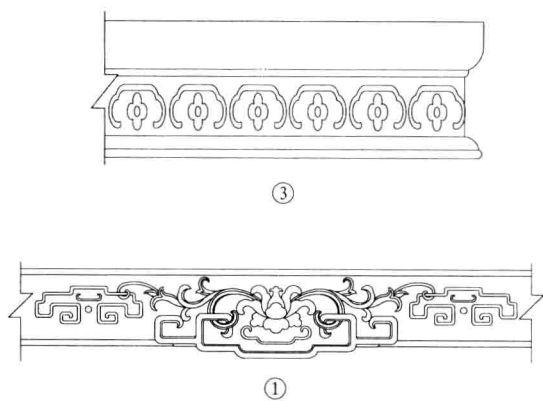
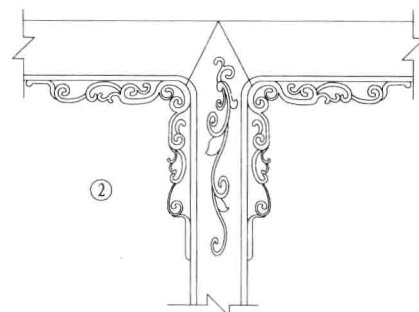

透视图

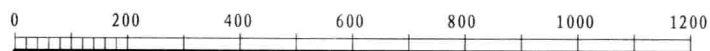

缠枝纹半圆月形桌

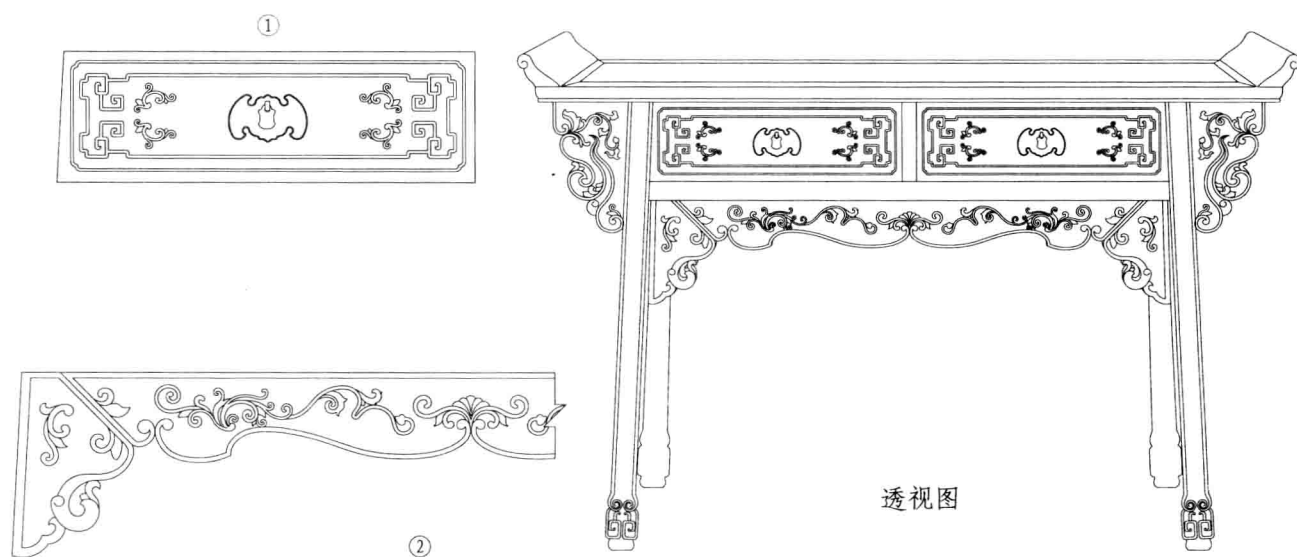
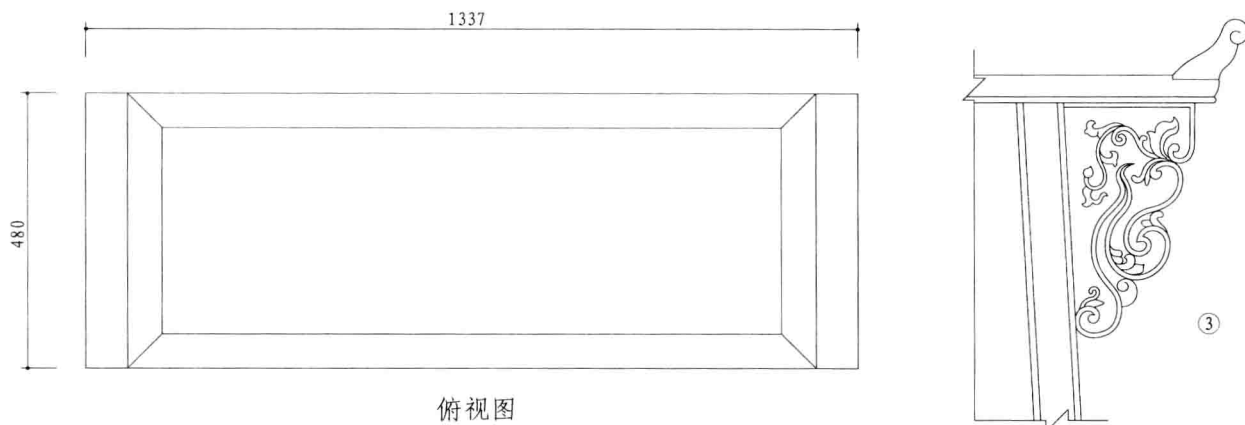
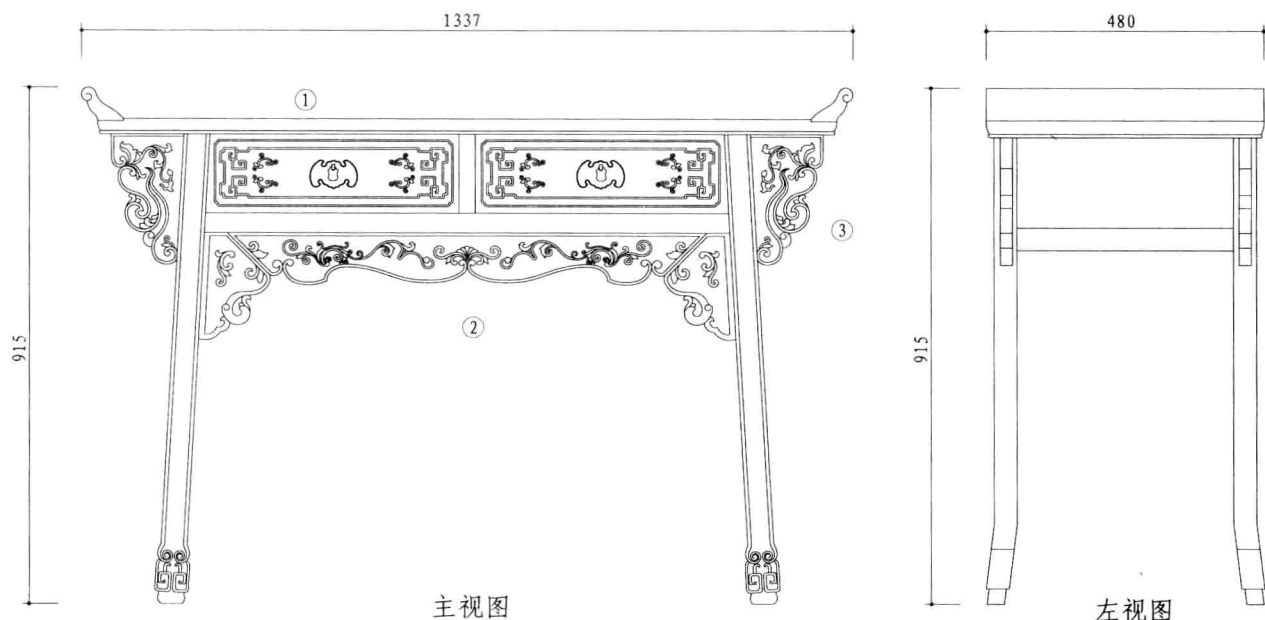

缠枝草龙纹翘头桌