

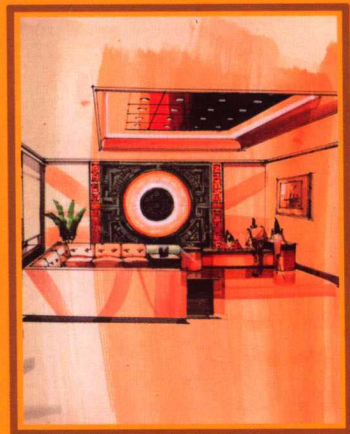

SHENRU  
**SHOUHUI**  
深入手绘

SHINEI SHEJI SHOUHUI BIAOXIAN JIFA

室内设计手绘表现技法

© 孙迟/著



 江西美术出版社  
全国百佳出版单位



SHENRU  
SHOUHUI  
深入手绘

SHINEI SHEJI SHOUHUI BIAOXIAN JIFA

室内设计手绘表现技法

孙迟 著

 江西美术出版社  
全国百佳出版单位



图书在版编目(CIP)数据

室内设计手绘表现技法 / 孙迟著. — 南昌: 江西  
美术出版社, 2014.5  
ISBN 978-7-5480-2811-6

I. ①室… II. ①孙… III. ①室内装饰设计—绘画技  
法 IV. ①TU204

中国版本图书馆CIP数据核字(2014)第108245号

---

责任编辑 \ 王洪波 梅家强

书籍设计 \ 梅家强 

---

深入手绘 室内设计手绘表现技法

著者: 孙迟

出版: 江西美术出版社

社址: 南昌市子安路66号

邮编: 330025

电话: 0791-86525287

网址: [www.jxfinearts.com](http://www.jxfinearts.com)

发行: 全国新华书店

印刷: 江西华奥印务有限责任公司

版次: 2014年5月第1版第1次印刷

开本: 889×1194 1/16

印张: 6

印数: 5000

ISBN: 978-7-5480-2811-6

定价: 32.00元

---

本书由江西美术出版社出版, 未经出版者书面许可, 不得以任

何方式抄袭、复制或节录本书的任何部分

本书法律顾问: 江西豫章律师事务所 晏辉律师

赣版权登字-06-2014-174

版权所有, 侵权必究

# 目录

M u L u

## 前言 /004

## 第一章

### 室内设计手绘表现技法的基本原理 /005

#### 第一节 室内手绘表现技法概述 /005

- 一、室内手绘表现技法的概念及内容 /005
- 二、室内手绘表现技法的作用及要求 /005
- 三、室内手绘表现技法的意义 /006

#### 第二节 室内手绘表现技法特征 /010

- 一、室内手绘表现技法的直观性 /010
- 二、室内手绘表现技法的快捷性 /010
- 三、室内手绘表现技法的创造性 /010
- 四、室内手绘表现技法的构思表达性 /010

## 第二章

### 室内设计手绘表现技法的专业基础及工具材料 /011

#### 第一节 室内手绘表现技法的专业基础 /011

- 一、速写基础 /011
- 二、色彩基础 /013
- 三、徒手表现基础 /013
- 四、透视与制图基础 /019

## 第二节 室内手绘表现绘图工具及材料 /022

- 一、常用工具介绍 /022
- 二、画笔及画法特点 /027
- 三、画纸 /028

## 第三章

### 室内设计手绘表现技法特点 /029

#### 第一节 快题表现技法 /030

- 一、钢笔淡彩 /030
- 二、钢笔马克笔 /031
- 三、钢笔彩色铅笔马克笔 /031

#### 第二节 慢图表现技法 /031

- 一、水粉画技法 /031
- 二、淡彩画技法 /032
- 三、综合表现技法 /032

## 第四章

### 室内设计手绘表现技法步骤 /039

#### 第一节 钢笔淡彩表现步骤 /039

#### 第二节 马克笔表现步骤 /045

#### 第三节 彩色铅笔、彩色粉笔、马克笔表现步骤 /049

#### 第四节 写真空间表现步骤 /054

## 第五章

### 作品实例与鉴赏 /058

#### 结束语 /095



SHENRU  
SHOUHUI  
深入手绘

SHINEI SHEJI SHOUHUI BIAOXIAN JIFA

室内设计手绘表现技法

孙迟 著

 江西美术出版社  
全国百佳出版单位

# 目录

M u L u

## 前言 /004

## 第一章

### 室内设计手绘表现技法的基本原理 /005

#### 第一节 室内手绘表现技法概述 /005

- 一、室内手绘表现技法的概念及内容 /005
- 二、室内手绘表现技法的作用及要求 /005
- 三、室内手绘表现技法的意义 /006

#### 第二节 室内手绘表现技法特征 /010

- 一、室内手绘表现技法的直观性 /010
- 二、室内手绘表现技法的快捷性 /010
- 三、室内手绘表现技法的创造性 /010
- 四、室内手绘表现技法的构思表达性 /010

## 第二章

### 室内设计手绘表现技法的专业基础及工具材料 /011

#### 第一节 室内手绘表现技法的专业基础 /011



- 一、速写基础 /011
- 二、色彩基础 /013
- 三、徒手表现基础 /013
- 四、透视与制图基础 /019

## 第二节 室内手绘表现绘图工具及材料 /022

- 一、常用工具介绍 /022
- 二、画笔及画法特点 /027
- 三、画纸 /028

## 第三章 室内设计手绘表现技法特点 /029

### 第一节 快题表现技法 /030

- 一、钢笔淡彩 /030
- 二、钢笔马克笔 /031
- 三、钢笔彩色铅笔马克笔 /031

### 第二节 慢图表现技法 /031

- 一、水粉画技法 /031
- 二、淡彩画技法 /032
- 三、综合表现技法 /032

## 第四章 室内设计手绘表现技法步骤 /039

### 第一节 钢笔淡彩表现步骤 /039

### 第二节 马克笔表现步骤 /045

### 第三节 彩色铅笔、彩色粉笔、马克笔表现步骤 /049

### 第四节 写真空间表现步骤 /054

## 第五章 作品实例与鉴赏 /058

### 结束语 /095

# 前言

Q i a n Y a n

室内手绘表现是将所设计的室内空间及设计理念通过手绘的形式绘制到纸上的一种绘画表现方式，客观、科学、真实地表现出设计者所预想要达到的一种效果式样，是设计者在设计室内空间时的重要思维方式及创作过程。它更能快速地表达出设计者一瞬间的灵感及其情感变化，同时还可以做到有效地传达设计意图并且便于沟通。它直观、清晰明了，极具强烈的艺术性，便于个人情感色彩的表达，富有感染力。室内手绘表现有效地利用了二维语言来表达三维立体空间效果。

在科技先进发达的年代，新设计、新思想层出不穷，但仍需推崇“意在笔先”这一传统理念。

大多数的设计灵感皆是一瞬间所迸发出的思如涌泉的创意想法，如能熟练运用手绘表现技法，做到心手合一，将设计思想在一瞬间完整地、流畅地、自然地勾勒出来，将时间留驻于此，随后慢慢完善、不断突破，练就出艺术生命的至深底蕴，完美地记录着构思的过程及设计结果，同时体现着设计者扎实的美学功底及艺术修养。

本书是对室内设计手绘表现技法的理论进行深入并且专业的讲解，在这一基础上又提供多种创新的表现技法，并结合优秀实例对其进行高度分析、比较及欣赏，最终总结出一系列较为全面并具说服力的语言文字，望对广大学者有所启迪，产生臆想。

本书与众不同之处在于作者孙迟教授通过自己几十年设计生涯所积累的经验，讲解着手绘技法每一步的重点，通过演示不同的绘制步骤让学者更加清晰地了解绘制过程。每部分都配有相应的插图，图文并茂，清晰易懂。它不仅是一本工具教科书，更是室内设计师的福音，帮助设计者在创作思维上更上一层楼，完成绘图员向设计师的转变。

书中所收录的手绘作品中，每一幅作品都融入了情感，每一幅画作都具有独特风格。画作中的线条看似随性潇洒，又很有力度，令人赏心悦目并具有张力的颜色搭配也具有特定的设计语言及艺术语境。



# 1

## 第一章 室内设计手绘 表现技法的基本原理

### 第一节 室内手绘表现技法概述

室内手绘表现技法是专业设计人员通过一定的绘画手段直观及形象地表达设计意图的一种表现形式,并呈现在图纸上。其绘制过程对空间比例、尺度、体量关系、虚实关系、空间构想、色彩风格、材质质感等都有严格的要求。室内手绘效果图是科学与艺术完美的结合。

#### 一、室内手绘表现技法的概念及内容

##### 室内手绘表现技法的概念:

室内手绘表现技法是一种描绘近似准确并表现真实空间的绘画,是通过图像去直观形象地表现室内环境设计思想及其理论的一种方法。

##### 室内手绘表现技法的内容:

室内手绘表现采用了一定的制图标准,通过透视和高度概括的手法,来表现人的视域中的思维空间形体即三度空间与时间的组合,转而代之绘制出二维

空间的画面,加之明暗对比及阴影的设置,使其画面具有立体及进深感。随之再加上色彩的搭配,更加强其画面的表现效果,表达出空间的尺度和气氛,也具有空间真实感。因此这种表现可使得我们准确地了解设计理念,对其方案可进行合理的分析与判断,且需要将整体比较、远近、主次、左右等原则贯穿于整幅画面的始终,诸多因素所组成的表达方式是设计方案中最必要的部分。

随着表现技法专业性的不断发展及完善,手绘表现技法已自立门户,成为一种全新的独立领域,在竞标中很受关注与热捧。熟练掌握室内手绘表现技法已成为优秀室内设计者所必须具备的技能。

#### 二、室内手绘表现技法的作用及要求

##### 室内手绘表现技法的作用:

在室内效果图表现形式中,手绘效果图表现具有绘制灵活、手段多样、用时较短、表现直观等特点,因此得以广泛应用。



从两方面理解室内手绘表现技法的作用：首先，从设计师的角度来理解，室内手绘表现是室内设计的主要环节，通过形象化的语言，可以将设计师设计的空间理念、功能、设计技巧及艺术风格等直观、真实地表现出来，并在绘制过程中反复推敲、完善，达到最终满意的效果。

其次，从方案的角度来理解，手绘效果图可以将设计师的设计意图形象地表达出来，能够使甲方准确地了解设计的方案，不仅是沟通的桥梁，同时也可对方案进行判别。总之，室内手绘表现技法是提高设计师专业水平的一种有效途径，与其他表现形式相比具有其独有的魅力。

### 三、室内手绘表现技法的意义

#### 1. 正确的立意及形式上的选择

##### ① 正确的立意

对于室内手绘的绘制首先需具备一定扎实的美术功底、设计能力及空间感等，要求设计师在绘制前对空间尺度有一定的认知及把握，明确设计意图。

一张完美的室内手绘表现是建立在真实性及科学性的基础之上的，它的科学性体现对环境空间的准确再现，它是工程上所需的辅助图纸，通过透视、色彩、工艺等一系列环节所创造出的一种设计效果。它的真实性体现在室内空间的尺度关系、比例关系等透视图绘制，以及光线、色彩及人物等诸多内容在空间中的组合绘制。

##### ② 形式上的选择

在现实工作中形式上的选择会根据设计对象的不同、绘制效果的用时、甲方所提出的具体要求以及设计者的个人见解和对工具的掌握程度来对其采取相应表现。在大多数情况下，形式是辅助于内容的，因此设计者要根据所给内容来设计出最具表现力的共性元素，通过各种媒介的穿插使用，达到最终理想的效果。这时对设计者的要求较高，则需具备多方面的素质及技巧，快速完成效果绘制并且保证画作细腻。

#### 2. 画面的构图及光影的效果

##### ① 画面的构图

采用空间的对比、均衡和统一来表现画面的布局，将其内容要素有机地组合起来，在和谐统一的视觉基础上运用虚实、远近、方向、明暗、冷暖、大小等对比方法，保持画面的整体与局部相统一的关系，画面的视觉中心要明确，把握好其主从关系并进行合理构图。

##### ② 光影的效果

光影是人们认识和表现空间的一种途径，利用光影可以表现出并强调出室内空间的气氛。当我们选择用其进行表现时，首先要明确一点，即光源方向，是人造光源还是自然光，或其两种的结合体，随之明确画面中的受光部位与阴影部位，来表现空间中物体的体积感及空间的某种氛围，从整体出发，抓重点，竭尽所能去真实地表现画面中光影的效果。

表现室内自然光源时，受光直照的物体，其亮度较高，在画面中则彩度相对就较弱，则要提高其明度。在绘制背光区时，要考虑到环境色的反光对其暗

部所带来的色彩变化。绘画过程中要掌握好明暗交界部分的色彩处理，体现出反光感，使得空间感加强。

表现室内人造光源下的室内阴影，同样要掌握好室内主体间的受光、背光、投影、反射等状况，根据设置光源方位的不同进行区分，接近光源的物体明暗对比强，阴影明显；远于光源的物体，明暗对比则相对较弱。

人造光源比自然光源下的效果更为明显，冷暖的对比也愈为强烈。

#### 3. 图面黑白灰关系与色调的选择

在手绘图面上，物体的光感、明暗、体积、先后层次、疏密关系等都要借助所谓的“黑白灰”关系，单色中常用以黑白灰作为组合，恰当地使用黑白灰关系会使得画面的主题鲜明、突出。

色调也一样，都有它的明暗基调，有大的主色调，通过不同内容选取符合其内容的调子，加以渲染。不同色调给人带来的画面气氛与情调也相对不同。

##### ① 图面黑白灰的关系

黑白灰的对比使用中,要注意色块的形状、位置及面积大小之间的比例,确立画面的主体区域。主体区域占的分量要多于次要区域,分配要合理,要有黑白灰关系间的变化,且画面要符合对比与均衡的关系以及在变化中统一的原则。

## ②色调的选择

所谓色调是指画面色彩所具有的总体色倾向,种类很多,在室内手绘表现中,调子明暗、冷暖的不同,不仅在视觉上给人以不同的视觉感受,在心理上也会形成不同的感受。亮色调,表现明快、透明、简单、干净等效果,因此适宜表现大堂等公共空间等;暗色调,给人以稳重、神秘等感觉,易于表现灯光的效果,烘托出室内空间的气氛,因此较为适宜酒吧等;暖色调,给人以温暖、舒适之感,则适宜餐厅、起居室等;冷色调,给人以清醒、安静、清凉、理性等特点,适宜办公空间等。

室内表现常使用各种色调的弱对

比,即同色调的明暗对比、同色调的冷暖对比等。

## ●透视图的做法

室内手绘的绘制,在平立面的基础之上,运用透视原理将其二维语言作用于三维空间中,将其视觉特效准确且真实地表现出来,透视的种类很多,常用于绘制手绘表现的有以下几种:

**一点透视:**又称平行透视,是手绘效果图最基础的透视方法之一,也是最先接触到的透视知识点之一,只有一个消失点且在画面内,易把握,具有较强的纵深感,适合表现庄重、对称、大方等设计空间。作图时,根据画面需要、所表现的对象以及构图来确定视平线、灭点及测点的位置,用以达到预期效果。

**两点透视:**又称成角透视,两组斜线消失在水平线上的两个消失点上,可不在画面内,所有的竖线皆与画面垂直,其相对较难把握,但其表现画面较为丰富、复杂、自由且灵活多变,富于变化。

**一点斜透视:**又称平角透视、倾

斜透视,是介于一点透视和两点透视之间的一种透视,只有一个消失点且在画面内的一侧,不放置于中心处。这样的透视很新颖、动势力强,能够生动且完整地表现出室内空间效果,打破了一点透视的呆板、两点透视的表现空间不全面的弊端。

**轴测图:**作为室内设计透视,如建筑和轴测图表现,轴测图没有消失点,是通过反映出物体长、宽、深三个量度的空间关系的绘制,轴测可同时表现多个空间的整体立体效果,并能清晰明了地表现出各个空间的相互关系及物体平面、立体及剖面的组合关系,但轴测图没有透视中的近大远小的变化,真实再现空间中真实尺度,可直接测量的一种画法,因而使用性较强。

## 一点透视作图步骤

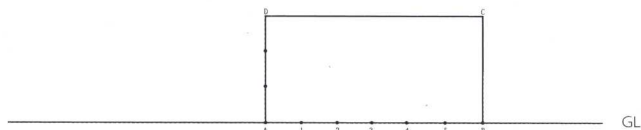

1. 绘制后墙面,假设房间高度为3m、宽度为6m、景深为5m,按照比例绘制出后墙面矩形ABCD,且A、B两点在基线(GL)上。

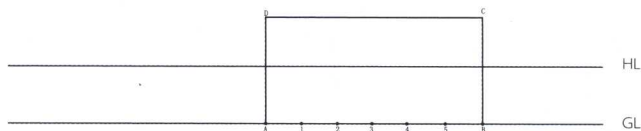

2. 绘制出视平线(HL)的高度,设定在1.5m—2m之间。

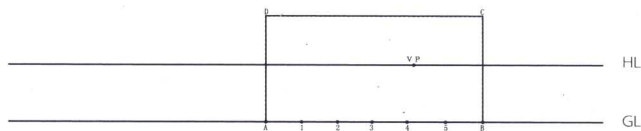

3. 在视平线(HL)上及矩形ABCD内,根据需要定出灭点VP(一般选择灭点VP于空间某一侧)。

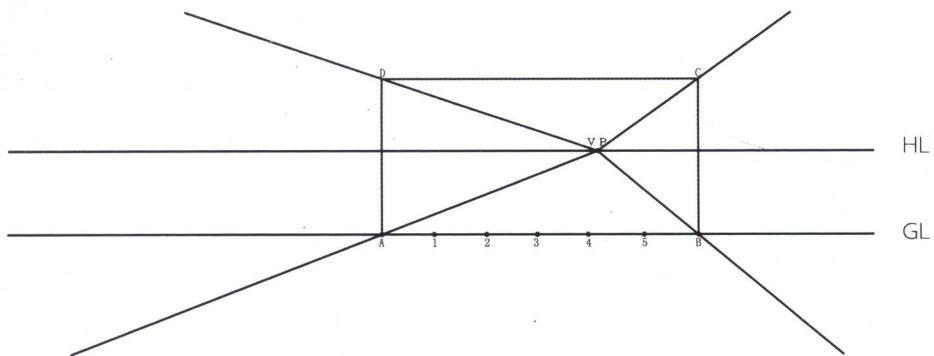

4. 将灭点 (VP) 与 A、B、C、D 点进行连接, 并延伸为透视空间。

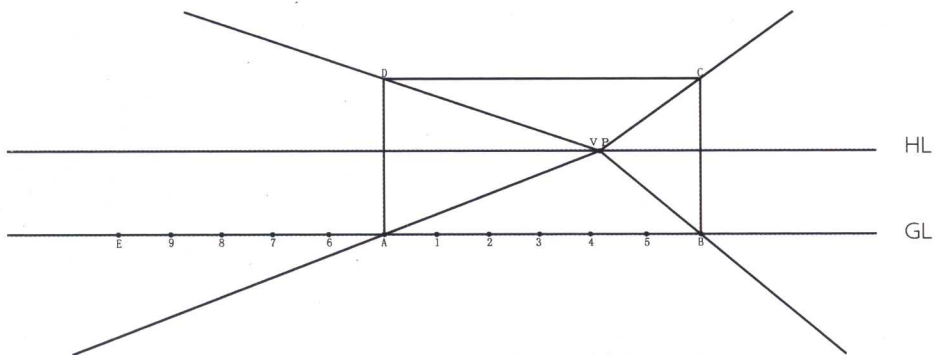

5. 绘制实际景深 5m, 在基线 (GL) 上的左边 (或者右边) 量出 5m。

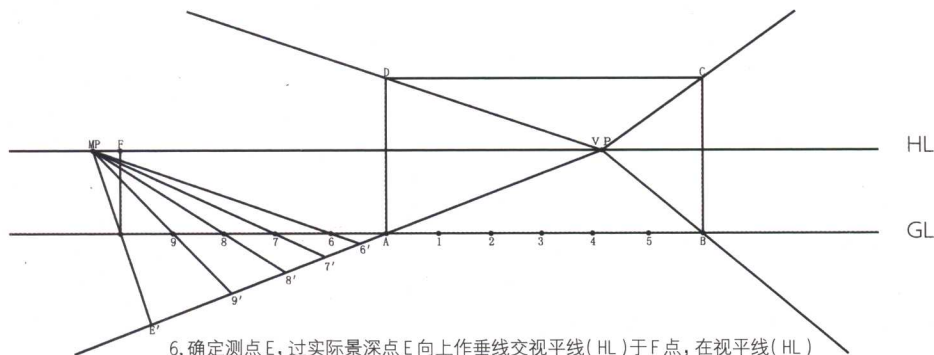

6. 确定测点 E, 过实际景深点 E 向上作垂线交视平线 (HL) 于 F 点, 在视平线 (HL) 上及垂足 F 点附近确定测点 MP, 连接 MP 与实际景深 5m 的 5 个点, 并延长相交于墙角透视线 VP-A, 交 VP-A 延长线于点 6'、7'、8'、9'、E'。

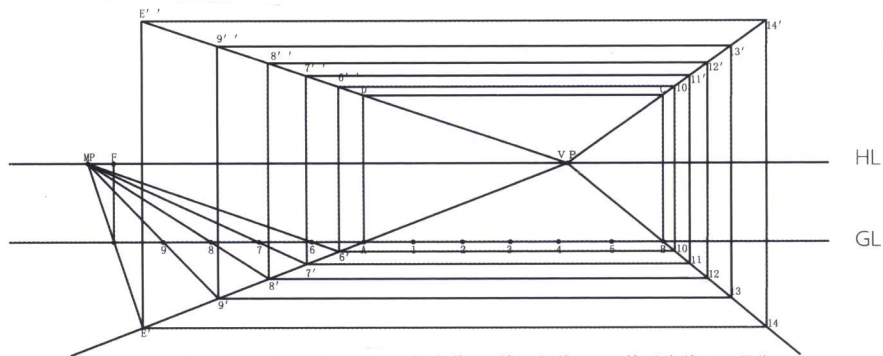

7. 分别过 6'、7'、8'、9'、E' 点作 AB 的平行线及 AD 的垂直线, 同理分别过 6'、7'、8'、9'、E' 作 DC 的平行线, 连接 10-10'、11-11'、12-12'、13-13'、14-14', 得出房间的景深刻度线。

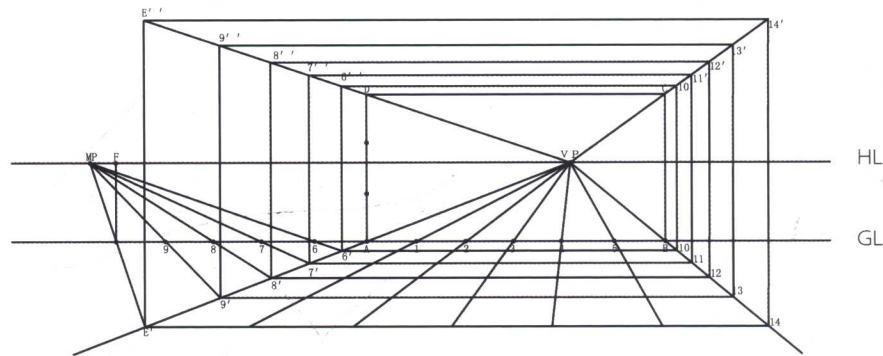

8. 分别连接 VP-1、VP-2、VP-3、VP-4、VP-5 并延长其线段相交于 E'-14 线段上, 可绘制出地板格。

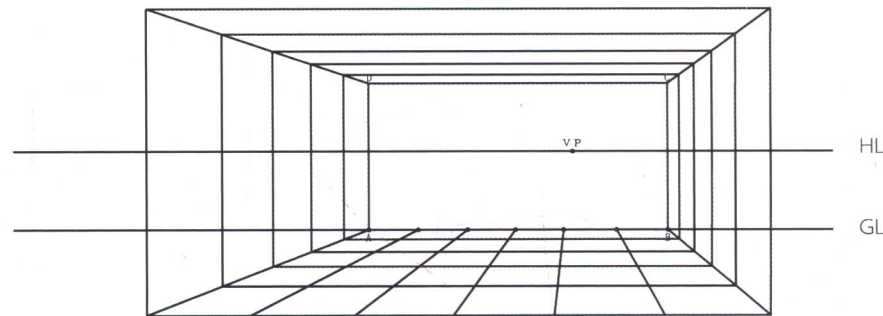

9. 整理线条, 完成效果图绘制。



## 两点透视图作图步骤



1. 首先绘制直高线 (AB)，按比例分成三等段，设定每段为 1m， $AB=3m$ 。

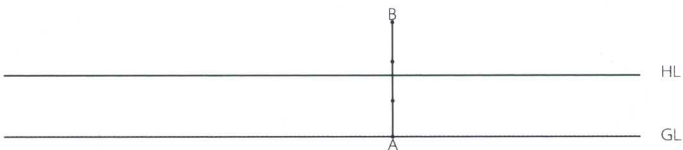

2. 绘制基线 (GL) 和视平线 (HL)，过直高线 A 点作一条水平线为基线 (GL)，在直高线 (AB) 1.5m—2.0m 处作基线的水平线为视平线 (HL)。

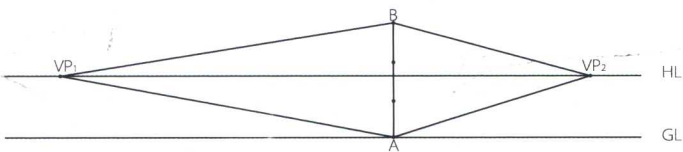

3. 确定灭点  $VP_1$ 、 $VP_2$  的位置 (自己拟定)，分别连接 A 点、B 点与两个灭点  $VP_1$ 、 $VP_2$

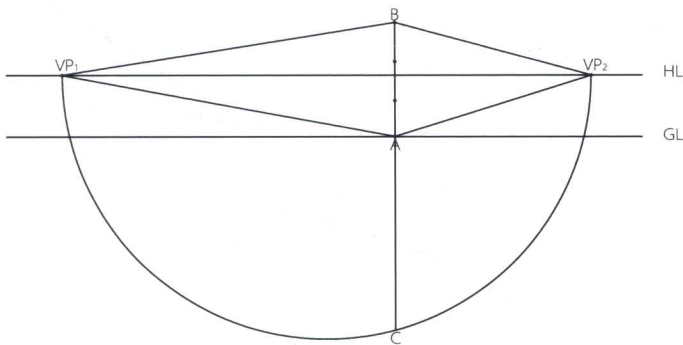

4. 以  $VP_1-VP_2$  为直径画圆，交 BA 的延长线于 C 点。

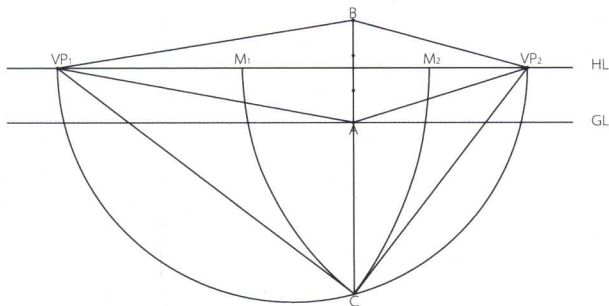

5. 以  $VP_1$  为圆心， $VP_1-C$  为半径画圆，交视平线 (HL) 于  $M_2$  点，以  $VP_2$  点为圆心， $VP_2-C$  为半径，画圆交视平线 (HL) 于  $M_1$  点。

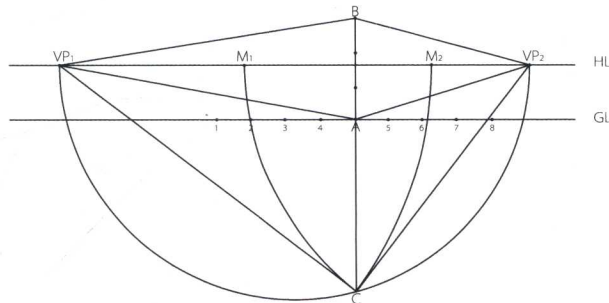

6. 连接  $M_1$  与 1、2、3、4 点，并延长  $VP_2-A$ ，交其于  $1'$ 、 $2'$ 、 $3'$ 、 $4'$ ；连接  $M_2$  与 5、6、7、8 点，并延长  $VP_1-A$ ，交其于  $5'$ 、 $6'$ 、 $7'$ 、 $8'$ 。

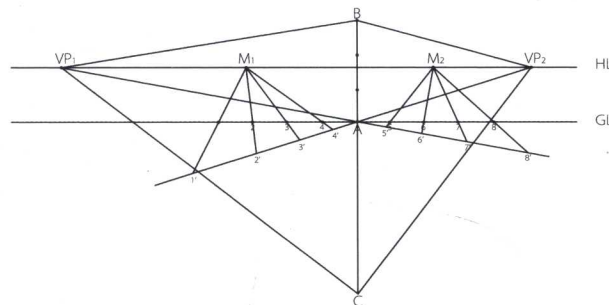

7. 连接  $VP_1$  点与  $1'$ 、 $2'$ 、 $3'$ 、 $4'$  点； $VP_2$  点与  $5'$ 、 $6'$ 、 $7'$ 、 $8'$  点；并延长相交，形成地面网格。

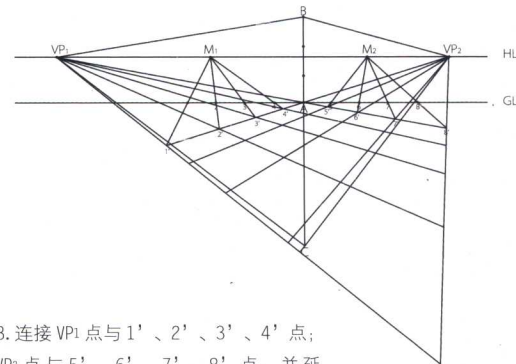

8. 连接  $VP_1$  点与  $1'$ 、 $2'$ 、 $3'$ 、 $4'$  点； $VP_2$  点与  $5'$ 、 $6'$ 、 $7'$ 、 $8'$  点；并延长相交，形成地面网格。

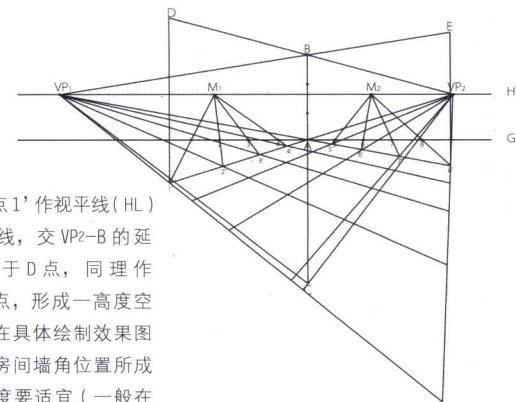

9. 过点  $1'$  作视平线 (HL) 的垂线，交  $VP_2-B$  的延长线于 D 点，同理作出 E 点，形成一高度空间。在具体绘制效果图中，房间墙角位置所成的角度要适宜 (一般在  $130^\circ-150^\circ$ )，避免出现画面透视变形。

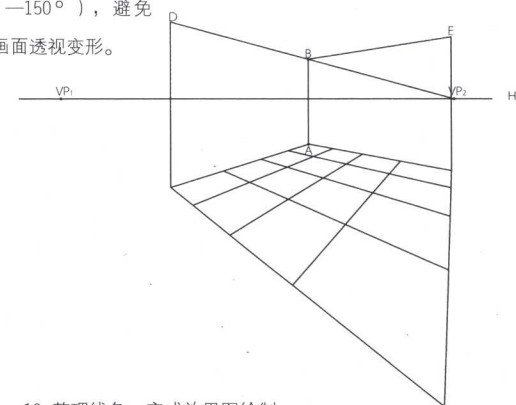

10. 整理线条，完成效果图绘制。



## 第二节 室内手绘表现技法特征

手绘表现技法的特征是由环境艺术设计的特征所决定的，室内设计包含于环境艺术设计之中，因此其皆具环境艺术设计所具有的科学理性和艺术感性相结合这一完美性特点。

### 科学与艺术性

一张完美的室内手绘表现应建立在科学与艺术性的基础之上。科学性应体现在通过准确的透视、色彩及陈设等搭配，准确地绘制出一似空间再现的画面；艺术性是建立在客观规律及现实的基础上的美的创造，是一长期的思考与探索的过程，这也取决于设计者的艺术修养及掌握表现技法的熟练程度，因此只有将科学与艺术完美地结合，方可绘制出优秀的手绘效果图。

它还具有一定的客观与真实性，其表现技法要符合自然规律、空间气氛、物体光影、透视、色彩的规律及要求。客观性还包括特定场景，尊重其客观存

在；真实性则要求表现时要遵循室内空间尺度、比例等关系进行相应的透视、光线及色彩的绘制，对其空间中的物体及人物等诸多内容进行组合，提前较为真实地反映出施工后的效果。

手绘表现往往是将多种技法汇聚到一起来完善出最终的预想效果，在设计实践中，总结出手绘效果表现通常采用多种工具及表现手法来传达所要表现的内容，过程绘制灵活多变，因此在手绘表现技法时要掌握多门绘制手段，灵活运用多种手绘表现工具来表现出设计者所设计的方案及手绘直观效果。

### 一、室内手绘表现技法的直观性

绘制室内手绘效果图时应遵循环境空间的尺度、比例、体量、虚实关系、光线、色彩、风格绘制等诸多空间组合，绘制出近似真实、准确且生动的室内空间效果。其效果就是形象地将设计者的空间思维构思表现于纸面上，能够使我们准确了解其所设计的方案理念，便于沟通，并可以直接对此方案进行直观的判别。

### 二、室内手绘表现技法的快捷性

快捷表现是室内手绘表现最为常用的表现方式之一，其直接传达设计者的设计理念，常以工作草图的绘制、构思手稿、效果速写的形式出现，此特性较为轻松随意，绘制灵活，可以不过于规范，是设计者瞬间即逝的灵感记录，绘制用时较短，可即刻在论证现场将所想内容画于纸上，其对建立方案的构想、推敲、比较等起到强化逻辑性思维的作用。

#### 单色快捷性表现：

是指仅用一种颜色去表现效果图。素描就是单色表现的一种，单色是进行彩色表现的基础。

#### 彩色快捷性表现：

彩色快捷性表现是指用多种颜色去表现效果图，表现出画面的色彩关系。单色是进行彩色表现的基础，因此彩色表现更容易些许，其可以表现出室内陈设的色彩、质地、肌理等，与单色相比，其表达

更为清晰明了。

### 三、室内手绘表现技法的创造性

创造是表现设计及绘图能力最为有效的方法，在其创作的过程中，要注意空间整体的布局和形态结构的合理性及美感，以及笔触、色彩、质感的变化、表现等绘画技巧。注意画面的整体性营造以及对局部刻画离不开整体的原则，注意主、次、补色调的搭配及面积间的关系，同时把握好画面的整体感，最终准确且生动、形象地表达出绘画的创作意图。

### 四、室内手绘表现技法的构思表达性

设计者在构思阶段，对于线的应用是较为随意的，其间大量地勾画草图来寻找创意灵感，在此过程中明确创意理念及意图，并迅速地以最简单的方式绘制出来。



# 2

## 第二章 室内设计手绘表现技法的 专业基础及工具材料

### 第一节 室内手绘表现技法的专业基础

#### 一、速写基础

##### 室内手绘表现技法的概念：

速写作为一种快速表达技法，运用工具、材料、表现技法等方式，对静物、头像、人物、风景等进行描绘，由浅入深、快速地表达设计者的意图。

速写利用其极具表现力的线条，随时记录设计素材及设计灵感。在我们学习、工作及生活中，很多设计灵感都是灵机一现、稍纵即逝的，因此培养设计者敏锐的观察力和高度概括能力并记录下重要信息则，可以为下一步设计提供更有效的素材。熟练掌握速写是画好快速手绘效果图的关键，好的速写要求透视准确、构图完整、比例协调、空间感强、重点突出等。