

全部实例的素材文件和效果源文件

500多分钟书中所有实例的操作演示视频

随 书 赠 送 素 材 文 件 和 教 学 视 频

服装CAD制版

从入门到精通

华天印象 编著

- ◎以富怡服装CAD V9版本为基础，全面系统地介绍服装CAD制版技术。
- ◎包含服装原型制版，省褶与分割线的设计，领型与袖型的设计，男、女装制版等内容。
- ◎总结各方面富怡服装CAD实战技巧、设计经验，让读者快速领会，成为设计高手。

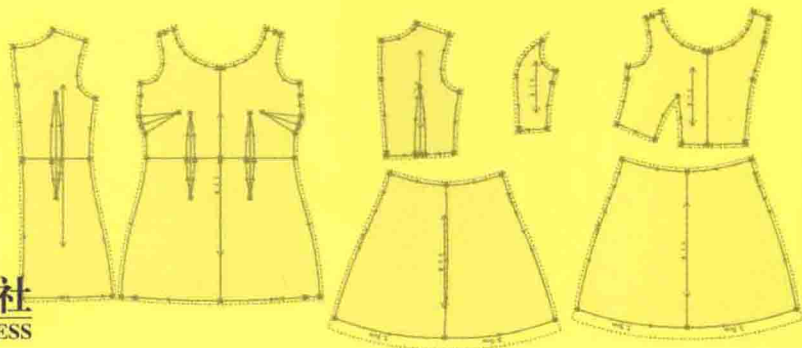
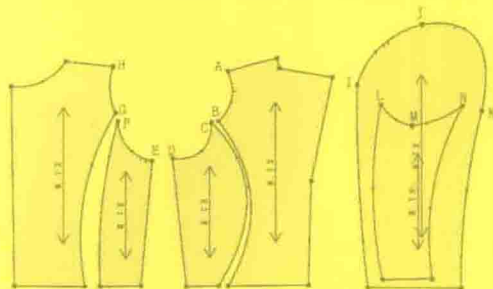
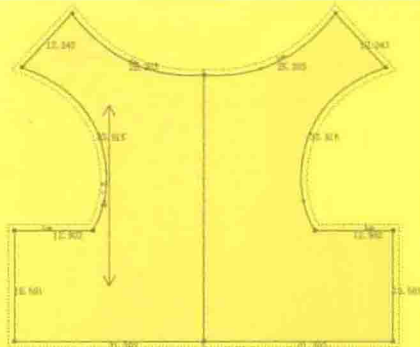
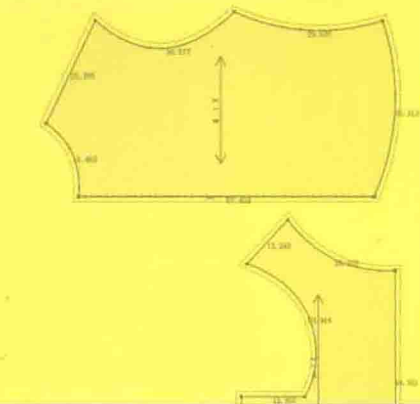

服装CAD制版

从入门到精通

华天印象 编著

人民邮电出版社
北京

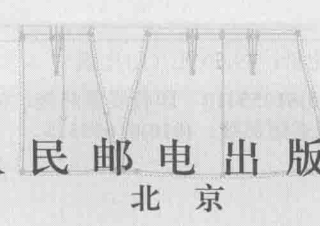
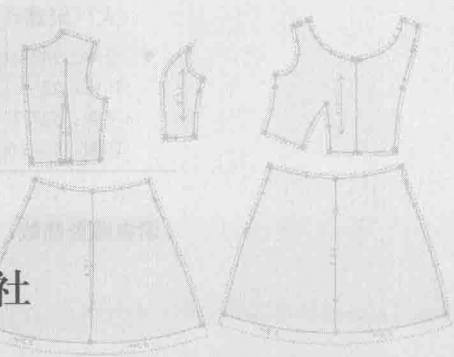
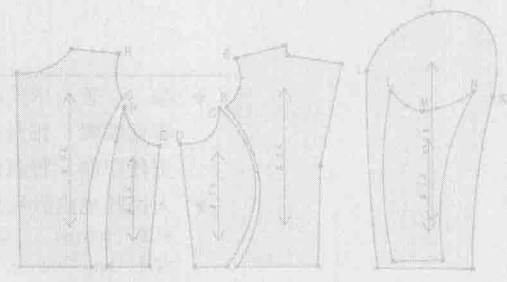
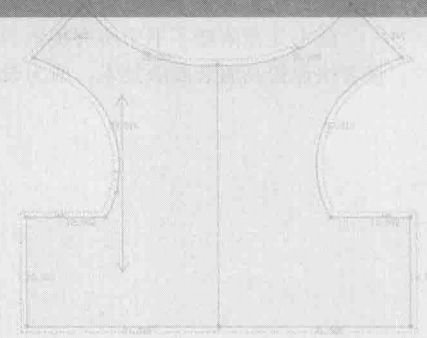
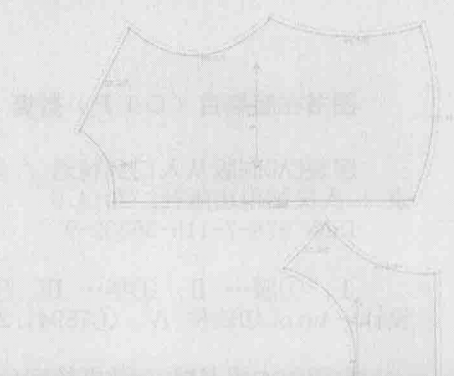

图书在版编目 (CIP) 数据

服装CAD制版从入门到精通 / 华天印象编著. — 北京: 人民邮电出版社, 2014.9
ISBN 978-7-115-36332-9

I. ①服… II. ①华… III. ①服装设计—计算机辅助设计—AutoCAD软件 IV. ①TS941.26

中国版本图书馆CIP数据核字(2014)第161609号

内 容 提 要

本书从初学者的角度入手,紧扣服装设计教学内容大纲,通过大量实例演练,教学与自学结合,帮助读者从入门到精通服装CAD制版设计。

本书包括服装CAD制版的基本知识、富怡服装CAD软件入门、设计与放码CAD系统、排料系统、工业纸样的制作、原型CAD制版、省褶与分割线的设计、衣领与衣袖的设计、女装制版、男装制版、服装CAD放码与排料等内容。全书结构清晰、语言简洁,适合作为各高等院校、高等职业技术学院、职业技术类培训学校的服装设计专业的教材及配套用书,还适合从事服装设计创意等工作的在职人士学习使用。

随书光盘附赠了书中所有实例的素材文件和效果文件,同时,配以500多分钟实例操作视频演示,帮助读者快速提高服装制版技术,成为设计高手。

-
- ◆ 编 著 华天印象
责任编辑 张丹阳
责任印制 程彦红
 - ◆ 人民邮电出版社出版发行 北京市丰台区成寿寺路11号
邮编 100164 电子邮件 315@ptpress.com.cn
网址 <http://www.ptpress.com.cn>
大厂聚鑫印刷有限责任公司印刷
 - ◆ 开本: 787×1092 1/16
印张: 22 彩插: 4
字数: 527千字 2014年9月第1版
印数: 1-3000册 2014年9月河北第1次印刷

定价: 49.00元(附光盘)

读者服务热线: (010)81055410 印装质量热线: (010)81055316
反盗版热线: (010)81055315

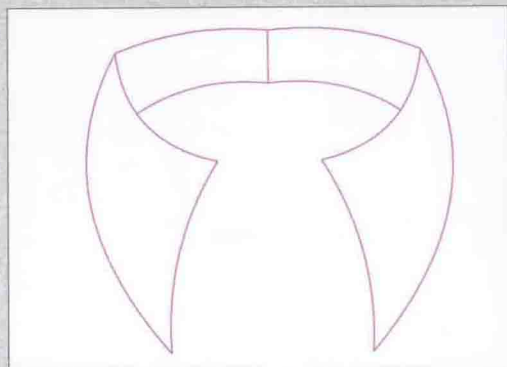
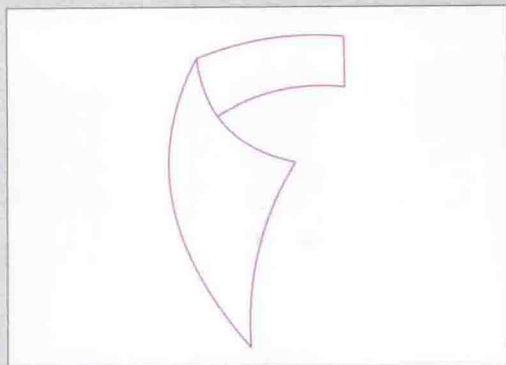

视频\第3章\3.4.1 对称调整.mp4

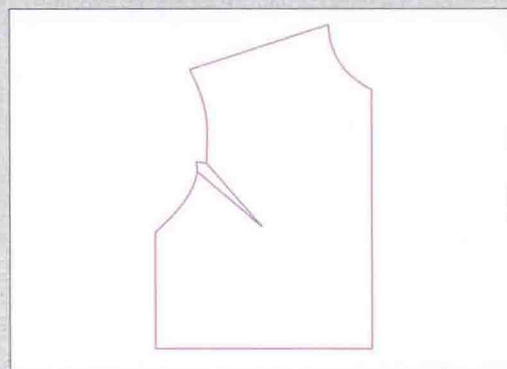
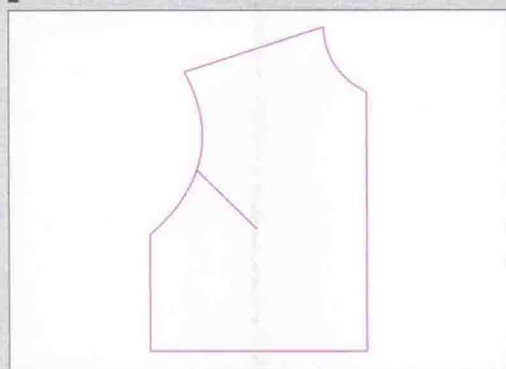

视频\第3章\3.4.2 收省.mp4

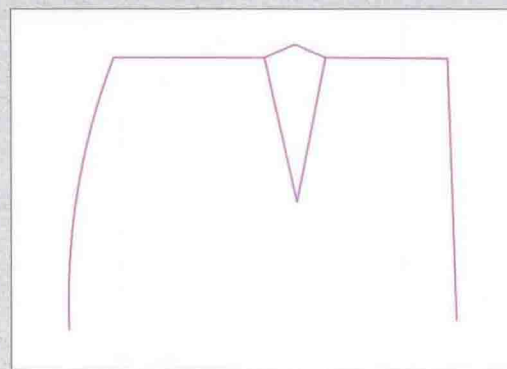
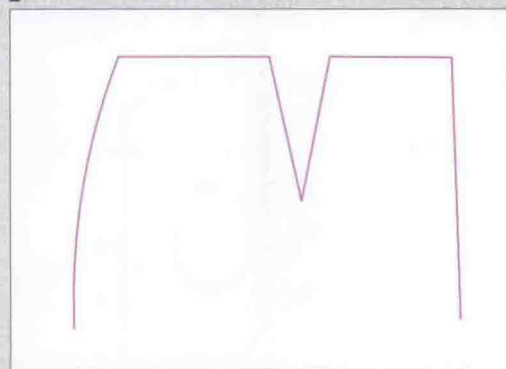

视频\第3章\3.4.3 加省山.mp4

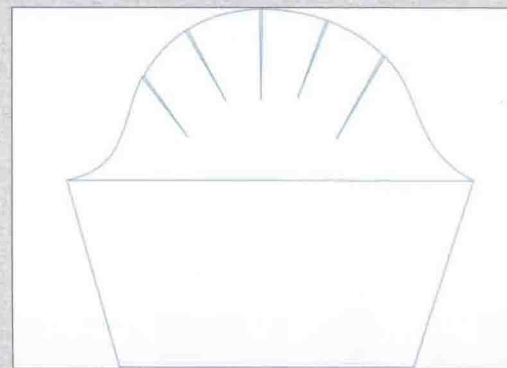
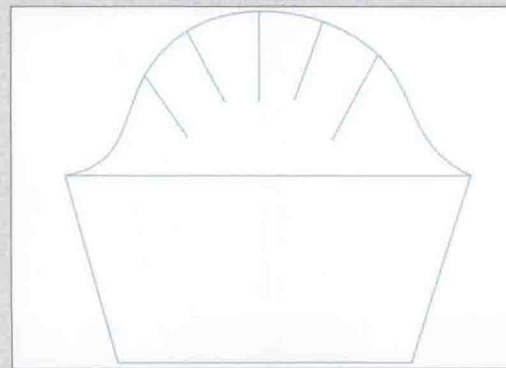

视频\第3章\3.4.4 插入省褶.mp4

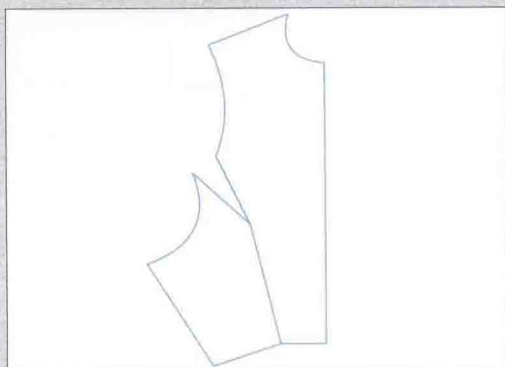
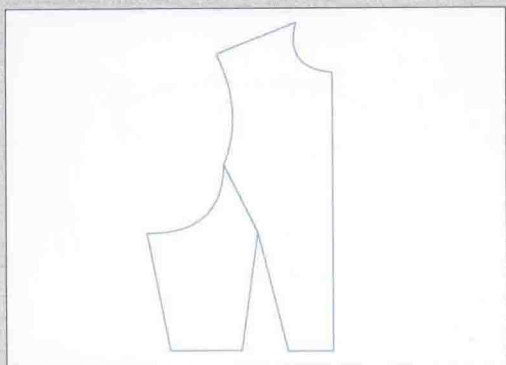

视频\第3章\3.4.5 转省.mp4

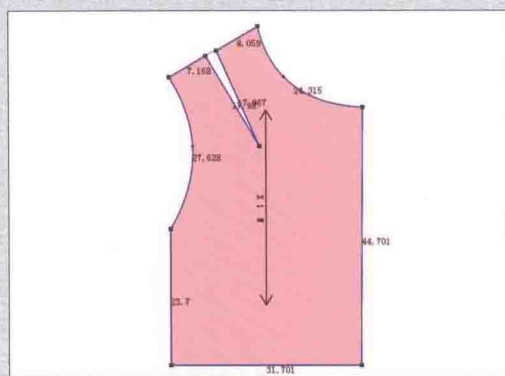
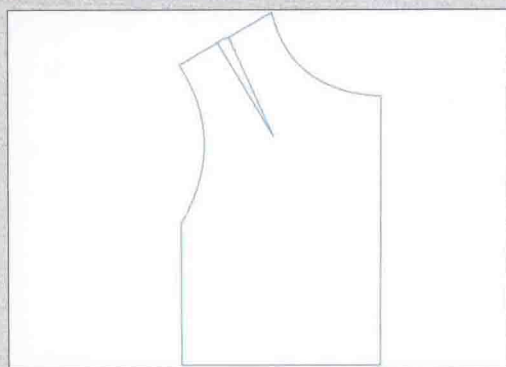

视频\第3章\3.4.6 剪刀.mp4

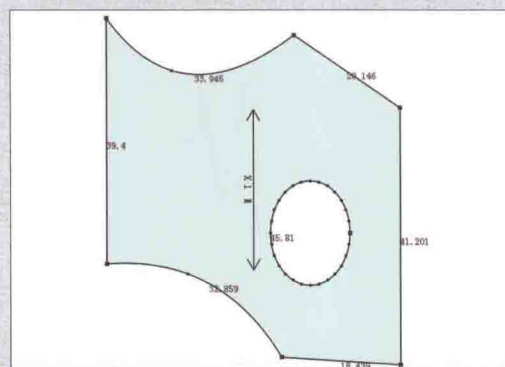
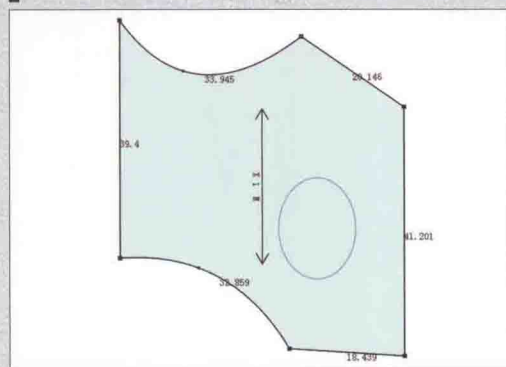

视频\第3章\3.4.7 拾取内轮廓.mp4

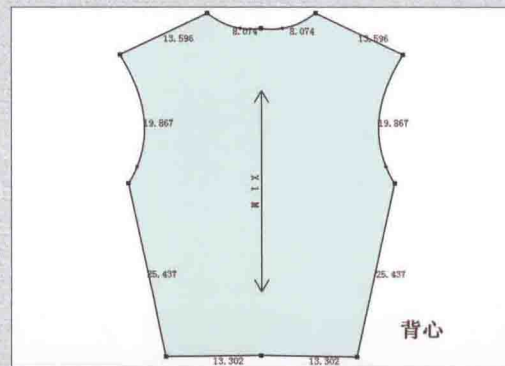
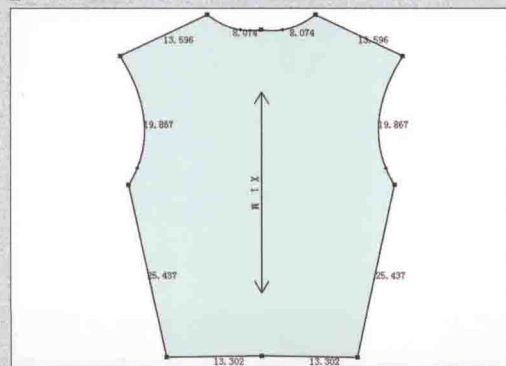

视频\第3章\3.4.8 加文字.mp4

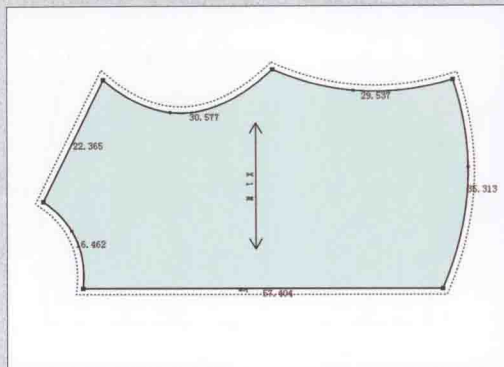
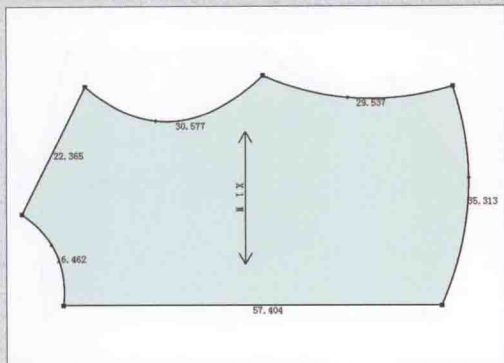

视频\第3章\3.4.9 加缝份.mp4

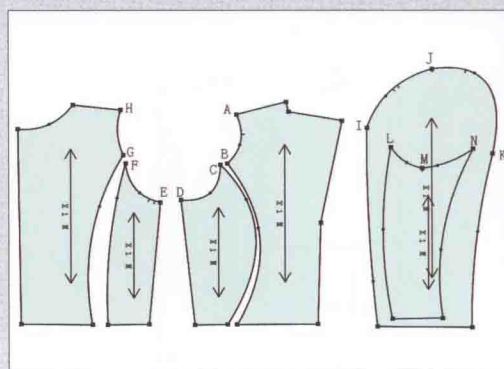
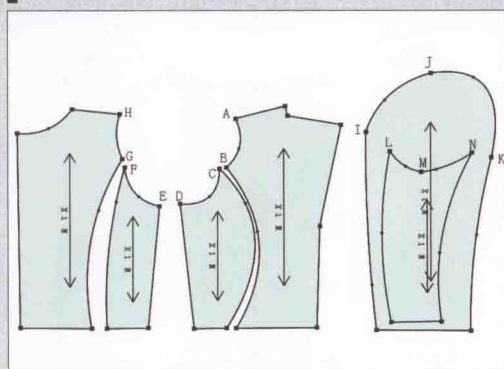

视频\第3章\3.4.10 袖对刀.mp4

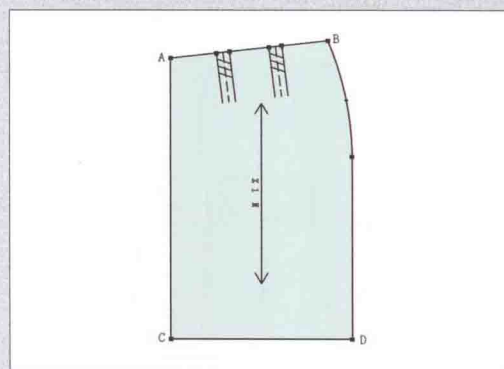
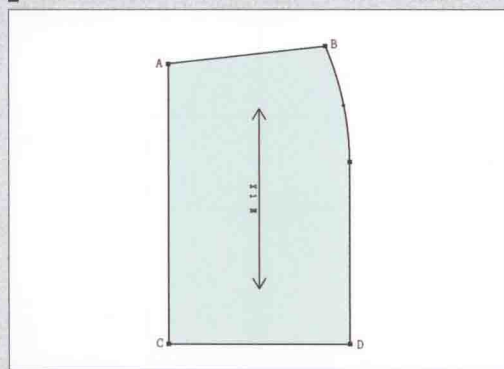

视频\第3章\3.4.11 褶.mp4

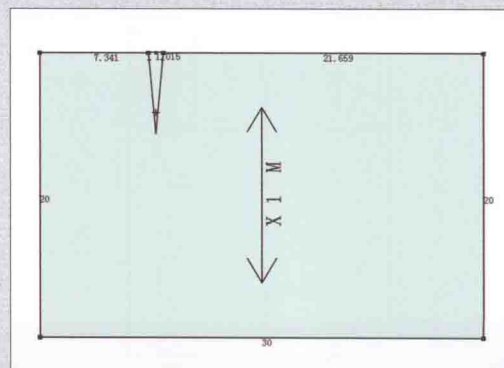
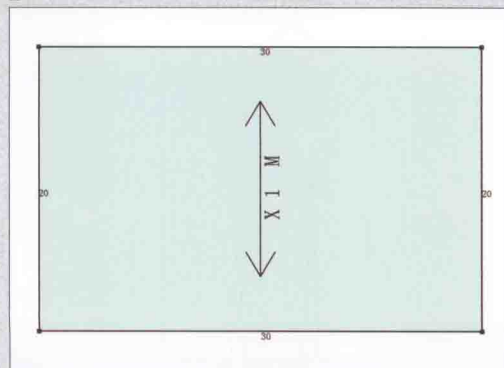

视频\第3章\3.4.12 V型省.mp4

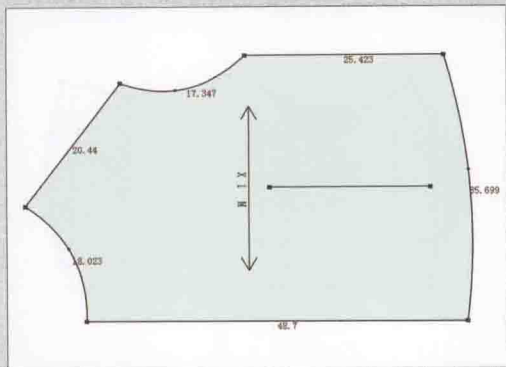

视频\第3章\3.4.13 锥形省.mp4

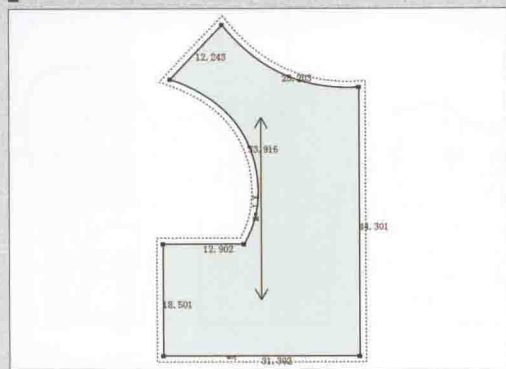
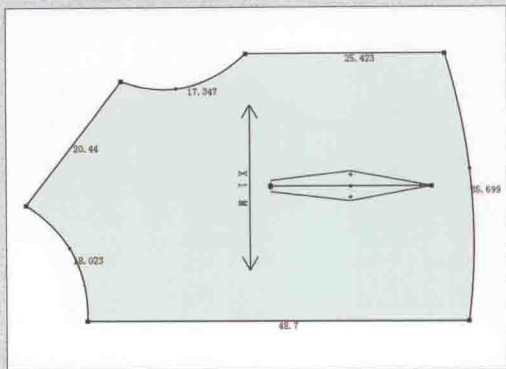

视频\第3章\3.4.14 纸样对称.mp4

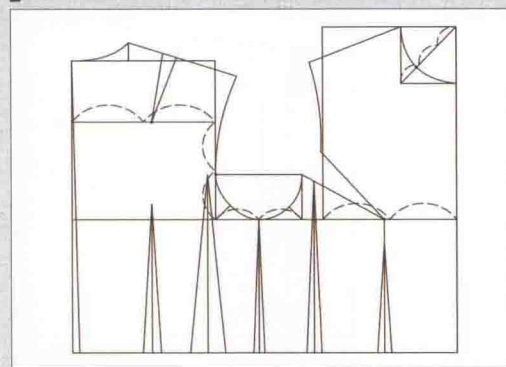
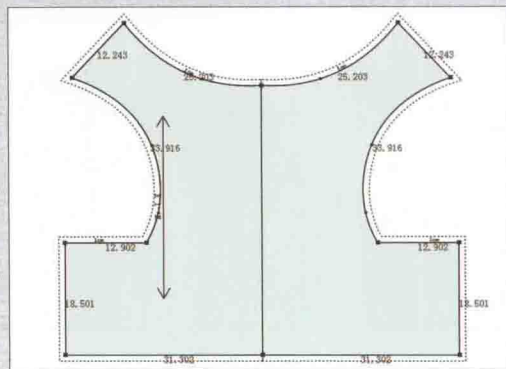

视频\第6章\6.1 文化式女上装原型CAD制版.mp4

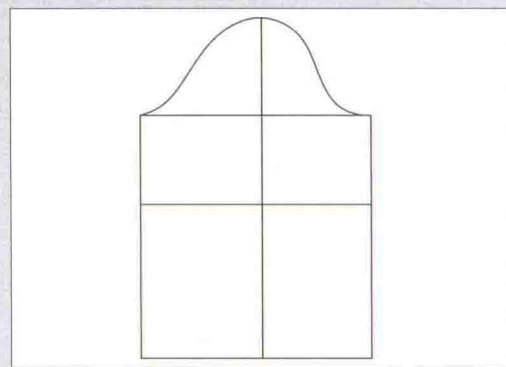

视频\第6章\6.2 文化式女装袖子原型CAD制版.mp4

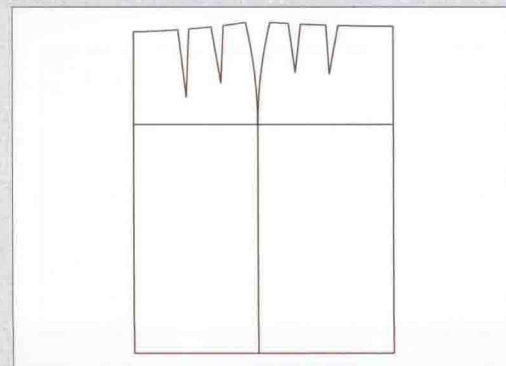

视频\第6章\6.3 裙装原型CAD制版.mp4

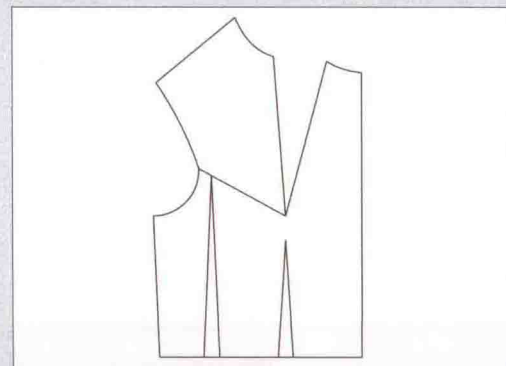

视频\第7章\7.1.1 领省.mp4

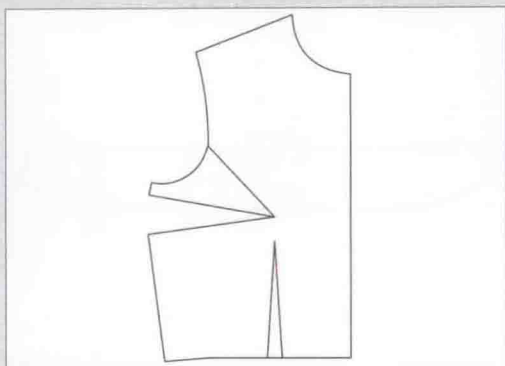

视频\第7章\7.1.2 腋下省.mp4

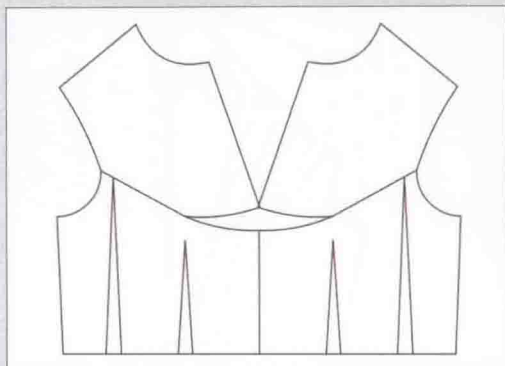

视频\第7章\7.1.3 T形省.mp4

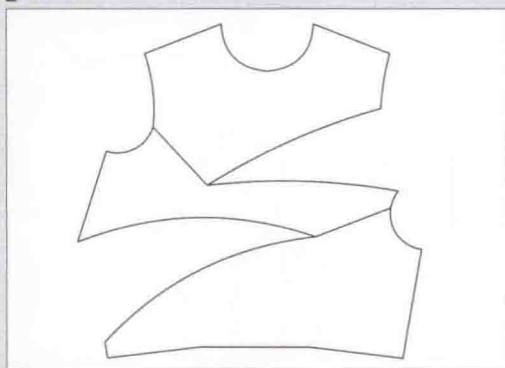

视频\第7章\7.1.4 特殊形状省.mp4

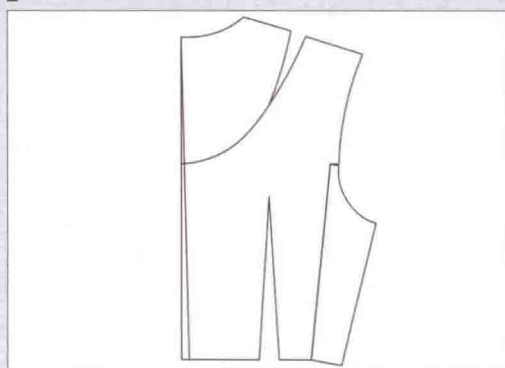

视频\第7章\7.2.1 U形分割线.mp4

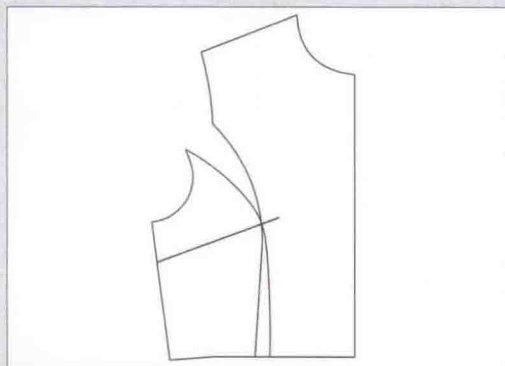

视频\第7章\7.2.2 公主线.mp4

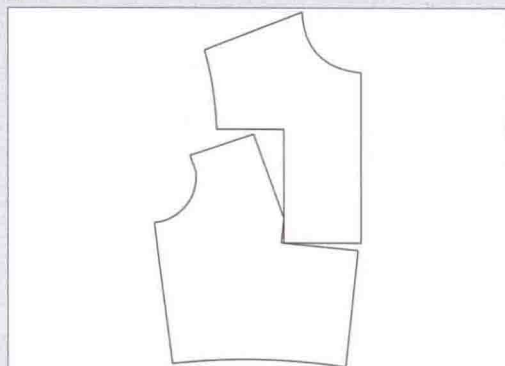

视频\第7章\7.2.3 直线分割线.mp4



视频\第7章\7.3.1 褶裥一.mp4

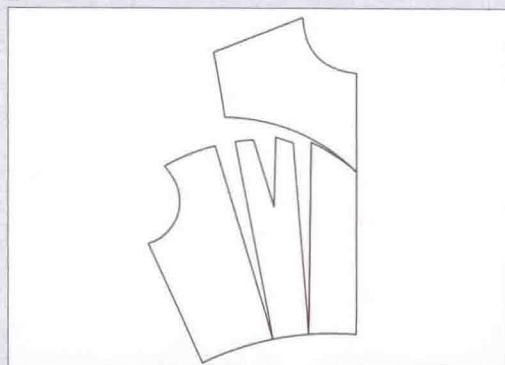

视频\第7章\7.3.2 褶裥二.mp4

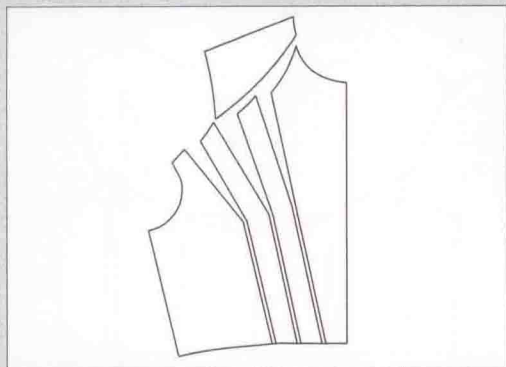

视频\第7章\7.3.3 褶裥三.mp4

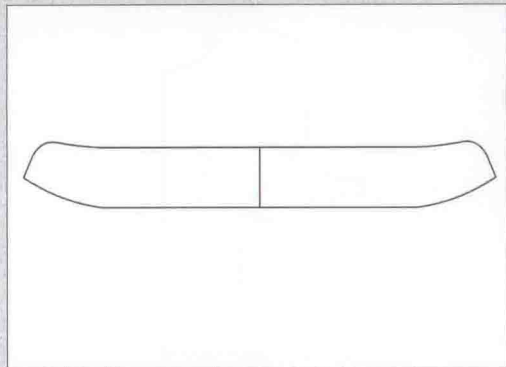

视频\第8章\8.1.1 立领.mp4

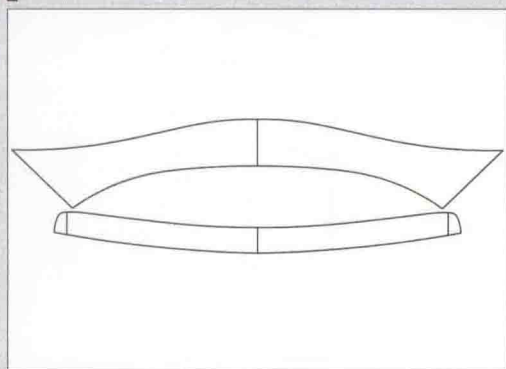

视频\第8章\8.1.2 翻领.mp4

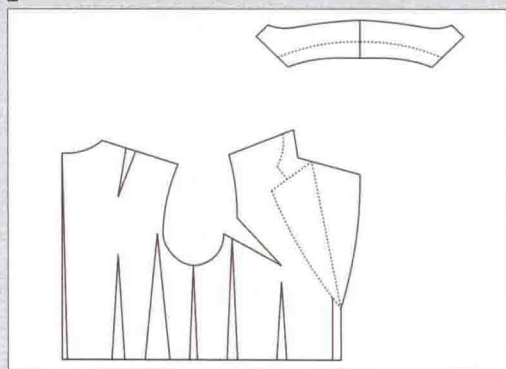

视频\第8章\8.1.3 翻驳领.mp4

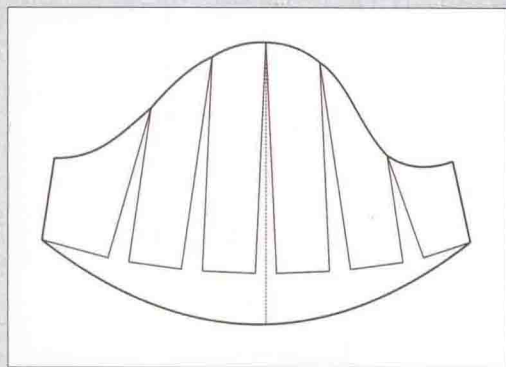

视频\第8章\8.2.1 灯笼袖.mp4

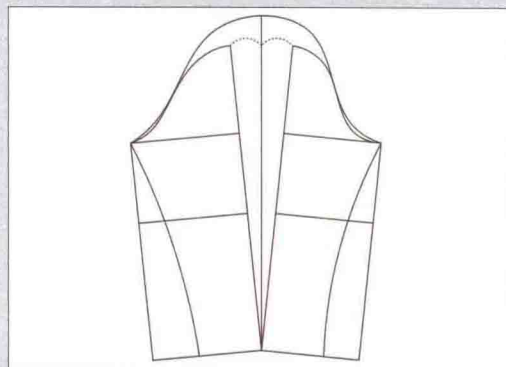

视频\第8章\8.2.2 火腿袖.mp4

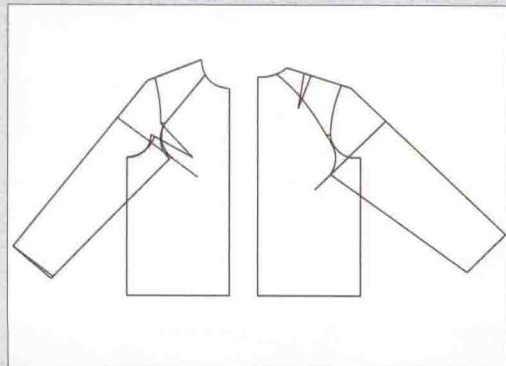

视频\第8章\8.2.3 插肩袖.mp4

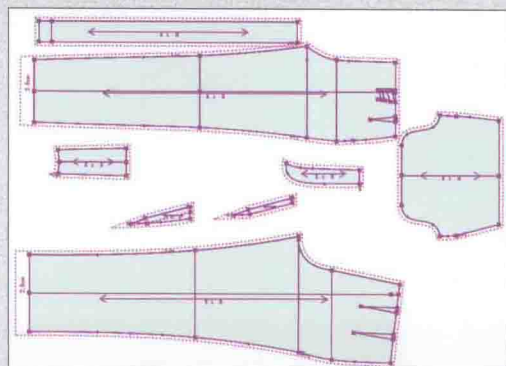

视频\第9章\9.1 女西裤.swf

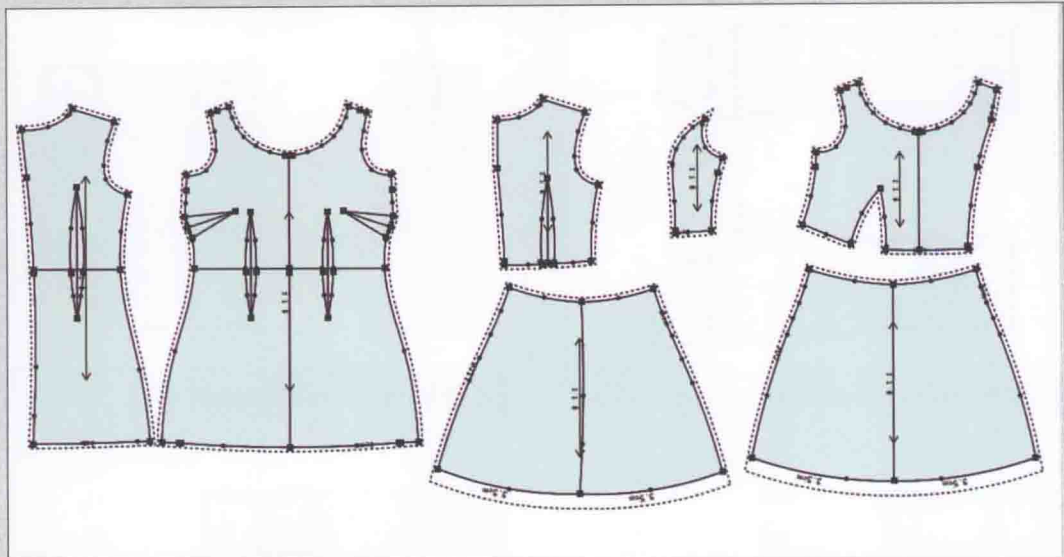

视频\第9章\9.2 连衣裙.swf



视频\第9章\9.3 风衣.swf

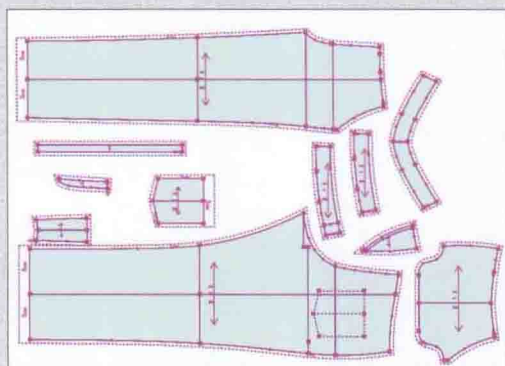

视频\第10章\10.1 休闲裤.swf

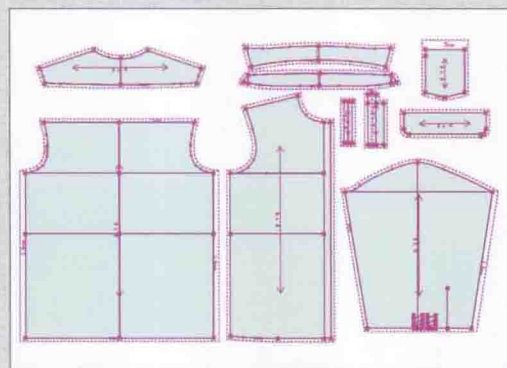

视频\第10章\10.2 男式衬衣.swf

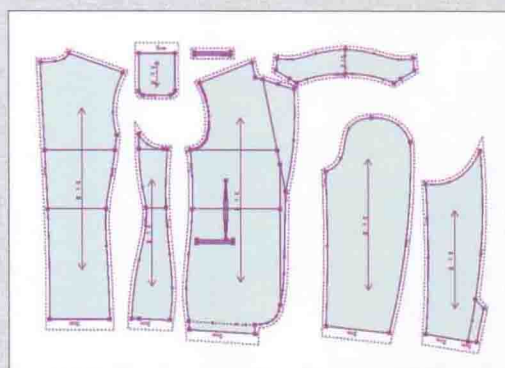

视频\第10章\10.3 男式西装外套.swf

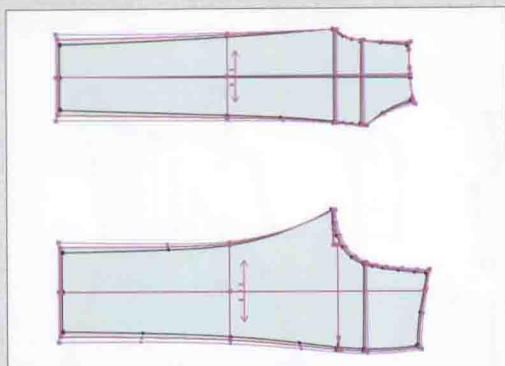

视频\第11章\11.1.1 休闲裤的放码.mp4

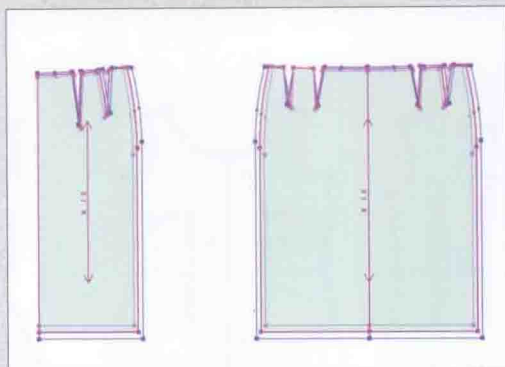

视频\第11章\11.1.2 裙子的放码.mp4

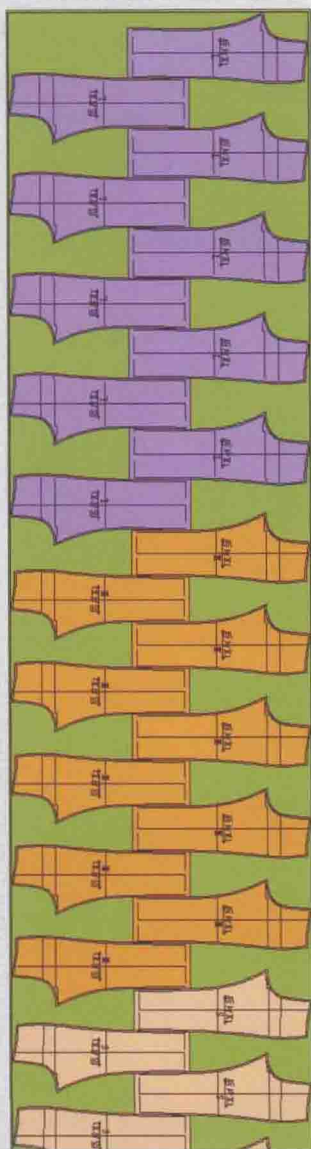

视频\第11章\11.2.1 休闲裤的排料.mp4



视频\第11章\11.2.2 裙子的排料.mp4

第1章

服装CAD制版的基本知识..... 7

1.1 初识服装CAD	8
1.1.1 服装CAD系统介绍	8
1.1.2 服装CAD在工业生产中的应用	8
1.1.3 服装CAD的发展现状与趋势	9
1.2 服装号型	11
1.2.1 男装	11
1.2.2 女装	12
1.3 服装制图的符号与代号	13
1.3.1 服装制图符号	13
1.3.2 服装制图国际代号	15
1.4 服装制版的专业术语	16

第2章

富怡服装CAD软件入门..... 17

2.1 富怡服装CAD的基本知识	18
2.1.1 富怡服装CAD简介	18
2.1.2 富怡服装CAD的特色	18
2.1.3 富怡服装CAD V9的优势	19
2.1.4 富怡服装CAD V9系统专业术语解释	21
2.2 富怡服装CAD V9系统的配置	21
2.3 富怡服装CAD V9的安装、启动与退出... ..	22
2.3.1 安装富怡服装CAD V9	23
2.3.2 启动富怡服装CAD V9	24
2.3.3 退出富怡服装CAD	26

第3章

设计与放码CAD系统..... 27

3.1 设计与放码软件概述	28
3.2 设计与放码软件工作界面	28
3.2.1 标题栏	28

3.2.2 菜单栏	28
3.2.3 快捷工具栏	32
3.2.4 设计工具栏	34
3.2.5 纸样工具栏	39
3.2.6 放码工具栏	40
3.2.7 衣片列表框	41
3.2.8 标尺	41
3.2.9 工作区	41
3.2.10 状态栏	41
3.3 文件的基本操作.....	41
3.3.1 新建文件	41
3.3.2 打开文件	42
3.3.3 另存文件	43
3.4 设计与放码软件快速入门	44
3.4.1 对称调整	44
3.4.2 收省	45
3.4.3 加省山	46
3.4.4 插入省褶	47
3.4.5 转省	48
3.4.6 剪刀	50
3.4.7 拾取内轮廓	51
3.4.8 加文字	52
3.4.9 加缝份	53
3.4.10 袖对刀	56
3.4.11 褶	57
3.4.12 V型省	59
3.4.13 锥形省	60
3.4.14 纸样对称	61

第4章

排料系统..... 63

4.1 排料系统概述	64
4.1.1 计算机辅助排料的优点	64
4.1.2 排料原则	64
4.2 排料系统工作界面.....	65

4.2.1	标题栏	66
4.2.2	菜单栏	66
4.2.3	主工具匣	73
4.2.4	布料工具匣	76
4.2.5	纸样窗	76
4.2.6	尺码列表框	76
4.2.7	唛架工具匣1	76
4.2.8	唛架工具匣2	77
4.2.9	主唛架区	77
4.2.10	辅唛架区	78
4.2.11	状态栏	78
4.3	排料系统的基本操作	78
4.3.1	打开文件	78
4.3.2	输出位图	79

第5章

工业纸样的制作 81

5.1	工业纸样概述	82
5.1.1	基本概念	82
5.1.2	常用术语	82
5.1.3	工业纸样的种类	82
5.1.4	工业纸样的制作流程	83
5.2	工业纸样的检查与复核	83
5.2.1	工业纸样的复核	83
5.2.2	对位标记的检查	84
5.2.3	纸样纱向的检查	84
5.2.4	缝边与折边的复核	84

第6章

原型CAD制版 85

6.1	文化式女上装原型CAD制版	86
6.1.1	制图尺寸表	86
6.1.2	绘制文化式女上装原型主体	86
6.1.3	绘制文化式女上装原型细节	96

6.1.4	完善文化式女上装原型	102
6.2	文化式女装袖子原型CAD制版	107
6.2.1	绘制文化式女装袖子原型细节	108
6.2.2	完善文化式女装袖子原型	114

6.3 裙装原型CAD制版 120

6.3.1	制图尺寸表	121
6.3.2	绘制裙装原型后片	121
6.3.3	绘制裙装原型前片	129

第7章

省、褶与分割线的设计 135

7.1 省道设计 136

7.1.1	领省	136
7.1.2	腋下省	139
7.1.3	T形省	143
7.1.4	特殊形状省	145

7.2 分割线设计 150

7.2.1	U形分割线	150
7.2.2	公主线	153
7.2.3	直线分割线	158

7.3 褶裥设计 162

7.3.1	褶裥一	162
7.3.2	褶裥二	166
7.3.3	褶裥三	171

第8章

衣领与衣袖的设计 179

8.1 衣领设计 180

8.1.1	立领	180
8.1.2	翻领	185
8.1.3	翻驳领	190

8.2 衣袖设计 199

8.2.1	灯笼袖	200
-------	-----	-----

8.2.2 火腿袖	206
8.2.3 插肩袖	209

第9章

女装制版 221

9.1 女西裤	222
9.1.1 女西裤规格尺寸表	222
9.1.2 绘制女西裤前片	222
9.1.3 绘制女西裤后片	230
9.1.4 绘制女西裤其他部件	237
9.1.5 制作女西裤纸样	241
9.2 连衣裙	242
9.2.1 连衣裙尺寸表	242
9.2.2 绘制连衣裙前片	243
9.2.3 绘制连衣裙后片	250
9.2.4 绘制连衣裙其他部件	257
9.2.5 制作连衣裙纸样	263
9.3 风衣	264
9.3.1 风衣规格尺寸表	264
9.3.2 绘制风衣前片	265
9.3.3 绘制风衣后片	272
9.3.4 绘制风衣其他部件	279
9.3.5 制作风衣纸样	283

第10章

男装制版 285

10.1 休闲裤	286
10.1.1 休闲裤规格尺寸表	286
10.1.2 绘制休闲裤前片	286
10.1.3 绘制休闲裤后片	293
10.1.4 绘制休闲裤零部件	300
10.1.5 制作休闲裤纸样	303

10.2 男式衬衣 304

10.2.1 男式衬衣尺寸表	305
10.2.2 绘制男式衬衣后片	305
10.2.3 绘制男式衬衣前片	307
10.2.4 绘制男式衬衣其他部件	313
10.2.5 制作男式衬衣纸样	323

10.3 男式西装外套 323

10.3.1 男式西装外套规格尺寸表	324
10.3.2 绘制男式西装外套前、后片	324
10.3.3 绘制男式西装外套其他部件	332
10.3.4 制作男式西装外套纸样	342

第11章

服装CAD放码与排料 343

11.1 服装CAD放码 344

11.1.1 休闲裤的放码	344
11.1.2 裙子的放码	346

11.2 服装CAD排料 349

11.2.1 休闲裤的排料	349
11.2.2 裙子的排料	351

服装CAD制版

从入门到精通

华天印象 编著

人民邮电出版社
北京

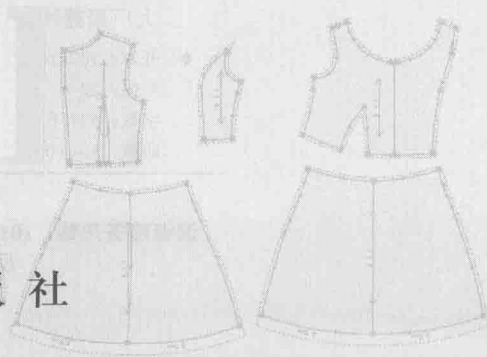
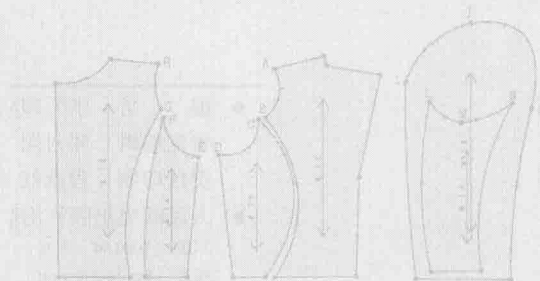
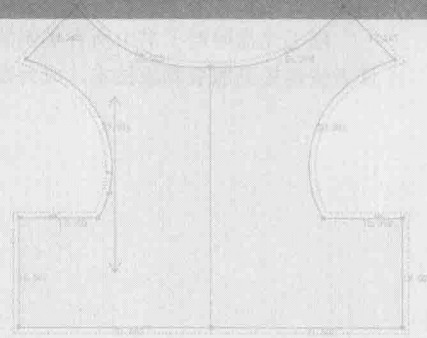
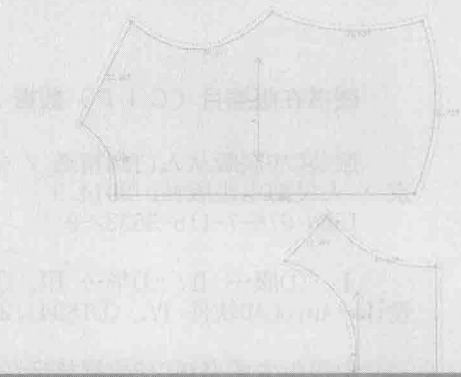

图书在版编目 (CIP) 数据

服装CAD制版从入门到精通 / 华天印象编著. — 北京: 人民邮电出版社, 2014.9
ISBN 978-7-115-36332-9

I. ①服… II. ①华… III. ①服装设计—计算机辅助设计—AutoCAD软件 IV. ①TS941.26

中国版本图书馆CIP数据核字(2014)第161609号

内 容 提 要

本书从初学者的角度入手,紧扣服装设计教学内容大纲,通过大量实例演练,教学与自学结合,帮助读者从入门到精通服装CAD制版设计。

本书包括服装CAD制版的基本知识、富怡服装CAD软件入门、设计与放码CAD系统、排料系统、工业纸样的制作、原型CAD制版、省褶与分割线的设计、衣领与衣袖的设计、女装制版、男装制版、服装CAD放码与排料等内容。全书结构清晰、语言简洁,适合作为各高等院校、高等职业技术学院、职业技术类培训学校的服装设计专业的教材及配套用书,还适合从事服装设计创意等工作的在职人士学习使用。

随书光盘附赠了书中所有实例的素材文件和效果文件,同时,配以500多分钟实例操作视频演示,帮助读者快速提高服装制版技术,成为设计高手。

-
- ◆ 编 著 华天印象
责任编辑 张丹阳
责任印制 程彦红
 - ◆ 人民邮电出版社出版发行 北京市丰台区成寿寺路11号
邮编 100164 电子邮件 315@ptpress.com.cn
网址 <http://www.ptpress.com.cn>
大厂聚鑫印刷有限责任公司印刷
 - ◆ 开本: 787×1092 1/16
印张: 22 彩插: 4
字数: 527千字 2014年9月第1版
印数: 1-3000册 2014年9月河北第1次印刷

定价: 49.00元(附光盘)

读者服务热线: (010)81055410 印装质量热线: (010)81055316
反盗版热线: (010)81055315

■ 本书简介

富怡服装CAD系统设计与放码软件是基于微软公司的标准操作平台Windows98/2000/XP/7开发出来的一套全中文环境的专业服装工艺软件。本书依托日本第八代文化式女上装原型和富怡服装CAD软件V9版本为基础,全面系统地介绍最新服装CAD技术。

■ 本书特色

特色	特色说明
6大专题设计实训	本书精讲6大应用案例:服装原型制版、领省、T形省、公主线、直线分割线、立领、翻驳领、灯笼袖、火腿袖以及插肩袖设计、女装制版、男装制版、服装CAD放码与排料等,让读者能够学有所成,快速领会,成为设计高手
11大技术专题精讲	本书专讲了13大技术专题:服装CAD制版的基本知识、富怡服装CAD软件入门、设计与放码CAD系统、服装原型制版、省褶与分割线的设计、领型与袖型的设计、男女装制版、服装CAD放码与排料等,帮助读者从零开始,循序渐进,一步一个台阶进行学习,结合书中的中小型实例,成为设计高手
40多个专家提醒放送	作者在编写时,将平时工作中总结的各方面富怡服装CAD实战技巧、设计经验等毫无保留的奉献给读者,不仅大大地提高了本书的实用性,更方便读者提升软件的实战技巧与经验,从而大大提高读者学习与工作效率,学有所成
40多个技能实例奉献	本书通过大量的技能实例,来辅讲软件,共计46个,帮助读者在实战演练中逐步掌握软件的核心技能与操作技巧。与同类书相比,读者可以省去学无用理论的时间,更能掌握超出同类书大量的实用技能和案例,让学习更高效
70多款素材效果奉献	随书光盘包含了27个素材文件,46个效果文件。其中素材包括文化式女上装原型、裙子、袖子、翻驳领、连衣裙以及休闲裤等,应有尽有,供读者使用
500多分钟语音视频演示	书中全部的技能实例,以及最后6大综合案例,全部录制了带语音讲解的演示视频,时间长度达500多分钟(8个多小时),重现了书中所有实例的操作,读者可以结合书本,也可以独立的观看视频演示,像看电影一样进行学习
1400多张图片全程图解	本书采用了1400多张图片,对软件的技术、实例的讲解、效果的展示,进行了全程式的图解,通过这些大量清晰的图片,让实例的内容变得更通俗易懂,读者可以一目了然,快速领会,举一反三,制作出更多精美漂亮的效果

■ 适合读者

本书结构清晰、语言简洁,适合作为各高等学院、高等职业技术学院、职业技术类培训学校的服装设计方面的教材、配套用书,还适合于从事服装设计创意等工作的人。

■ 作者售后

本书由华天印象编著,由于编写水平有限,书中难免有错误和疏漏之处,恳请广大读者批评、指正。读者在学习的过程中,如果遇到问题,可以与作者联系(电子邮箱itsir@qq.com)。

■ 版权声明

本书及光盘中所采用的图片、模型、音频、视频和赠品等素材,均为所属公司、网站或个人所有,本书引用仅为说明(教学)之用,绝无侵权之意,特此声明。

编者