

粮油标准汇编

机械卷

中国标准出版社第一编辑室 编
国内贸易部科技质量局标准处



中国标准出版社

粮油标准汇编

机械卷

中国标准出版社第一编辑室
国内贸易部科技质量局标准处 编

中国标准出版社

**粮油标准汇编
机械卷**

中国标准出版社第一编辑室 编
国内贸易部科技质量局标准处

责任编辑 张颖

*

中国标准出版社出版
北京复兴门外三里河北街16号

邮政编码:100045

电话:68522112

中国标准出版社秦皇岛印刷厂印刷
新华书店北京发行所发行 各地新华书店经售

版权专有 不得翻印

*

开本 880×1230 1/16 印张 30 字数 952 千字

1998年5月第一版 1998年5月第一次印刷

*

ISBN 7-5066-1583-5/S·036

印数 1-2 000 定价 107.00 元

*

标目 336--11

前 言

随着人民生活水平的提高,新的粮油加工产品的品种不断出现,人们对粮油加工产品的口感、质量的安全性要求愈来愈高。为适应我国粮食加工工业发展的需要,及时提供粮油加工产品质量的科学判定依据,解决相关单位缺少标准和标准收集不全的实际困难,我们特将粮油标准汇编按行业分类分别立卷编为系列丛书,以满足有关单位和广大读者的需要。

粮油标准汇编系列丛书分为品种质量卷、测定方法卷(上、下册)、卫生检验卷、术语卷、机械卷共五卷。

本卷收集了截止1997年10月底业已发布的粮油加工机械基础、粮食加工机械、油脂加工机械、粮仓机械标准共51个,其中国家标准15个,行业标准35个,专业标准1个。

鉴于本书收录的标准发布年代不尽相同,所用计量单位、符号未做改动。

本书目录中,凡注有标记“*”的标准,已确定为推荐性标准;凡注有标记“**”的标准,已调整为行业标准。

本书可供从事粮油产品加工、储藏、粮油机械加工的生产企业、商品检验部门、科研单位的有关人员使用,亦可供大专院校有关专业师生参考。

编者

1997.11

目 录

一、粮油加工机械基础

GB 12529.1—90*	粮油工业用图形符号、代号	通用部分	3
GB 12529.2—90*	粮油工业用图形符号、代号	碾米工业	27
GB 12529.3—90*	粮油工业用图形符号、代号	制粉工业	41
GB 12529.4—90*	粮油工业用图形符号、代号	油脂工业	68
GB 12529.5—90*	粮油工业用图形符号、代号	仓储工业	103
SB/T 10084—92	食品机械型号编制方法		123
SB/T 10148.1—93	粮油加工机械通用技术条件	基本技术要求	136
SB/T 10148.2—93	粮油加工机械通用技术条件	机械加工技术要求	138
SB/T 10148.3—93	粮油加工机械通用技术条件	装配技术要求	142
SB/T 10148.4—93	粮油加工机械通用技术条件	铸件	146
SB/T 10148.5—93	粮油加工机械通用技术条件	板件、板型钢构件技术要求	149
SB/T 10148.6—93	粮油加工机械通用技术条件	焊接件	153
SB/T 10148.7—93	粮油加工机械通用技术条件	木制件	163
SB/T 10148.8—93	粮油加工机械通用技术条件	液压系统技术要求	166
SB/T 10148.9—93	粮油加工机械通用技术条件	电气装置技术要求	169
SB/T 10148.10—93	粮油加工机械通用技术条件	表面涂漆	171
SB/T 10148.11—93	粮油加工机械通用技术条件	产品检验规则	174
SB/T 10148.12—93	粮油加工机械通用技术条件	产品包装	179
SB/T 10148.13—93	粮油加工机械通用技术条件	产品的标志、运输和贮存	185
SB/T 10253—95	粮油饲料机械产品型号编制方法		187

二、粮食加工机械

GB 3943—83*	圆孔和长孔筛片	221
GB 5331—85*	稻谷加工工业用钢丝编织 长孔筛网	232
GB 6970—86*	粮食干燥机试验方法	243
GB 8697—88**	粮食初清筛试验方法	267
GB 8698—88**	圆筒初清筛	284
GB 8699—88**	鼠笼初清筛	286
GB 8700—88**	自衡振动筛	289
GB 8701—88**	网带初清筛	292
GB 8876—88**	粮食干燥机技术条件	295
SB/T 10067—92	螺旋打包机	297

* 根据国家技术监督局对国家标准清理整顿结果,已确定为推荐性国家标准

** 根据国家技术监督局对国家标准清理整顿结果,已调整为行业标准。

SB/T 10106—92	微量着水机	305
SB/T 10108—92	着水混合机	312
SB/T 10127—92	和面机技术条件	317
SB/T 10128—92	馒头机技术条件	328
SB/T 10129—92	饺子成型机技术条件	337
SB/T 10149—93	重力分级去石机	348
SB/T 10150—93	气压磨粉机	361
SB/T 10151—93	液压磨粉机	371
SB/T 10152—93	磨辊	381
ZB B93 012—88	MFZ-5 风力清籽机	386

三、油脂加工机械

GB 8933—88**	螺旋榨油机	391
SB/T 10066—92	油料轧辊	402
SB/T 10107—92	平转浸出器	407
SB/T 10109—92	浸出粕立压脱溶机	411
SB/T 10110—92	混合油层碟式降膜汽提塔	416
SB/T 10111—92	混合油长管蒸发器	419
SB/T 10112—92	YZYX10 螺旋榨油机技术条件	423

四、粮 仓 机 械

SB/T 10081—92	粮食斗式提升机	429
SB/T 10082—92	粮食带式输送机	441
SB/T 10083—92	固定吸粮机技术条件	455
SB/T 10207—94	固定吸粮机试验方法	459

一、粮油加工机械基础

中华人民共和国国家标准

粮油工业用图形符号、代号 通用部分

GB 12529.1—90

Graphic symbols and codes for grain and oil industry

General items

1 主题内容与适用范围

本标准规定了粮油工业中各专业工艺流程图通用的图形符号和代号。

本标准适用于生产、科研、设计、教学及其他有关领域。

本标准不规定碾米、制粉、油脂、仓储等专业专用的图形符号和代号，各专业专用的图形符号和代号分别由各该专业的符号代号标准作出规定。

2 引用标准

GB 4457.4 机械制图 图线

GB 8874 粮油通用技术设备名词术语

3 一般规定

3.1 本标准规定的图形符号在工艺流程图中应用时，可根据实际需要适当缩小或放大。

3.2 本标准规定的图形允许反方向绘制。

3.3 图形符号的图线，执行GB 4457.4的有关规定。

3.4 本标准未作规定的粮油工业通用符号代号，按有关的国家标准或专业标准执行；国家标准及专业标准未作规定时，可遵循简单明了、反映实物主要特征的原则，自行绘制。

4 粮油工业通用图形符号、代号分类



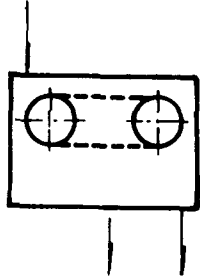
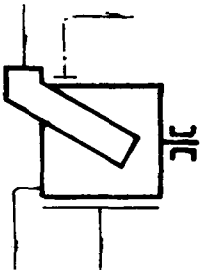
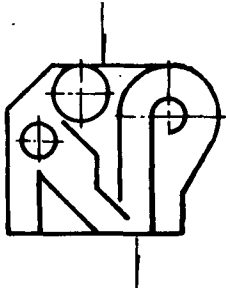
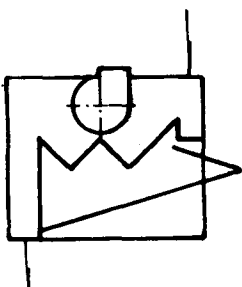
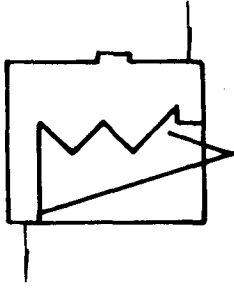

- a. 清理：T101～T122；
- b. 机械输送：T201～T214；
- c. 气力输送、通风除尘：T301～T329；
- d. 称重：T401～T406；
- e. 喂配料：T501～T508；
- f. 包装：T601～T602；
- g. 接收储存：T701～T703；
- h. 检测控制：T801～T812；
- i. 代号：T901～T904。

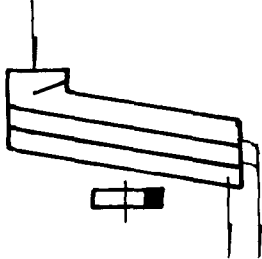
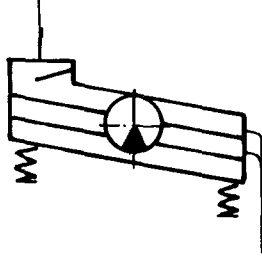
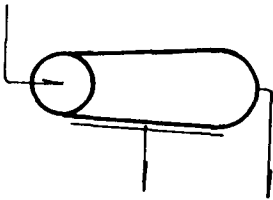
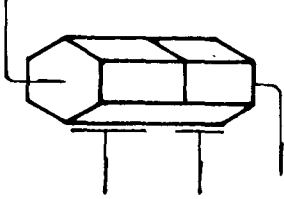
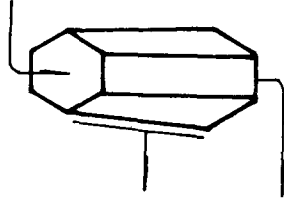
5 图形符号、代号

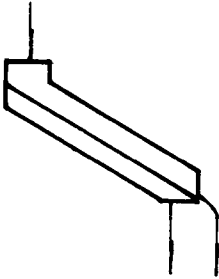
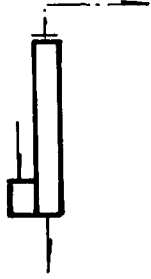
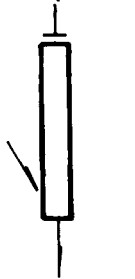
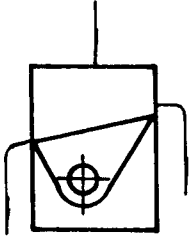
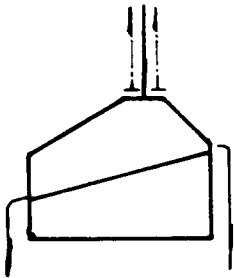

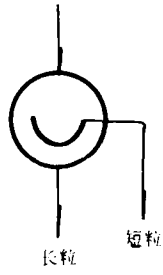
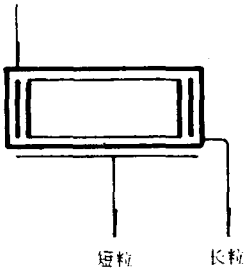
编 号	图形符号及代号	中、英文名称	说 明
T101		网带初清筛 endless screen pre-cleaner	
T102		圆筒初清筛 drum sieve	
T103		鼠笼筛 scalperator	
T104		振动筛(带风机) reciprocating sieve (with fan)	= ISO 3971—1977 2.1 No. 5
T105		振动筛 reciprocating sieve	



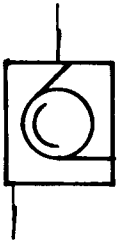
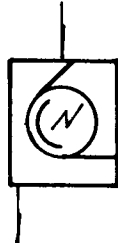
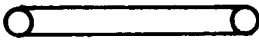
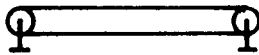
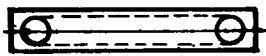

编 号	图形符号及代号	中、英文名称	说 明
T106		平面回转筛 rotary separator	
T107		高速振动筛 ripple sifter	
T108		锥形圆筛 conical reel	
T109		六角筛 hexagonal reel	= ISO 3971—1977 2.4 No. 9
T110		锥形六角筛 conical hexagonal reel	

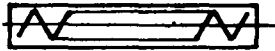
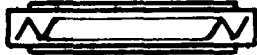
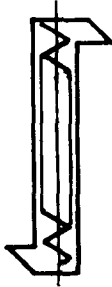
编 号	图形符号及代号	中、英文名称	说 明
T111		溜筛 gravity sieve separator	
T112		垂直吸风道(带振 动喂料器) aspiration channel (with oscillating feeder)	
T113		垂直吸风道 aspiration channel	
T114		吹式比重去石机 pressure type dry stoner	
T115		吸式比重去石机 suction type dry stoner	

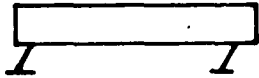
编 号	图形符号及代号	中、英文名称	说 明
T116		滚筒精选机 indented cylinder	=ISO 3971—1977 2.4 No. 3
T117		碟片精选机 disc separator	
T118		磁栏 magnetic barrier	
T119		磁钢 permanent magnet	
T120		永磁筒 vertical spout magnet	

编 号	图形符号及代号	中、英文名称	说 明
T121		永磁滚筒 permanent magnetic drum	
T122		电磁滚筒 electro-magnetic drum	
T201		带式输送机 belt conveyer	=ISO 3971—1977 2.6 No. 3
T202		胶带输送机 rubber belt conveyer	
T203		链式输送机 chain conveyer	=ISO 3971—1977 2.6 No. 4

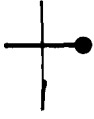
编 号	图形符号及代号	中、英文名称	说 明
T204		螺旋输送机 screw conveyor	= ISO 3971—1977 2.6 No. 2
T205		夹套螺旋输送机、 蒸汽绞龙 steam jacketed worm conveyor, jacket screw conveyor	= ISO 3971—1977 2.6 No. 2
T206		立式螺旋输送机 vertical screw convey- or	= ISO 3971—1977 2.6 No. 2
T207		斗式提升机 bucket elevator	
T208		振动输送机 vibrating conveyor	

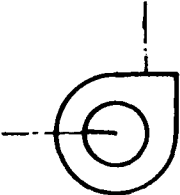
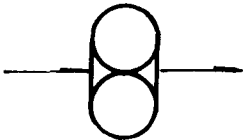
编 号	图形符号及代号	中、英文名称	说 明
T209		螺旋溜槽 spiral chute	= ISO 3971—1977 2.6 No. 7
T210		溜管 spouting	
T211		手动插板闸 slide valve manual	
T212		自动插板闸 slide valve powered	
T213		手动双路拨斗 diverter valve manual	
T214		自动双路拨斗 diverter valve powered	
T301		通风机 centrifugal fan	= ISO 3971—1977 2.5 No. 8
T302		罗茨鼓风机 Roots blower	

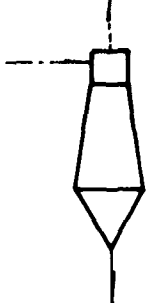
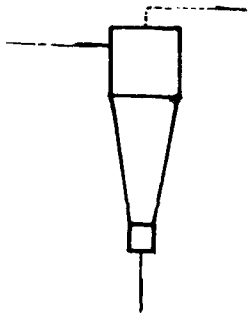
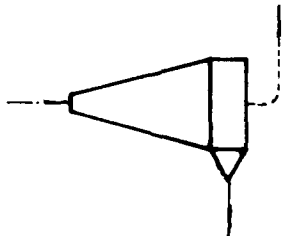
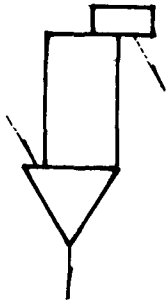
编 号	图形符号及代号	中、英文名称	说 明
T303		空气压缩机 air compressor	
T304		扩散式集尘器 dispersive cyclone	
T305		离心集尘器(或卸料器) cyclone dust collector	=ISO 3971—1977 2.5 No. 12
T306		中间分离器 intermediate separator, horizontal air separator	
T307		吸入式布筒滤尘器 suction filter dust collector	=ISO 3971—1977 2.5 No. 9