

SHAONIANERTONGERHUJIAOCHENG

少年儿童二胡教程

刘逸安 赵寒阳 编著



上海音乐出版社

上海音乐出版社
少年儿童民乐教程系列

少年儿童二胡教程
少年儿童琵琶教程
少年儿童古筝教程
少年儿童扬琴教程
少年儿童笛子教程

刘逸安 赵寒阳 编著
 闵季騫 编著
孙文妍 何宝泉 编著
洪圣茂 郭敏清 编著
 许国屏 编著



ISBN 7-80553-143-9



9 787805 531434

定价: 19.00 元

少年儿童二胡教程

刘逸安 赵寒阳编著

上海音乐出版社

图书在版编目(CIP)数据

少年儿童二胡教程/刘逸安,赵寒阳编著. - 上海:上海音乐出版社,2002.6 重印

ISBN 7-80553-143-9

I. 少… II. ①刘… ②赵… III. 二胡-奏法-少年儿童-教材 IV. J632.21

中国版本图书馆 CIP 数据核字(1999)第 15465 号

责任编辑: 阎黎雯

封面设计: 麦荣邦

责任校对: 金小林

少年儿童二胡教程

刘逸安 赵寒阳 编著

上海音乐出版社出版、发行

地址: 上海绍兴路 74 号

电子邮件: cslcm@public1.sta.net.cn

网址: www.slcm.com

新华书店经销 上海市书刊印刷有限公司印刷

开本 787×1092 1/16 印张 16.25 曲谱 246 面

1990 年 5 月第 1 版 2002 年 6 月第 23 次印刷

印数: 157,001—168,000 册

ISBN 7-80553-143-9/J·120 定价: 19.00 元

告读者 如发现本书有质量问题请与印刷厂质量科联系

T: 021-64478586

序

建国以来，随着民族音乐事业的不断发展，二胡已成为一件十分普及和受人喜爱的乐器。广大二胡学习者迫切需要系统的教材，以掌握全面的演奏技艺。然而，二胡的技术训练从初学到中等程度这一阶段，一直缺乏较为系统的练习资料。特别是适合于少年儿童使用的教材更为缺乏。现在，刘逸安、赵寒阳两位同志率先做了这件有意义的工作，编著了《少年儿童二胡教程》。这对于二胡教材的建设和教学水平的提高，是颇有深远意义的。为此我表示衷心的祝贺。

《少年儿童二胡教程》是一本专门为学习二胡的孩子们编写的初、中级学习教材。作者根据少年儿童的生理和心理特点，创作、编写了四百余首二胡练习曲与乐曲，其旋律通俗流畅，富有儿童气息，易于孩子们接受，且有较大的技术价值和实用价值。同时在编排上，按照循序渐进的原则，尽可能使不同阶段、不同技术项目之间的衔接更为合理，较好地兼顾了教材的系统性和趣味性。此外，还附有简明扼要的演奏法和图解，以及作者在教学过程中的经验琐谈，以便于读者更好地使用和掌握这本教材，提高其学习效果。

作者刘逸安是赵寒阳最初学习二胡的启蒙老师。他从事少儿二胡教学工作二十余年，培养了一大批青少年二胡学生，为专业音乐院校和团体输送了不少优秀的二胡人材。赵寒阳原为江苏省常州市歌舞团二胡独奏演员，一九七八年考入中央音乐学院民乐系深造，于一九八二年毕业留校任教，曾多次出国访问演出并录制唱片，有较丰富的实践经验。他们之间多年来师友往还，相互切磋，经过长时间的总结和积累，终于写出了这本《少年儿童二胡教程》。

我相信本书的出版，一定会使学习二胡的孩子们受到裨益，同时还将会对少年儿童的二胡教学工作提供新的启示。让我们团结起来，为发展二胡事业而共同努力。

王国潼

1986年5月于中央音乐学院

编者寄语

中国是一个历史悠久、文化艺术光辉灿烂的文明古国，源远流长的民族乐器集我国人民五千年智慧的结晶，它是祖国的瑰宝，民族之骄傲。其中二胡这一弓弦乐器因其表现力丰富更获得人们的喜爱。

有许多人向我们提出一个问题，为什么国外的小提琴、钢琴均有系统的教程，而我国二胡却没有一套完整的、适合少年儿童心理特点和生理特点的教程呢？在学琴的过程中，许多小二胡爱好者因缺乏适合的教程以致失去学习的信心。鉴于此，我们一直有一个心愿：要为孩子们写一本二胡教程；同时亦为民乐百花园增添一片小绿叶。如今这个夙愿终于实现了。

《少儿二胡教程》初稿于1983年，以后我们一面在少年儿童中进行试教和试奏，一面继续进行加工提高，在尽量考虑到系统性、科学性和实用性的前提下，前后用五年时间修改四次定稿。

由于我们的水平有限，加上二胡教学对少年儿童来说，确有其特殊性，故本教程肯定会有不当之处，诚恳希望广大教师、家长和小朋友提出宝贵的意见。也希望专家们共同来探讨少儿民乐教学这一课题。

本书在编写过程中，得到了中央音乐学院张韶同志、王国潼同志以及朱毅同志的热情支持，特别是上海文艺出版社的阎黎雯同志在每次修改中均向我们提出具体的建议和要求，使改稿工作能顺利地进行。在此，我们谨向他们以及所有关心本书出版的同志和朋友们表示衷心的感谢！

愿未来的小二胡演奏家们喜爱这本书并让它伴随你度过金色的童年。

1988年8月

目 次

序	1
编者寄语	2
绪 论	2
一、二胡的构造	1
二、坐的姿势	2
三、持琴法	3
四、持弓法	4
五、运弓的要领	4
六、换把	4
七、音符时值对照表	5
八、左手常用符号	5
九、右手常用符号	6
十、音位和把位图	7
十一、二胡的保护和使用	8

第一章 空 弦

一、全音符、二分音符、四分音符练习	11
练习一	11
练习二	11
练习三	11
练习四	12
练习五	12
练习六	12
二、乐 曲	13
1. 鄂伦春小唱	13
2. 骑电马	13
3. 大雄鹅	13
4. 马儿	14
5. 念故乡	14
6. 春节序曲(选段)	15
7. 春天来了	15
8. 催眠曲	15
三、三拍子练习	16
练习一	16
练习二	16
练习三	16
四、乐 曲	17
1. 最可爱的人回来了(选段)	17
2. 儿童圆舞曲	17
3. 和我划船	18
五、混合节拍练习	18
练习一	18
练习二	18
练习三	19
练习四	19
练习五	19
六、乐 曲	20
1. 唱北京(选段)	20
2. 祖国,祖国,我爱你(选段)	20
3. 工农兵联合起来	21

第二章 D调(1 5弦)第一把位

一、内弦一至四指的练习	22
练习一	22

练习二	22	四、乐 曲	32
练习三	22	1. 新年歌	32
练习四	23	2. 快乐的小蹦蹦	33
练习五	23	3. 报春	33
练习六	23	4. 小娃娃	33
练习七	24	5. 布娃娃弹琴	33
练习八	24	6. 闪烁的小星	34
二、外弦一至四指的练习	25	7. 火绒草	34
练习一	25	8. 起来, 孩子们	35
练习二	25	9. 小班鸠	35
练习三	25	五、八分音符练习	36
练习四	26	练习一	36
练习五	26	练习二	36
练习六	26	练习三	37
练习七	27	练习四	37
练习八	27	练习五	37
练习九	28	练习六	38
三、内外弦结合的练习	28	练习七	38
练习一	28	练习八	39
练习二	28	练习九	39
练习三	29	六、乐曲九首	39
练习四	29	1. 上学歌	39
练习五	30	2. 小花猫	40
练习六	30	3. 洗手绢	40
练习七	30	4. 小漆匠	40
练习八	31	5. 小蜜蜂	40
练习九	31	6. 请你唱个歌吧	41
练习十	31	7. 月亮	41
练习十一	32	8. 凤阳花鼓	41
练习十二	32		

第三章 连弓及混合弓法

一、连弓练习	42	练习六	43
练习一	42	练习七	44
练习二	42	练习八	44
练习三	42	练习九	45
练习四	43	练习十	45
练习五	43	二、混合弓练习	45

练习一	45	1. 看星	48
练习二	46	2. 我是一棵小树苗	49
练习三	46	3. 鸭子	49
练习四	46	4. 小公鸡	49
练习五	47	5. 海鸥	49
练习六	47	6. 穿新衣	50
练习七	47	7. 小燕子	50
练习八	47	8. 箫	51
练习九	48	9. 玛依拉	51
练习十	48	10. 溜冰圆舞曲(选段)	52
三、乐曲	48		

第四章 G调(5 2弦)第一把位

一、第一把位练习	53	8. 荷叶儿圆	61
练习一	53	9. 蒙古小夜曲	61
练习二	53	三、十六分音符练习	61
练习三	53	练习一	61
练习四	54	练习二	62
练习五	54	练习三	62
练习六	55	练习四	62
练习七	55	练习五	62
练习八	55	练习六	63
练习九	55	练习七	63
练习十	56	练习八	64
练习十一	56	练习九	64
练习十二	56	练习十	64
练习十三	57	练习十一	65
练习十四	57	四、乐曲	65
练习十五	57	1. 好朋友	65
练习十六	58	2. 拉骆驼	65
二、乐曲	58	3. 数麻雀	66
1. 新年好	58	4. 哇哈哈	66
2. 小小的船	58	5. 请来看看我们的村庄	66
3. 小河的水	59	6. 嘀哩哩	67
4. 妈妈宝贝,快醒醒	59	7. 芦笛	67
5. 来了一群小鸭子	59	五、附点四分音符练习	67
6. 在卡吉德洛森林里	59	练习一	67
7. 小小艺术家	60	练习二	68

练习三	68	练习四	71
练习四	68	练习五	71
练习五	68	练习六	71
六、乐曲	69	八、乐曲	72
1. 再见吧! 朋友	69	1. 幸福拍手歌	72
2. 找朋友	69	2. 我去把门打开	72
3. 我的愿望	69	3. 牧童之歌	73
4. 欢乐的夏令营	69	4. 我们的田野	73
七、附点八分音符练习	70	5. 摘星星	73
练习一	70	九、保持音和断弓练习	74
练习二	70	练习一 保持音练习	74
练习三	70	练习二 断弓练习	74

第五章 D调(1 5弦)第二把位

一、第二把位及换把练习	75	2. 小红花	81
练习一	75	3. 日历歌	81
练习二	75	4. 音乐家	82
练习三	75	5. 马兰花开	82
练习四	76	6. 大家来歌唱	83
练习五	76	7. 中国少年先锋队队歌	83
练习六	77	8. 沂蒙山风光	84
练习七	77	9. 小夜曲(选段)	84
练习八	77	三、切分音练习	85
练习九	78	练习一	85
练习十	78	练习二	85
练习十一	78	练习三	85
练习十二	78	四、乐曲	86
练习十三	79	1. 劳动最光荣	86
练习十四	79	2. 献花	86
练习十五	79	3. 星星和灯光	87
练习十六	80	五、装饰音练习	87
练习十七	80	练习一	87
二、乐曲	80	练习二	88
1. 我们多么幸福	80		

第六章 G调(5 2弦)第二把位

一、第二把位及换把练习	89	练习二	89
练习一	89	练习三	89

练习四	90	三、顿弓练习	101
练习五	90	练习一	101
练习六	91	练习二	101
练习七	91	四、颤音练习	101
练习八	91	练习一	101
练习九	92	练习二	102
练习十	93	五、 $\frac{3}{8}$ 、 $\frac{6}{8}$ 节奏练习	103
练习十一	93	练习一	103
练习十二	94	练习二	103
练习十三	94	练习三	103
练习十四	94	练习四	104
练习十五	95	练习五	104
练习十六	95	练习六	104
练习十七	95	练习七	104
二、乐曲	96	六、乐曲	105
1. 嘎达梅林	96	1. 雁群	105
2. 每当我走过老师的窗前	96	2. 金色的童年	105
3. 送别	97	3. 船歌	106
4. 绣荷包	97	4. 飞扬吧! 少先队旗	106
5. 心中的歌儿传天下	97	5. 我驾飞船上蓝天	107
6. 小白船	98	七、三连音练习	107
7. 小小少年	99	练习一	107
8. 拥军花鼓	99	练习二	108
9. 可爱的学校	99		

第七章 F调(6 3弦)第一把位

一、第一把位练习	109	练习十二	113
练习一	109	练习十三	114
练习二	109	练习十四	114
练习三	109	练习十五	115
练习四	110	二、乐曲	115
练习五	110	1. 卖报歌	115
练习六	111	2. 推小车	115
练习七	111	3. 四季歌	116
练习八	112	4. 内蒙小调	116
练习九	112	5. 采花	116
练习十	112	6. 牧羊姑娘	116
练习十一	113	7. 我爱我的台湾岛	117

8. 卖汤元.....	117	三、颤弓练习.....	119
9. 读书郎.....	117	练习一.....	119
10. 采茶扑蝶.....	118	练习二.....	120

第八章 C调(2 6弦)第一、二把位

一、第一把位练习.....	121	练习三.....	128
练习一.....	121	练习四.....	128
练习二.....	121	练习五.....	128
练习三.....	122	练习六.....	129
练习四.....	122	练习七.....	129
练习五.....	123	四、乐曲.....	130
练习六.....	123	1. 放牛山歌.....	130
练习七.....	123	2. 扑虫舞曲.....	130
练习八.....	124	3. 绣金匾.....	131
二、乐曲.....	124	4. 生活教育歌.....	132
1. 我们是小小发明家.....	124	5. 青海四季歌(选段).....	133
2. 猜谜歌.....	125	五、三十二分音符练习.....	134
3. 马儿真正好.....	125	练习一.....	134
4. 我们的暑假过得好.....	126	练习二.....	134
5. 新少年之歌.....	126	练习三.....	135
三、第二把位及换把练习.....	127	练习四.....	135
练习一.....	127	六、乐曲.....	135
练习二.....	127	1. 连环扣(选段).....	135

第九章 bB调(3 7弦)第一把位

一、第一把位练习.....	137	1. 幸福生活万万年.....	139
练习一.....	137	2. 溜冰之歌.....	139
练习二.....	137	3. 过新年.....	140
练习三.....	137	4. 摘菜调.....	140
练习四.....	138	5. 小足球队之歌.....	141
练习五.....	138	6. 跳吧!跳吧!.....	141
练习六.....	139	7. 阿细娃娃耍月.....	142
二、乐曲.....	139		

第十章 具有地方风格的乐曲

1. 欢乐的彝寨.....	143	4. 新疆舞曲.....	147
2. 草原上的歌.....	145	5. 山西民歌.....	148
3. 苏北小曲.....	146	6. 陕北小调.....	149

7. 苹果熟了	150	8. 洁白的哈达	151
---------------	-----	----------------	-----

第十一章 描绘自然景色,渲染气氛的乐曲

1. 春天	153	5. 山谷	157
2. 探溶洞	154	6. 篝火	158
3. 暴风雨	156	7. 月光下	160
4. 平静的海	157	8. 节日	161

第十二章 反映儿童生活的乐曲

1. 上学路上	163	7. 游戏	170
2. 队日进行曲	164	8. 钓鱼	170
3. 老爷爷叙童年	165	9. 数星星	172
4. 骑竹马	166	10. 甜梦	173
5. 小号手	167	11. 摇篮曲	174
6. 烈士墓前	168		

第十三章 进一步扩展音域的技巧练习

一、D调练习	176	练习二 节奏练习	191
练习一 二个八度的音阶练习	176	练习三 长弓练习	192
练习二 新把位音阶练习	176	练习四 快弓与换弦练习	193
练习三 音型模进练习	177	练习五 跳弓练习	194
练习四 换把练习	178	四、C调练习	195
练习五 小指练习	179	练习一 音阶练习	195
练习六 活指练习	179	练习二 弓段分配练习	195
练习七 自然泛音练习	180	练习三 力度练习	197
二、G调练习	181	练习四 节奏练习	199
练习一 音阶练习	181	五、bB调练习	200
练习二 抛弓练习	181	练习一 音阶练习	200
练习三 连顿弓练习	182	练习二 $\frac{6}{8}$ 节奏练习	201
练习四 两手配合练习	183	练习三 分解和弦练习	202
练习五 琶音换把练习	184	六、转调练习	203
练习六 连线滑音练习	185	练习一 慢速转调练习	203
练习七 滑音练习	185	练习二 快速转调练习	205
练习八 垫指滑音练习	186	七、带有变化音的练习	206
练习九 变化弓法练习	187	练习一 半音音阶练习	206
练习十 综合练习	188	练习二 分弓练习	206
三、F调练习	190	练习三 连弓换弦练习	208
练习一 音阶练习	190	练习四 综合练习	209

八、多声部练习.....	212	练习二 四声部练习	215
练习一 二声部练习	212		

第十四章 独奏曲、齐奏曲

1. 欢乐的晚会	219	4. 我们是祖国的小红花	230
2. 听妈妈讲那过去的事情	223	5. 小扁担	236
3. 小小邮递员	227		
二胡教学琐谈.....			241

绪 论

一、二胡的构造

二胡由琴筒、琴皮、琴杆、琴轴、弓、琴马、千金、琴弦等部分组成。

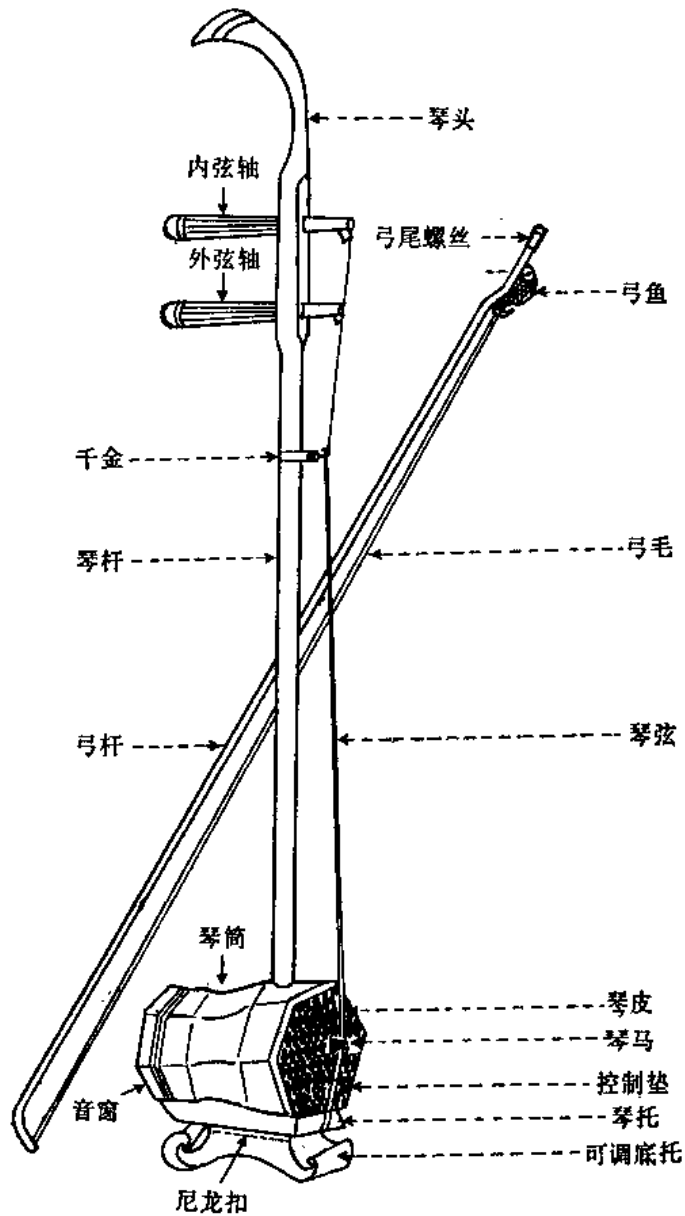

1. 琴筒：是二胡发音的共鸣体，是乐器的重要部分。琴筒的后部是音窗，它除了对琴筒起美观作用外，对发音也有一定的好处。琴筒的形状有六角形、八角形、圆形、前八角后圆形四种，现在常用的为六角形者较多。

2. 琴皮：有蟒皮和蛇皮两种。是二胡上重要的发音体之一，它对音质的优劣与音量的大小起决定性作用。

3. 琴杆：是琴的躯干，它大多为圆柱形，现亦有制成椭圆柱形，少年儿童使用更为适宜。

4. 轴：起调整音准的作用。上轴缚绞内弦，下轴缚绞外弦。紧弦时，内弦要由内向外转，外弦要由外向内转。

5. 弓：是用粗细、轻重适宜的细竹缚以马尾，弓毛夹于内外弦之间，通过与弦的摩擦使琴弦发生振动，经共鸣体琴筒发出音来。

6. 弦：是琴的发音体之一，通过手指触弦的不同位置，使弦改变振动的次数而产生不同的音。弦有丝弦和金属弦两种，现常用的是金属弦。一般定弦为 d^1a^1 （钢琴上为小字一组）。

7. 千金：用线、丝弦、有机玻璃、塑料等均可制成。千金要根据手的条件固定在一定的位置，因儿童的手较短小，故位置不能过上或过宽。

8. 琴马：对发音也有重要关系，它采用的材料有木、竹、纸、金属等多种，现常用的有松节马、枫木马等。

二、坐的姿势

选择一张高度合适的椅子，以两脚着地，两腿放平为最好。身体要坐正，两腿与肩膀同宽，



(一、坐的正面图)



(二、坐的侧面图)

左脚在前,右脚在后,相距一脚左右。胸稍微挺起,两肩自然下沉,两眼平视。如需看谱,谱架以略低于视平线为宜。面部表情要自然(见图一、二)。

指导者要注意不要让少年儿童从小养成身体扭曲、驼背、拱肩、歪脖、怪脸等不良习惯。

三、持 琴 法

把琴筒置于左腿靠小腹处。左手虎口在千金下方轻轻扶住琴杆,使琴杆保持略向前倾,拇指要自然抬起或平伸,虎口不要死死夹住琴杆。



(三、一指按弦图)



(四、二指按弦图)



(五、三指按弦图)



(六、四指按弦图)