

鲍卫君 张芬芬 | 编著

Practical Handbook  
of Garment Cut-out

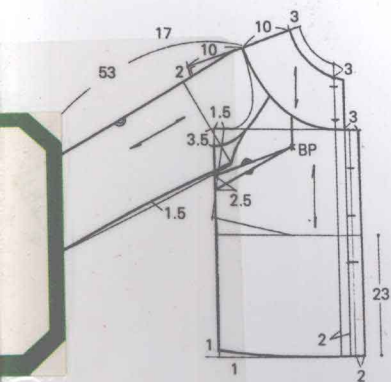

东华大学 出版社

# 服装裁剪实用手册 袖型篇

# 服装裁剪实用手册

## 袖型篇

鲍卫君 编著  
张芬芬

 东华大学出版社

## 内 容 提 要

《服装裁剪实用手册——袖型篇》是服装袖子裁剪的工具书。本书共分六章,从绘制袖子基本样板入手,对五大类袖型结构进行了详细的分析,分别阐述了袖子的造型原理,并对近 180 款袖型进行了剖析,使读者能在较短的时间里掌握无袖袖型、一片圆装袖、两片圆装袖、连装袖、礼服袖等袖型的结构设计原理、制图方法,并能在实践中举一反三地加以灵活运用。

本书图文并茂,便于读者理解和自学,同时兼具知识性、实用性和资料性,除可供服装设计、裁剪制作的读者学习鉴赏外,也可作为培训服装专业人员的教材、高等院校服装专业学生的课外用书、服装设计制作人员的参考资料。

### 图书在版编目(CIP)数据

服装裁剪实用手册—袖型篇/鲍卫君,张芬芬编著.  
—上海:东华大学出版社,2012.5  
ISBN 978-7-5669-0051-7

I. ①服... II. ①鲍... III. ①服装量裁—手册  
IV. ①TS941.631-62

中国版本图书馆 CIP 数据核字(2012)第 087515 号

责任编辑 杜亚玲

封面设计  BO:OK [比克设计]  
mochee@vip.sina.com

## 服装裁剪实用手册

袖型篇

鲍卫君 张芬芬 编著

东华大学出版社出版

(上海市延安西路 1882 号 邮政编码:200051)

新华书店上海发行所发行 苏州望电印刷有限公司印刷

开本:787×1092 1/16 印张:9.75 字数:234 千字

2012 年 6 月第 1 版 2012 年 6 月第 1 次印刷

ISBN 978-7-5669-0051-7/TS·324

定价:20.00 元

# 前言

中国加入世贸组织后,新世纪的中国服装产业,越来越感受到国际化大潮带来的一浪又一浪的强大压力。这种形势,既为中国服装产业带来了空前的机遇,同时也带来了空前的挑战。在服装业繁荣兴旺,服装教育发展迅猛,服装从业人员队伍日益扩大的同时,企业对服装技术人员的要求也越来越高。因此,培养和提高服装技术人员的素质,为企业的再生和发展注入科学技术的活力,是服装教育工作者义不容辞的责任。

服装裁剪实用手册,从实用性出发,把服装主要部件领、袖、上衣身、下装(裙子、裤子、裙裤)单列成册,组成系列,从结构原理和裁剪要点上进行了详细的阐述,同时对大量的款式结构图进行了剖析,以便于读者在服装结构理论的指导下进行实践和体会。全书内容全面系统,既有很高的实用价值,又有很强的资料收藏价值。该系列丛书共四册,分别为:

《服装裁剪实用手册——领型篇》

《服装裁剪实用手册——袖型篇》

《服装裁剪实用手册——上装篇》

《服装裁剪实用手册——下装篇》

该系列丛书的作者均为具有丰富教学实践经验和多年从事服装企业技术工作经验的高校教师,该系列书的出版,是教师们回报社会,服务社会,为我国服装业的繁荣献出的一份真情。但由于教学工作的繁忙及水平的限制,错误之处在所难免,敬请读者批评指正。



# 目录

第一章 袖子概述 .....	1
第一节 袖子的测量和基本样板的制图 .....	3
第二节 袖子基本样板结构分析 .....	7
第三节 袖子造型原理 .....	12
第二章 无袖袖型 .....	15
第一节 背心式无袖袖型 .....	16
第二节 法式袖 .....	21
第三章 一片圆装袖 .....	29
第一节 泡泡袖 .....	30
第二节 喇叭袖 .....	36
第三节 落肩袖 .....	45
第四节 盖肩袖 .....	51
第五节 一片长袖 .....	56
第六节 一片短袖 .....	66
第四章 两片圆装袖 .....	71
第一节 合体两片袖 .....	72
第二节 宽松型及变化式两片袖 .....	85
第五章 连身袖 .....	96
第一节 和服袖 .....	97
第二节 插肩袖 .....	104
第三节 腋下有插角的连袖 .....	118
第六章 礼服袖及其变化形式 .....	127
第一节 标准婚纱袖 .....	130
第二节 羊腿式大泡袖 .....	134
第三节 花瓣袖 .....	141
第四节 其他变化袖型 .....	146

# 第一章

## 袖子概述

**袖**子是服装的一部分,它覆盖全部或部分的手臂。其基本功能是御寒和适应人体上肢活动的需要,与衣领相比,袖子的功能性比装饰性显得更为重要,它要求服装设计者在确保穿着舒适、上肢活动自如的前提下,对其进行多样化的设计。

袖子在服装造型中的位置十分重要,与领子相同,它的造型也是丰富多彩的。以形状而言,有与衣身连成为一个整体的和服袖、以部分与衣身连接的插肩袖和肩章袖,也可以被衣身割去一部分而成为落肩袖,还可以成使肩部蓬起来的灯笼袖以及袖口张开成喇叭状的喇叭袖,还有各种平装一片袖、圆装两片袖等等,见图1-0-1。



图1-0-1 以袖子款式特点来命名的袖子

若以袖子的长度来分,有:盖肩袖、短袖、五分袖、七分袖、九分袖、长袖等,见图1-0-2。

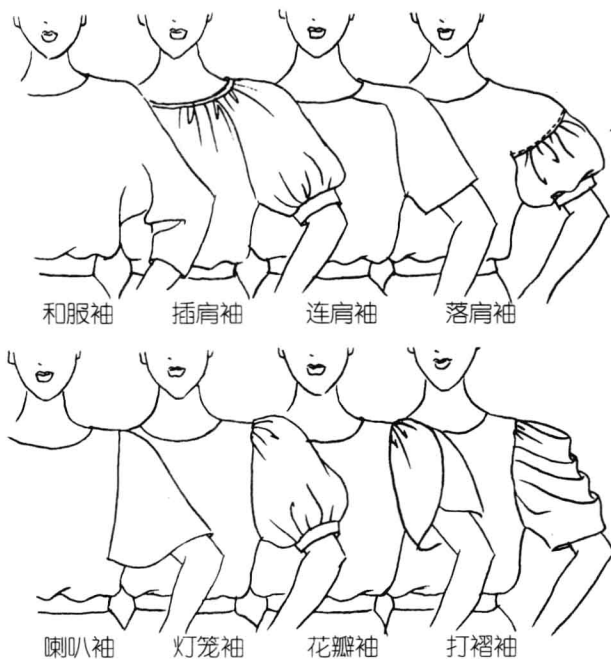

图1-0-2 以袖子款式的长度来命名的袖子

# 第一节 袖子的测量和基本样板的制图

**袖**子的基本样板是遮盖上肢原始状态的基本形状,它穿着在人体后的形状见图1-1-1,它是各种袖型变化的基础。

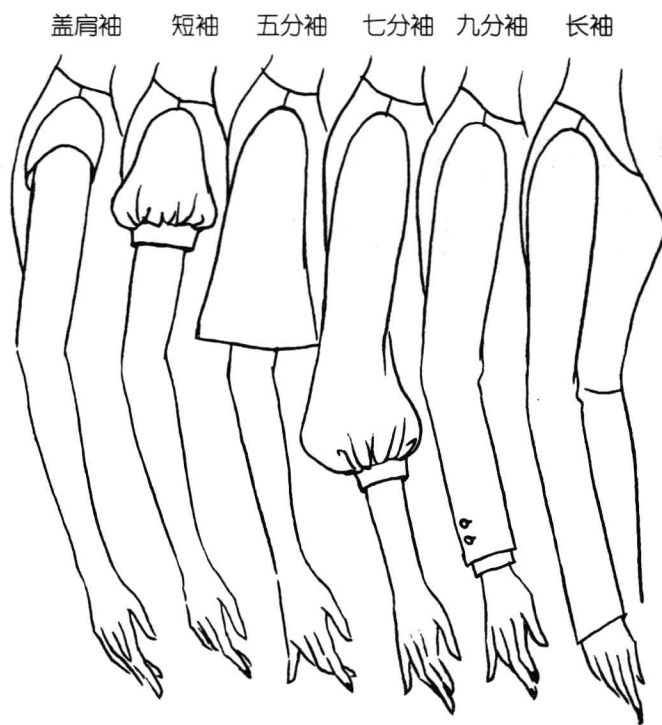

图1-1-1 袖子基本样板着装后的基本形状

## 一、袖子各部位的名称(图1-1-2)



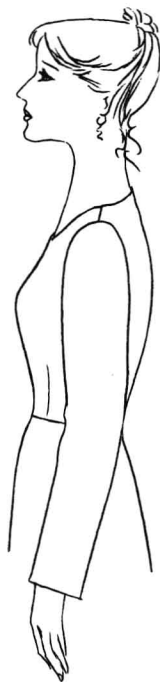

图1-1-2 袖子各部位名称

## 二、袖子的测量方法

袖子长度、袖口大小、袖子宽度及袖山高度的确定应根据人体上肢的尺寸结合具体的款式特点来进行综合的考虑，因此在袖子的制图之前，应测量人体上肢相关部位的尺寸，如：袖长、臂围、袖肘围及手腕围，测量时采用软尺，依照图1-1-3进行。

1. 袖长：从肩端点(SP)经袖肘点到手腕点的长度。它是袖片基本样板制图时的必要尺寸。

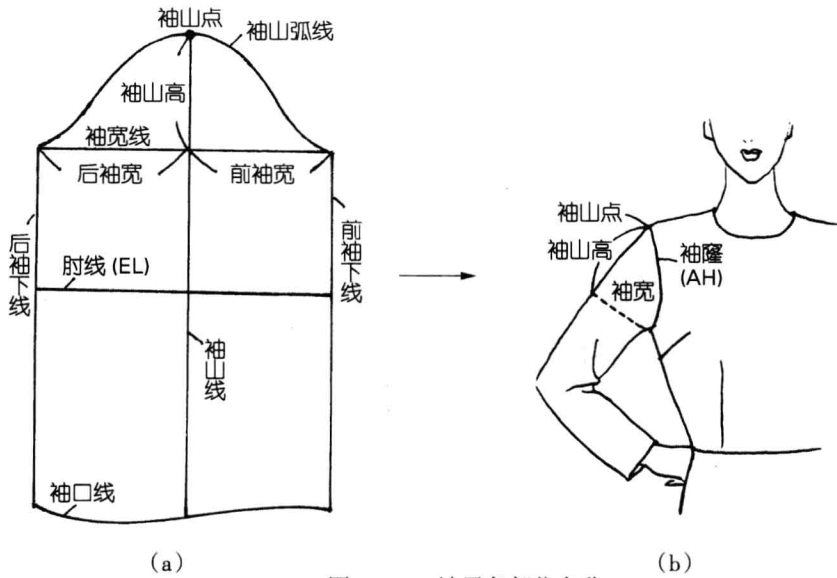
2. 臂围：在上臂最丰满处水平测量一周。制作合身窄袖时此尺寸很重要，弹性面料可直接采用测量的数据，其他面料需将在测量的数据上加上适当的松量。



图1-1-3 袖子的测量

3. 袖肘围：将手臂弯曲量取肘部的围度。制作合身窄袖时要把握此尺寸，弹性面料可直接采用测量的数据，其他面料需在测量的数据上加上适当的松量。

4. 手腕围：在手腕点水平测量一周。它是确定袖口尺寸的依据。

5. 手掌围：将拇指与手掌并拢，在手掌最宽处环绕一周。它是确定服装口袋大小的依据。

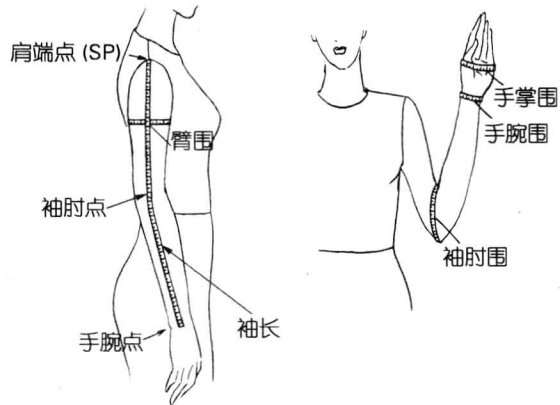
在制作灯笼袖时，为求取泡起的分量，测量袖长时可将手臂弯曲，故灯笼袖的袖长比一般的袖长要长，见图1-1-4。



图1-1-4 灯笼袖的测量

### 三、袖片基本样板制图

袖片基本样板的制图应在上半身衣片基本样板完成后进行，制图时只需要两个数据：袖窿弧长(AH)和袖长。袖山高、袖肥宽、袖山弧长都是以袖窿弧长(AH)为基数计算而得。

为使袖山和袖窿配合得当，须准确地测量衣片的袖窿弧长。测量的方法是：把软尺的边缘垂直于衣片的袖窿，从A点量到B点为后AH，从B点量到C点为前AH，后AH+前AH=AH，见图1-1-5。

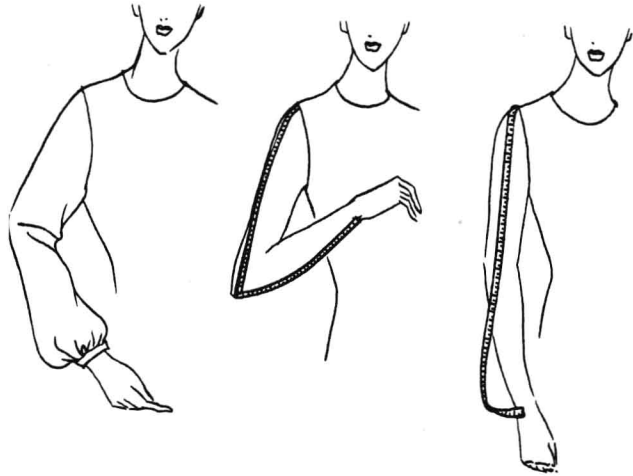

图1-1-5 前后AH的测量

1. 基础线 制图方法见图1-1-6。
2. 轮廓线 制图方法见图1-1-7。



图1-1-6 袖片基本样板的基础线

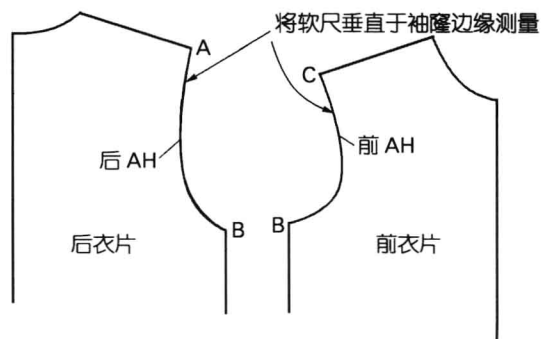

图1-1-7 袖子基本样板的轮廓线

## 第二节 袖子基本样板结构分析

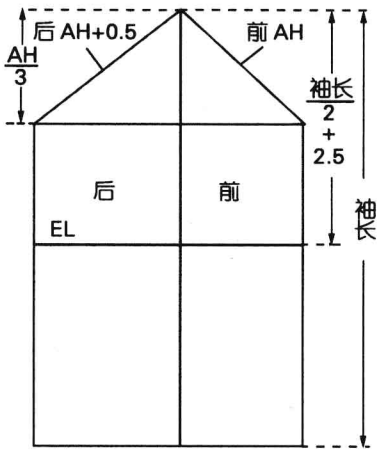
### 一、影响袖山高的因素

袖山高是由腋窝的水平位置、绱袖位置、绱袖角度及服装面料的性质不同而有所变化。

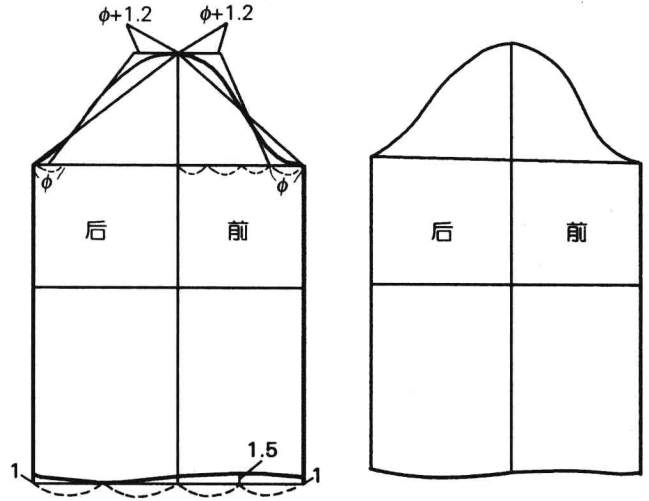
#### 1. 腋窝位置

袖长根据腋窝的水平位置分成袖山高和袖下长两部分,图1-2-1是袖片展开图与人体的关系。因为袖子基本样板的袖窿由在人体的腋窝处稍向下而定的,因此袖片也要在腋窝处稍向下量取袖山高确定袖宽线,袖宽线通常在人体腋窝下方2 cm处,见图1-2-2。



图1-2-1 袖片展开图与人体的关系



图1-2-2 衣片与袖片腋窝下挖尺寸关系

#### 2. 绱袖点位置

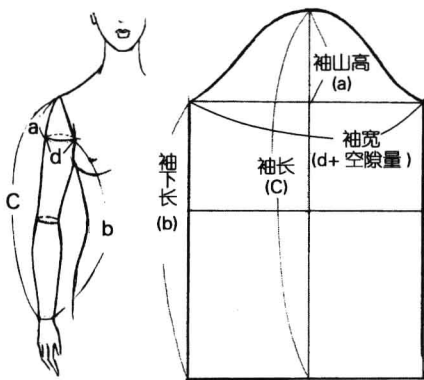
人体的肩头是个曲面,若把肩斜线当成直线,则在人体肩周外缘线与这个直线相接的部位存在0.5~3 cm左右的空隙(因人的个体差异而有所区别),见图1-2-3。因而随着绱袖点选取位置的不同,肩宽就不同,与此对应的袖山高也不同。

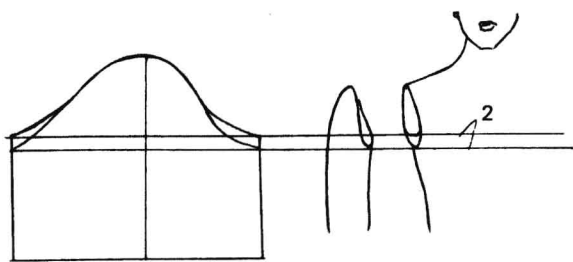

图1-2-3 肩头曲面的个人差

基本样板的绱袖点位置是选取两点之间的中间位置,图1-2-4是不同的绱袖位置,图1-2-5是样板产生的变化。



图1-2-4 不同绱袖位置的袖山高变化

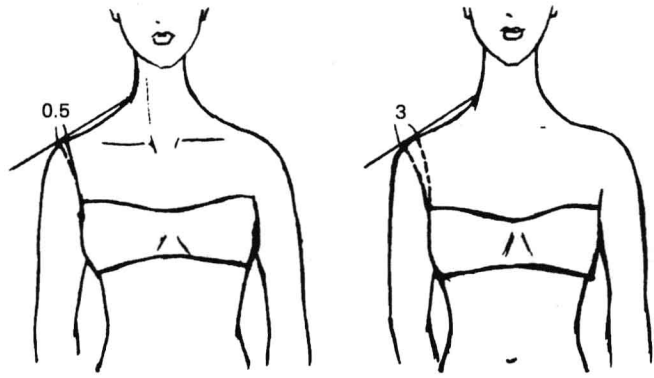

图1-2-5 不同绱袖位置的样板变化

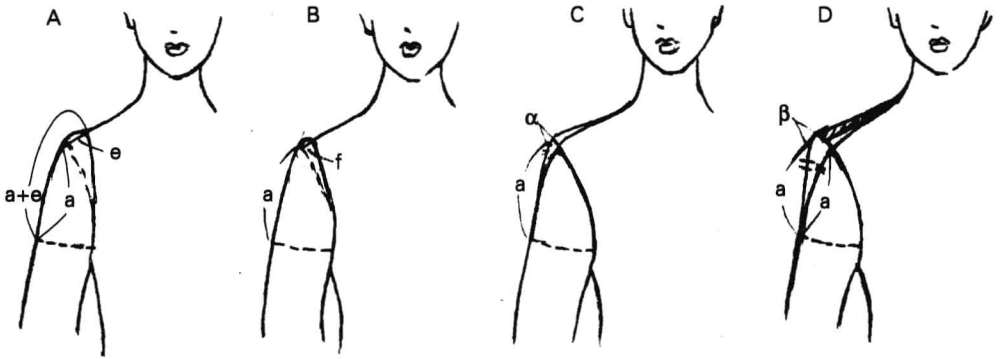

### 3. 绉袖的角度

绉袖的角度与袖山高有着直接的关系。图1-2-6中,A、B两袖的绉袖角度不同,A袖手臂下垂时较紧贴身体,而B袖则侧抬约 $20^{\circ}$ ,袖片的基本样板是选取了B的状态。B袖在手臂下垂时会产生一定的皱纹,但手臂稍向上抬时皱纹就随之消失。A袖片的袖山高大于基本样板B袖片约1.4 cm,见图1-2-7,A袖片的吃势大于B袖片。

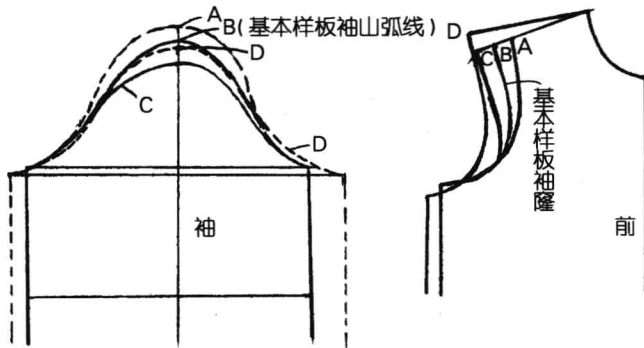

图1-2-6 袖下垂角度的变化



图1-2-7 袖下垂角度不同,袖山高度变化的样板

### 4. 袖山的覆盖量

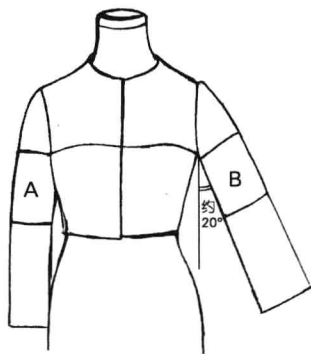
绉袖时的袖窿缝份,一般都是倒向袖子一侧。袖山曲线上部约一半左右的长度,由于要构成上臂外肩点的复曲面而加入吃势,覆盖住袖窿的缝份使袖山显得饱满,如图1-2-8所示,其覆盖的量要根据面料的厚度,按比例增加,通常情况下,薄面料增加0.1~0.2 cm,厚面料增加0.5~0.7 cm,这些增加的量要在样板上有所体现。

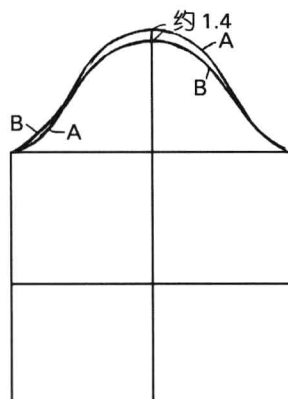

图1-2-8 袖山的覆盖量

## 二、袖肥的确定

袖肥的大小,首先要考虑手臂能进出袖子,一般情况下其最小量

要保证袖肥在罩住上臂围最大位置(即上臂向前后方突出的前腋点、后腋点的最大处)的前后至少有1 cm左右的空隙(见图1-2-9),将袖子展开成平面后在上臂围最大处需增加4~5 cm的量。若考虑活动的机能性,袖肥的量还要适当地增加。

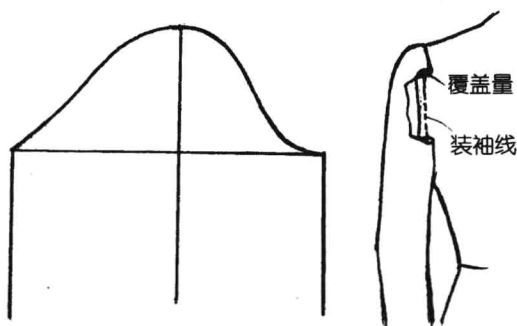

图1-2-9 上臂最大围与袖宽的关系

### 三、袖山的吃势

因为袖子是与衣片连接而遮盖住肩部和上肢,故衣片的袖窿尺寸与袖子的袖山曲线的长度有一定的关系,通常情况是袖片的袖山曲线大于衣片的袖窿曲线,两者之差即为吃势。一般情况下,袖子上部覆曲面构成的面积大时,吃势要大;相反,吃势要小。即便是覆曲面没有,只要是袖子的缝份倒向袖片的缝制方法,都要根据面料的厚度及面料的外围重叠情况,适当加长袖山的曲线。图1-2-10为三种不同角度的绱袖位置,从图中可以看出,A状态的吃势最大,B状态的吃势次之,C状态的吃势最少。基本袖片的吃势为B状态的情况。

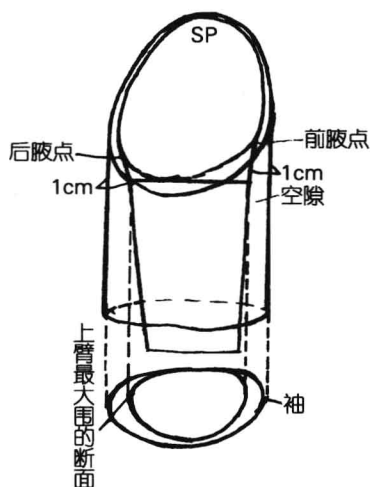

图1-2-10 装袖位置、角度和吃势的关系

#### 四、袖口线

人体上肢自然下垂时,上臂几乎呈垂直状态,而前臂几乎都朝向前方,见图1-2-11。手臂自然前倾而袖口要保持水平状态,会因前袖口过长而产生障碍。因此必须使前袖口短1~1.5 cm,从而形成前袖宽的中点最短,后袖宽的中点最长,见图1-2-12。

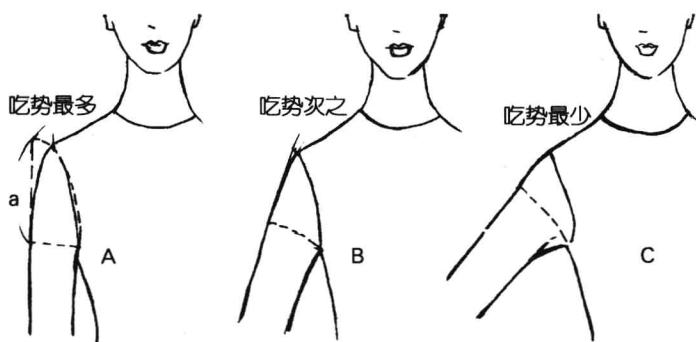

图1-2-11 上臂自然下垂时的状态



图1-2-12 袖口线制图

## 第三节 袖子造型原理

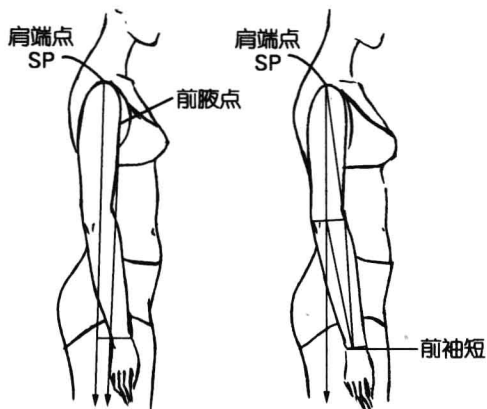
### 一、袖山高度与手臂活动及袖肥的关系

#### 1. 袖山高与手臂活动的关系

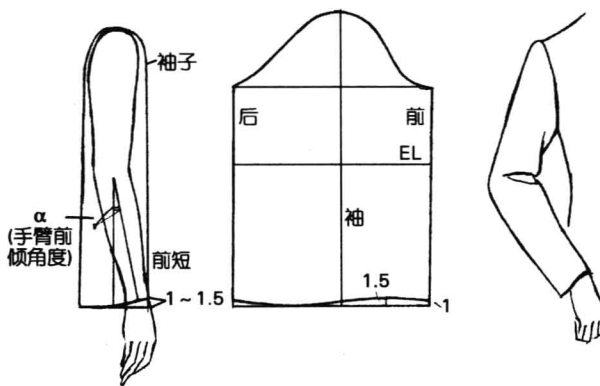
人体自然直立时,手臂呈自然下垂状,下臂至手掌部分前倾于手臂的中心轴,见图1-3-1。在日常的工作和生活中,手臂要不断地进行各个方向的运动,其中向前运动的频率和幅度最大。图1-3-2为手臂运动时,袖长A、袖下线B、袖山高C之间的关系。其中袖长A对于每一个特定的个体来说是一个定数,而袖下线B和袖山高C随着手臂运动幅度的不同而有所变化。当手臂自然下垂时,袖山高C应该最长,而袖下线B最小;反之,当手臂上举时,袖山高缩至最短,而腋下部分拉长,使得袖下线B变得最长。



图1-3-1 手臂自然下垂时的状态

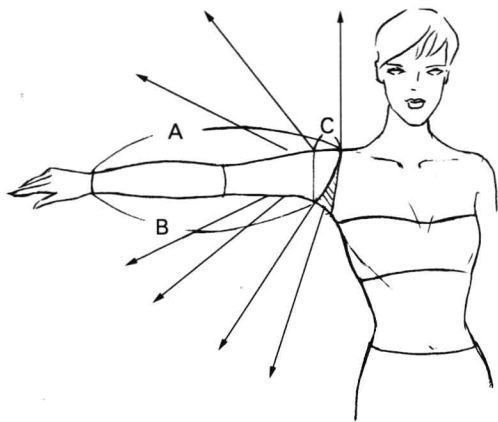

图1-3-2 袖长A、袖下线B和袖山高C之间的关系