

[意] 乔瓦尼·席瓦尔第 著

意大利经典素描训练教程

素描技巧

铅笔画、炭笔画和钢笔画



上海人民美術出版社

意大利经典素描训练教程

素描技巧

—— 铅笔画、炭笔画和钢笔画

(意) 乔瓦尼·席瓦尔第 著

侯新鹏 译



上海人民美術出版社

图书在版编目 (C I P) 数据

素描技巧 / (意) 席瓦尔第 (Civardi, G.) 著; 侯新鹏译. —上海: 上海人民美术出版社, 2010.10

英国素描基础教程

ISBN 978-7-5322-6973-0

I. ①素… II. ①席… ②侯… III. ①肖像画—素描—技法 (美术)—教材 IV. ①J214

中国版本图书馆CIP数据核字 (2010) 第190363号

素描技巧

原版书名: Drawing Techniques

原作者名: Giovanni Civardi

原版书号: 978-1-903975-08-4

© 英国 SEARCH 出版公司

本书经英国 SEARCH 出版公司授权, 由上海人民美术出版社独家出版。

版权所有, 侵权必究。

合同登记号: 图字: 09-2010-349 号

素描技巧

著 者: [意] 乔瓦尼·席瓦尔第

译 者: 侯新鹏

责任编辑: 钱欣明

技术编辑: 陆尧春

出版发行: 上海人民美术出版社

上海长乐路672弄33号

邮编: 200040 电话: 021-54044520

网 址: www.shrmms.com

经 销: 全国新华书店

印 刷: 上海惠顿实业公司

开 本: 889×1194 1/16 4印张

版 次: 2011年 1 月第 1 版

印 次: 2011年 1 月第 1 次

印 数: 0001-5000

书 号: ISBN 978-7-5322-6973-0

定 价: 22.00元

序言

当史前人类在洞窟墙面绘制图像的时候，这种简略的绘画已然成为了人类历史上出现的第一种用于表现和象征的方式。直至今日，仍然没有一种表现方式能超越绘画——它不但能够艺术化地表现现实生活，还能够对纯想象世界进行有效地表现。

拥有绘画的能力意味着能够看到常人所看不到的、能够理智地去理解、能够敏锐地感知各种情绪，事实上也就是掌握了一种能够完全自由表现人类思想和情感的工具。

本书集中讨论了素描绘画的主要介质。这是因为至少素描的技巧是可以通过实验、练习和不断地训练来领会的。素描原料的使用和应用技巧有着众多纷繁的规则和方法。但对于初学者来说，如果要达到绘画的基本要求——信息的表现、表现形式简单却又内涵丰富，往往使用最简单的素描绘画介质反而能轻易地达到这一目的。这可是我从多年教学实践中领悟而来。对于素描绘画介质的个性化选择和主题物的自由选择则可以在学习的中后阶段进行，或是在任何必要的时候。欲速则不达——没有必要在学习者没有准备好的情况下过度要求他们，以免产生沮丧或失望的负面情绪。

书内收集使用的是我不同时期的作品。它们仅仅是对于不同介质所能达到的技术效果的简单例证，绝对不适宜作为绘画风格的典范来进行模仿。这些作品中的大部分为肖像画——其中大部分属于教学素材，因为通常从生活中寻找绘画对象对于起始阶段的初学者来说更为容易和有效。不过，千万不要被我在这里所表现的内容所束缚，一旦你对于各种介质以及它们的使用方式感到顺手和熟悉之后，一定要尝试突破常规。也就是说，让这些介质和技巧成为你灵感的源泉！挖掘自己内心深处隐藏的情感，并用绘画把这些情感表现出来。一位真正艺术家需要铭记在心的是：技巧固然重要，但归结到底它们只是一种工具——一种服务于艺术家自我表现的工具。

材料和工具

时至今日，绘画中使用的材料和工具从本质上来说仍然是那些使用了几个世纪的传统材料和工具：铅笔、钢笔、毛质画笔、墨水和纸张等。下面的图表描绘的是初学者必不可少的绘画材料和工具。

不同类型绘画纸张的纸张质量和色彩都会有所不同。各种不同的特性使得它们多少会比其他纸张更适合某种特定的介质技巧。例如，炭笔画通常要求纸张的表面比较粗糙，而钢笔画则需要光滑的纸面来保证笔触的流畅。为了帮助读者更好地领会不同媒介在不同纸面上的表现特质，对页中提供了一些相关的实验结果。

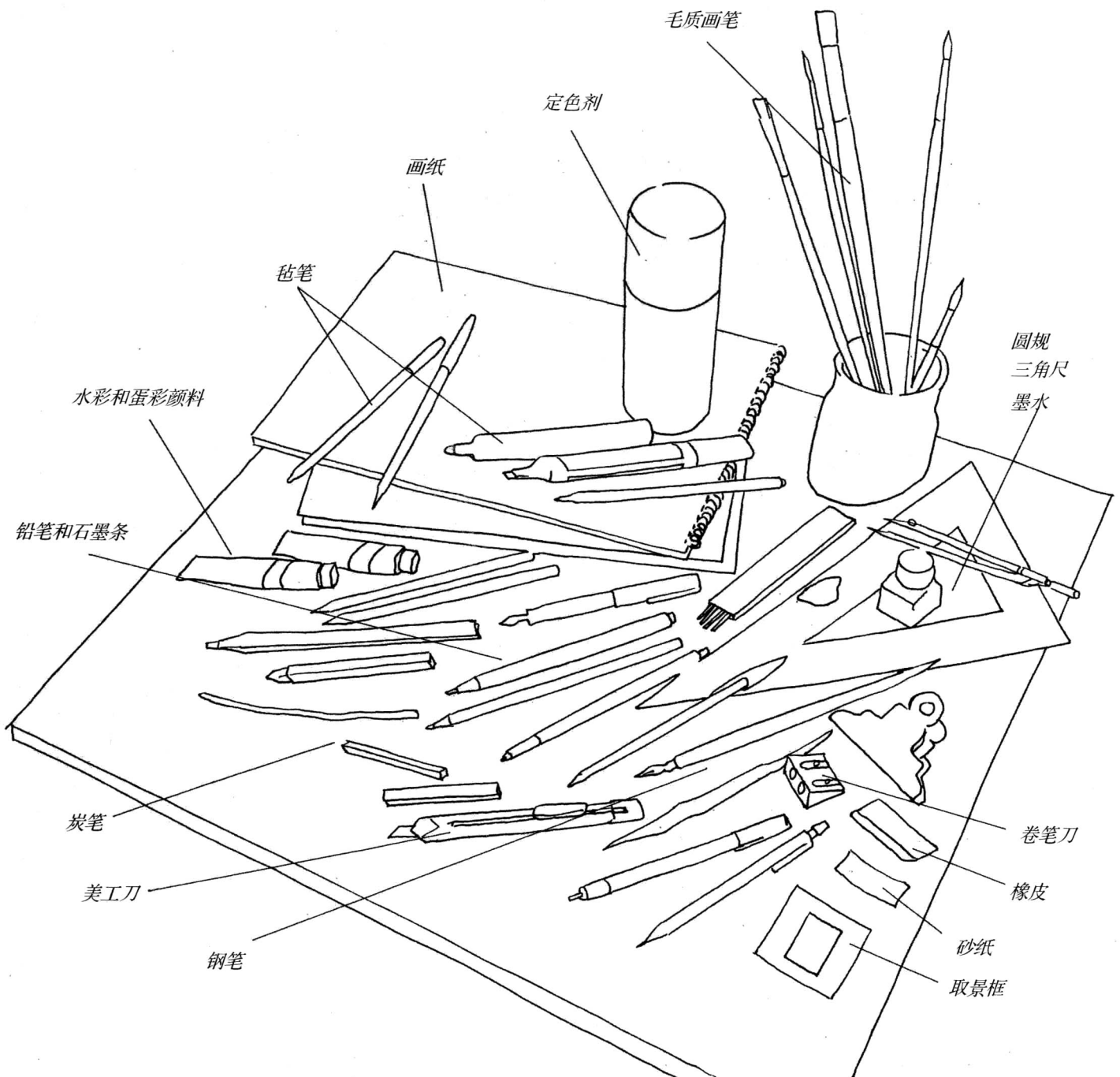

不同介质绘制在光滑纸面的笔画效果

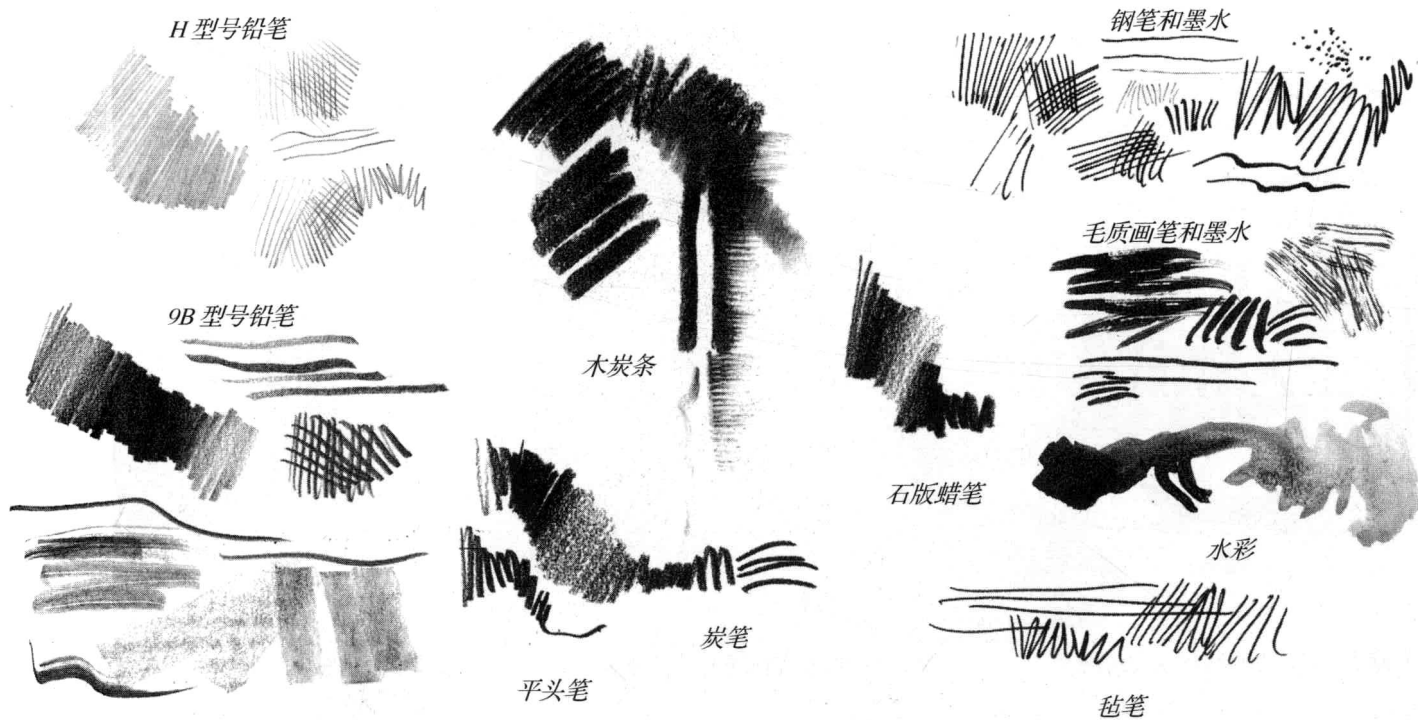

不同介质绘制在粗糙纸面的笔画效果

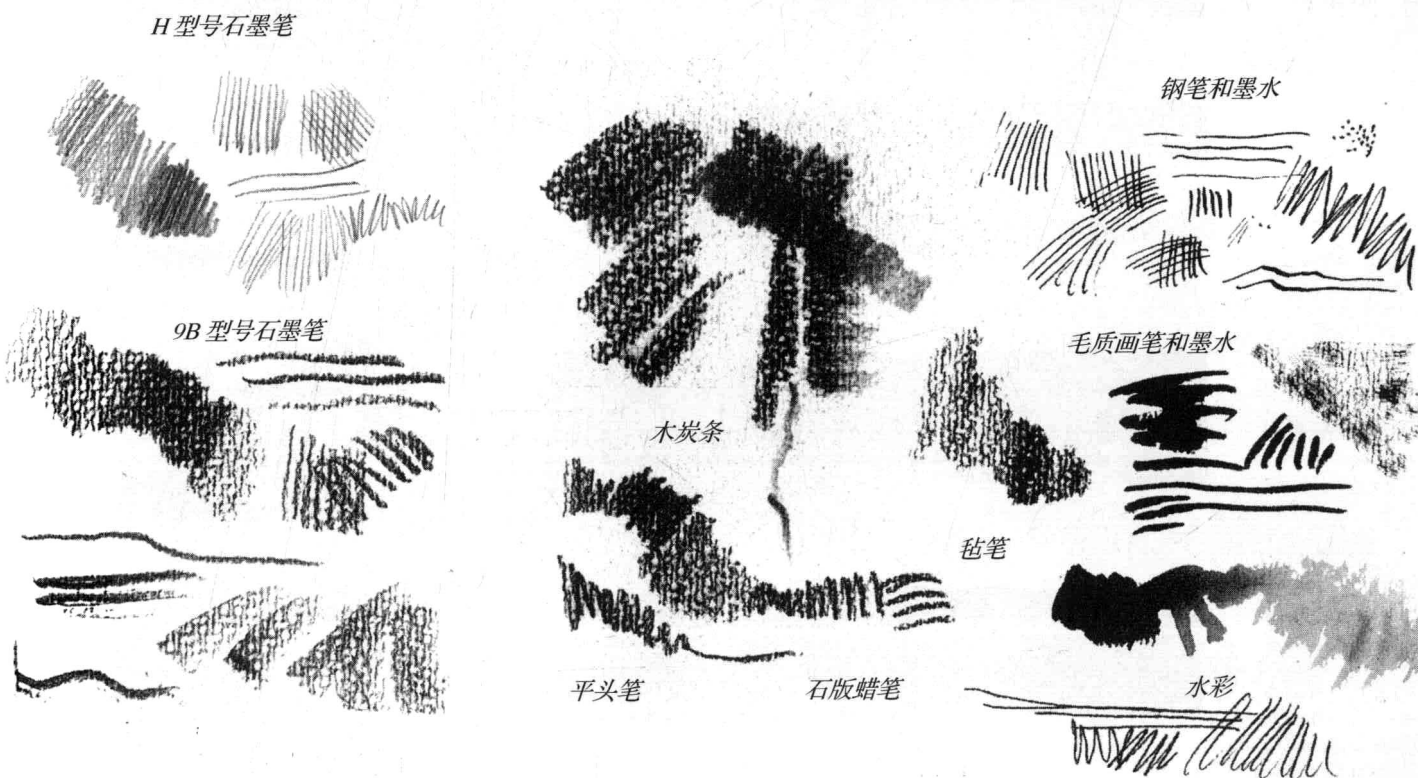

基础技巧

石膏几何体绘画三步骤

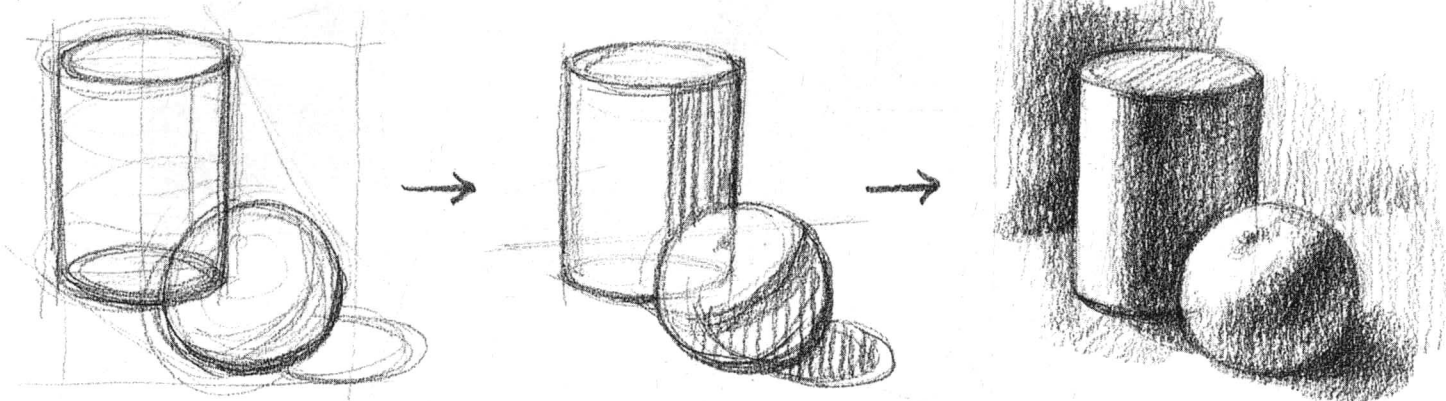

步骤1 拟定几何体的相关比例。

步骤2 确定几何体的形状和阴影区域的轮廓。

步骤3 完整刻画几何体形状，强调色调层次。

色调

可以通过不同的方式表现色调从明至暗的等级：用笔压力的变化（图例A和B）；交叉平行线的使用（图例C）和层次过渡的技巧（图例D）。

A 2B 铅笔



B 炭精条

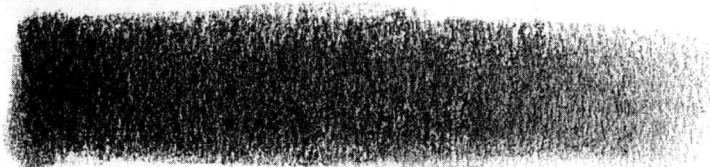

C 钢笔和墨水

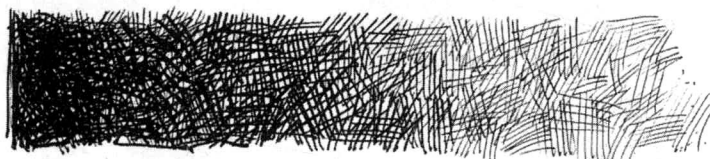

D 水溶性墨水

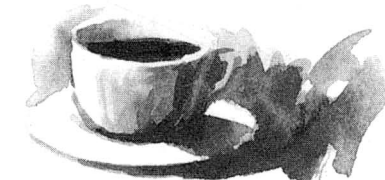
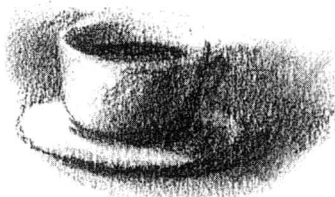
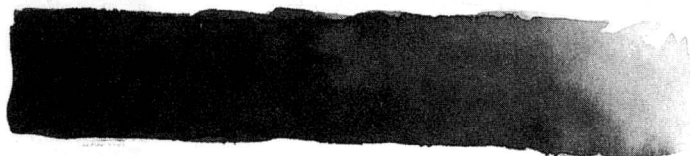

光线和阴影

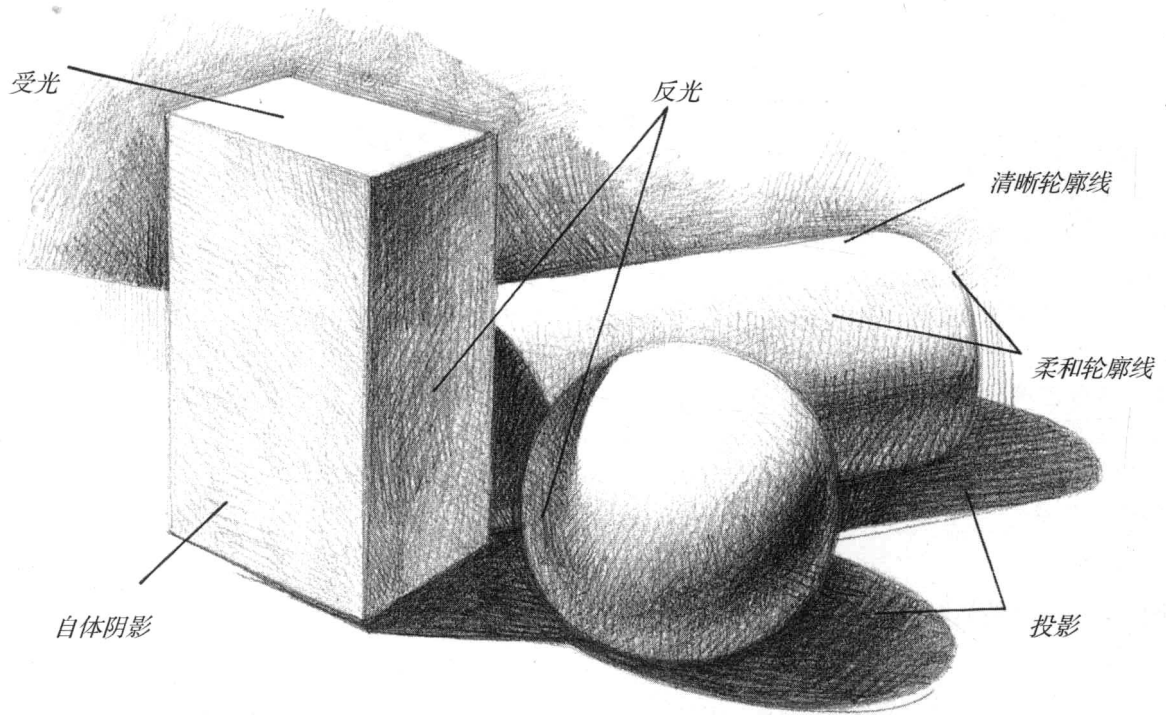

线条和明暗

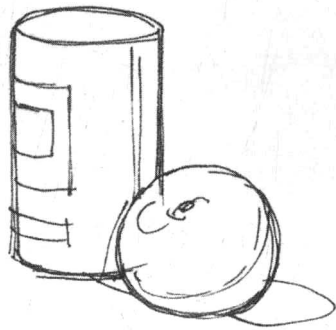

线条素描

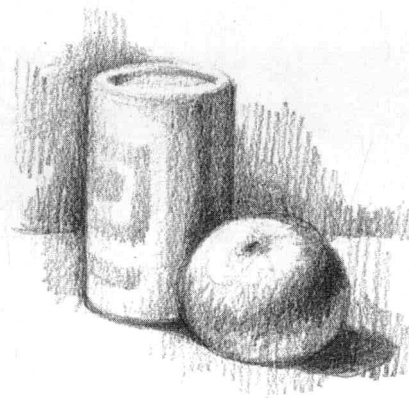

色调素描

通过阴影线、交叉平行线和其他技巧营造不同色调

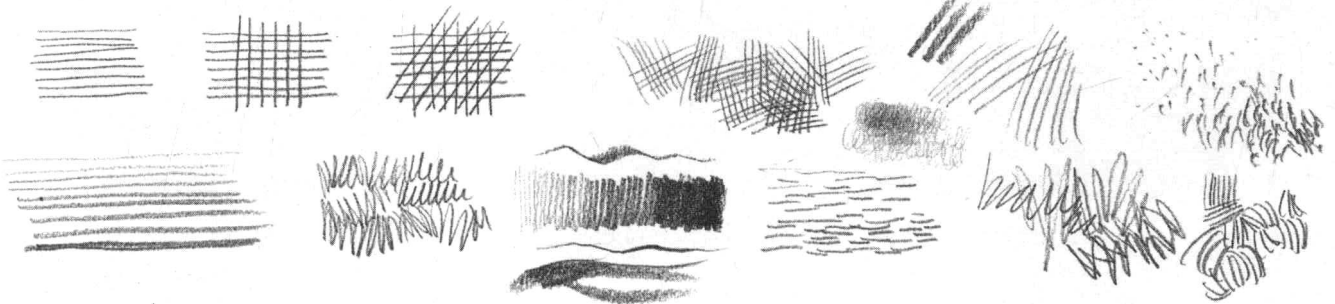

铅笔和石墨笔

铅笔因其廉价和多用途的特性而成了世界上用途最为广泛的绘画介质。除去那些传统的木质铅笔，铅笔的种类如今也变得繁多起来：石墨笔、自动铅笔笔芯、石版蜡笔、水溶性铅笔、平头木匠铅笔和装在活动铅笔中的超细笔芯铅笔。

石墨笔根据其笔芯硬度递减分级的型号是从硬度最高的 9H 型号到 H 型号，递加分级的型号则从 B 型号到最柔软的 6B 型号。而在这些型号之外的石墨笔（最高为 9B）为了便于使用，笔身通常都会制作得较粗。HB 型号则是中等程度，不是太硬也不是太软。硬质的石墨笔，也被称为“机械”笔芯，用于描绘清淡、清晰、平滑的线条；而软笔芯则更具有艺术性，更能够准确地在徒手画中表现笔触的不同的压力。绘画的暗色调不但可以通过石墨对纸面压力的加大获得，还可以通过线条以正确的角度精密排列获得（交叉平行线应用）。而不同色调之间的糅合可以通过手指、棉花团或纸卷擦笔等揉搓画面来实现。

中等纤维度卡片纸上的笔触表现形式

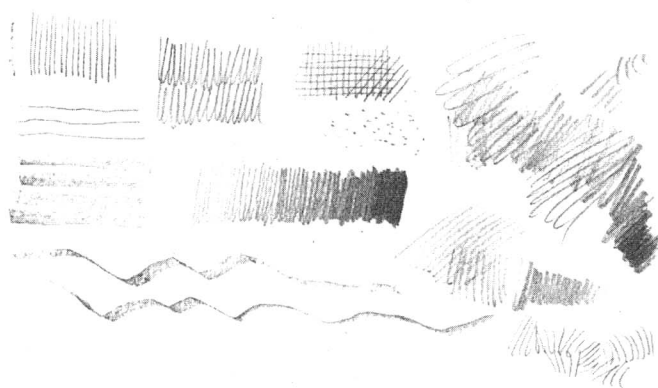
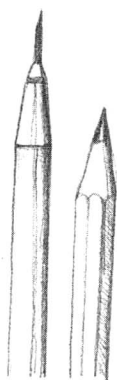

2H 硬芯铅笔或石墨笔

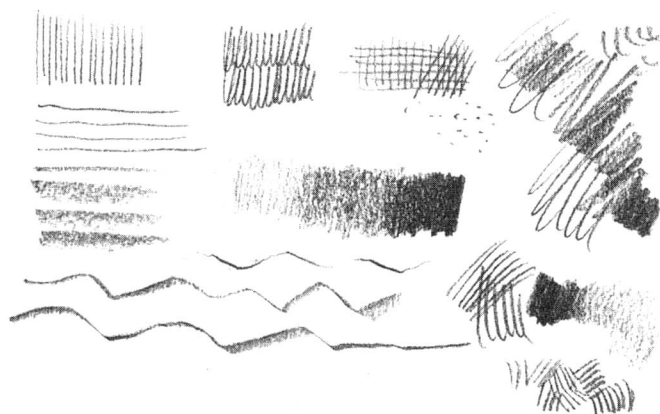
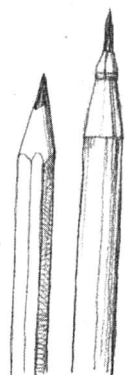
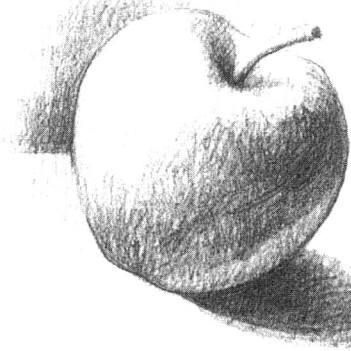

HB 中硬度铅笔或石墨笔

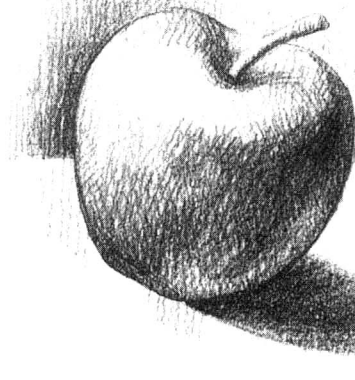

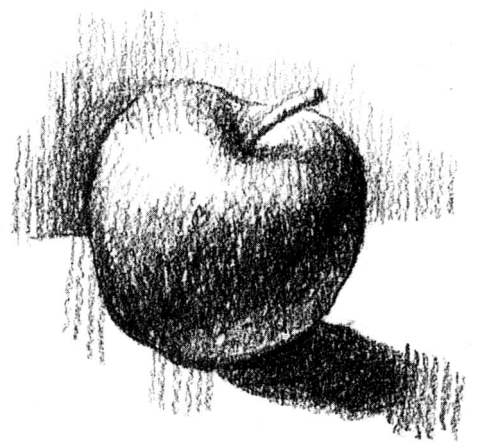
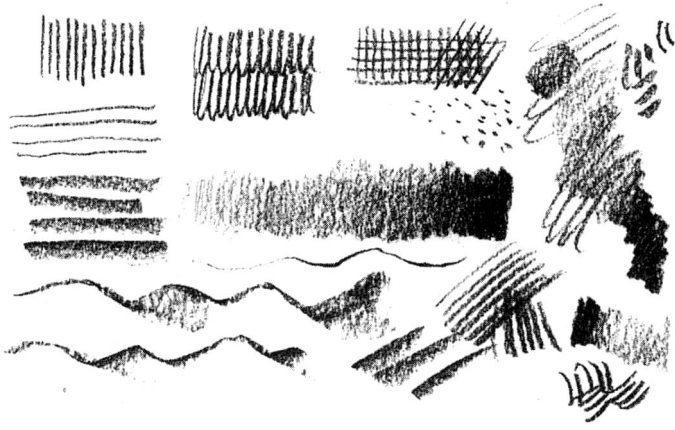

6B 软性石墨笔

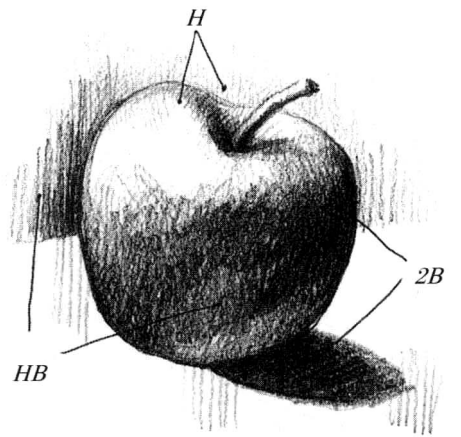
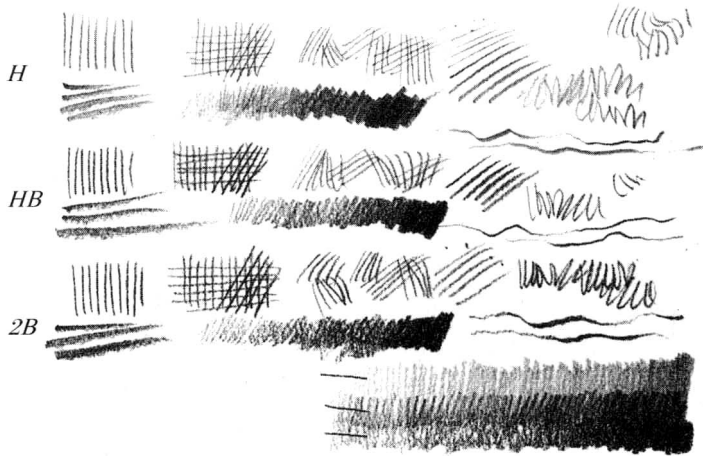
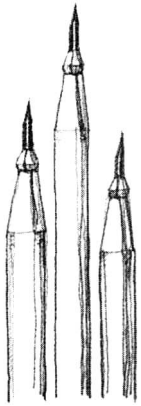

多类型石墨笔

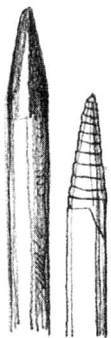

9B 软性石墨笔和纸卷擦笔



2B 石墨条

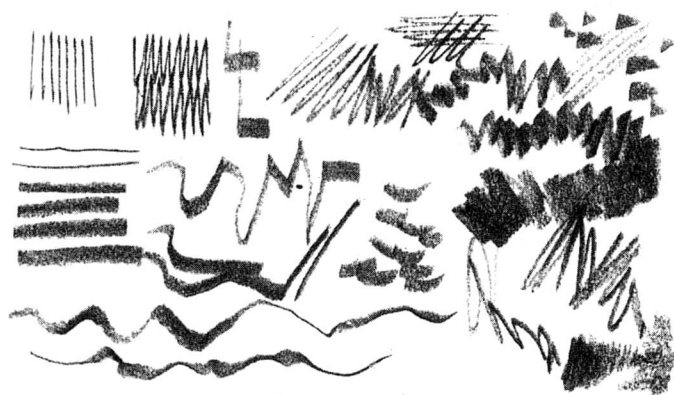
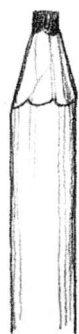
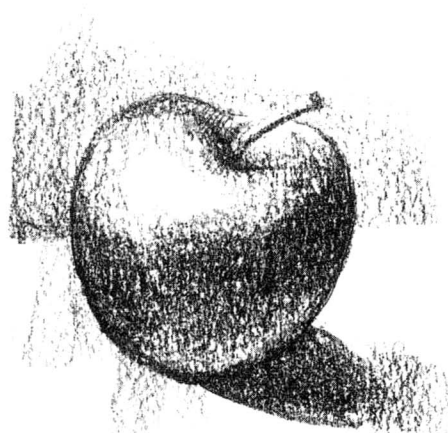

平头笔

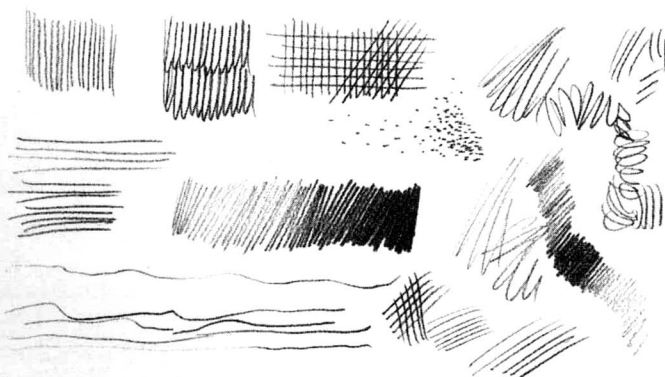

极细铅芯

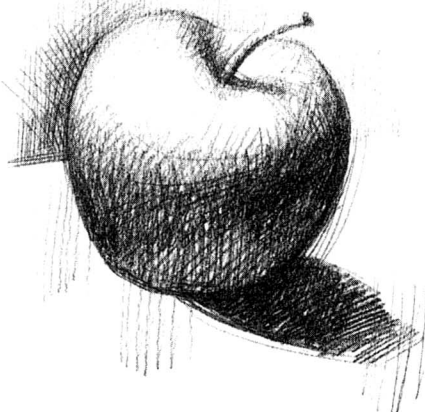



石墨粉尘和使用橡皮获得的提亮效果

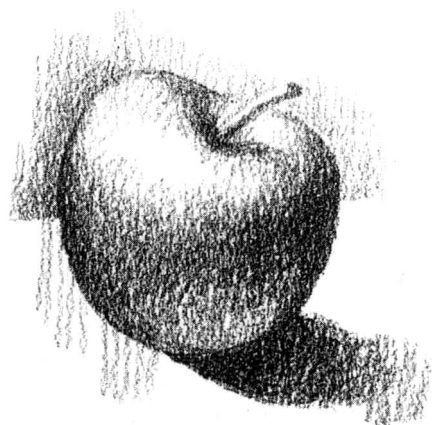
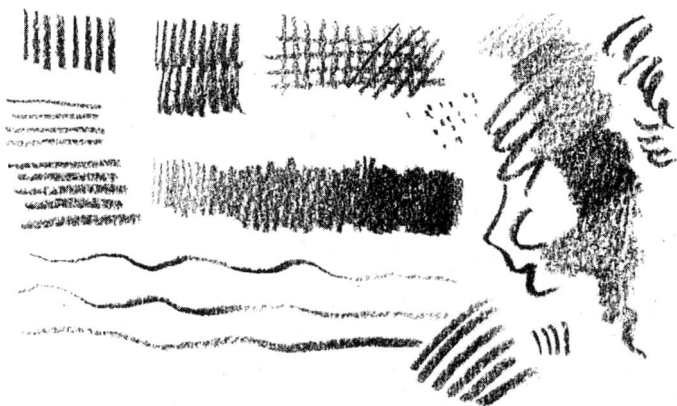

石版蜡笔

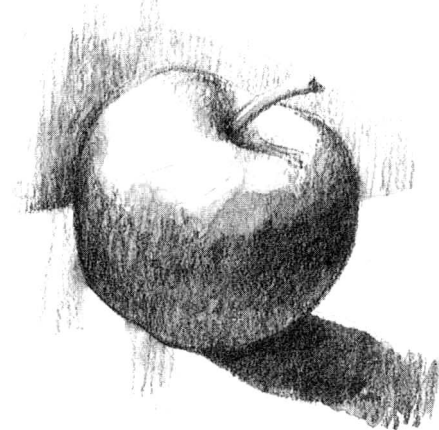
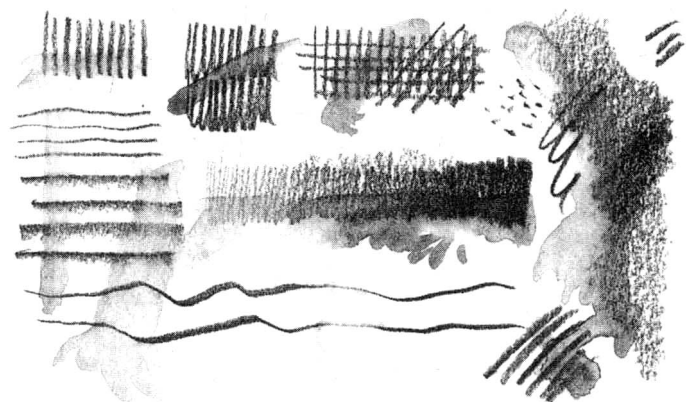
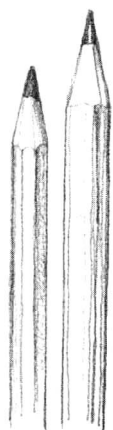

水溶性铅笔

在这两页中展示的是两幅人物肖像习作。两幅画像都以真人为原型，使用的是相对光滑的纸张(42×56厘米)和2H铅笔。每幅图画都采用了较为细致的线性构图，而细微的色调变化则是通过排列或紧密或普通的交叉平行线达到的。硬芯铅笔(我通常都会把它们削得尖尖的)的帮助，使得图像整体展现出一种不存在任何对比的苍白色调。同时对于笔触增加的压力使得这种苍白色调变得更为紧张强烈。



qualità 211
Studio per il cartone
di Pomica
(Sant. di Annapio
sabato 3 Marzo 1974)





H和2H铅笔，纸面，40×50厘米。
这是一幅蚀刻画习作。交织平行线的使用和平直的笔触不但完美地模仿了传统的蚀刻画过程，同时也帮助我在使用铜盘之前解决了某些色调和构图的问题。当然，画面的整体尺寸比纸面小了很多20×30厘米。如同你在画面中墙面地基附近所观察到的一样，点画法同样可以起到阴影线的作用。



在我被委托创作一幅肖像画时，对模特面部的观察通常是我的切入点。不过，对我来说，最重要的还是对于模特个性的了解。只有这样，我的作品才能同时满足我对于艺术和人性两方面的兴趣。这一页的绘画作品展示了我的创作过程，或者说至少表现了我创作概念的起源点。部分速写非常写实。其他速写则属于相对粗糙和更直觉性的快速作品——通常只是为了抓住模特的面部结构、某一瞬间的表情和神态，或是作品布局的构想草图。这些快速作品完全忽视了明暗对比，这一次我使用的是两张尺寸为33 × 43厘米粗糙的纤维纸和HB铅笔。

