

知日

It is JAPAN

For 1.3 billion people to understand the world

知日MOOK | ZHI JP.

特集 明治维新

苏静 / 主编

¥ 35.00

明治维新

徳川慶喜



特集 **明治维新**

- 01 幕末明治大事年表 8
- 02 明治维新名人生平 9
- 03 下克上的时代 16
- 04 新选组——人事典 22
- 05 在东京找寻坂本龙马的蛛丝马迹 30
- 06 德川庆喜与明治维新 36
- 07 照片中的幕末维新史 42
- 08 专访内田树：从明治维新中寻找现代人的影子 66
- 09 平等与博爱，红十字会物语 70
- 10 明治改革，重商的崛起之路 74
- 11 正派“日本”与反派“俄国” 82
- 12 靠借债和重税发动的战争 86
- 13 大炮巨舰主义的胜利 90
- 14 “正露丸”意外诞生的传奇 94
- 15 漫画亦维新 96
- 16 西风东渐之洋菓子的世界 110
- 17 明治时代的浮世绘 116
- 18 明治建筑：日本的近代之翼 134
- 19 幕末大河剧巡礼 142

Regular

- 1 神田砂织：美在踊绘艺术中传递 145
- 2 以求知的态度探寻吃的真谛——日本杂志《食生活》 150
- 3 日本人在纽约——白井里实摄影作品小集 154

专栏：**虫眼虫语** 莫言东瀛出游记 165

吴东龙的设计疆界 到百年横滨港找维新设计 168

纪·行 富士山比看起来的“恐怖” 172

出版人 & 总编辑：苏静

艺术指导：马仕睿

资深主笔：毛丹青

编辑顾问：蒋丰、姚远、

汤横兆、健吾、

剑心、王众一

编辑：胡智敏、肖夏、张泓瑶、张洋

流程编辑：岳浩

特约记者：姚远（东京）、

松本一博（大阪）

策划编辑：王菲菲、王薇

责任编辑：段明月、朱春艳

营销编辑：邓丹

平面设计：typo_d

Publisher & Chief Editor:

Johnny Su

Art Director: Ma Shirui

Chief Writer: Mao Danqing

Editorial Consultant: Jiang Feng,

Yao Yuan, Tong Chingsiu,

KENGO, Kenshin, Wang Zhongyi

Editor: Hu Zhimin, Xiao Xia, Zhang

Hongyao, Zhang Yang

Coordinator: Yue Hao

Special Correspondent:

Yao Yuan (Tokyo),

Matsumoto Kazuhiro (Osaka)

Acquisitions Editor: Wang Feifei,

Wang Wei

Responsible Editor:

Duan Mingyue, Zhu Chunyan

PR Manager: Deng Dan

Graphic Design: typo_d

联络知日 ZHI JP

电子邮箱

zhi_jp@163.com

微博

http://weibo.com/zhijp

小站

http://site.douban.com/113806/

发行支持

中信出版集团股份有限公司

北京市朝阳区惠新东街甲4号

富盛大厦2座

100029

图书在版编目 (CIP) 数据

知日·明治维新/苏静主编. —北京: 中信出版社, 2013.1
ISBN 978-7-5086-3665-8
I. 知… II. 苏… III. 明治维新 (1868) —历史 IV. K313.41
中国版本图书馆CIP数据核字 (2012) 第 263646 号

知日·明治维新

主 编: 苏静

策划推广: 中信出版社 (China CITIC Press)

出版发行: 中信出版集团股份有限公司

(北京市朝阳区惠新东街甲 4 号富盛大厦 2 座 邮编 100029)

(CITIC Publishing Group)

承 印 者: 北京昊天国彩印刷有限公司

开 本: 787mm×1092mm 1/16

印 张: 11

版 次: 2013 年 1 月第 1 版

广告经营许可证: 京朝工商广字第 8087 号

书 号: ISBN 978-7-5086-3665-8/K·282

定 价: 35.00 元

插 页: 6

字 数: 110 千字

印 次: 2013 年 1 月第 1 次印刷

版权所有·侵权必究

凡购本社图书, 如有缺页、倒页、脱页, 由发行公司负责退换。

服务热线: 010-84849555 服务传真: 010-84849000

投稿邮箱: author@citicpub.com

舞！舞！舞！

公元一八六八年，江户无血开城，德川庆喜请罪出降，德川家二百七十年之天下至此而终。

这无疑日本历史无数关键时刻中的一个时刻。

英国有光荣革命，日本有无血开城，这在人类历史发展的长河中实在都是了不起的转折点。

其间有西南战争的曲折，但最终，幕末到明治，维新之变，较小的转换代价让日本社会没有被断流，更多的基因被保留下来了，妥协比起砍人头颅，这应该更多代表的是文明进化的结果吧。

一个时代内部通常是量变，一个时代转换到一个时代，通常该算是质变。但是如果我们习惯做的是生物基因式的清洗和消灭，那么我们只能还是又回到前一个量变的循环，重新累积，这无论如何都是文明进化的一种浪费和消解。非得说这也是一种价值的话，恐怕只能说我们为文明的多样性又多添了一种可能性。

这样的话题氛围，我竟然，无可挽救地，想到了村上春树的那部名为“舞！舞！舞！”的小说。而且还抑制不住的贴上来一段原文：“跳舞，”羊男说，“只要音乐在响，就尽管跳下去。明白我的话？跳舞，不停地跳舞。不要考虑为什么跳，不要考虑意义不意义，意义那玩意儿本来就是没有的，要是考虑这个，脚步势必停下来。一旦停下来，我就再也爱莫能助了，并且连接你的线索也将全部消失，永远消失。那一来，你就只能在这里生存，只能不由自主地陷进这边的世界。因此不能停住脚步，不管你是否觉得滑稽好笑，也不能半途而废，务必咬紧牙关踩着舞点跳下去。跳着跳着，原先坚固的东西便会一点点酥软，有的东西还没有完全不可救药。能用的全部用上去，全力以赴，不足为惧的。你的确很疲劳，筋疲力竭，惶惶不可终日。谁都有这种时候，觉得一切都错得不可收拾，以致停下脚步。”我抬起眼睛，再次凝视墙上的暗影。“但只有跳下去，”羊男继续道，“而且要跳得出类拔萃，跳得大家心悦诚服。这样，我才有可能助你一臂之力。总之一定要跳要舞，只要音乐没停。”要跳要舞，只要音乐没停。

这段话，于我个人而言，意义丰富。

在我看来，每种文明都有自己的舞步。

自人类社会诞生以来，有很多文明消失了，就如上面这段文字所言的那样“并且连接你的线索也将全部消失，永远消失”。

与此同时，又有一些文明通过自我革新，换上新的血液，继续发展下去。

若文明本身有一种求生意识的话，那么，“不要考虑意义不意义，意义那玩意儿本来就是没有的”，一种文明都需要在历史长河的高速公路上保持奔跑。或者如村上所言，我们都要“不停地跳舞”，而且是“务必咬紧牙关踩着舞点跳下去”，“而且要跳得出类拔萃，跳得大家心悦诚服”。

不停的舞步，不断的重复，这是文明的量变；而历史转折点的妥协，就是我们坚持大家都一起跳下去，这里面隐含了某种质变，这种妥协通常意味着更多理性的力量。也许是换人领舞，终归舞池里的人都没有停下舞步，这样文明的接力或许才是正途吧。

德川庆喜，德川幕府时代这最后一位非嫡系的继承者，他和他同时代的人一起角力，最终“选择”了一种更“酷”的方式，去结束一个旧时代。这个交替的时代过程，我们自然不能将之太过罗曼蒂克化，但终归少了很多黑暗和喋血的篇章，更关键的是，江户的无血开城，以及其后一系列的作为，都为明治时代的维新奠定了一个相当不错的基石。

就像日本人熟知三国的历史一样，我们更多也是熟知“维新三杰”等这样一些新时代的“开创者”。历史中铭刻的往往都是“开创者”，但我们也要记住像德川庆喜这样的“结束者”。

明治维新，就是一种文明的自我革新。这个文明孤悬一隅，先天条件未见得好多好，但百年之间，这个文明在不乏无数曲折以及无数惨重教训的舞步中，不断令人侧目。

明治维新四字内涵丰富，时空相隔，百年之外，想掌握其中的奥秘挑战极大。

用一个特集的空间，我们能摘取的是这段历史的零星片断。明治维新这个历史时段，往前看是幕末，往后看有日露战争，通过这种上下文的关系，通过一些历史的细部，《知日》试图找出一些线索，从中学学习到一些经验，一些教训来。

撰稿人

毛丹青 | 外号“阿毛”，中国国籍。北京大学毕业后进入中国社会科学院哲学所，1987年留日定居，做过鱼虾生意，当过商人，游历过许多国家。2000年弃商从文，中日文书多部。现任神戸国际大学教授，专攻日本文化论。

姚远 | 西安人，毕业于厦门大学中文系。后在《青春潮》杂志社任记者、编辑。1988年赴日，从师于摄影大师森山大道。2000年起，创办电子杂志《日本流行资讯报》(后改名为《东京流行通讯》)，十年来坚持不懈地传播日本流行文化。为多家大陆、港台杂志撰稿，并助力日文书籍、中文版引介工作。

吴东龙 | 从事设计观察的作家、讲师、设计师，也是课程与书籍的规划者。再多面向的设计工作里，长期关注日本的设计场域。著有《设计东京》系列书籍，作品见于两岸三地。现在是“东喜设计工作室”、创意聚落“地下连云企业社”负责人。

赤塚 | 历史小说作家、狂热的游戏人、理智的乐观主义者。国内知名历史论坛“新·战国联盟”主要策划之一。其个人主页《宛如梦幻》在网络广为流传，并在国内发表过多部小说和历史散文，对于我国三国时代和日本战国时代的认识和论述尤见功力。主要作品有长篇小说《生命——神授的权杖》《洗雉录》等，历史散文《宛如梦幻》《织田信长》《中国宰相的非正常死亡》等，在台湾地区和内地均有出版。

榎雪丸 | 《史上最强日本史》系列的作者，国内以通俗调侃手法写日本历史的第一人。著有《日本明治维新》与《史上最强日本》等系列书籍。

陈伟 | 畅销书作家，著有《麻辣日本史》等。研习日本文化、喜欢刀锋与文字。

金鱼屋 | ACG爱好者。有日版漫画收藏癖。

刘敬薇 | 旅居日本多年，现为北京第二外国语学院汉语学院教师，专职教授外国留学生汉语和中国文化，每年为日本京都外国语大学等学校的暑期访华团做中国文化讲座。



熊毛頭
 这是当时日本引进的军装样式中帽子样式的一种。有两种类别：一种将毛发通常是熊毛，也有马毛和人发等。直接接在斗笠帽子的表面；另一种是将毛发缝在布制的头罩上，做成假发的样子。
 萨摩 长州 土佐等强藩皆有使用。

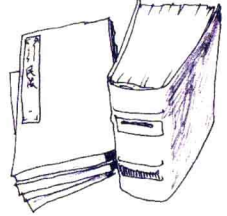

西洋装订本与和式装订本的区别。

甲賀隊士

甲賀隊由以「忍術」知名的甲賀古士100余人组成。甲賀武士团原是战国时期以日本独特的兵法「忍術」而著称的兵团。进入江户时代后，天下太平，该团逐渐解散。成员大都回乡务农。为了「忍術」得以传承下去，在德川幕府的努力下，又恢复了这个组织。重组的甲賀隊为幕府服务，曾经同倒幕的强藩展开殊死战斗。尽量低调，不要吸引太多关注是甲賀隊队服设计的原则。样式中规中矩，不花哨。甲賀古士是「苗字带刀」的武士。平时时腰间带有两把以上的武士长刀。肩上还缝有队徽「甲」字。作为「忍術」的武器包括短刀、手裏劍、腰刀。戊辰战争以火力为主。甲賀队的「忍術」几乎没有发挥的空间。



横浜水道の獅子頭共用栓



这样的自来水在横浜随处可见。但由于日本国内的及社施工时间，因此使用的都是国外进口的栓帽。拧盖子打水龙头自来水管就会从狮子的口中流出水来。

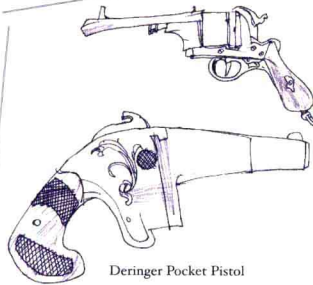

Deringer Pocket Pistol

デリンジャーポケットピストル
 因为是由各个民间工厂自行生产，因此有多种规格。枪身很短，命中率不高，可是因为重量很轻，适于用来防身。因此一问世就受到大家追捧热卖。但是，让这把枪真正名震世界的是美国第16代总统林肯被暗杀事件。当时的暗杀者就是带着这把体和很小的枪进入了林肯总统看戏的包厢。从背后开枪的。这次事件让这把枪在臭名昭著的同时，也成为了一种小枪身用手枪的代名词。幕末时期日本也有很多。

製本道具類の一部
 这些工具都被写入明治10年由印书局编写的制书工具列表中。此列表一共包括了16种制书用工具。

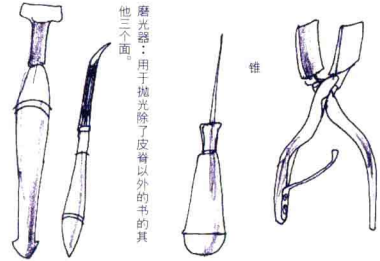

书皮骨钳：用于整理书的皮骨，使之变得更平整光滑。
 锥
 磨光器：用于抛光除了皮骨以外的书的其他三个面。

明治時代の椅子

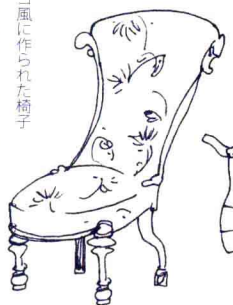

ロンドン風に作られた椅子
 洛可风格的椅子，制于明治10年



最新流行型編上靴
 最潮的皮鞋样式，明治41年

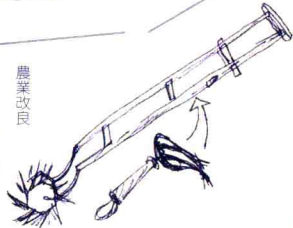

農業改良

肥料的使用使稻田内的杂草也开始繁盛。石磨是除草用的「雁爪」，用这种工具除草必须弯腿，久会很非常累。右图是明治20年发明的改进后的除草器「天一车」，一经问世立刻在日本全国普及开来。



明治20年代の牛乳配達人

明治20年代，日本的牛奶配送员身穿印有商号、姓名等的短外衣和日本传统的细脚裤，手拿装有牛奶的罐罐玻璃瓶，挨家挨户配送牛奶。
 装牛奶的容器，最开始是订奶户的自家容器。计重配送。明治10年代开始标准容积的玻璃铁皮罐出现。明治20年，玻璃瓶出现。玻璃瓶的瓶盖会根据配送时间的不同改换不同的颜色。图中的蓝绿色瓶盖用于下午配送的牛奶。



明治时代万物图

肖夏马仕睿 / edition & illustration

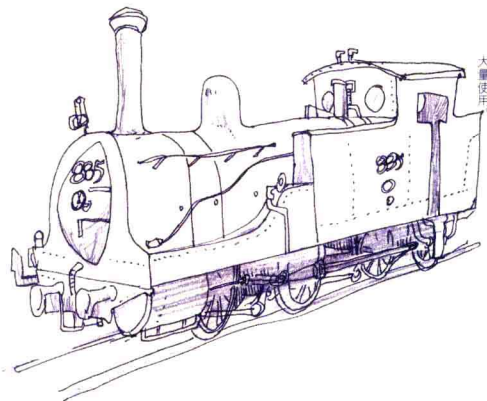

国産第一号機関車
在外面技师的指导下，明治26年，铁道局神户工造成了日本第一号国产火车头。之后，国产火车头数量很少但其制造一直持续着。直到大正年间，国产火车头才达到了量化的标准，被大量使用。

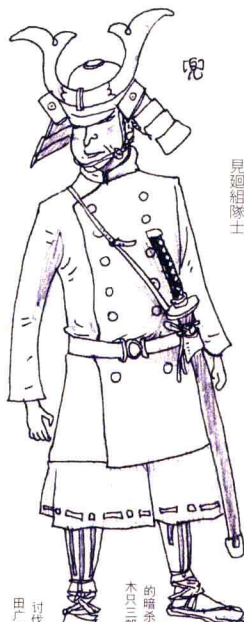

見廻組隊士

アームストロング後装砲

義経袴 腔装

見廻組是由幕末200多名旗本子弟们组成的治安组织，负责维持京都皇宫附近的治安。由浅尾藩藩主新田广孝在元治元年（1864年）组建，性质同新选组相似。见廻组最出名的事件是庆应3年（1867年）11月15日发生的暗杀坂本龙马事件。见廻组组长佐木三郎、今井信郎冲近江屋，暗杀了在此召开的坂本龙马和中岡慎太郎两人。见廻组加入幕府军，同新政府组织的讨伐军作战，后战败消灭。创始人新田广孝在这场战役中加入新政府军作战，逃过一死。

製造国：英国
使用層：佐賀藩、萨摩藩

60口径野战炮。它的参数是：口径25.4mm（約2.5寸）、炮身長15.5m、控弦有16条、装炮弹后重量2000kg、炮弹初始速度300m/s、最大射程3600m、小口径野战炮往往可以对坚固的城墙造成毁灭性的打击。日本最初知道这种炮是在萨英战争中，英国舰队使用的就是它。萨英战争结束后，这门炮的使用手册被翻译成日语，在日本出版发行。后萨摩藩与佐贺藩即向英国购买了此炮，值得一提的是，佐贺藩购买此炮后，还照着它的样子仿制出了9磅规格的炮。

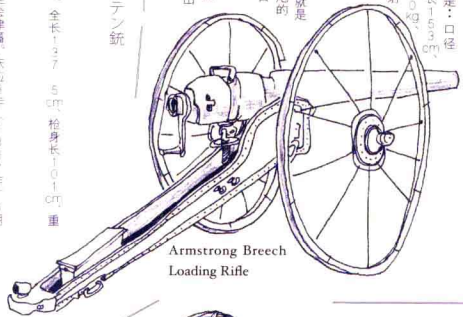

Armstrong Breech Loading Rifle

製造国：德国
使用層：会津藩、和歌山藩

日本最初使用这种枪的藩是会津藩。庆应3年（1867年）4月，由该藩藩士山本武典同长崎的德国商人签订订购协议，协议写明购买1000发，战前战争之前，会津藩拿到了其中的300发，但是由子弹供应不上，这批枪并没有在这场决定会津藩存亡的战争中发挥作用。

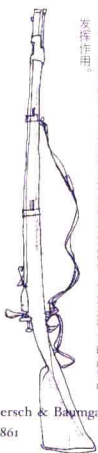

Doersch & Bayngarten M1861



「自由」の徳利之蓋

明治10年代，各种各样有「自由」字样的器具广为流行，甚至茶会上也大量使用印有「自由」两字的酒杯、酒壶、服装等。信春「自由」还有「福利」，当时若能得到印有「自由主人」字样的木牌，就能在民间流行的商人大会上优先买到商品。

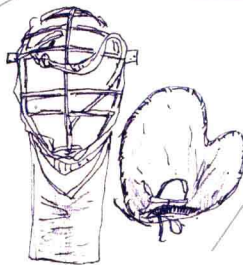

这是按队士兵所戴的一种尖顶形的军用帽，由皮革做成。边缘是一圈笔直的线，同日本传统的军装帽有些相似，但是帽檐直径缩小成一尺（约30厘米）左右，尖顶分为两种：一种是帽檐在眉毛处可以翻上去的设计款式，叫作「眉庇」；一种是不能翻上去的款式。



日本最初の公衆電話（自動電話）

当时打电话需要先将电话一接成员，然后再由接线员与想打电话的人通上话。为了纪念电话在日本的应用，公司将每年的3月11日定为「公共电话之日」。

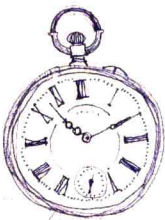

最初の精工舎製懐中時計

以瑞士件表为模型，明治26年精工舍制作了自己的第一块怀表，取名「TIME KEEPER」。从此以后，精工舍不断改良怀表的制造工艺，明治29年制造的「E XCELENT」怀表被天指定为「恩赐之表」。



維新
明道

The image features a bold, graphic design on a red background. The central focus is the Chinese characters '維新' (Wéixīn) and '明道' (Míngdào). '維新' is written in a large, black, sans-serif font, with the character '維' partially enclosed within a white oval frame that has a decorative, repeating pattern along its border. '明道' is written in a similar black, sans-serif font to the right of '維新'. The entire composition is framed by a white, multi-layered border that has a stepped, architectural appearance. There are also some white, geometric shapes floating in the upper and lower corners of the red field.

6 嘉
年米
1853

6月 美国东印度舰队司令**佩里**率领军舰抵达**日本**
7月 俄国使节**安东**舰队司令**普嘉廷**率船抵达**长崎**

位于日本横滨的佩里公园内的佩里登陆纪念碑。
上有前日本首相伊藤博文亲笔手书：“北美合众国探险船队司令佩里上陆纪念碑”。



佩里

佩里以及**黑船来航**事件：1853年，**美国**东印度舰队来到**浦贺**，**佩里**向**日本**递交了国书，要求**日本**取消闭关锁国政策，开放外国船只往来**日本**。当年由**佩里**率领的黑船登陆的地点，竖立了一座**佩里**登陆纪念碑，上有前**日本**首相**伊藤博文**的亲笔手书：“北美

合众国水师提督**佩里**上陆纪念碑”。尽管**中国人**看来**佩里**是一名侵略者，但**日本人**眼中的**佩里**却是一位值得纪念与感谢的**英雄**，因为恰恰是**佩里**率领的**黑船**打开了**日本**的国门，促发了之后的一系列变革，才有了今日的**日本**。

元安
年政
1854

1月 **佩里**再次率**黑船**舰队**来航**
3月 **吉田松阴**偷渡失败，被**捕入狱**
签订《**日美和亲条约**》（开放**下田**、**箱馆**为港口）



吉田松阴

吉田松阴与**松下村塾**：日本**江户**幕府末期**思想家**、**教育家**，明治维新的先驱者。他是幕末“**尊王攘夷派**”的始祖，号召支持皇权，抵御外辱，反对**幕府**。1854年借**佩里**再次到**日本**之机，偷渡上**美国**船请求出洋，遭**美方**拒绝后自首，获刑入狱一年。出狱后，他在**长州藩**成立了**松下村塾**，继续宣扬**尊王攘夷**的主



张，培养了**高杉晋作**、**伊藤博文**、**山县有朋**等明治维新的重要领导人。1859年在**井伊直弼**为镇压尊攘派而制造的“**安政大狱**”中**被处死**。

2 安
年政
1855

1月 **安政**大地震

3 安
年政
1856

2月 设立**藩政**调所 7月 **哈利斯**被任命为**美国**驻**日本**领事馆总领事

8月 **吉田松阴**开设了**松下村塾**

4 安
年政
1857

1月 签订**下田条约** 10月 **美国**总领事**哈利斯**晋见**大将军**

5 安
年政
1858

1月 **井伊直弼**就任**幕府**元老一职
6月 签订《**日美修好通商条约**》
幕府决定由**德川家茂**担任下一代**大将军**
9月 **井伊直弼**发动“**安政大狱**”



井伊直弼

井伊直弼与**美国**的**通商**：江户幕府末期的大老。1858年与**美国**签订《**日美修好通商条约**》，赋予**美国**商人与**海员**治外法权，并开放港口；同年，他又发动“**安政大狱**”，处死了**吉田松阴**等一大批具有进步思想的**尊王攘夷派**的先驱。因此，长久以来他被**日本**国民视为**卖国贼**与**封建旧势力**的代表。但从另一面看来，无论是**否**被迫，他也启动了**日本**打开国门实质性的第一步。

1860年3月的一天，18名志士悄悄聚集于**井伊直弼**

进入**京都**的必经之路——**樱田**附近。上午9时许，**井伊直弼**的大轿出现在门口。见状，一名志士手持**洋剑**斩破轿帘，并突然拔刀砍杀**井伊**的护卫，另一名志士向**井伊直弼**的轿子开枪，轿中**井伊直弼**的腰部。枪声响起，埋伏在附近的浪士们纷纷出击，与**井伊直弼**的护卫们展开了**肉搏**，纷纷牺牲。最终，幸存的最后一名志士一把将**井伊直弼**由轿中拖出，斩断其首级。这个事件史称“**樱田门外之变**”。



樱田门外之变

6 安
年政
1859

6月 开设**横滨**为港口 8-10月 **吉田松阴**、**桥本左内**在“**安政大狱**”中**被处死**

天皇

01

明治天皇

1852-1912

明治新国家的标志

明治天皇的一生可以说是日本近代国家诞生的同义字。他在位45年期间，日本资本主义迅速发展，制定了帝国宪法，召开了第一届帝国议会，使日本走上了近代文明国家的行列。也是他带头实行扩军备战，亲自指挥甲午中日战争，又发布宣战诏书，挑起日俄战争，带领日本走上了军国主义的道路。从他开始，天皇将大权统揽在身，从此变成“神”，日本的纪元方式改变为“一世一元”制。

明治6年，明治天皇巡幸九州时由摄影师内田久一所照。

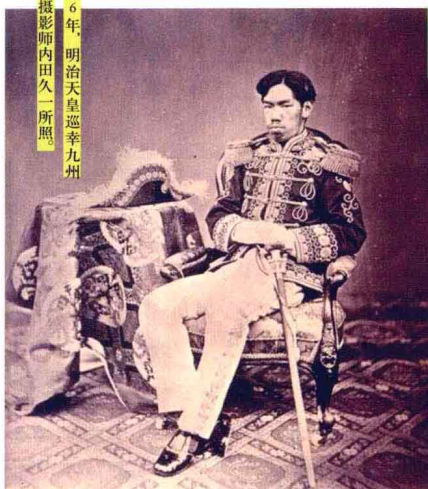

流传最广的明治天皇相。看上去像照片，其实是画像。作者是一位意大利的铜版雕刻师兼画家。画于明治21年。这幅画像在明治中期后被复印并分发至各个学校，作为天皇的“御真影”让学



明治5年，摄影师内田九一的作品。

广兴公议，万机决于公众；公卿与武家同心，以至于庶民，使各遂其志，人心不倦；破旧来的陋习，立基于天地之公理正气。

明治天皇登基誓言

德川家族

德川庆喜

1838-1913

02

酷爱拍照的幕府末代将军

日本幕府时代的最后一位统治者。

庆应3年，为了避免内战，德川庆喜将大政奉还朝廷，以此作为苦肉计，希望日后能够争回主导权。他的举动未能得到倒幕同盟的信任，他们发动政变“王政复古”建立了由天皇主导的新政府，幕府时代彻底终结。

庆喜晚年喜好面包及牛乳，对照相机及摄影颇有兴趣，但技术不佳，屡次向写真杂志上投稿，却极少被采用。

庆喜晚年还考取了驾驶执照，但同样技术不佳，明治时期在静冈市内驾驶汽车时，曾在荞麦屋前遭遇过交通事故。



照片中书桌的左边放着《资治通鉴》，德川庆喜嘴里含着烟管，沉浸在思考中。庆应2年。



庆应3年，穿着法式军装的德川庆喜将军。



晚年的肖像照。

佐久间象山

1811-1864

03

日本洋学第一人

“和魂洋才”的提倡者，注重儒学之“礼”的同时，还潜心兰学，主张开国，强调学习西方的技术以改造日本的军队，以贸易富国等等。最后被国内的保守势力暗杀。如今，很多研究者将佐久间象山的“和魂洋才”与晚清洋务派冯桂芬的“中体西用”进行比较。



佐久间象山

夫泰西学艺，术也。孔子之论道，德也。艺术譬如菜肉也，菜肉可以助食气，孰谓可以菜肉而损其味也。……东洋道德，西洋艺术，精粗不遗，表里兼该。

坂本龙马

1835-1867

04

史上人气最旺的武士！

坂本龙马原为土佐藩的藩士，文久元年（1861年）2月，为了获得思想和行动上的自由，龙马冒着株连家族的重罪脱离土佐藩来到江户，成为了一名职业革命家。在江户，龙马拜胜海舟为师学习航海术，后经胜的介绍认识西乡隆盛。庆应元年（1865年）受西乡支持，他于长崎创办日本第一个近代商社——龟山社中，不久改为海援队。庆应2年（1866年）在龙马的斡旋下，以龟山社中为媒介，长州藩和萨摩藩建立萨长同盟，成为新政府军的主力。龙马的伟大在于身处乱世而不盲从。他作为一名攘夷派志士，曾行刺幕府重臣胜海舟，后为胜海舟开明的主张及渊博的学识倾倒，成为胜的门徒。此外，龙马的生活观念十分西化，他是第一个带新娘蜜月旅行的日本人。



坂本龙马

为了追逐目标，男人需不断向顶峰攀登。即便是死，也要以追逐的姿势倒下。没有财政的独立，就没有思想和行动的独立。现在到了把日本进行大洗牌的时候了！

高杉晋作

1839-1867

05

风流的倒幕派领袖

高杉晋作是长州藩的藩士，曾在1862年乘世界船观摩上海，亲眼目睹清朝虽拥有主权，实际上却沦为英法殖民地的悲惨情景。回国后，晋作组建了不依据身份安排职位的奇兵队，投入倒幕运动中。1864年，四国联合舰队向下关炮击并且占领炮台，于是晋作遭到赦免而担任和谈的工作。和谈中，联合国家提了许多条件并且要求“租借彦岛”。见识过清朝遭遇的晋作深深看透“领土附期限租借”的实质意义，他坚决拒绝了租借领土的条件，结果成功地让联合国家撤销了租借领土的主张。也许是这次租借领土的失败让外国看到了日本的决心，之后再也没有提出类似要求，日本也从未变为殖民地。晋作爱就爱美人，是歌舞伎町的常客。因为脸很长，被人戏称“只因他骑马，反觉马脸圆”。但是这并不影响他为日本历史做出的伟大贡献。



高杉晋作辞世之句
 三千世界鸦杀尽，与君朝寝到天明。
 相传高杉晋作一夜风流后所作

让这无趣的世界变得有趣吧！

被人爱称为
“西乡殿下”的
幕末明治期最高
人气王！

西乡隆盛是萨摩藩的藩士，原为下级武士，受到藩主岛津齐彬的重用一跃成为萨摩藩的重要人物。他曾两次被流放，被召回后，积极投身倒幕运动。

庆应2年（1866年）1月，在坂本龙马的斡旋下，西乡隆盛代表萨摩藩同桂小五郎代表的长州藩签订萨长同盟。庆应4年（1868年）1月的鸟羽·伏见战役中，西乡率领新政府军东上，同年3月包围江户，同胜海舟进行会谈，江户得以无血开城。

明治元年（1868年），担任新政府的陆军元帅。明治6年提出的“征韩论”，因遭到刚从欧美考察回来的大久保利通、岩仓具视等人“内治为先论”的反对而失利，愤而辞官，回到家乡鹿儿岛。明治10年，西乡挑起西南战争，被政府军打败，于同年9月24日自杀。

西乡自杀时，正值火星接近地球，有人说在这颗星上看到了西乡的影子，于是取名为“西乡星”。可见西乡身上背负了多少人的期望。



西乡隆盛
敬天爱人。……人贵厚重，
不贵迟重，尚真率，不尚轻
率。……凡事要有事天
之心，不要有示人之心。

明治政府的核心人物

木户孝允

1838-1877

从桂小五郎到
“明治三杰”

07

明治2年拍摄
的木户孝允
坐着发



生于和田家，为次子。原为长州藩的藩医，后过继给桂家做养子，成为藩士。嘉永2年（1849年）进入松下村塾，师从吉田松阴。嘉永5年（1852年）来到江户学习剑术、造船术和兰学。以桂小五郎为名活跃于幕末时期。

庆应2年（1866年），接受坂本龙马的斡旋来到萨摩藩，同西乡隆盛签订萨长同盟。维新后，主持版籍奉还及废藩置县的工作。同西乡隆盛、大久保利通合称“维新三杰”。

明治4年（1871年），作为岩仓使节团的副使之一考察欧美宪政，痛感将征韩论撤回与内治优先的必要性，积极倡引宪法制定与二院制议会的设置，并致力于国民教育与天皇教育的充实。后来亲自担任文部卿，为充实国民教育而尽力。

当时一位奥地利外交官这样评论他，“那么蕴含强烈精神力的面貌，我在这个国家还没遇到过这样的人。那人说话时，表情有种独特的生气。一见就知道是个非凡的人物。”

考察欧美宪政时，在伦敦拍摄
的照片



大久保利通

1830-1878

铁血无情的
东洋“俾斯麦”

08

明治5年于巴黎拍摄，那个时
候的胡须非常长。



「大久保利通是相当伟大的政治家，然而日本人却喜欢稚儿气的西乡隆盛。也就是说，政治原本是男人的世界，但是日本人却喜欢女性的特质。譬如——西乡隆盛有时会写写诗，发表几句名言，结果比大久保利通更得人缘。」
历史小说家司马辽太郎

大久保利通出生于鹿儿岛，从小与西乡隆盛一起长大。后成萨摩藩藩士。开始支持公武合体运动，后看到萨英战争中萨摩藩的惨败，意识到改革的重要性，从而转变成倒幕派，成为倒幕运动的领导人之一。

明治政府成立后，于明治4年（1871年）担任大藏省大臣，同年，作为岩仓使节团的副使之一赴欧美考察宪政。回国后，积极推进殖产兴业政策，认为应该内治优先，反对幼时好友西乡隆盛主张的征韩论，逼得西乡隆盛辞官。明治10年，鹿儿岛的反动土族拥立辞职回乡的西乡隆盛为首发动了叛乱，即所谓西南战争，遭到大久保的无情镇压，以失败告终，西乡被斩去首级。大久保的铁血政策引来仇恨，明治11年被暗杀于前往办公室的马车。

胜海舟
1823-1899

09

江户无血
开城的功臣



明治时期的胜海舟



乘坐「咸临号」横断太平洋赴美时，在旧金山的照相馆内的摄影。

幕府瓦解之际，我心想的是日本的将来，而不是回首德川三百年的过去。文明、文明，你们让子女学西洋文化，但之后这些孩子以后会听你们的吗？肯定不会听的。只会说你们这帮老顽固碍事。

伊藤博文
1841-1909

10

“醉卧美人膝，
醒握天下权”



1888年的伊藤博文



1907年殖民朝鲜期间，与大韩帝国皇太子合影。

我对你们什么也不指望。在我终日为国事操劳而头痛之时，与其晚餐时让你们给我倒杯酒，服侍我换衣服，大概还不如天真漂亮艺伎的玉手可解我心宽呀。

伊藤博文常对身边人说的话



1863年长州藩秘密派遣至英国的5名留学生合照，最右边站着的是伊藤博文。

明治18年，伊藤博文成为日本第一任内閣总理大臣，在他任内，日本制定了东亚第一本宪法——《大日本帝国宪法》，发动了中日甲午战争。日俄战争期间，伊藤以元老身份指导战争，这场战争使日本登上了东亚头号强国的地位。伊藤先后4次组阁，并同时担任枢密院议长以及贵族院议长等多项重要职务。

1906年任特派大使，与朝鲜签订《日韩协约》，将朝鲜变为日本的殖民地并任第一任统监。1909年10月26日在中国哈尔滨车站被朝鲜爱国者安重根刺死。

伊藤迷恋女人是出了名的，从艺伎到女优都是他猎取的目标。他曾经有一个叫澄子的未婚妻，后来在从事维新事业的时候，经常与那些志士出入酒馆，与艺伎结交。在此过程中，伊藤结识了他的原配夫人梅子，梅子出身于下关青楼之中。不久他和澄子解除了婚约，并且亲自做媒，把她许配给了别人。伊藤虽然一生只有梅子一个正室，但他身边却从来不乏其他的女人。

大隈重信
1838-1922

在政治与学术间
徘徊的
早稻田大学创始人



藩士时期的大隈重信



身着学士服的大隈重信

学问靠头脑，工作靠本事，身动非足先动而不能。但是，为了取得卓越成绩，必须有统帅以上所有意志的力量，那就是勇气。

大隈重信

“明治三杰”相继去世后，大隈重信和伊藤博文成为明治政府的核心。大隈重信曾官至大藏卿，推行殖产兴业。后在明治14年的政变中被迫免官。脱下官衣的大隈重信为了“学问的独立”创办了东京专门学校，也就是现在的早稻田大学。

明治31年，他与坂垣退助成立了宪政党，组成了日本最初的政党内阁，但没过多久，该内阁就被迫辞职。大隈重信回到早稻田大学担任校长。大正3年（1914年）回归政坛，再次组成了大隈内阁，于大正5年再次被迫辞职。

相传大隈特别喜爱哈密瓜，还专门从国外带哈密瓜种子回日本种植。大隈有“人生125岁”之说，125对于其创立的早稻田大学有特殊意义，位于校内大隈讲堂旁的钟塔高125尺，2007年时该校还举办了盛大的创校125周年纪念典礼。

11

乃木希典

1849-1912

日俄战争司令，
军神还是愚将？

12

明治10年西南战争爆发后，乃木希典率领部下支援熊本城的战役，却很丢脸地被敌人夺走军旗。因为自责乃木染上了酒瘾，经常酗酒消愁。明治18年，他升为少将，于第二年赴德国留学，回国后彻底戒断了酒瘾，摇身一变成为一个极为自律的人。

日俄战争爆发后，乃木被任命为第三军总司令，率军攻打旅顺，在150天的战役中频繁失败，后虽艰难取得胜利，但部下6万多人牺牲，受到明治天皇责备。明治40年，乃木改任学习学院院长。

明治45年明治天皇驾崩。就在9月13日明治天皇下葬的当日，乃木同妻子在赤坂的家中自杀，以生命祭奠天皇。如今的乃木故居已被改建为乃木神社，乃木希典被供奉为文武两道之神。



自杀当日的乃木希典与妻子

广濑武夫

1868-1904

实至名归的
“军神”

13

广濑武夫自幼跟随祖母生活，西南战争中家被烧毁，后搬至飞弹高山地区居住。

明治27年(1894年)广濑加入日本海军，参加中日甲午战争，因为有过人表现而被提拔为少佐。广濑说一口流利的俄语，并与俄国贵族社会交游甚广，驻在俄国期间，他与一位俄军官官的女儿陷入情网。

明治37年(1904年)日俄战争爆发后率兵参加旅顺港战役，在军舰福井号上指挥作战。不久福井号被俄军鱼雷击中，被迫弃船逃生时，广濑发现部下衫野孙没有及时从逐渐沉没的军舰中逃出来。广濑返回军舰寻找未果，乘坐救生船撤退时，被俄军炮弹击中头部牺牲。5日后，广濑的遗体被俄军发现，俄军为他举办了正式的军葬，以表达对这位军人的尊敬之情。得到广濑战死的消息，广濑的俄国恋人为此穿上丧服，以此表达了对未婚夫的哀思。

因为在日俄战争中的出色表现，后人称广濑武夫为“军神”。

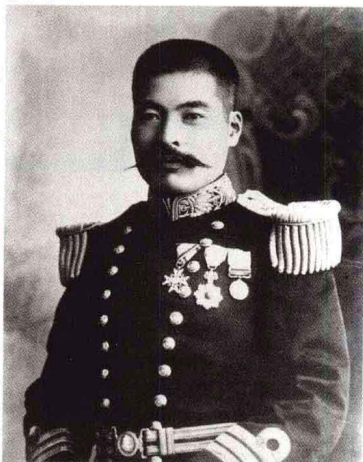

经济界著名人物

14

涩泽荣一

1840-1931

日本资本主义之父
酷爱创业的实业家

涩泽荣一出生于武藏国一名豪商的家中。庆应2年(1847年)成为幕臣，同年1月以幕府会计身份参加了在巴黎开办的万国博览会。在巴黎期间，涩泽考察了西方的经济机构以及金融组织。

明治元年回到日本后，涩泽主持成立了日本第一家股份公司——商法会所，后进入大藏省任职。明治6年辞去政府职务，涩泽一心做起了实业。他先后创办了第一国立银行(日本第一家现代化的银行)、大阪纺织公司、王子造纸公司等500多家企业，人称“实业王”。在实业思想上，他把来自中国的儒家精神与效仿欧美的经济伦理合为一体，提倡“道德经济合一”，奠定了日本经营思想的基础。

涩泽荣一
在大藏省任职时期的



左·摄于1877年
右·摄于1877年

每天比人早起，将事情做好一点，以智慧和努力胜过他人，就是好的竞争。若以仿冒、掠夺的方式，将别人努力的成果拿来当作自己的，或用旁门左道的方式侵犯他人，以博取声名，就是不好的竞争。……以妨害的方式来夺取他人利益的竞争，就是恶性竞争，反之，对产品精益求精，不做侵犯或吞并他人利益范围的事，就是善意的竞争，两者间的分界能用良知去判断并能谨守，就是商业道德了。

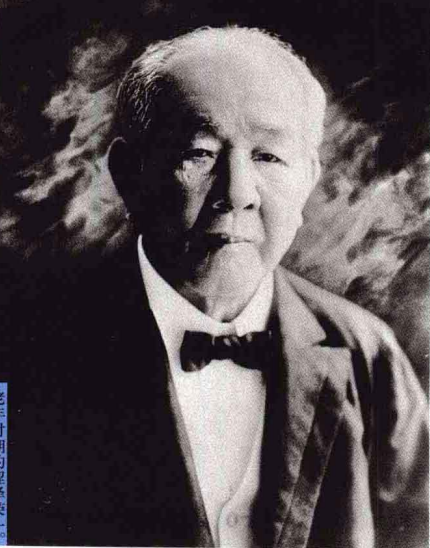

老年时期的涩泽荣一

岩崎弥太郎

1834-1885

15

三菱财团的创始人



岩崎弥太郎出生于土佐藩的豪商家中。文久元年(1861年)，岩崎赴大阪的土佐商会担任会长。土佐商会改名九十九商会后，岩崎掌握了商会的实权。

明治6年，九十九商会改名三菱商会，也就是如今三菱财团的前身。三菱商会买下由土佐藩出售的原属藩财的商船，以经营海运业为生。岩崎频频接待政府高官，得到大久保利通、大隈重信等政府官员的支持，是当时非常有名的政治商人。

明治7年，岩崎又成立了三菱汽船公司，同年，政府军队出征台湾，三菱汽船公司接下运送士兵和武器的生意；明治10年的西南战争中，三菱汽船公司同样负责物资的运输，获得了巨大的利益。至此，三菱公司几乎独占了日本的海运业，为后来三菱财团的建立打下了牢固的基础。

岩崎式的经营管理能做到严格规章，奖勤罚懒。弥太郎每天早上都到公司去督促职员，发现有人怠慢的话，立刻就加以严声叱责。他赏罚分明，提高上进者的薪水，有时甚至“支出数倍于薪水的奖金”激励员工。

我们不是向蛮横不懂事的客户低头，而是向他们付给我们的钱低头。
岩崎弥太郎这样鼓励需要与客户打交道的员工

文艺界著名人物

正冈子规

1867-1902

人生的啼血哀鸣之美

正冈子规出生在爱媛县一个下层武士家中。据其母亲回忆，幼时的子规性格内向，个子不高，还经常生病。中学时代，子规开始爱好文学，体质羸弱的他成为了一名文艺青年。1888年因患结核病咯血后，取意杜鹃啼血，改号为子规。1892年东京大学国文专业中途辍学，进入日本新闻社。

1895年作为战地记者，随军参加中日甲午战争，因肺病恶化而退伍，从此卧床不起。1897年参加创办《杜鹃》杂志，对后世产生很大影响。正冈子规对以松尾芭蕉为代表的传统俳句提出了严峻批评，是俳句革新的先声。

1902年9月，正冈子规死于肺结核。

根据司马辽太郎的长篇巨著《坂上之云》改编的NHK电视剧中由香川照之出演正冈子规。

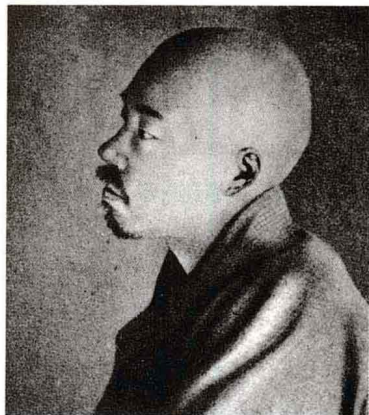

16



身穿和服的正冈子规

我原本以为对禅的彻悟，就是不论何时何地，都要有死的觉悟。但是仔细想来，这种想法实在大错特错。事实上是不论何时何地，都要有活下去的意志。
正冈子规随笔遗作《病床六尺》

福泽谕吉

1835-1901

日本的近代教育之父

日本近代著名的启蒙思想家、明治时期杰出的教育家。他的思想对日本资本主义的发展起了巨大的推动作用，因而被称为“日本近代教育之父”。

福泽的父亲是一位德望颇高的汉学者，适逢福泽出生那天得到了中国清代的《上谕条例》，欣喜若狂，遂给儿子取名谕吉。

福泽生性热爱自由，性格豪迈不羁，生长在封建观念极为浓厚的环境里，福泽感到十分痛苦。黑船来航后，震惊于欧美先进文明，19岁的福泽于安政元年(1854年)来到长崎学习兰学，后拜兰学大家绪方洪庵为师，进入其所开设的适塾读书。

安政5年(1858年)，福泽奉藩命来到江户，建立兰学塾教授兰学，后演变为今天的庆应义塾大学。文久元年(1861年)至庆应3年(1867年)间充当幕府翻译三次出访欧美，洞察欧美的文明制度及思想，形成了自己的教育理念。明治政府成立后，终身从事教育及社会活动，成为近代日本最有影响的人物。

他一生写作并出版了包括《文明论概论》、《劝学篇》在内的多部伟大著作。其中1882年集结成册的《劝学篇》共售出300万本以上，在当时识字的人并不多的日本可谓奇迹。福泽谕吉的核心思想是“独立”，所谓“文明的精神”就是“人民的独立精神”，其根本在于“没有依赖他人的心理，能够自己支配自己”。他的很多思想及学说成为近代日本制定国家战略、处理国家外交关系的理论依据。但是，福泽的“脱亚入欧论”也在一定程度上刺激了日本军国主义的兴起。

17



1862年以幕府译员身份游历欧洲，在巴黎所照



明治20年的福泽谕吉

天在人之上不造人，在人之下也不造人。人生而没有贫富贵贱的区别。但是努力求知的人就可获得财富成为贵人，没有学问的人则失去财富沦为下人。……不能独立的人必然会依赖他人，依赖他人的人必然会害怕他依赖的人，进而必然沦为阿谀奉承的人。……有爱国之志的人，无论官私，先谋求自身的独立，自身独立后若有余力，再帮助他人独立。……只要有希望，就必须尝试。还未尝试便怀疑能否成功的人，不能被称为勇者。

福泽谕吉《劝学篇》

中村正直

1832-1891

18

日本的启蒙思想家

中村正直是日本的启蒙思想家。明治6年(1873年)，中村正直与森有礼、福泽谕吉一同创办了明六社，定期出版《明六杂志》。明治14年(1881年)任东京大学的教授。他一生中翻译了多本西方著作，包括《自由之理》、《西洋品行论》等，自著有《敬宇文集》、《敬宇诗集》等。

中村曾在《明六杂志》第三十五号发表《论支那不可侮、不该侮》文章，论述不应蔑视中国的理由。他认为，中国“发明有用器具甚多，非本邦所能及”，“倘若支那学欧美，其见识或将超过欧美”。他批评那些学了一点欧美皮毛便蔑视中国的日本人，例如“身穿他人之华美服饰而蔑视衣着简陋之人也”。主张靠本国自己的努力获得进步。



川上贞奴

1871-1946

19

蝴蝶夫人的模特 日本第一位国际女优

川上贞奴原本是一位地位低下的艺伎，因其美貌而受到当时沉溺女色的日本首相伊藤博文的爱慕，一时间成为名伎。明治27年(1894年)，川上与男演员川上音二郎结婚，跟随音二郎从神户坐船来到美国。在旧金山，她先后主演了舞台剧《道成寺》、《艺人与武士》，并因此名声大噪。明治34年(1901年)，川上贞奴回到日本，同丈夫川上音二郎共同建立了帝国女优养成所，致力于日本本土女优的培养。音二郎去世后，川上贞奴开始了同往昔的恋人福泽桃介(福泽谕吉的女婿)同居的生活，直至去世。川上贞奴是一位充满了传奇色彩的女性，她曾在华盛顿为麦金利总统表演舞蹈，在伦敦为威尔士亲王和上层社会人士跳舞，甚至曾在维也纳国王和俄国沙皇尼古拉二世面前表演过。著名画家毕加索画过她的像，普契尼创作的不朽人物《蝴蝶夫人》是以她为模特塑造的。



山川捨松

1860-1919

20

“鹿鸣馆之花”

山川捨松出生于会津藩，是家中最小的女儿，原名咲子。明治4年(1871年)她跟随岩仓使节团赴美留学，是日本最早的女子留学生之一。明治15年平安回国后，将名字改为捨松。

捨松为华族女子学校的成立做出了很大贡献，因为英语流利，她还活跃在当时的外交场所——鹿鸣馆内，被称为“鹿鸣馆之花”。



特集 明治维新

下克上的时代

赤军 / text

试读结束：需要全本请在线购买：www.ertongbook.com