

# 普通高中 课程标准实验教科书

# 设计

DESIGN

经全国中小学教材审定委员会二〇〇五年初审通过



JC  
G634.955  
255=10

人民教育出版社

主 编：常锐伦  
副 主 编：欧京海  
分册主编：李 泓  
编写人员：陈 楠 刘东雷  
张旭晨 闫 卫  
责任编辑：欧京海 王振华  
邹依庆  
设计制作：邹依庆 朱 帛  
责任校对：江金照 杨文菊  
责任印制：赵国瑞 王建平

## 出版说明：

为了将《普通高中美术课程标准》转化为课堂教学可具体实施的内容与目标，教材按课标的5个系列9个模块所规定的框架进行编写，它体现了课标的精神和理念。

为了适应选学，本教材以模块内容的学习程序和所要解决的问题序列，设计各册的内容结构与课题。对课题学习不规定课时，以便师生能自主地进行调控。

内容设计以探究问题为线索展现学习过程与学习方法，以问题链、问题串结构课业内容，通过一个个由浅入深的问题，从感性层面进入理性层面，使同学们易于接受并能主动地学习。围绕教学内容和目标，教材设置了“思考与讨论”、“艺术实践”、“自我评价”以及“知识窗”等小栏目。这有助于体现学习方法和学习过程，更可以起到强化对学习内容的理解和对学习目标的认识作用。尤其“自我评价”可以使同学们养成对学习的反思和自我评价的习惯。

我们精选高中生应该掌握的基础知识与基本技能来构架教学内容，使之体现基础性。各册范围的选择注重艺术风格与表现手法的多样性，从而开拓同学们的视野，激发创新精神，养成对世界多元文化的尊重。

本教材的编写，得到了首都师范大学、清华大学美术学院、清华大学建筑学院、中央美术学院、中国美术学院、华中师范大学、北京服装学院、南京艺术学院、南京工程学院等单位给予的多方面支持和帮助，在此表示诚挚的谢意。

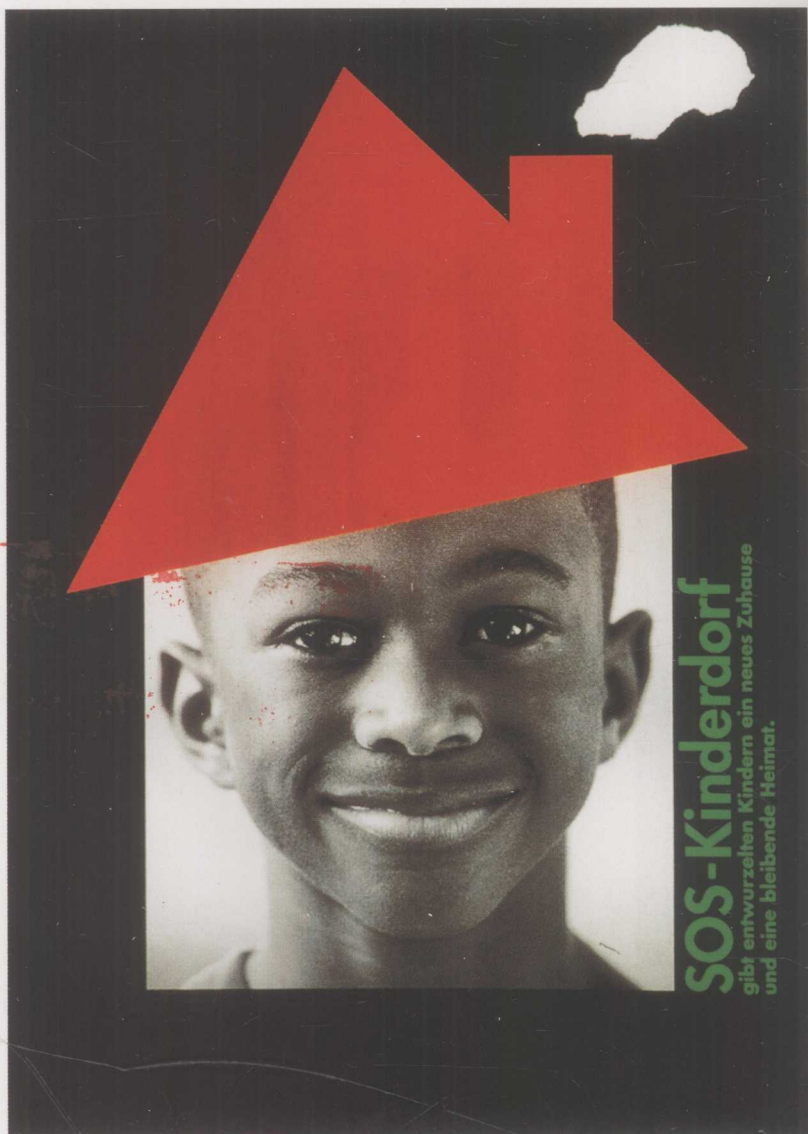

“SOS 儿童村”公益招贴（瑞士）

经全国中小学教材审定委员会  
2005年初审通过  
普通高中课程标准实验教科书

美术  
设计

人民美术出版社 合编  
北京教育科学研究院  
人民美术出版社出版

（北京北总布胡同32号 邮编：100735）

燕泰制版印刷有限公司印装  
全国新华书店发行

2009年11月第2版 2010年5月第2次印刷  
开本：880毫米×1230毫米 1/16 印张：3.5  
ISBN 978-7-102-04836-9

定价：7.05元

如遇质量问题请与本社教材出版发行部联系  
电话：(010) 85114461 65135541

# 目 录

C O N T E N T S



直列旱冰鞋

人类用智慧设计世界	第 1 课	设计与生活	· · · · ·	2
把理想变成看得见的样子	第 2 课	设计的特征	· · · · ·	6
象征的艺术	第 3 课	标志与视觉识别系统	· · · · ·	10
文化的传播	第 4 课	书籍设计	· · · · ·	14
创意的魅力	第 5 课	招贴设计	· · · · ·	18
精美的外衣	第 6 课	包装设计	· · · · ·	22
艺术与技术的结合	第 7 课	产品设计	· · · · ·	26
创新的思维	第 8 课	产品设计构成要素	· · · · ·	29
系统的步骤	第 9 课	产品设计的方法	· · · · ·	32
清晰的表达	第 10 课	产品的表现	· · · · ·	35
合理的布局	第 11 课	居住空间的设计	· · · · ·	40
多样的统一	第 12 课	居住空间中的设计元素	· · · · ·	44
生机盎然的艺术	第 13 课	居住空间的绿化与陈设	· · · · ·	48
完美的和谐	第 14 课	室内公共空间设计	· · · · ·	52

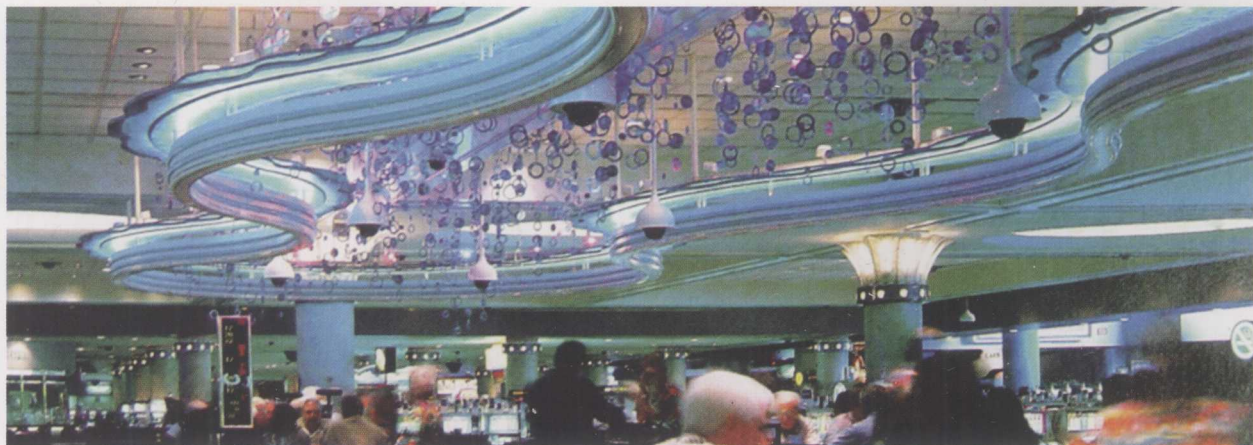

动态空间设计



# 导 言

我们正生活在一个新的时代，一个设计的时代。

现代设计的发展，已有近百年的历史，它的出现使世界的面貌发生了巨大而深刻的变化，人们的思维方式与生活方式日新月异。功能与审美、艺术与科学、经济与文化的融合，不断地给现代设计注入强大的动力。新观念、新思维、新思潮的涌现，推动着现代设计的蓬勃发展，使得我们生活的这个时代充满着希望和美好的前景。

对于21世纪的中学生来讲，学习和了解现代设计，全面培养自己的文化艺术素质，提升生活品质，提高分析问题、解决问题的能力，有着不可替代的现实意义。现代设计是以工业化生产为基础条件的，它的本质是在不断地解决人类生活面临的各种问题中追求创新发展。因此，注重与现实生活的结合，侧重从时代发展的角度去学习和认识其审美价值与创新精神，应该是学习本课程的要求。正是基于这样的认识，我们为课程的编写确立了设计创新与时代发展的中心思想，并贯穿全册，这是广大同学学习该册的主线。

在教材的内容安排上，我们分为欣赏和综合实践两大部分。

欣赏的设立是希望通过该部分的学习，首先使同学们能够站在一个较高的审美层次来认识现代设计的基本特征和未来发展趋势，感受现代设计正在如何引导我们的生活发生着变化，从而培养同学们的时代精神与创新意识，培养同学们热爱美的生活、创造美的生活的高尚情操和人生目标。

同时，我们还安排设计实践课，大力培养同学们的综合实践能力，让大家学会用艺术的语言和形式来表达自己的情感和意念，学会用设计思维与劳动创造来改变自己的生活环境。

在学习方法上，我们希望通过教材重点研究的观念、规律和设计方法，与教材提出来的思考题和艺术实践相结合，来引导和启发同学们

通过自主、合作、探究等学习方式，培养和训练设计思维能力，提高综合表现能力和感受美、创造美的能力。

时代发展需要设计，人类进步需要创新精神。我们希望每一位同学从这册教材里不仅感受到设计带给我们的智慧与美的体验，而且能获得丰富的人生启迪。



G659.955  
255=10  
JC

# 1

## 人类用智慧设计 世界 设计与生活

当翻开这册教材的时候，你一定会问：设计和我们有什么关系？回答是肯定的。因为我们每天都生活在设计所创造出来的生活环境中，从衣、食、住、行到工作、休闲、健身、娱乐，无所不包。我们每天都享受着设计给我们提供的便捷舒适、优美愉悦的生活方式，你会发现我们的生活已离不开设计。

### 一、什么是设计？

设计是人类创造性的活动，是把某种计划、规划、设想和解决问题的方法，通过视觉语言传达出来的过程。

人类自有敲击石头做工具的念头开始，设计活动就产生了。人类通过设计活动改变原有的事物，实现为其所用的价值与目标。设计是为人而设计，就像人类利用泥土烧制陶器是为了解决生活中储物和装水的问题。设计就是要创造一个使人们能够更加美好、合理、有效地工作、学习和生活的空间。

功能设计是产品的前提和基础。功能设计包括实用功能和审美功能两部分。正是这些设计不仅满足我们人类的各种需求，同时还不断地影响和改变着我们的生活方式。

### 思考与讨论：

结合你的生活感受，谈一谈现代设计与人类生活的关系。

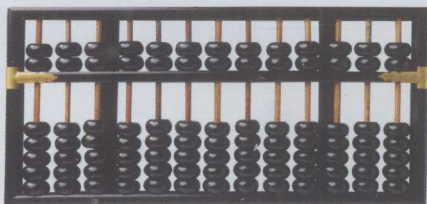

我国传统的计算工具



运用现代科学技术设计的计算机



优雅舒适的环境设计



精致美观的餐具设计



青春活泼的服装设计

造型新颖的现代交通工具设计

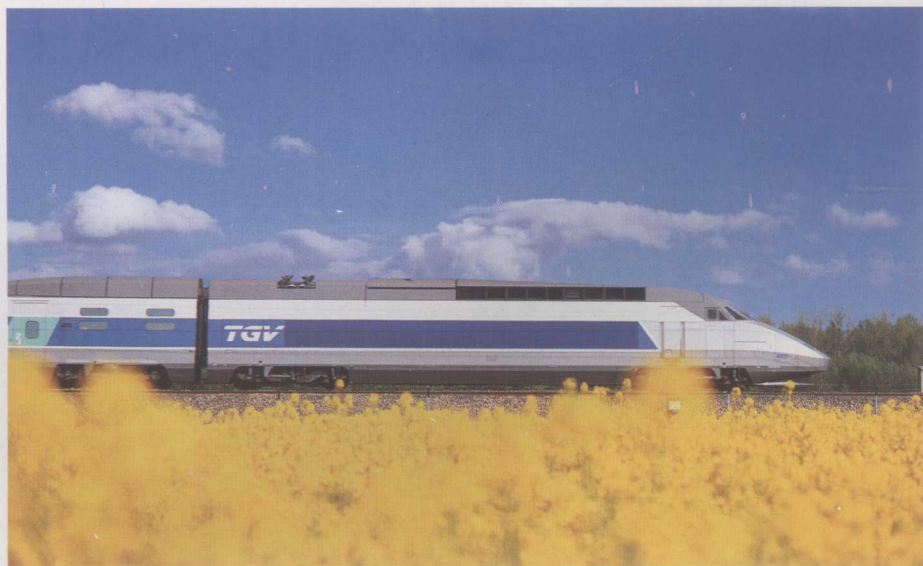



瑞士军刀

通过精妙的折叠结构的形式设计,使瑞士军刀体积小、功能全、便于携带。



自鸣式水壶

这是功能需求和审美情趣完美结合的设计。

苍鹭台灯

底部的小轮子可以使它轻松地移动,反光罩即使改变高度也能与工作台面保持平行。



## 二、设计的发展

正是由于设计的产生,使人类的生活发生了变化。

从创造工具、陶器到后来狩猎、农耕、建屋、造船,设计使人类社会走向文明,也使人们的生活发生了变化。特别是工业革命所产生的现代设计,以一种全新的面貌深入到人们生活的方方面面,使普通的人也真正体验到设计给生活带来的好处和便利,设计因此引起人们极大的兴趣和重视。

20世纪50年代以后,经济高速增长,带动了现代设计的空前发展,优秀的设计层出不穷,彻底影响和改变了人们的社会生活和生存状态。小到食品、工具,大到居住环境、城市发展,设计以极大的热情来解决人类所面临的种种问题。

今天设计已无处不在,并扩展到社会的各个领域,形成了众多的设计方向和风格。创新已成为设计的本质特征,新的设计思想和产品在不断涌现,以满足当今社会人们多元化的功能需求,同时引领人们的社会生活向更高层次发展。



舒适的卫生间设计

卫生间功能齐全,使用方便舒适,环境洁净优雅,已成为人们新的追求。



随身听

随身听是最成功的设计之一,曾风靡世界各地,尤其受到青少年的欢迎。

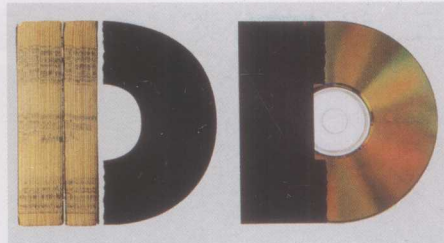

主题海报设计《昨天与今天》

书籍和光盘这两个具有典型时代特征的视觉形象,非常鲜明地表现出时代发展变化的主题。



红蓝椅

现代设计的经典,设计简化到最低限度,非常适合大批生产。



概念车

预测21世纪中期轿车发展的概念设计,前卫的线条和鲜红的色彩,以及阳刚而又圆滑的造型,表现出不凡的品位。

### 知识窗:

现代设计是伴随工业革命的兴起而产生的设计活动,以1919年德国包豪斯设计学院的成立为标志。现代设计的特征是以工业化生产为基础,强调的是功能与审美的合理满足,追求艺术与科学技术的完美统一,是人类设计活动在现时的具体体现。



精美的书籍装帧



公益事业标志设计

文化韵味十足的商品包装



### 三、设计的分类

目前，设计涉足的范围十分广泛，种类之多常常令我们眼花缭乱。

从设计的基本形态上，可以大致分为三类，即平面设计、立体设计和空间设计。从设计的功能上也可以分为若干个不同的类型。例如：视觉传达设计，包括广告设计、标志设计、书籍设计和包装设计等；产品设计，包括家具设计、交通工具设计、家用电器设计、日用品设计和服装设计等；环境设计，包括室内设计、室外设计、景观设计和园林设计等。

尽管不同的设计类型千差万别，但它们都是遵循以满足人们日益增长的功能需求、全面提高生活品质的目标而进行的。

同时不同设计类型各有其设计范畴和设计规律，体现着不同的功能与审美取向。



灯具设计



闪存  
时尚个性的电子产品



第八届世界青少年棒球锦标赛视觉传达设计

#### 住宅小区

功能完善和环境优美的住宅社区广场，充分体现了以人为本的设计理念。



室内设计

在满足功能需求的同时追求空间的 forms 美感的运用，成为现代室内设计的趋向。

正是在这样的基础上，不同类型的设计相互渗透、相互影响，促进了设计的整体发展。同时，由于国家、民族、文化及设计师的差异，又形成了不同的设计风格，呈现给了人类一个绚丽多彩的世界。

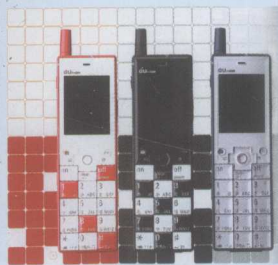

手机

以四方形为主题的创意设计，显示出科技与艺术的结合。



曲线卷筒式插头  
卷筒里的电线可以伸缩调节，造型活泼可爱，给人以亲和力。

运动太阳镜  
简练的形式、精致的细节，结合人的生理特征的设计。



## 四、设计的本质

设计是一种技术，也是一种文化，同时是一种创造更加合理的生存（使用）方式的行为。这就使设计超越了为具体事物而设计的传统思想，让设计师充分发挥其想像力和创造力，使设计建立在科学的、实事求是的基础上，而并非华而不实的样式。就此而言，我们就应站在“人造事物”的角度来认识设计。

在今后的艺术学习中，你会看到设计不同于绘画、雕塑之处，就在于设计主要贡献在于满足人们的需要与喜好，尤其是满足人们对产品的视觉、触觉、安全、使用方便及保护自然环境等方面的需要和喜好。



舒适优美的坐椅

拖包

柔软防水的合成材料有很好的手感，紧凑而高操控性的设计满足了旅行者的需求。



彩色圆珠笔

半透明的彩色材料，流线型的造型设计，适合人的握笔习惯。



烛台

合理的功能设计，优雅的艺术造型，使用过程充满着审美享受。

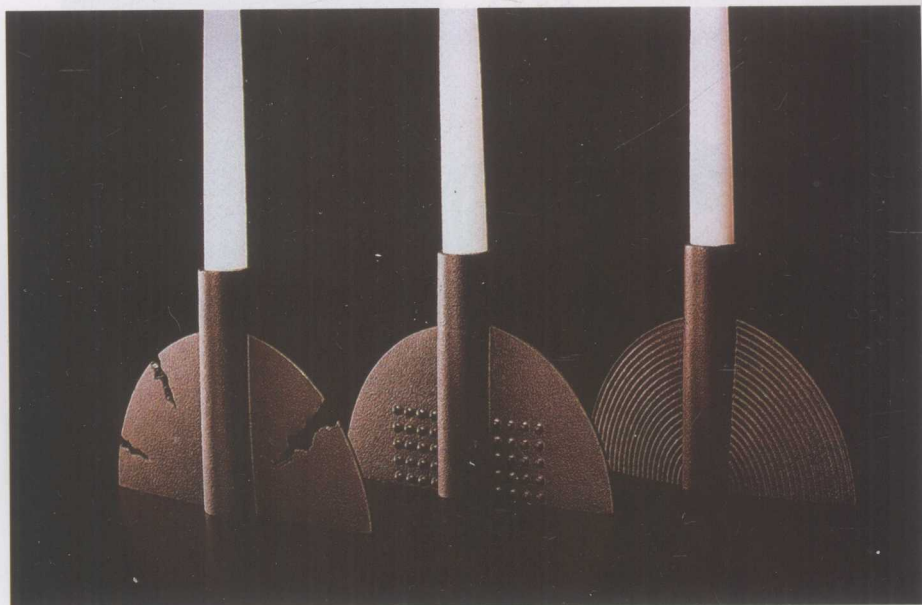

### 艺术实践：

选择你所熟悉的某一设计产品，收集整理它在不同时期的形态变化，总结出它的发展规律，并和同学交流。

### 自我评价：

通过学习，是否对设计与生活的关系有了新的认识？最重要的体会是什么？

对设计的分类是否有所了解。



# 2

## 把理想变成看得见的样子 设计的特征

生活中形形色色的设计都是为人类服务的，人们在享受它们的同时，也在不断地用新的创造性设计来推动它的变化与发展。我们知道，设计在社会生活中具有多重属性，尤其突出的是它的功能性、科技性、艺术性和生态性，正是这些属性形成了设计的特征和创新发展趋势。

### 一、设计的功能性特征

人们为了生存和生活，必然要产生各种各样的需求。小到饮食起居，大到宇宙探索，需求是人类产生各种行为的原动力，也是设计的源泉。现代设计正是通过设计功能来完成人们对需求的满足。

人的需求是多方面的，具有层次性和阶段性，因此设计的功能也体现在多个层面，既有使用功能也有审美功能，既有物质功能也有精神功能。不管哪一个层

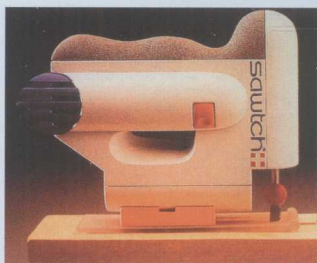

操作舒适安全的电锯

时尚且易于识别的彩键电话机



沙发“飞毯”

灵感源于童话中飞毯可以载人飞翔的故事。设计上的灵活性使人可以从不同的方向坐下去，此外，72种组合变化满足了人们的不同需求。

面的功能都不是一成不变的，而是随着人的需求变化而发展变化。

当今设计强调的是为人的设计，但不再是一般意义上的基本生存需求，而是进入到全面提高生活品质阶段。设计尽量去探索、扩展人的行为潜能，开启和推动人的更深层次的需求，从而引导人们的行为和生活方式。

### 思考与讨论：

结合对设计的观察和比较，谈一谈人的各种需求与生活发展的关系。



蒸汽熨斗

熨斗不需要注水，通过单独的盒子产生蒸汽，从而使蒸汽能量大大增加。



圆形冰箱

创新的圆形设计，冰箱内部可以旋转，不仅节省空间，而且给厨房的布局带来革新。



LCD 彩色电视

高亮度、高对比度，多方位、多角度观看，七种语言和字幕显示可供选择。



电风扇

柔软材料制作的扇页简单而安全。

“螳螂”可调节桌  
构思巧妙，造型奇特，加工精致，可自由垂直折叠。



## 二、设计的科技性特征

设计不断发展的动力之一就是技术的科学化，科技的发展为设计提供了广阔的空间。

工业革命后，大量新的科学技术的产生给现代设计注入了强大的动力，影响和促进了现代设计的发展。新材料、新工艺的大量出现和应用，不断改变着现代设计的面貌。机制木材、合成塑料、树脂复合材料、纳米材料、太空材料等新型材料和注塑成型、激光成型等新工艺的出现，极大丰富了设计语言和扩展了设计的领域。

信息化社会的形成和高速发展，信息技术引领设计开始进入数字化设计时代。一方面运用数字化技术手段，使设计的功能实现智能化，另一方面是对信息服务进行设计，即进入一个虚拟设计为主要特征的新领域。数字化、网络化、多媒体等高新技术的运用极大地改变了人类的生活方式和生存形态。

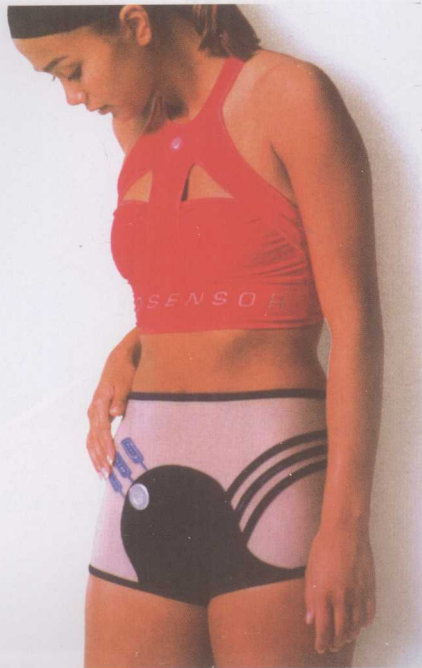

运动装 (女装)

整合在衣物里的生物统计传感器能测量脉搏、血压、体温、呼吸和其他重要指标，并能在衣服上显示出来，或无线传送到其他设备上。



运动鞋

鞋跟处类似弹簧柱状设计，符合人体工程学，使人跳得更高、跑得更省力。



数码便携式收音机



公共设施

为街头空间设计的网站，为用户提供个性化的信息和网上浏览服务。



网络电饭锅

通过网络系统将电饭锅和电话连接，即使身在家外，也可以及时通过电话完成煮饭工作。

### 思考与讨论：

举例说明科学技术促进了现代设计的发展。

### 知识窗：

美国心理学家马斯洛在研究人类动机时提出著名的需求层次论，他认为人的需求呈阶梯型，可分为八个基本层次，即生理需求、安全需求、归属与爱的需求、尊重需求、认知需求、审美需求、自我实现需求和超越需求。

充分展示个性与时尚的  
电脑设计



充满运动气息的  
手表设计



拉链灯  
利用拉链完成  
灯罩的结构，构思巧  
妙而造型别致。



### 三、设计的艺术性特征

艺术化的生活方式是人类的理想，也是设计追求的目标和最高境界。特别是进入到20世纪后期，设计以它的开放性冲破传统观念的束缚，主张设计产品不仅有使用价值，更重要的是具有文化和艺术的价值。

正是在这样一种主张下，一方面设计重新唤起对传统手工艺艺术的研究热情，重新认识手工艺艺术所表现出来的质朴和人性美，有意识地恢复手工艺艺术的制作特点，对设计与手工艺艺术的结合进行了探索，形成了现代设计新的艺术形式；另一方面设计与当代艺术思潮相互影响，它们之间的距离日趋缩小，新的艺术形式的出现诱发新的设计理念，新的设计理念也成为新艺术形式产生的契机。设计汲取现代艺术而产生的新产品、新形式在各方面都有所表现，极大地丰富和扩展了设计的表现领域和审美价值。

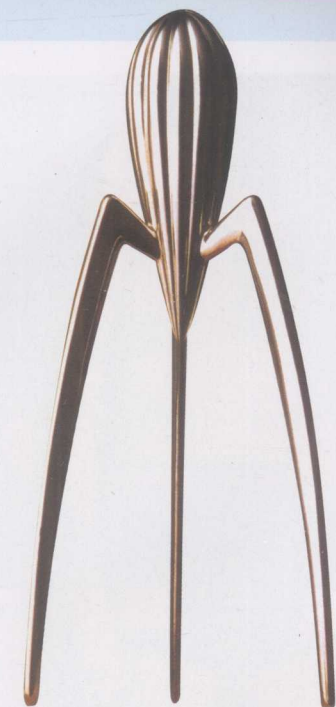

榨汁器  
追求个性化、艺术化的生活用品设计。

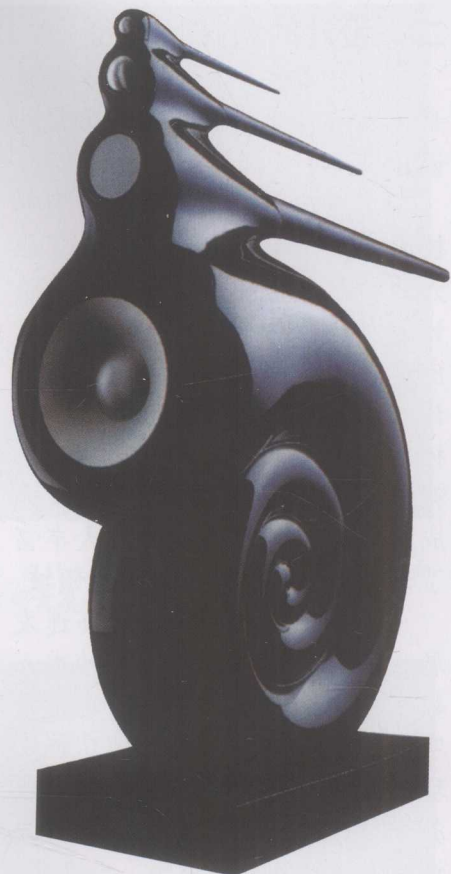

“鸚鵡螺”扬声器  
追求手工制作艺术与扩音科学原理的  
完美结合。

#### 思考与讨论：

设计和手工艺的结合，  
对设计的发展意味着什么？

“思想的茧”休闲椅

用艺术的手法为女性提供了一个能够在家静心思考的空间和全新的思考氛围。



餐具设计





**电视机**  
利用一种可回收的高密度纤维模压成型的机壳，将绿色设计理念创造性地运用于家用电器。

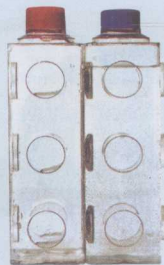

**塑料瓶**  
使用后可再利用，空瓶扣在一起，填充水泥可做建筑砖块。



**洗衣机**

#### 四、设计的生态性特征

随着人类社会的发展，严重的环境和生态问题日益突显。为了解决这样的矛盾，以新的科学技术为基础而发展起来的生态化设计，又称为绿色设计。它以人与自然和谐共处为宗旨，建立科学、健康的设计理念，既满足人类生存需要，又有益于生态平衡，达到可持续发展的理想目标。

绿色设计运用生态技术，体现为节能、环保、回收利用等特点，追求提高资源的利用率，并最大限度地资源转化为产品，不造成对环境的破坏。

绿色设计还运用生态观念，从世界是一个“人—社会—自然”复合生态系统的认识出发，进行大的生态系统设计和试验，探索人类新的生存形态和更加自然、健康的生存环境。

#### 伊甸花园

设计巨型温室，对“全球小气候”下的多元化的生物圈进行大胆的尝试。



**M屋**

探索未来人类居住的全新概念住宅。



**环保软毛上衣**

利用收集的塑料瓶加工纺织成的面料，纤维有着和真正羊毛一样的柔软感觉和光泽，但环境污染小得多。

#### 艺术实践：

选择某一设计方向，结合生活实践，运用想像力，试着提出一种设计构想和方案。

#### 自我评价：

通过学习，是否对设计的特征和当今设计的创新发展有了清晰的认识？谈一谈自己的感受。

#### 思考与讨论：

生活中存在着大量的绿色设计，请你和同学在一起收集整理相关的资料后进行交流。

试着从生态和环保的角度针对社会上已有的设计提出一些改进的措施和方案。



**电动汽车**

时速90公里，只需要充电一晚就可以恢复活力。

# 3

## 象征的艺术 标志与视觉 识别系统

《三国演义》中的关羽在出场之前，总是有这样的铺垫：一面大旗上掐金边，走金线，中间一个斗大的“关”字。只要看到这面旗，敌人已被吓得魂飞魄散。这个符号就是标志的早期形式。

### 一、什么是标志设计？

标志是具有特殊意义的视觉传达符号，是一种象征艺术。

标志作为一种特殊的图形符号有着传达信息的功能，人们可以通过标志对一事物产生一种印象、一种认同。它沟通了消费者和产品之间的关系，成为品牌的视觉象征；它包含了文化观念的传播、个人信息传递、企业理念的推广以及国际信息的交流等诸多内容；它超越了语言，起到了信息沟通交流的桥梁作用。由于标志设计要将庞大繁杂的企业、品牌信息理念归纳精炼成一枚易于识别、记忆、使用的图形，其难度是可想而知的。



奥运会标志

### 思考与讨论：

在你的知识积累中能否找到一两个传统标志符号的例子，并加以解释。



用以解释世间万物的太极图案

宋代“白兔儿为记”的商标



联合国标志

### 二、标志设计是从什么时候开始的？

标志设计的历史可以追溯到很久远的年代。数千年前印章、纹章是商品交换及权力、身份、地位的象征，同时它也是最早的标志设计之一。随着生产力的逐渐提

高，生产同类用品的生产者开始出现，如东汉中期开始出现的私营作坊，产品上都有明显的印记标志。到了唐宋，在瓷器、漆器、铜镜等产品上出现的印记，不仅是姓氏与产地，已经加入了宣传语。这期间同时存在非商业类但具有标志意义的图案，如：某些宗教符号；古代战争中为了区分敌我、等级，也有出现了在旗帜、甲冑、兵器上的标志符号；以及区分皇权和官职等级的标志符号。

### 三、一个完整的标志都由什么组成？

标志与其他平面设计一样，由图形、文字、色彩、编排四大元素构成。

韩国1997年食品厨艺博览会标志



FOODEX KOREA'97  
KOREA FOOD & KITCHEN EXPO

主体标准图形

主体标准色彩

组合在一起的标准文字



M70 C90/Y40 Y100/M80

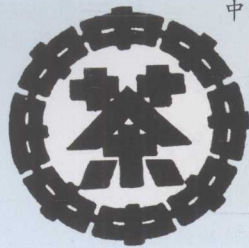

美国田纳西州水族馆标志

#### 四、标志是怎么被设计出来的？

(一) 前期分析工作，弄清楚设计主题，明确设计意图，进行设计定位。

(二) 创意思维，做到充分思维、充分联想，这包括发散的想象与逻辑的推导，手绘大量创意草图。

(三) 图形调整与完稿，因为便于复制与传输等原因，一般采用电脑软件辅助完成，这包括图形、色彩等精确数值的最终确定。

(四) 验证阶段，设想标志的使用推广情况。

下面通过一个具体标志来了解从设计草图到最终定稿的设计过程。

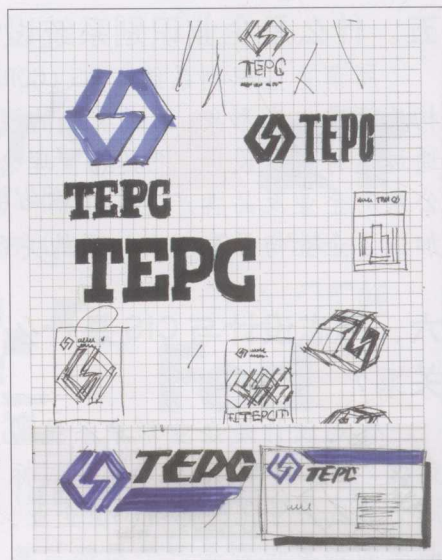

确定设计方向，用闪电符号与象征建筑的六边形蜂巢的组合作为标志图形，在此阶段同时要确定标准字体的效果与样式。

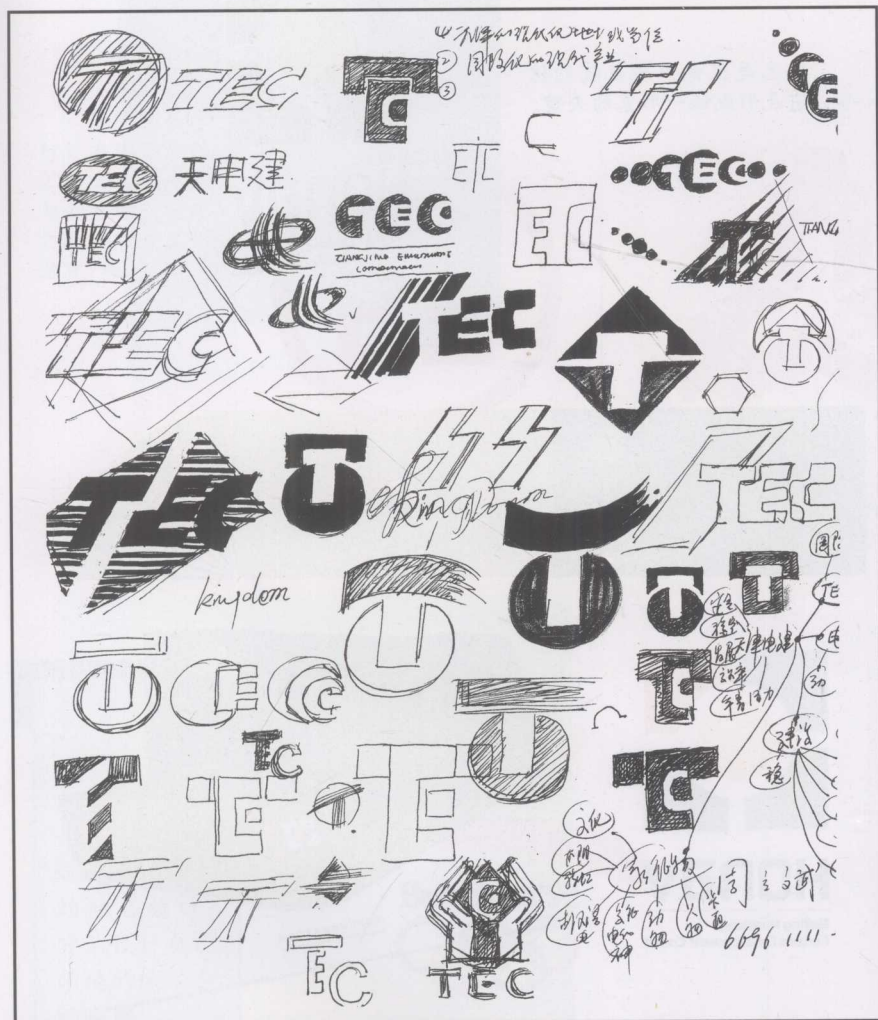

天津电力建设公司

设计：陈楠

在创意阶段，力求做到发散性思维，从众多角度考虑符合主题的可能性。在最初的草图中有用英文字母首作为创意点的方案，也有用图形作为创意点的方案，如表现建筑的双手……

最终正稿采用电脑进行精细规划



方格坐标制图

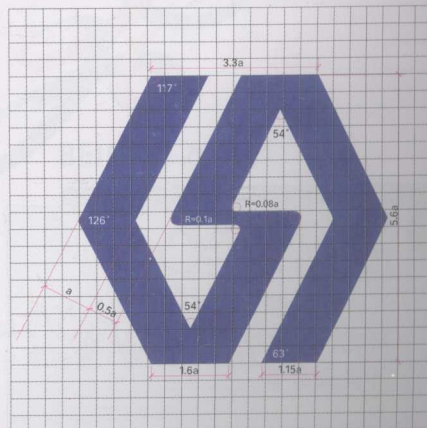



标志的实施  
立体化金属制作的标志



标志的实施  
霓虹灯的推广设计

## 五、什么是企业识别系统设计?

所谓企业识别系统即 CIS (CORPORATE IDENTITY SYSTEM), 是企业、机构为塑造自身形象, 通过统一的视觉设计建立起的整体传达沟通系统。通过这种系统设计, 把其经营理念、企业文化和品牌价值传递出去, 使公众对企业及品牌产生认同感和忠诚度, 它体现了企业的个性和精神, 加强了企业与社会双向沟通的关系。

## 六、标志设计与 CIS 是什么关系?

标志设计是企业形象系统的灵魂, 企业精神、企业地位通过标志而达成符号化的体现。但企业、品牌的形象识别是一个局部与整体有机的系统, 也就是说它不仅仅是一个标志, 而且是一个系统化的设计体系。在进行企业识别设计时, 设计师应该十分透彻地了解企业识别系统设计的概念、知识以及系统的工作方法, 这包括了系统各环节间的呼应关系。

标志是视觉识别系统的核心, 它是形成统一形象的关键。

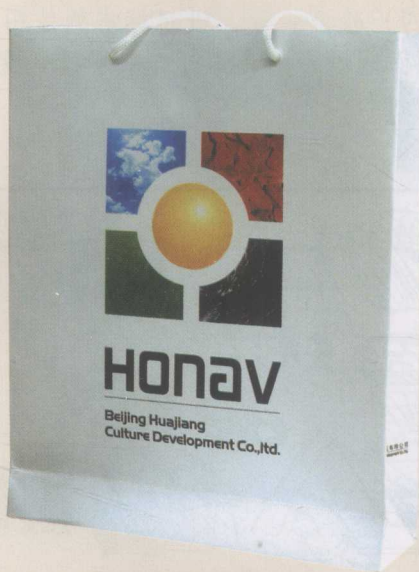

### 思考与讨论:

你了解自己的学校吗? 分组研究, 为学校的形象系统推广设计提出方案。

贺卡、徽章、手提袋的推广设计



中央电视台国际大专辩论会标志和辩论会现场的立体化推广



接力出版社标志及旗帜设计

这里有一组汉字创意标志与一组英文创意标志，谈谈标志设计中的文化差异与表现形式。



'92 国际拍卖会  
设计者：王国伦



东东餐饮  
设计者：靳埭强



高尔夫球俱乐部 (日本)



餐具 (丹麦)



中国台湾海基会  
设计者：孙德珊



中国福利彩票  
设计者：陈楠



汉城艺术中心 (韩国)



联邦快递公司 (美国)

请问这些银行标志中都采用了什么文化点作为创意的？除此之外还有什么创意点？



中国工商银行  
设计者：陈汉民



中国人民银行  
设计者：陈汉民



中国农业银行  
设计者：陈汉民

### 艺术实践：

分析比较这两个奥运会的标志设计，尝试设计自己学校的运动会的会徽。



巴塞罗那夏季奥运会 (西班牙)



中国申办2008年奥运会标志  
设计：陈绍华、韩美林、靳埭强



# 4

## 文化的传播 书籍设计



书籍设计与文字体系有着紧密关系，采用鹅毛笔书写的拉丁字与中国毛笔书写的草书，从而形成早期书的不同版式。



中国竖式排列文字的线装书

### 二、书籍的各个部分都有自己的名字吗？

- |              |             |
|--------------|-------------|
| 1. 封面        | 16. 勒口(飘口)  |
| 2. 封底        | 17. 订口      |
| 3. 堵头布(脊背衬)  | 18. 腰封(腰带)  |
| 4. 书脊文字      | 19. 内封(封面)  |
| 5. 起脊        | 20. 书顶(上切口) |
| 6. 书脊        | 21. 环衬      |
| 7. 封面出边      | 22. 夹衬      |
| 8. 书耳        | 23. 前扉      |
| 9. 书角        | 24. 扉页      |
| 10. 书冠(封面书名) | 25. 书口(外切口) |
| 11. 封面       | 26. 书根(下切口) |
| 12. 出边切线     | 27. 书签带     |
| 13. 书槽       |             |
| 14. 包封(护封)   |             |
| 15. 环衬       |             |

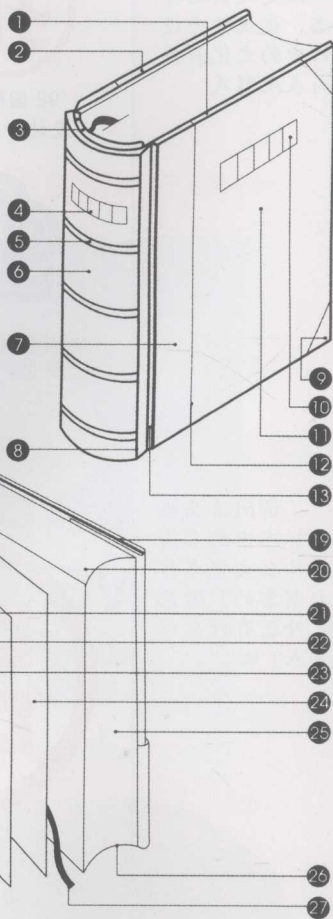

书籍是我们的亲密伙伴之一，是传播文化知识的有效载体。你们知道吗，书籍的发展与中国有着十分密切的关系，它竟包含了中国的四大发明中的两项——造纸和印刷术。而书籍设计也同样是一个既古老又年轻的领域，让我们赶快进入书籍设计领域，看一看一本美丽可爱的书是怎样设计出来的。

### 一、什么是书籍设计？

书籍是人类古老的文化信息传播媒介，中国由于发明了纸张、印刷术，因此书籍文化更是源远流长。现代书籍设计的英文是“Book Design”，试图抛弃只为书籍做表面美化的书籍装帧的思想，而是对开本、字体、护封、内页、纸张、版式、装订、插图等元素进行编排、组织并体现书籍的思想、内涵、风格特点的整体设计活动。书籍设计不仅仅是一个精美的封面或几幅好看的插图，它应是一个整体的全方位的工作过程，不管是函套、书脊、扉页、环衬，包括书籍的开本、厚度、书口和印刷装订都是非常重要的，哪一个环节出了问题或不到位都会影响书籍的最终效果和完美程度。

书籍整体设计  
朱熹《千字文》  
设计：吕敬人

设计者准确把握了书籍内容中的文化信息，选取了独特而又合理的视觉符号，从书函到分册的设计统合划一、完美和谐，充分展示了中国古老文化与现代审美的结合。

