

解圖基礎織鉤

Basic Crocheting Illustrated

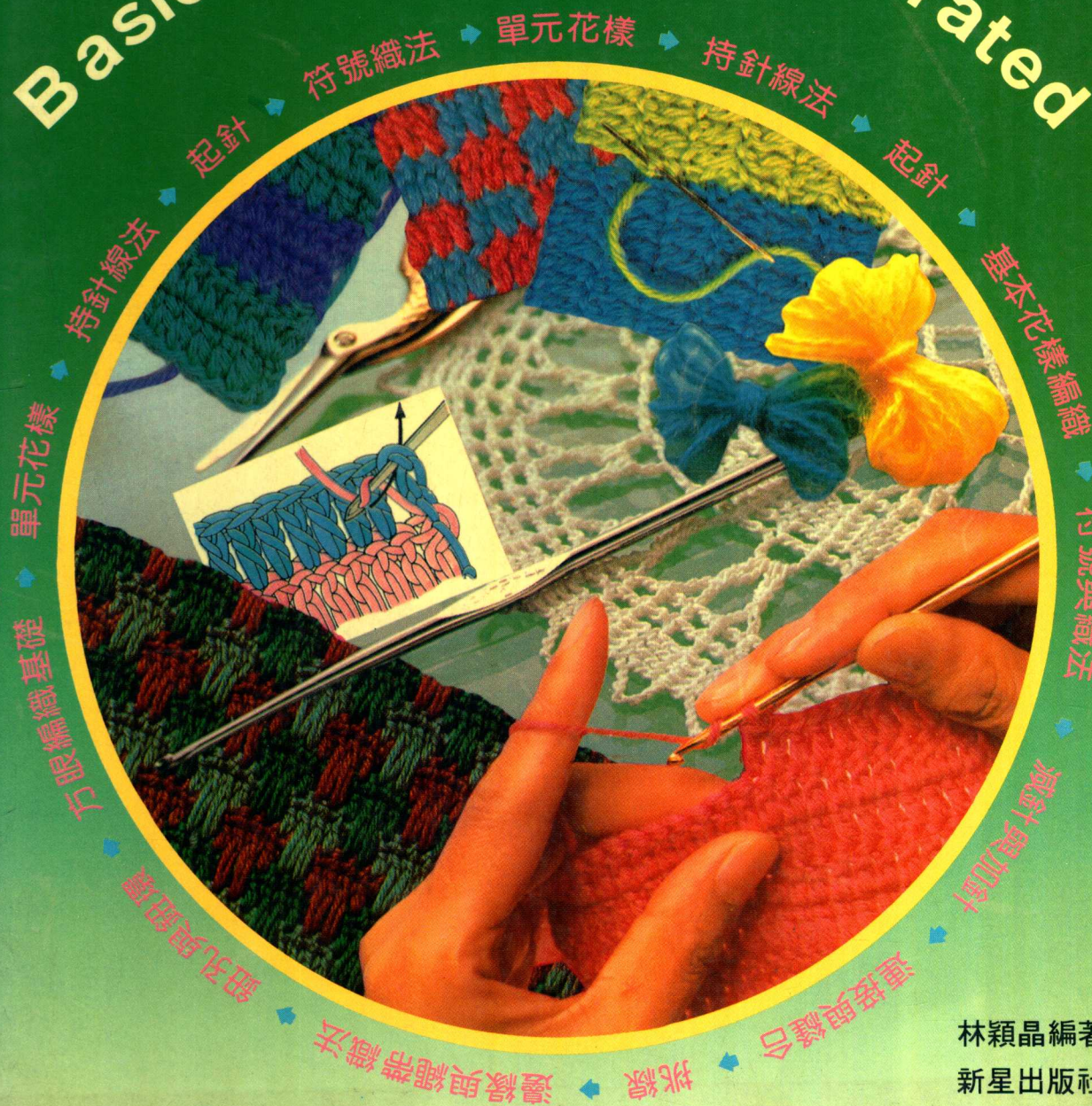

林穎晶編著
新星出版社

TS 941.761

4

鉤織基礎圖解

林穎晶編著・新星出版社出版



945640

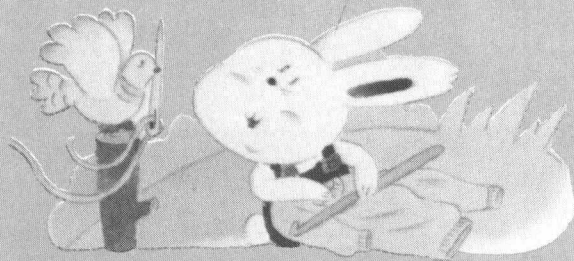

目次

單元圖形的連接法.....	1
在布料上鈎織花邊.....	10
熨 整.....	12
正確的拿針和掛線法.....	15
起 針.....	16
基礎編織法.....	19
符號及編織法.....	29
加針和減針.....	37
連接和縫合.....	47
挑線的方法.....	51
飾邊與繩帶.....	55
鈕門和鈕環.....	57
方眼編織的基礎.....	58

單元圖形的連接法

這是在單元圖形最末行上，以編織技法來連接的方法，一般有短針法連接、長針法連接和引線抽出的連接等方式，可按要求選用適合的方法。

編織連接法

1 引線連接

直接引線

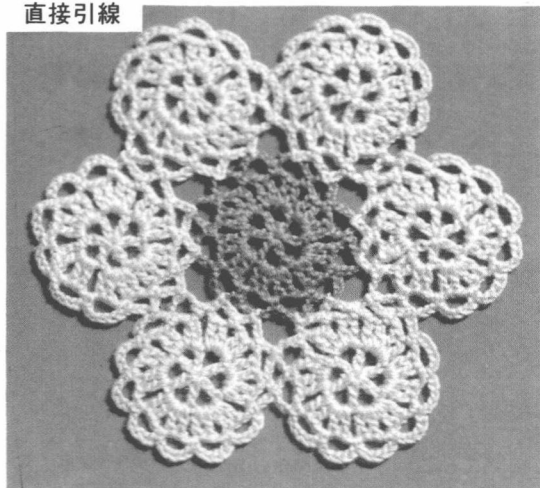

先離針後引線

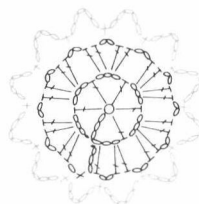
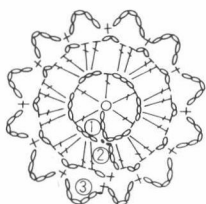
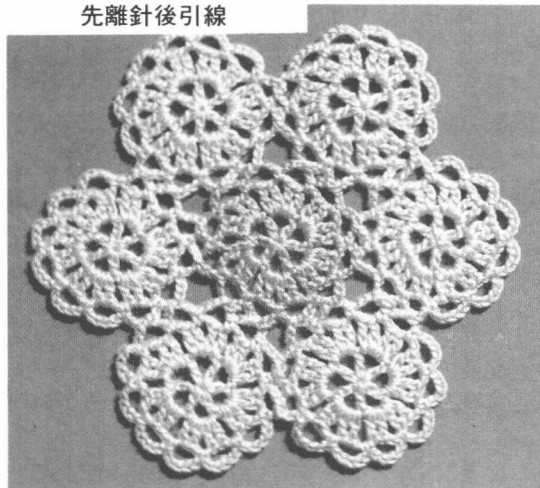

直接引線法

①

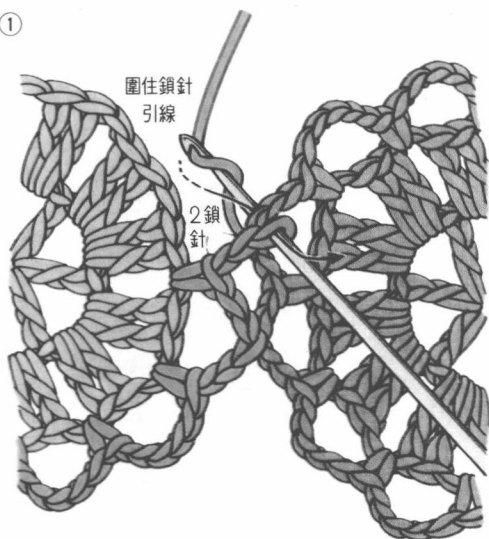

②

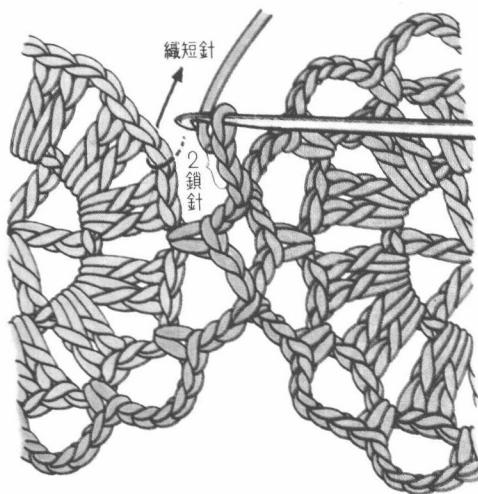

先離針後引線

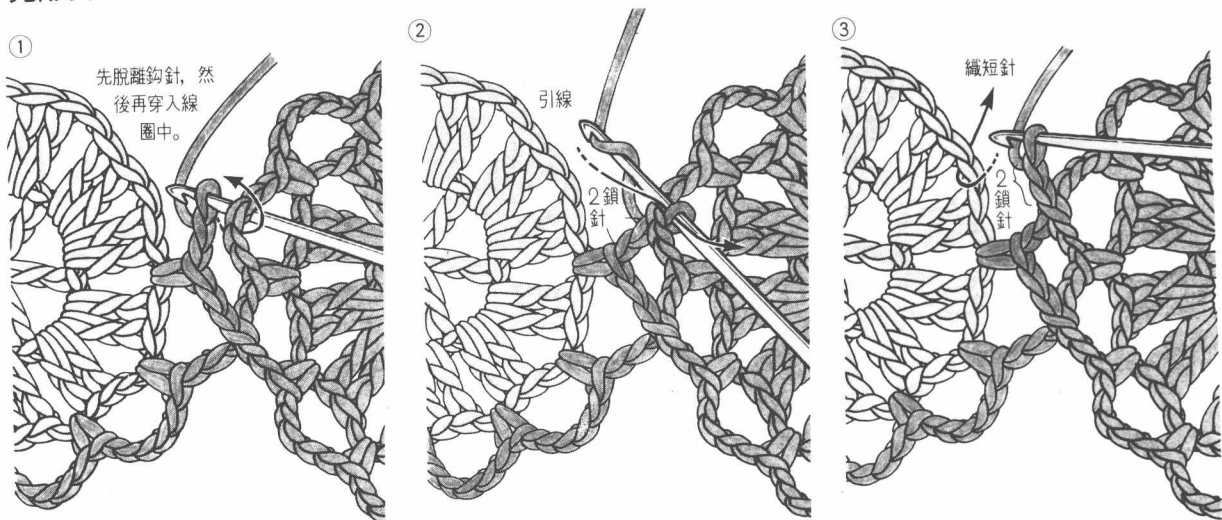

編織牙邊的引線

在最末行的長針編織上織牙邊，依靠牙邊來連接。先織出牙邊的1鎖針，然後在聯接的牙邊上，自上而下引線抽出。然後再織1鎖針，則牙邊抽線連接完成。

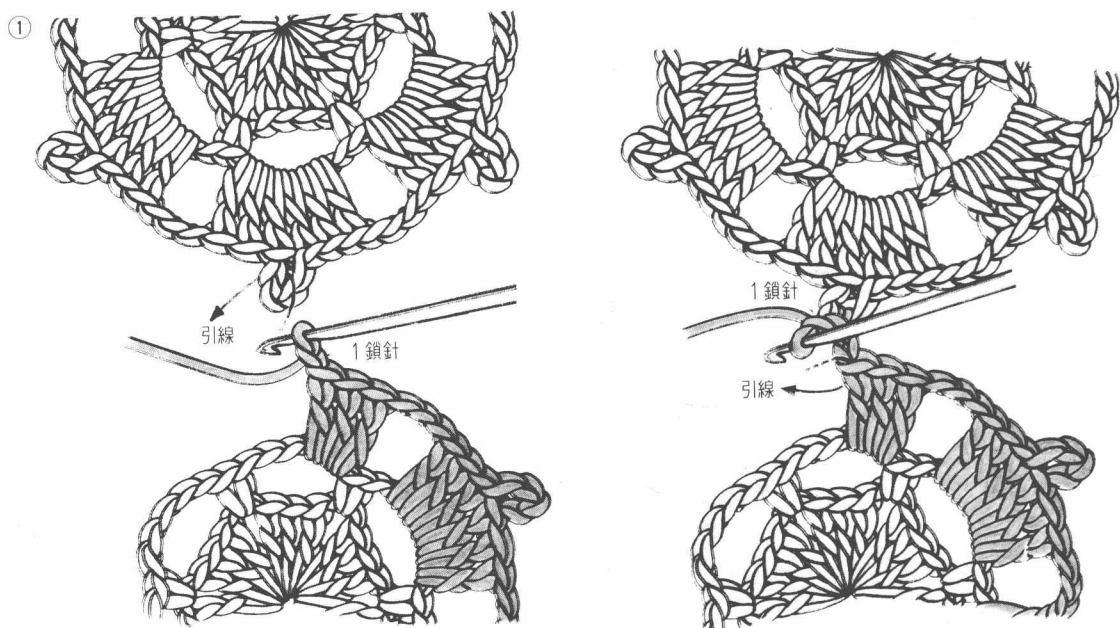
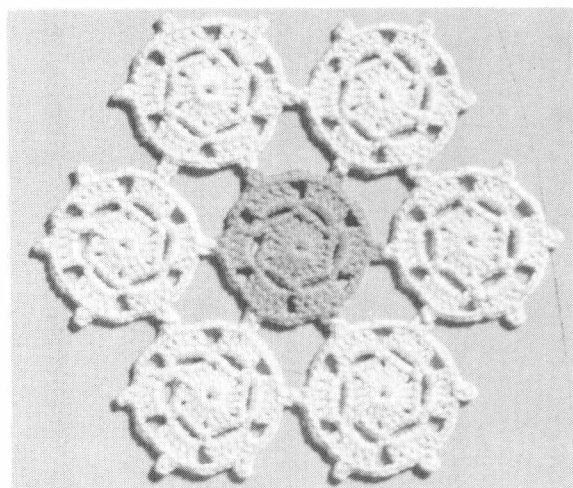
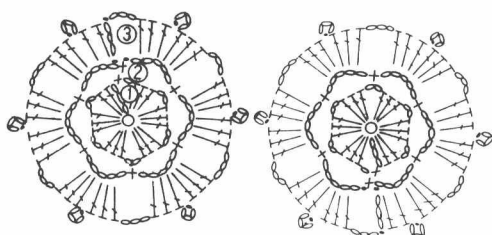

2 短針編織連接

編織短針法來連接後，雖然有些空隙和容易發生移位，但連接的短針是穿過鎖針中央的針眼引線，所以連接得均勻。鎖針的圈的針眼為奇數便合。

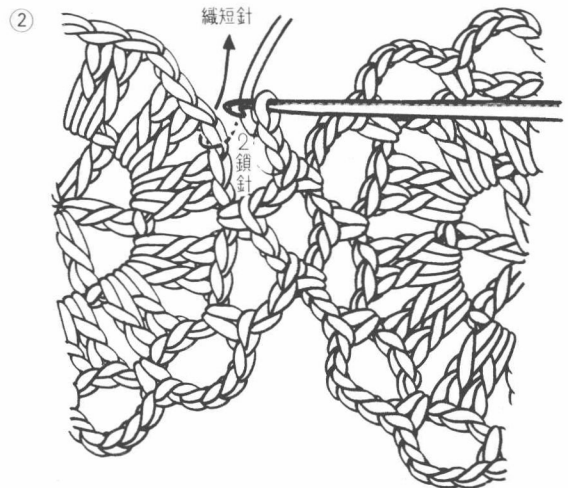
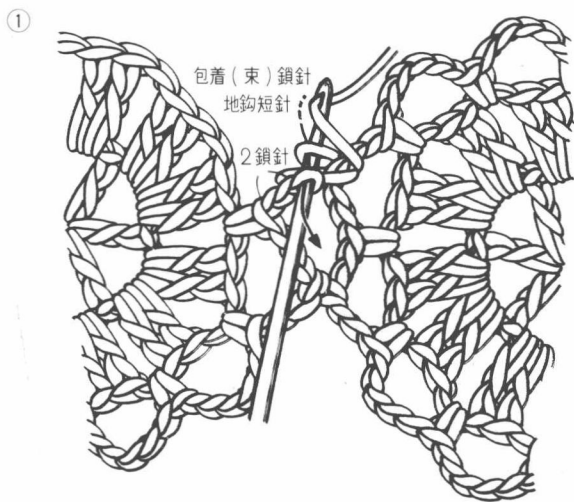
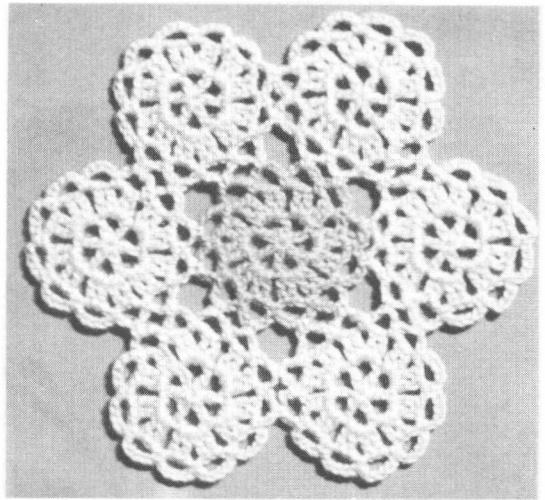
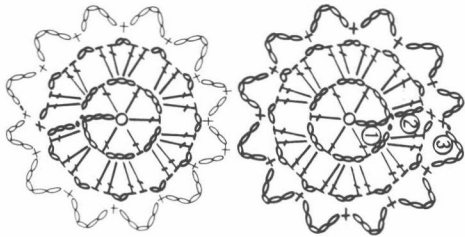

3 長針編織連接

在單元圖形的末行編織長針來連接。

長針2針以上的寬面連接

在長針的頂端連接

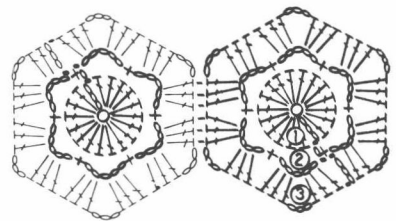
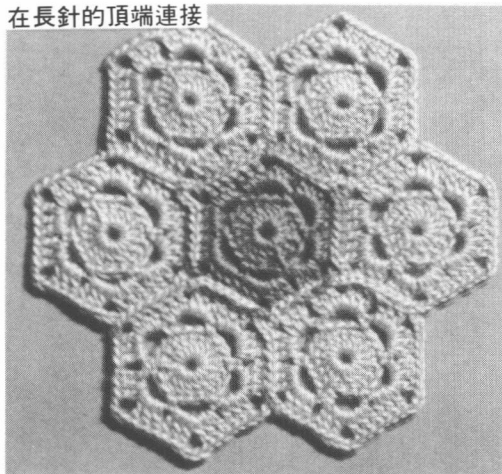

長針編織未完成的連接

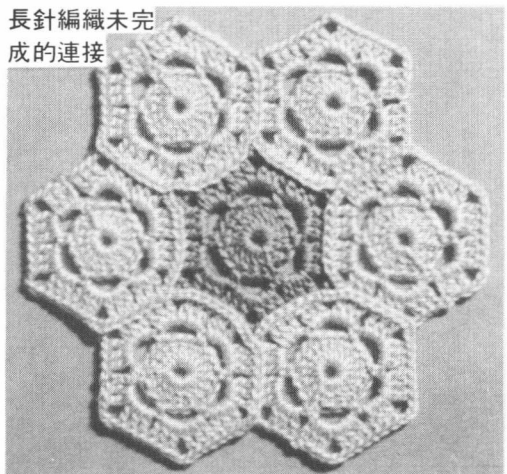

在長針的頂端連接

①

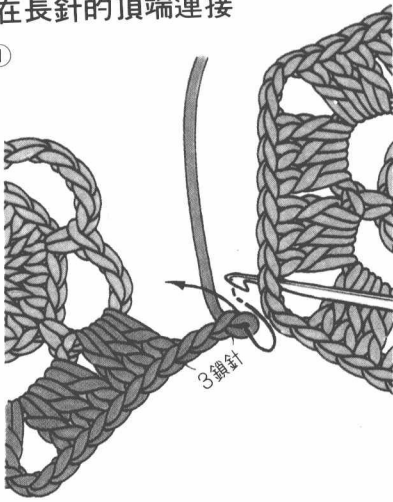

②

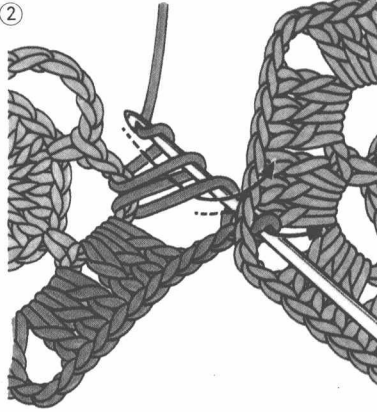

③

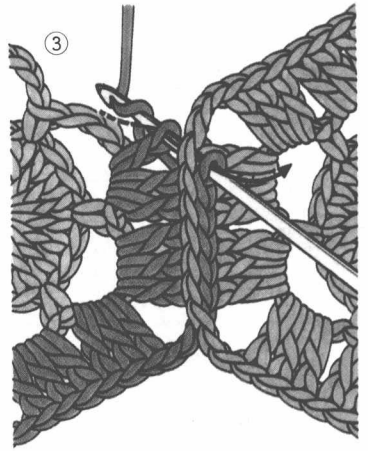

長針織 1 針的连接

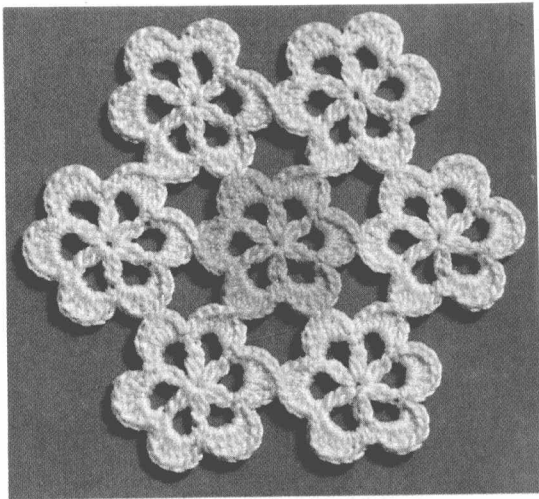

長針編織未完成時的連接

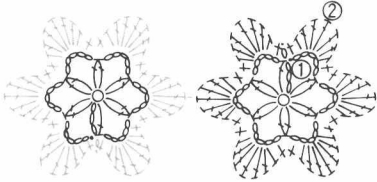
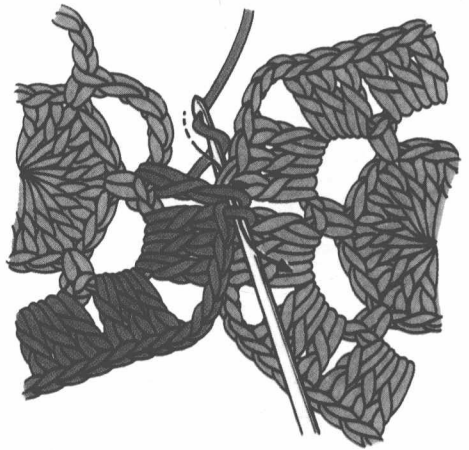

①

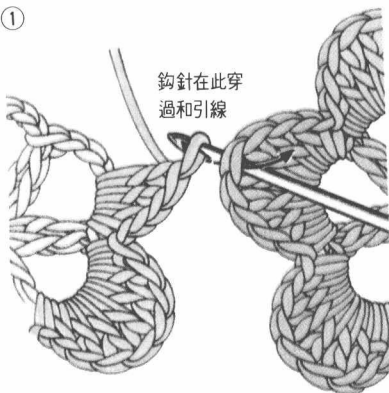

②

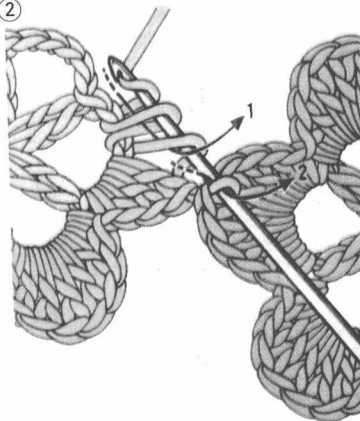

③

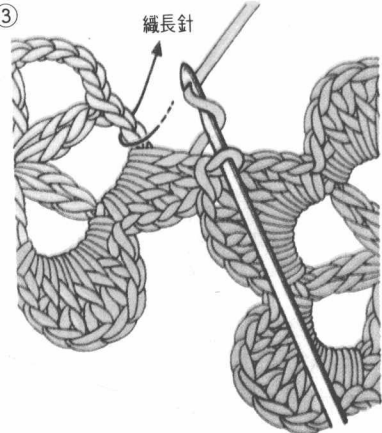

■ 織成之後的連接法

1 穿過針眼中間縫綴

用縫針穿過兩織物最末行的鎖針中間
(半針眼) 引線縫綴。

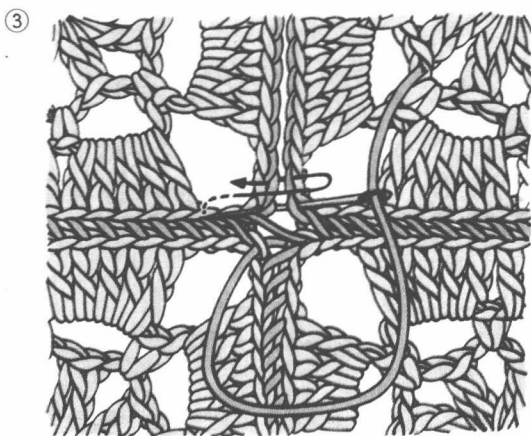
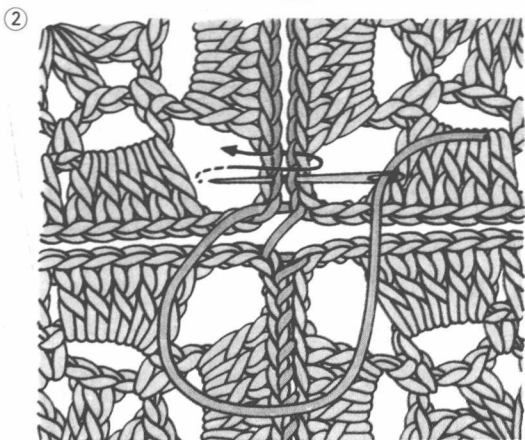
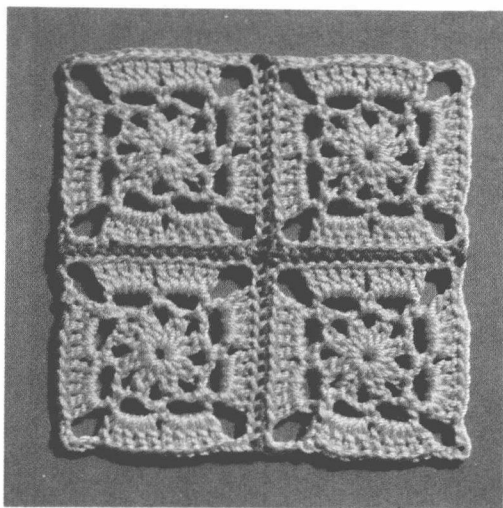
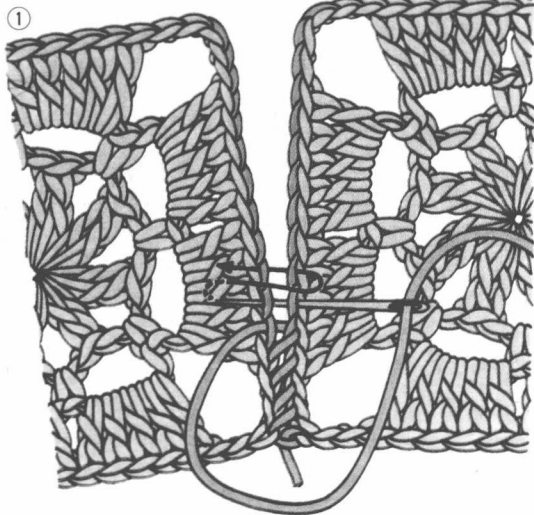

2 穿過全針眼縫綴

縫針穿過兩塊織物最末行的長針頂端鎖
眼的兩根線。

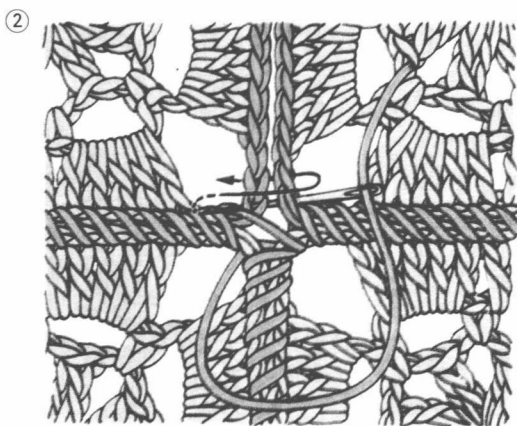
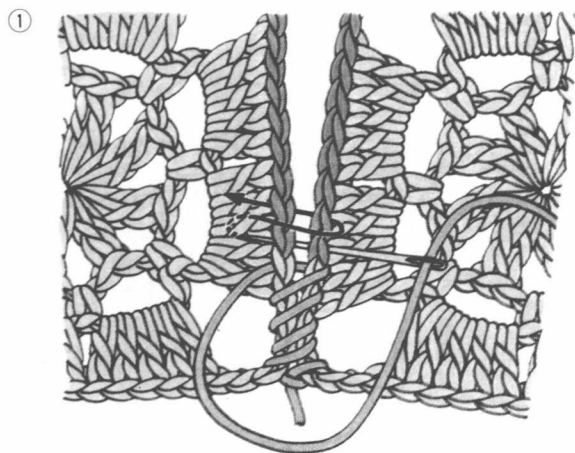

3 引線抽出縫綴

兩單元圖形的表面對合，鉤針穿過最末行外側的半針眼，抽線縫綴。

從背面看的
狀態

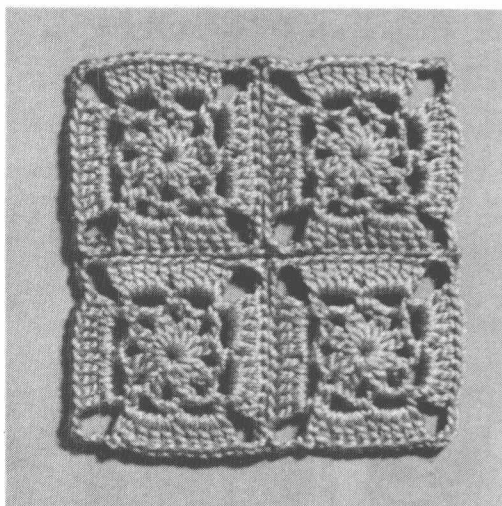
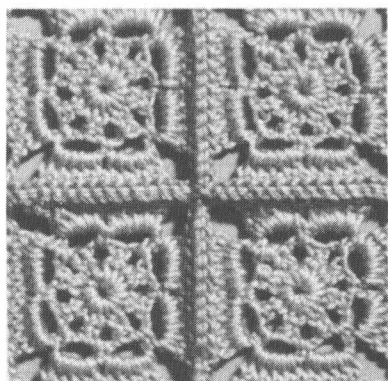

①

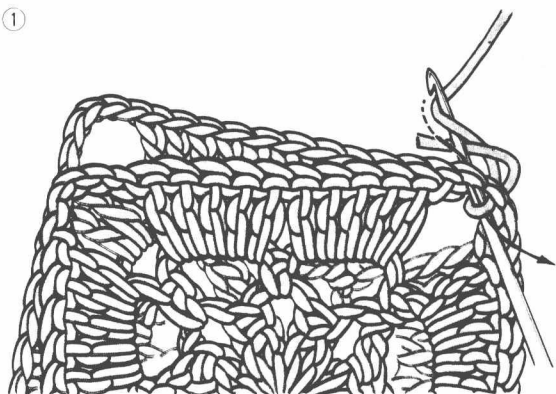

②

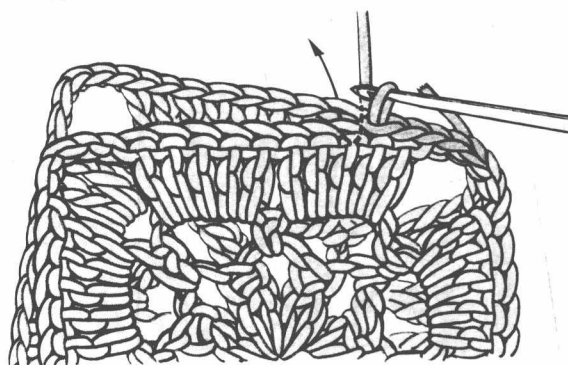

4 間隔編織連接

在兩單元圖形之間編織其他織樣以聯接之。

織鎖針連接

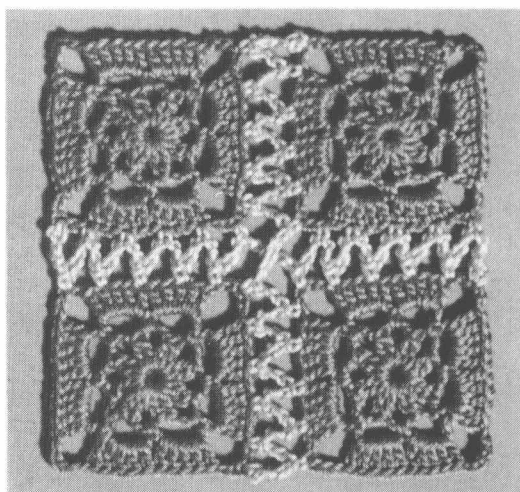
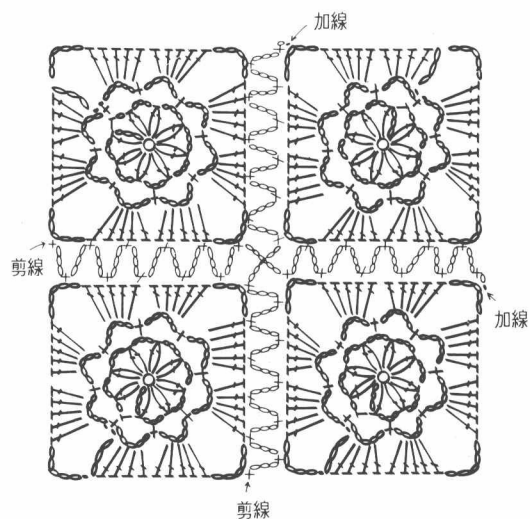

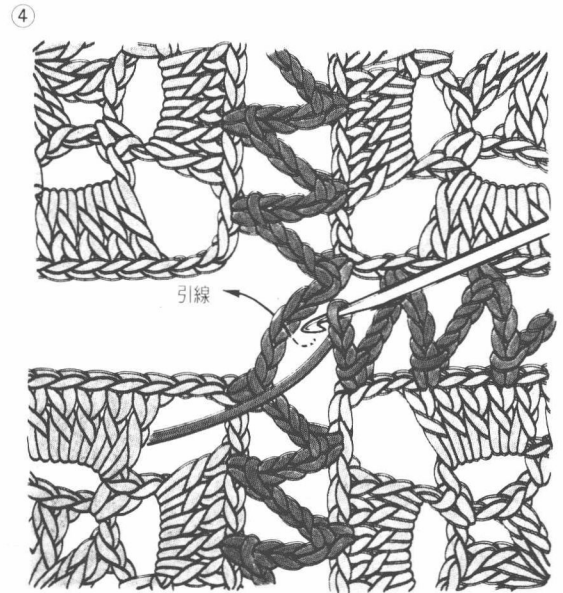
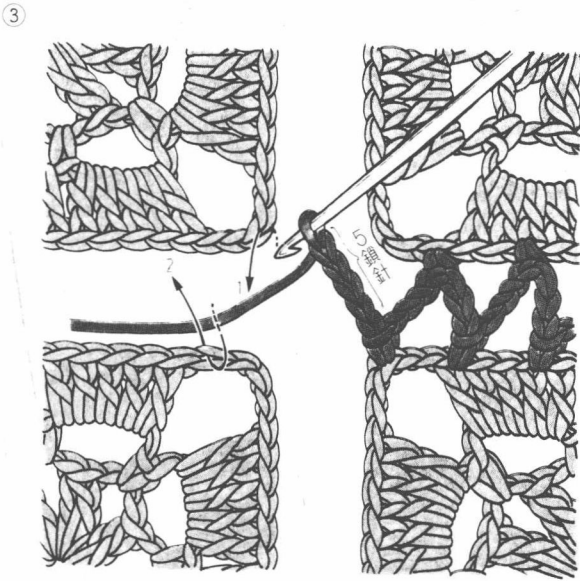
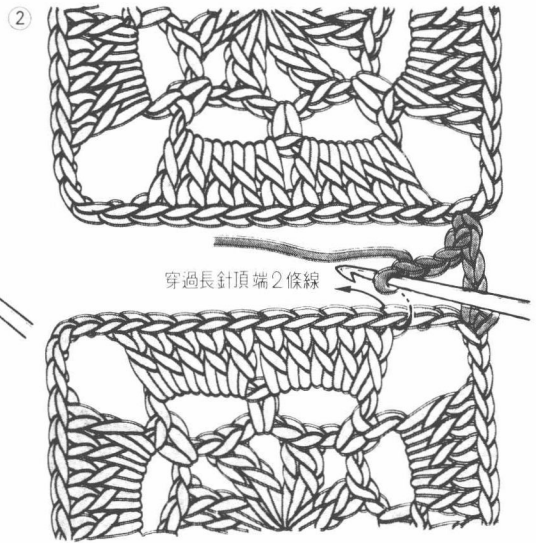
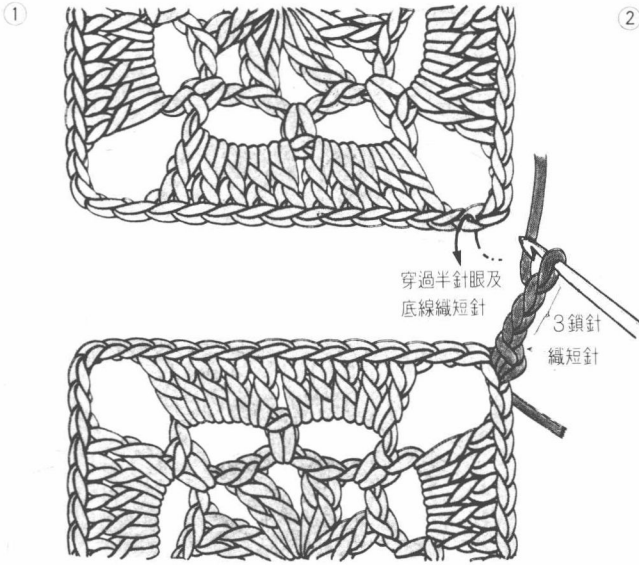

織長針連接

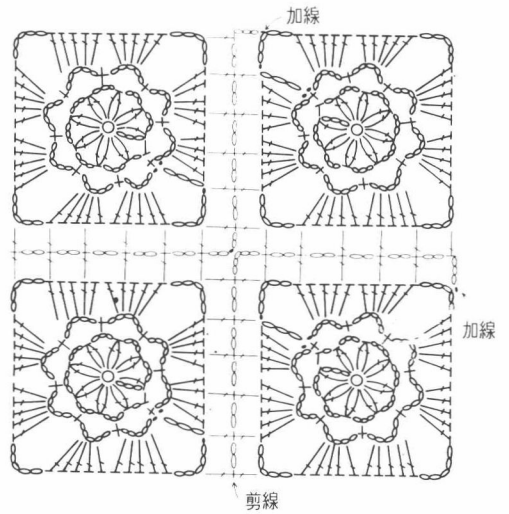
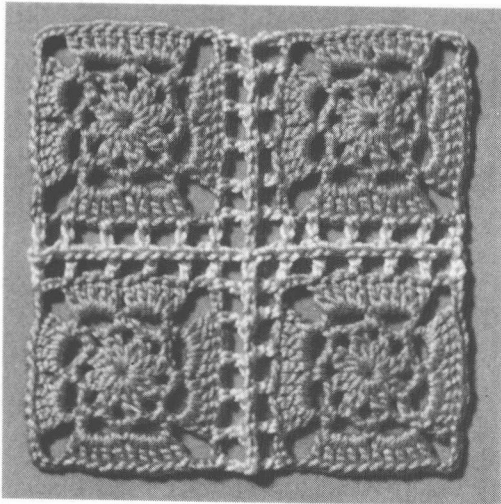

起行後連接

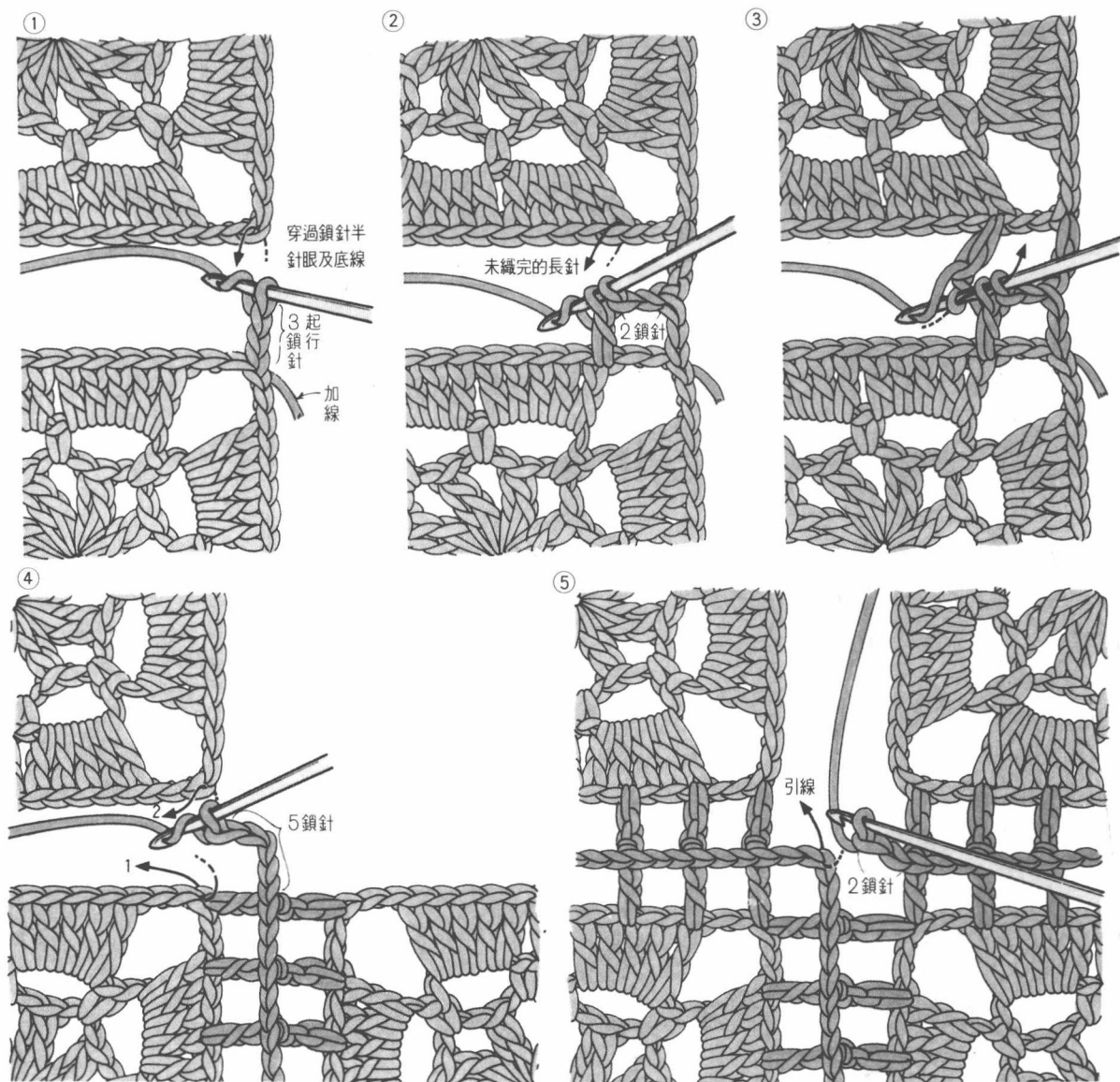

織鎖針後連接

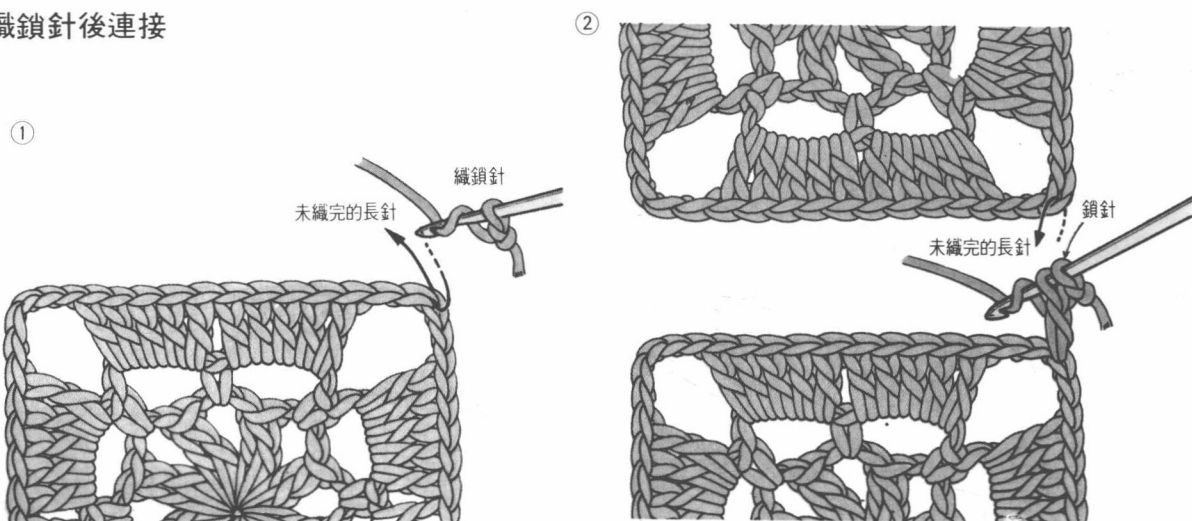

鈎織花邊

- ① 淡粉紅色 ② 粉紅色 ③ 深粉紅色
- ④ 淡紫色 ⑤ 黃色
- ⑥ 藍色

① 寬 1 cm

② 寬 1.5 cm

③ 寬 1.5 cm

④ 寬 2.5 cm

⑤ 寬 2 cm

⑥ 寬 2.5 cm

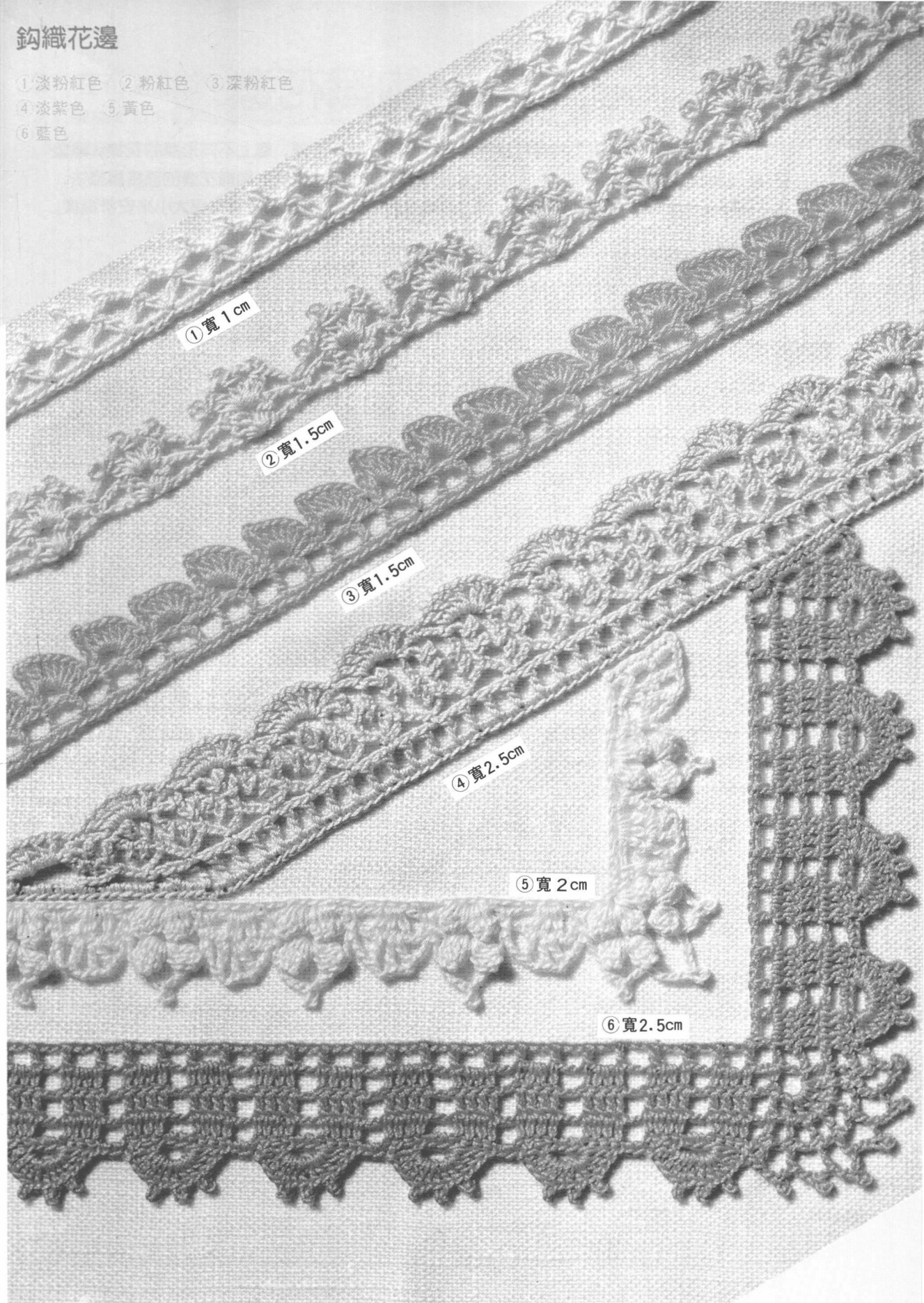

在布料上鉤織花邊

在麻、薄棉、印花布上鉤織花邊很常見。手帕、圍裙之類，織上不同形狀的花樣，意象豐富。關鍵是注意材料與色澤的和諧。連接方法，可以用在布料上編織花邊的直接編織法，也可以用另外編織後縫上的縫綴法。將花邊織縫於布的周圍，必須按照布幅大小來安排織樣。

直接編織法

1 在摺邊編織

整理布周圍

①把布邊摺三層，成0.5~1cm(厘米)寬的摺邊，用線縫定。

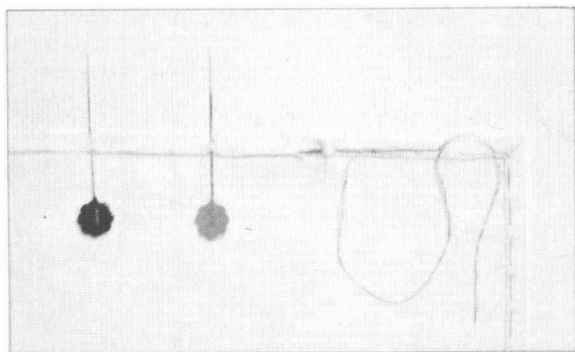

②用筆點出鉤針穿入的位置記號。

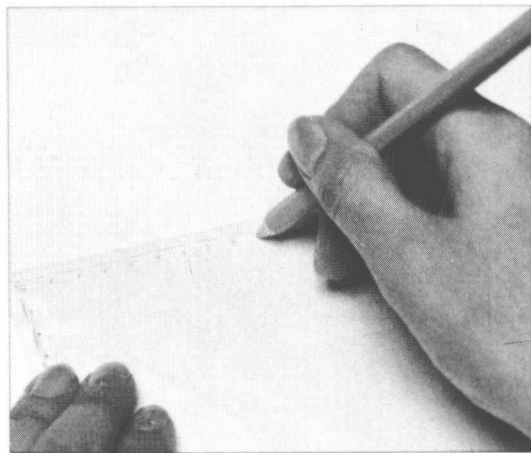

在摺邊編織

組合1短針和3鎖針，環繞邊緣編織。鉤針像織網眼花樣一般入針和織鎖針，按布正面的穿針標記，穿入鉤短針法，然後織3

鎖針，再穿入次一標記織短針。如是者重複編織。至轉角位置，則在同一穿針標記上織3針長針。

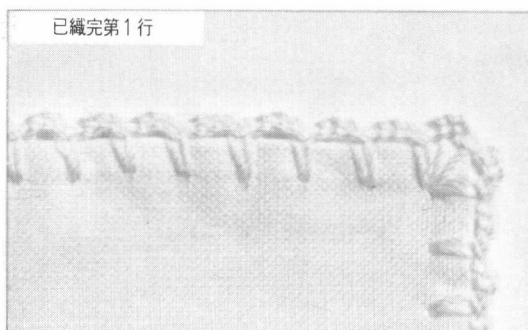
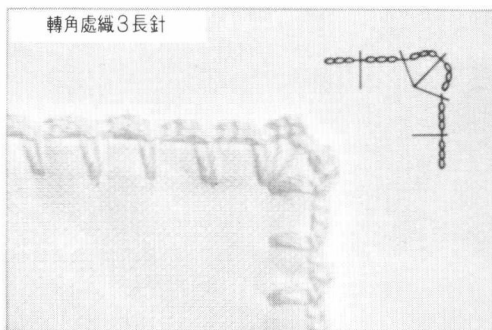
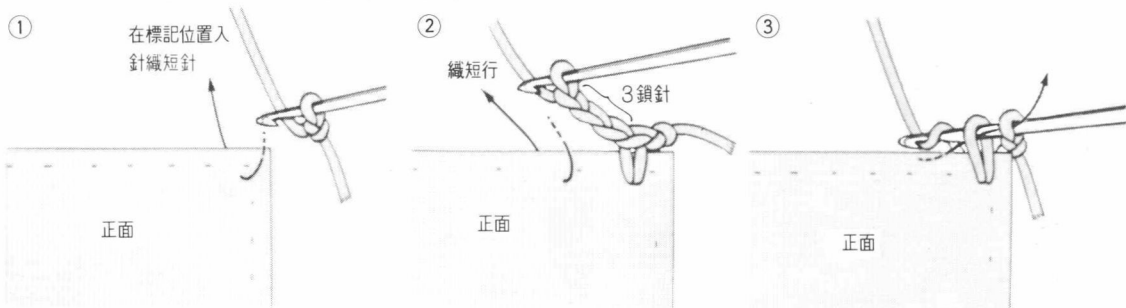

2 在布邊編織

編織要領與前同。

①先用鎖縫固定布邊。

②在距布邊0.2~0.3cm處入鉤針。

③整理好短針的高度後編織。

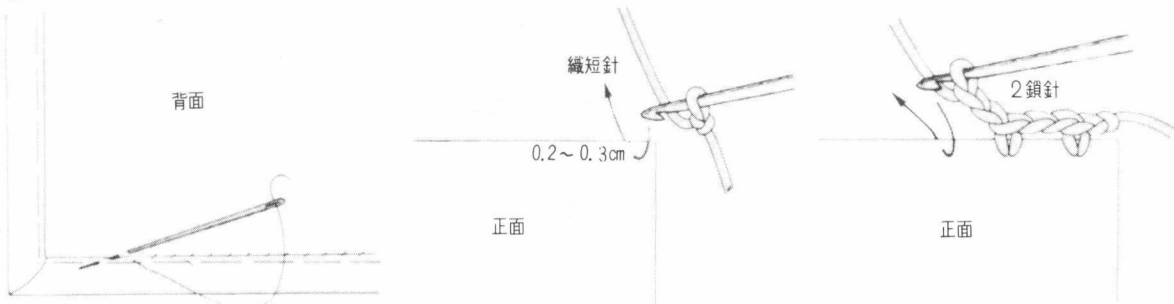

另織花邊後的縫綴法

先整理好布的摺邊。把布的轉角和花邊的轉角對合，用縫針穿過，然後縫定。縫時

由表面穿針作間縫。完後翻過背面，把布邊和花邊用鎖縫法縫綴起來。

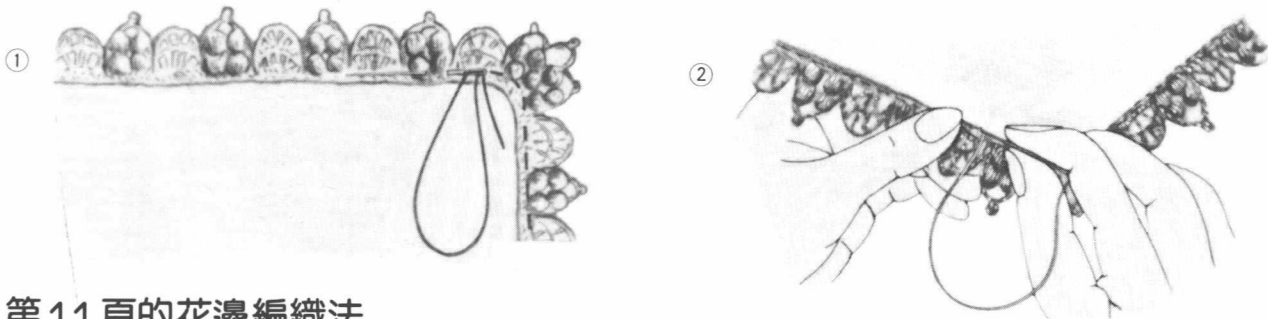

第11頁的花邊編織法

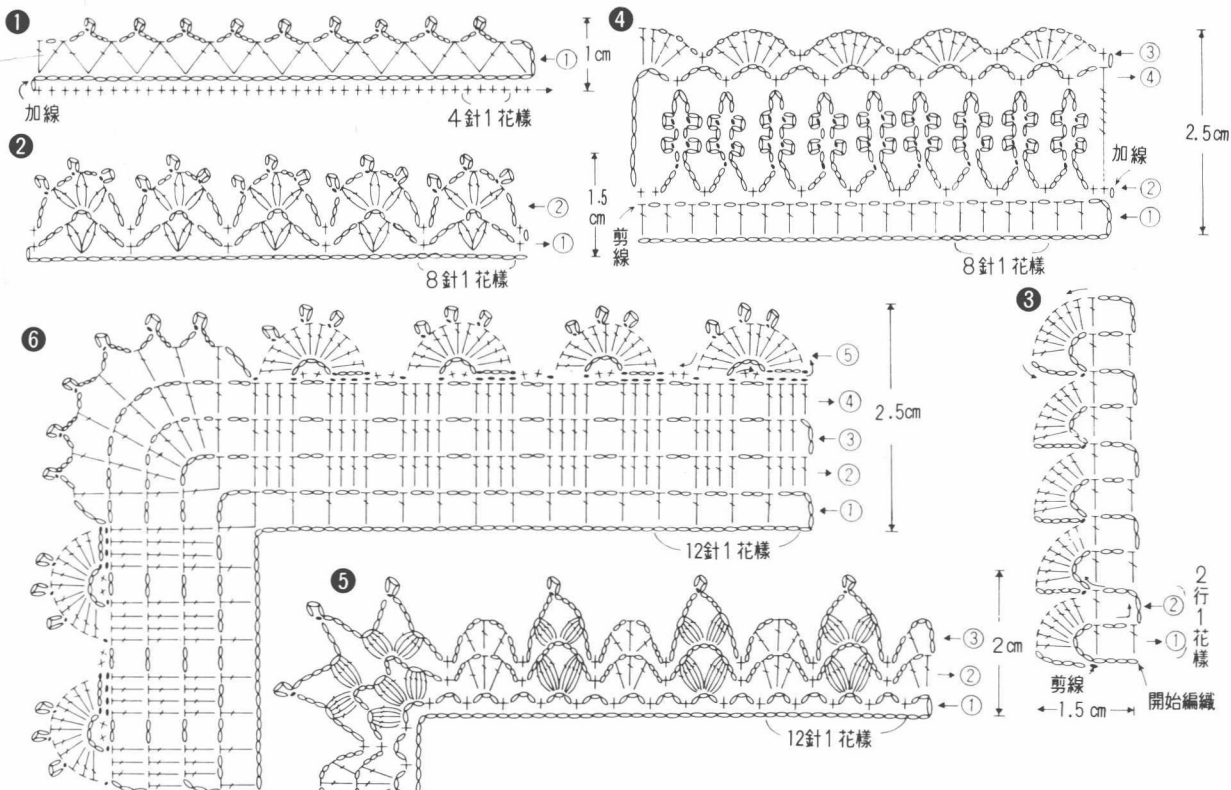

熨 整

在編織時，固然要注意針眼的整齊，花樣的勻稱，織物平坦。織完之後，再加以熨整修飾，則作品會更好看。

1 必須的工具

把完成的織品作熨整修飾，下面幾種工具是不可缺少的：①熨板（柔軟有彈性，可免弄歪針眼），②熨斗，③墊布（白棉布），

④底紙（鷄皮紙），⑤透明膠布（乙烯塑料薄膜），⑥大頭針或手工針，⑦噴壺，⑧中性洗劑，⑨噴漿。



2 熨整前檢查

- ①開始和結束的線頭線尾的整理。
- ②有連接的，連接處線頭線尾的整理。
- ③有沒有污迹。如果有污迹，則先洗後

熨。不過若用花邊紗線來織的，白線洗過之後更白，但光澤消失。如果沾污不厲害，宜馬上熨整。

3 熨整的具體方法

用熨斗熨出整齊好看的形狀，是修飾的關鍵。這裏介紹的熨法，略為麻煩一點，但成功機會高。書本所列的作品完成尺寸，是經熨整後的尺寸，熨整過程中，尺寸會縮一點兒。利用花邊紗線編織成網眼花樣的織

物，在熨整時，巧妙作出伸縮整理，能得出好看的立體造型。如果織成品的尺寸和所列的尺寸差得比較大，則應該在紙上描出大體外廓，刺針固定。

在底紙上描畫導線

鉤織圓形織物時，參考成品尺寸，在底紙上繪一個圓。然後再按大小不同，分畫3~5個同心圓，再依照相應的花樣數目，繪出分割半徑。它不僅是作為掌握花樣的特點，而且分割的大小，對於熨整工作很重要。分得太粗，就不能達到目的，而分得太細，又難於對好花樣重點。

其他的形狀，也需配合外形來畫出外圍輪廓線，並適當畫出分割線。

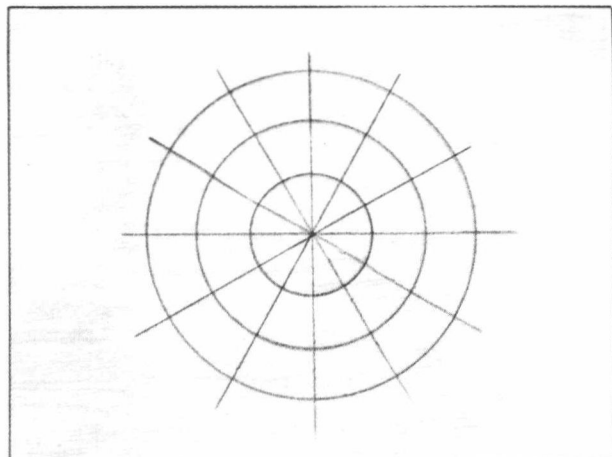

刺 針

把成品背面朝上置於底紙上，在中心刺上大頭針，然後參照所畫導線，拉開成品，在邊緣適當位置刺上大頭針；調整形狀，再刺密一些，務求花樣的方向和高度都恰當。之後，拔去中心的大頭針。

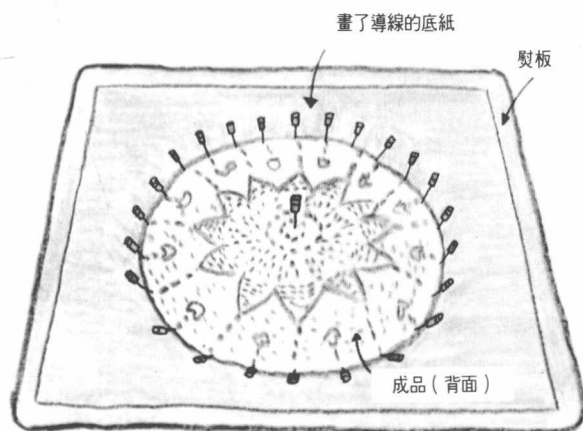

熨 整

先用噴壺噴濕整體，觀察成品，糾正針眼歪斜的地方，並對牙邊、網眼整形。對全體均勻地噴一次漿，放上墊布，用高溫熨斗熨之，注意不要熨焦了。熨時只從上方壓下，不要來回推移，否則編織成的針眼會變形。待水分完全乾了，拔掉大頭針。

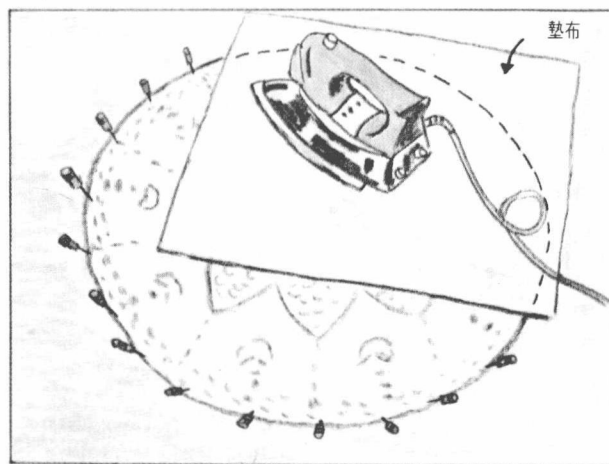

4 經洗濯的織物的燙整

①用溫水溶和中性洗劑，輕揉或搖盪而洗之。經數次漂洗，到水清為止。用毛巾覆之，吸去水份。

②對織物上漿。因織物含水，漿要稠一些，或用噴漿，返覆噴數次。

③用底紙覆住熨板，鋪一層乙烯薄膜，然後刺針整形。

④置於通風良好地方吹乾。到八成乾便可作熨整。熨完後拔去大頭針。

5 製造波形褶

均勻刺針

如同平坦的織物一般刺針，波形褶處要按縱向繃緊，在導線遠一點處刺針，而非波形褶部分，則平坦地拉到圖中。

只對波形褶部分上稠漿，施熨，全乾後拔去大頭針。陰涼處吹乾是不能取得波形的。要快乾的，可用風筒。

整理出波形褶

①兩手輕壓縱向伸長的波形褶部分，並向橫拉，其餘針眼就自然隆起來。

②波形褶位置和數目，與中間花樣配合

①橫拉波形褶部分。

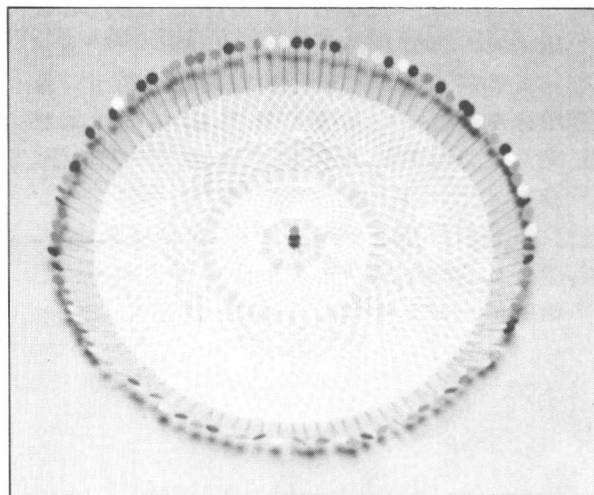
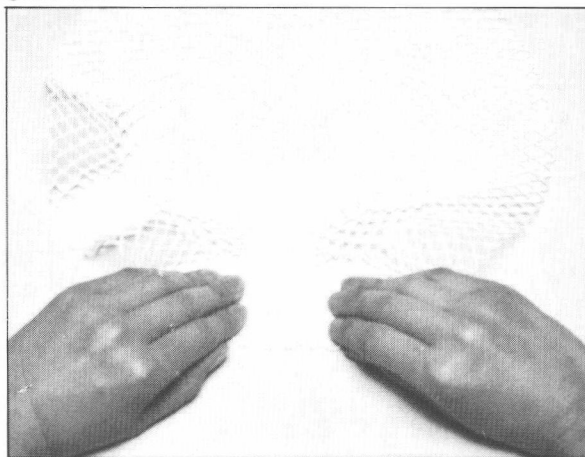

的話，置左手於織物上壓緊，波形褶部分處於中指和食指之間，右手拇指置於其上，四指探於其下，向上向外拉繃整形。

②讓波形褶夾於左手食指和中指間，右手拉出波形褶。

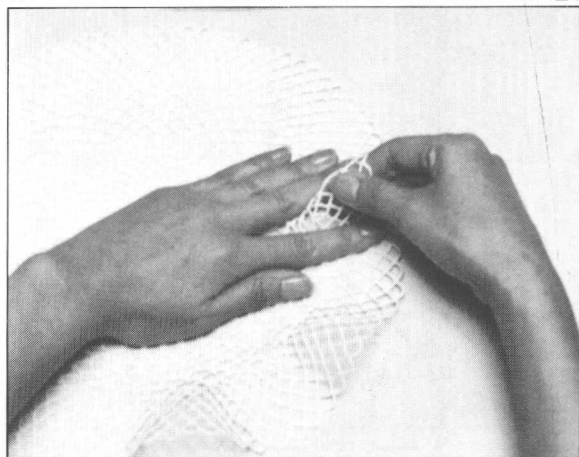

③完成狀態。

