

内容提要

本书由中华中医药学会妇科分会组织编写。

书中将以地域划分的13个中医妇科流派的研究分为13章，涉及燕京妇科流派、海派妇科、三晋妇科流派、龙江妇科流派、孟河妇科流派、吴中妇科流派、新安妇科流派、齐鲁妇科流派、浙派妇科、中原妇科流派、岭南妇科流派、黔贵妇科流派和川蜀妇科流派。各章内，首先阐述了该地域的文化特点及该妇科流派形成的渊源，重点详细介绍了该地域有学术影响并形成流派的妇科医家的学术思想、临床经验、医案等。本书还配有妇科流派大家的照片、原文、原处方、原脉案等，弥足珍贵。

本书主要编写人员多为各妇科流派的后人、传人、弟子，因此所写内容及提供的照片真实可靠，具有很高的学术价值、实用价值和史料价值。对当今中医妇科乃至中医各级、各类人员了解中医妇科发展渊源、提高中医妇科临床水平，均有重要的参考价值。

策划编辑 张同君
责任编辑 张虹
张同君
封面设计 尹岩
版式设计 李秋斋

人民卫生出版社网站：

门户网：www.pmph.com 出版物查询、网上书店
卫人网：www.ipmph.com 护士、医师、药师、中医师、卫生资格考试培训

销售分类：中医妇科

ISBN 978-7-117-15265-5



9 787117 152655 >

定价：89.00元

上海市卫生局中医药科研基金课题——上海中医主要妇科流派学术研究 编号 2006J016A

上海市重点学科建设项目(编号 S30303)

广东省教育厅高等学校高层次人才项目——岭南中医妇科研究与中药新药研发(2010-2013)

全国中医妇科流派研究

主 审 肖承惊

顾 问 严世芸 王 键

主 编 胡国华 罗颂平

人民卫生出版社

图书在版编目 (CIP) 数据

全国中医妇科流派研究/胡国华等主编. —北京:
人民卫生出版社, 2012. 2

ISBN 978-7-117-15265-5

I. ①全… II. ①胡… III. ①中医妇科学-中医
流派-研究 IV. ①R271. 1

中国版本图书馆 CIP 数据核字(2011)第 260241 号

门户网: www.pmph.com	出版物查询、网上书店
卫人网: www.ipmph.com	护士、医师、药师、中医师、卫生资格考试培训

版权所有, 侵权必究!

全国中医妇科流派研究

主 编: 胡国华 罗颂平

出版发行: 人民卫生出版社 (中继线 010-59780011)

地 址: 北京市朝阳区潘家园南里 19 号

邮 编: 100021

E - mail: pmph@pmph.com

购书热线: 010-67605754 010-65264830

010-59787586 010-59787592

印 刷: 北京铭成印刷有限公司

经 销: 新华书店

开 本: 787×1092 1/16 印张: 39 插页: 1

字 数: 949 千字

版 次: 2012 年 2 月第 1 版 2012 年 2 月第 1 版第 1 次印刷

标准书号: ISBN 978-7-117-15265-5/R·15266

定 价: 89.00 元

打击盗版举报电话: 010-59787491 E-mail: WQ@pmph.com

(凡属印装质量问题请与本社销售中心联系退换)

《全国中医妇科流派研究》编委会

主 审 肖承惊
顾 问 严世芸 王 健
主 编 胡国华 罗颂平
副主编 王东梅 谈 勇 黄素英 韩延华 傅 萍
编 委 (按章序先后排列)

(燕京妇科流派章) 肖承惊 杜慧兰 刘雁峰
(海派妇科章) 胡国华 黄素英 张婷婷
(三晋妇科流派章) 王金权
(龙江妇科流派章) 韩延华
(孟河妇科流派章) 谈 勇
(吴中妇科流派章) 谈 勇 徐小凤
(新安妇科流派章) 李伟莉
(齐鲁妇科流派章) 王东梅 张建伟
(浙派妇科章) 傅 萍
(中原妇科流派章) 褚玉霞
(岭南妇科流派章) 罗颂平 李 莉 许丽绵
(黔贵妇科流派章) 丁丽仙
(川蜀妇科流派章) 陆 华

学术秘书 刘雁峰(兼) 张亚楠(兼) 董 莉

参编人员

(燕京妇科流派章) 王东红 王铁枫 史梅莹 刘 曼
江 媚 张保娣 陈景伟 郭锐利
(海派妇科章) 齐 聪 陆燮荣 胡秀莹 骆 春
唐青之 曹玲仙 曾 真 董 莉
蔡勤华 张亚楠
(三晋妇科流派章) 王乾平 王象礼 韩履祺 韩履宪
(龙江妇科流派章) 王海霞 乔 静 时思毛 张正越
韩延博
(孟河妇科流派章) 袁 晴
(吴中妇科流派章) 袁 晴
(新安妇科流派章) 万春燕 周先伟 黄从周 黄兆强
(齐鲁妇科流派章) 张登山 郑书翰
(浙派妇科章) 宋世华 陈拯民 陈学奇 楼毅云
(中原妇科流派章) 门 波 孙 红 张大伟 庞玉琴
秦月好
(川蜀妇科流派章) 王金鹏 郑 霞

祝

全國婦科流派研究出版

喜看婦科流派

百花齊放

弘揚中醫學術

代有佳人

二〇一二年六月

鄧鐵濤賀



序 一

以史为鉴论学术。回顾16世纪前,我国科技领先位居强国之列。国民健康唯依国医为保障,国医之繁荣有赖于民众之拥戴、学派之振兴,并与文史哲学兼容,更有天文、物候、历法、算学、吕律等圆融和合。若论中医学派应该是指中医学中由于师承不同而形成的具有不同学术观点的分支或团体。学派有从世家扩充影响而来;有缘地域学术领军人物独树一帜、代有传人而形成;有因一大类疾病的发现将从事同类疾病的研究者汇集成为群体;还有将相同见解的南北西东的学人的传世之作归成学术分支。总之,学派与传承和争鸣密不可分,它是学术学科进步的象征。如今中医药学面临着良好的发展机遇,回溯中医学派与书院式教育,倡导学术研究的独立之精神自由之思想,可谓恰逢其时。

论及现代中医研究的方法约有两种,一是运用现代科技手段,另一是文献学与史学的传统方法。中医学属应用科学范畴,具有生物学与社会学双重属性,临床医学是中医学的核心,天人相应、辨证论治、形神一体最能体现其双重属性,其实施的是人文关怀。显而易见,传统方法的中医研究应是源头与基础的工作,包括中医学概念的界定与诠释,诸如冲任、天癸、禀赋、病络、玄府等西医学没有的概念,运用传统的方法与现代的语言厘清概念无疑将会对现代医学科学作出贡献。医案与医案学的研究是中医学临床研究的重要组成部分,也是研究古今著名医家与学派学术成果的一种方式,对于学派的梳理发掘也具有重要意义。鉴于中医学派的师承关系和学术观点相关联,我以为“学派”应具备三个条件:其一体现在独特的学说观点及与其相应的临床优势特色上,具有一定的创新性和说服力。其二这种学说观点必须有师承的关系,学生势必沿着老师的思路加以发展。值得提出的是,这种师承关系也可能是穿越时空的私淑,即未经学派的代表人物的躬亲指点,只是自学其著作而追随弘扬其学说主张。如果一种学说观点得不到后人的追随、唱和与发挥,也不能称为学派。中医学派师承相传的发展关系,往往可以持续几代人,甚至延续跨越几个时代。其三要有相应的影响与研究队伍,学派的活动由信奉支持相同学说观点的医家群体通过发挥其临床特色,或著书立说而体现出来。若一种学说过于阳春白雪,父子相传,缺少了理解者与支持者则可能只能称为中医世家而难以称为学派。真正意义上的中医学派出现较晚,《四库全书总目·子部·医家类》说:“儒之门户分于宋,医之门户分于金元。”金元时期的中医学派争鸣使这一时期成为中医理论发展最为繁荣的重要时期,这是中医学与医史学界的共识。

欣闻胡国华、罗颂平教授主编,肖承棕教授主审的《全国中医妇科流派研究》一书即将脱稿付梓,实乃可喜可贺之事。参编本书的专家群体多是近现代著名中医妇科专家的传承人,每个流派的写作均由当今的学科带头人领衔编撰,具有较高的实用性和一定的权威性,赋予了时代精神。妇科流派研究进一步充实与完善了中医妇科理论与临床实践,为读者增加知识、开阔视野,传承妇科流派名老中医的学术经验发挥了积极的作用。晚近全球科学格局正发生着深刻的变化,这个背景有益于国学、中医事业的发展。当今笼罩在中医学人头上“不

科学”的阴霾逐渐消散,中医受歧视的日子即将过去。现在已是东学西学兼收并蓄、科学人文融通共进的高概念时代,科学家们首肯中医学的原创思维与原创优势,中医深厚的社会基础与显著的诊疗效果已为百姓拥戴,我们迎来了中医中药的春天。吾辈学人诸位先晋、学长、同道当感怀先贤,忠诚国学,笃国医之志,互相勉励,勤奋治学,为团队修身,为事业出力。谨志数语,乐观厥成。

中国中医科学院名誉院长、中国工程院院士 王永炎

辛卯仲夏

2011.6.27

序 二

岐黄之术,源远流长,惠泽众生;女科之学,流派纷呈,各具特色。

中医药学长期以来,多以师徒授受和家传作为临证经验、学术思想传承的方式,学生需经过长期的跟师,言传身授,体验领悟老师的临床思维、诊疗特点,再经过自身实践,不断感悟而使师之思想得以代代相传。古代因交通不便等原因,在地域文化影响下形成诸多学术流派,如燕京、海派、新安、孟河、钱塘、岭南、巴蜀、三晋、中原等,孕育出众多妇科名家,服务一方,各领风骚。

现代交通、信息的发展都达到了前所未有的高度,整理发扬各流派特色,更好地培养中医新人已成必行之势。我居沪上,恕余寸光之见,谨以海派妇科为例,诸贤汇聚,著名妇科流派十余家之多,有的传承十余代,发展至今,人才辈出。现通过各级领导和部门提供的平台,传承学术,培养后人,桃李满天下,发展中医妇科,更广阔地服务于病家,功在后世。

今欣闻《全国中医妇科流派研究》一书即将付梓,倍感喜悦,略表衷心以致祝贺,愿其使各中医妇科流派得以更好传承、发展,培养更多优秀中医人才,造福病家。心中之言,恕余短见,谨以为序。

朱南孙
辛卯年于沪上

前 言

中医学是我国古代灿烂科学文化的结晶,不但蕴藏着极其丰富的哲学、科学内容,也体现着中国文化的丰厚底蕴。中医学之所以在几千年间生存并得以发展,得益于其自成体系的理论及临床功效,更得益于几千年来其理论及临床实践的薪火传承。

近年来,关于中医流派的研究越来越受到中医学界的重视,某些区域的流派研究如新安医学学术流派研究、海派中医学学术流派研究等已经取得了一定成果,并出版了相关专著。中医流派是漫长的中医药发展过程中所出现的一种特有的医学文化现象,它揭示了中医药学深厚的文化底蕴,积累了名医的学术思想及极具特色的临床经验,也体现了中医学的博大精深。流派学术研究是中医理论和临床经验得以流传发展的重要因素,是目前中医药传承的重点方式之一。正如国医大师裘沛然老前辈所云:“中医学学术流派是医学理论产生的土壤和发展的动力,也是医学理论传播及人才培养的摇篮。”我的大师兄中国工程院院士王永炎教授说:“我以为学术流派堪称当今的重点学科,研究学术流派无疑是促进明医尔后成为名医的路径,因为以史为鉴自能受到启发,就能做好今天要做的事。”所谓流派的形成,一般认为该传承体系首先要有一定的学术地位和历史影响力,并形成了先进或独特的理论、学术思想,有丰富的临床经验及良好的疗效,并有名家的传承或形成一定规模的医学群体,而且,要满足活态存在和具备学术载体的条件。流派的传承方式以师承为主,但我认为学院派更是值得重视的传承载体。2009年,我们这个团队在完成卫生部“十一五”规划教材全国首部中医妇科研究生教材《中医妇科临床研究》后,为进一步传承和发扬中医妇科学术流派和名老中医经验,帮助妇科研究生了解妇科学术流派,增加知识,开阔眼界,于是开始酝酿本书的编写,并于2010年4月在合肥启动。目前关于中医妇科流派研究还没有系统的学术著作,之前的医学流派研究著作均以某一地区的流派研究为主,妇科流派涵盖其中,本书是第一次将各地区流派中的知名度高且符合流派要求的妇科内容单独提炼出来,形成全国范围包括东、西、南、北、中的中医妇科流派学研究,可谓创举。本书定时于近现代,收编的医家以行医传承三代及三代以上的中医妇科名家为主,虽以家系传承为主,也涉及中医学院教育的先驱,即体现了学院教育与师承教育二者骨肉相连的内涵。本书主要对中医妇科的燕京、海派、三晋、龙江、孟河、吴中、新安、齐鲁、浙派、中原、岭南、黔贵、川蜀等流派进行了研究,阐述了各地域文化特点及中医妇科流派形成的渊源和学术内容,这些学术内容包括以上主要地域有学术影响并形成流派的妇科医家的学术思想、临床经验、医案等。因各地域文化渊源各有特点,流派形成各有历史特色,因此,各章节体例虽尽量一致,也还有不同之处。

本书的参编人员均是现时当地的著名中医妇科专家,且不乏流派传承人。如:肖承棕教授是北京四大名医萧龙友的嫡孙女,罗颂平教授是罗元恺先生的女儿,谈勇教授是钱伯煊先生的外孙女,韩延华教授是韩百灵先生的女儿,丁丽仙教授是丁启后先生的女儿,她们的先辈均是在全国影响很大的中医妇科大家。参编者还有平素即致力于流派文献研究的专家,

如黄素英教授既长期工作在上海市中医文献馆又是蔡氏妇科流派的传承人,主编胡国华教授既是热衷于研究海派妇科的研究者又是朱氏妇科的传承人……每个流派的写作都由当地的妇科领头人担当,由此形成了本书流派覆盖面广、撰稿人具权威性的特色,保证了本书的内容和质量。这些大多已过知天命之年的作者,中医理论、临床经验是扎实的,做学问是认真的,我由衷地喜爱她(他)们,我愿为她(他)们当参谋、做人梯,发挥我的余热。

此外,本书的另一亮点是登载了近现代鲜为人知的妇科流派大家的照片、原文、原处方、原脉案……这是中医文献研究、临床研究的宝贵资料,是独具魅力的医学宝藏。

我虽已步入古稀之年,但对中医事业的热爱从未衰减,在此书的编写过程中,看到各位编写人员勤奋敬业,同心协力,竭尽所能,我深感欣慰。尽管中医的发展道路上布满荆棘,但还是有一批真正热爱中医,热爱中医教育事业,有使命感、责任感的临床工作者,为培养更多的真正掌握中医学真谛的中医药学传人作出了很大的努力及贡献。在此感谢各位作者及作者所在当地政府和中医药院校的支持与协助。

本书作为中医妇科研究生教材的辅助教材,适于中医妇科研究生及中医妇科广大同道参阅。相信这部书的出版将对中医妇科学的传承与发展、对中医妇科人才的培养起到推动的作用。由于是第一关于中医妇科流派的书籍,其编写过程对于流派的研究也是一个探索和学习的过程,其中难免存在不足之处,恳请各位同道提出宝贵意见,以进一步完善。

原中华中医药学会妇科分会主任委员 肖承棕

2011年元月1日

王氏妇科传承谱系

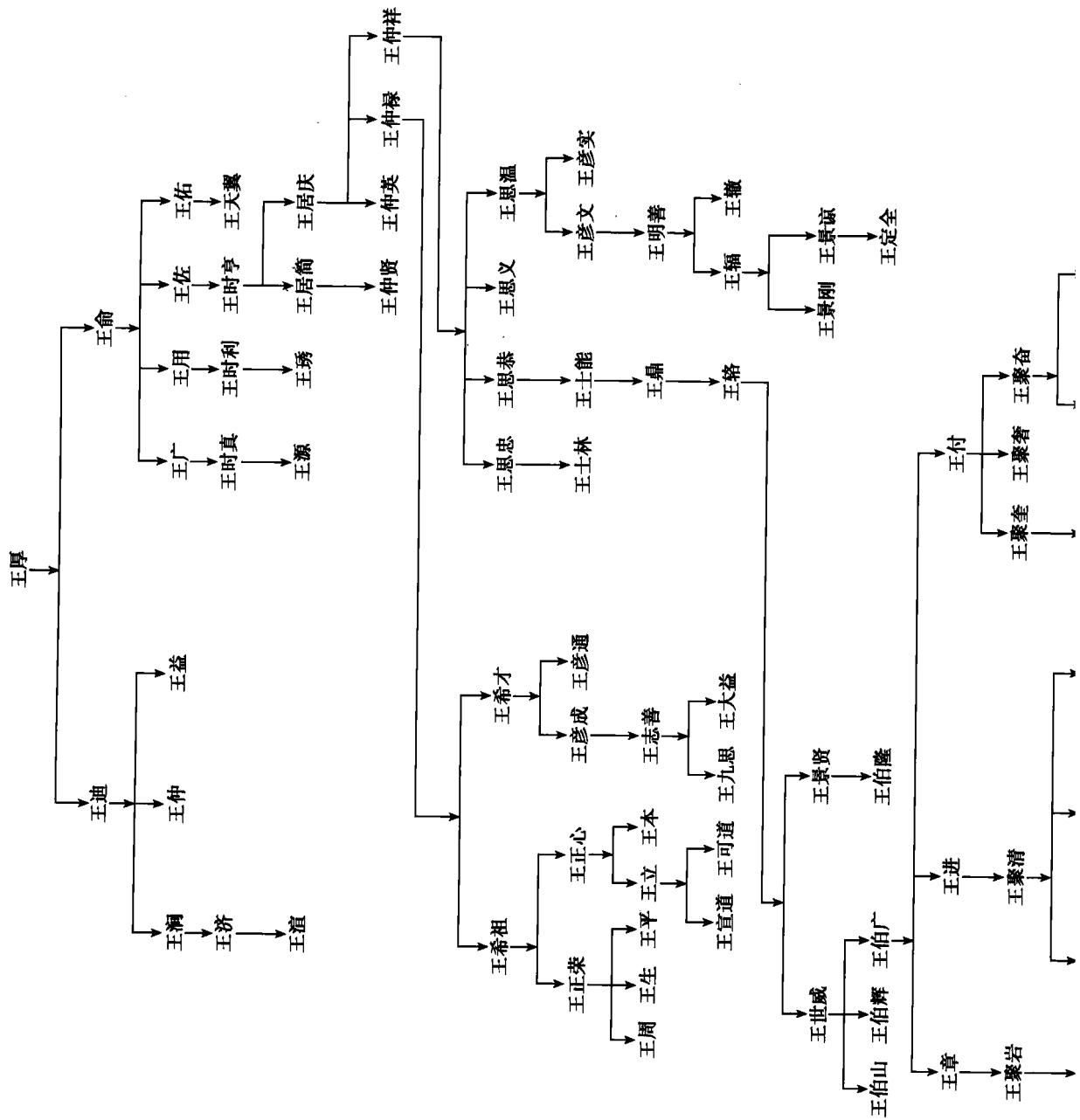

目 录

绪论 中医妇科流派概述	1
第一节 中国文化与中医	1
一、中国传统文化对中医的影响	1
二、中国地域文化对中医学术流派的影响	1
第二节 中医学术流派的概念与研究	2
一、关于中医流派、学派、医派、学说	2
二、学术流派的研究价值与方法	4
第三节 中医妇科学术流派的特点	4
一、地域特色 百花齐放	4
二、家学渊源 传承久远	5
三、注重经典 潜心专研	6
四、办会办校 培育人才	6
五、结合新知 中西汇通	7
六、理论临床 勇于创新	8
七、古方新用 验方效著	9
八、组方严谨 配伍精简	10
九、医德高尚 享有盛誉	10
第一章 燕京妇科流派	12
第一节 燕京文化与燕京医学	12
一、燕京文化	12
二、燕京医学	15
三、燕京医学派的代表人物、学术思想及妇科相关内容	18
第二节 近代燕京中医妇科名家	41
一、马龙伯	41
二、刘奉五	49
三、李鼎铭	53
四、李德衍	59
五、祝湛予	62
六、赵松泉	70
七、姚五达	79
八、顾小痴	84

九、哈荔田	89
第二章 海派妇科	95
第一节 海派文化与海派医学	95
一、海派文化	95
二、海派医学	96
三、海派妇科及学术特色	96
第二节 流派各论	103
一、蔡氏妇科	103
二、朱氏妇科	120
三、陈氏妇科	134
四、唐氏妇科	142
五、浦东王氏妇科	153
六、浦东胡氏妇科	164
七、胡氏妇科	168
八、骆氏妇科	173
第三章 三晋妇科流派	191
第一节 三晋文化与三晋医学	191
一、三晋文化	191
二、三晋医学	192
三、三晋妇科流派及学术特色	193
第二节 流派各论	195
一、王氏妇科	195
二、韩氏妇科	217
第四章 龙江妇科流派	233
第一节 龙江文化与龙江医学	233
一、龙江文化	233
二、龙江医学	236
三、龙江妇科流派及学术特色	240
第二节 流派各论	242
韩氏妇科	242
第五章 孟河妇科流派	264
第一节 孟河医学流派的文化内涵与孟河医学流派的形成	264
一、孟河医学流派的文化内涵	266
二、孟河医学流派的特色与特点	267
三、孟河医学流派的创新与发展	269

四、孟河医学流派名扬海内外	269
五、孟河医学流派近代前辈为保护中医药事业的发展和振兴所作的贡献	270
第二节 孟河医学流派的代表医家及其学术著作	270
第三节 孟河妇科流派述要	278
一、孟河名医的妇科学术源流	278
二、孟河妇科的特色及学术思想探究	278
三、近代中医妇科名家夏桂成	281
第六章 吴中妇科流派	292
第一节 吴中妇科流派简介	292
一、吴中医学流派的概述	292
二、吴中妇科流派述要	297
三、吴中医学流派的妇科学术思想	300
第二节 流派各论	303
一、吴门郑氏妇科	303
二、吴门名医——钱氏家族	303
第七章 新安妇科流派	315
第一节 新安文化与新安医学	315
一、新安文化	315
二、新安医学	320
三、新安妇科流派及学术特色	325
第二节 流派各论	333
一、黄氏妇科	333
二、徐氏妇科	352
第八章 齐鲁妇科流派	363
第一节 齐鲁文化与齐鲁医学	363
一、齐鲁文化	363
二、齐鲁医学	364
三、齐鲁中医妇科及学术特色	368
第二节 流派各论	370
一、滨州郑氏妇科	370
二、淄博王氏妇科	386
三、济南郑氏妇科	398
第九章 浙派妇科	407
第一节 浙江文化与浙派医学	407
一、浙江文化	407

二、浙派医学	408
三、浙派中医妇科及学术特色	413
第二节 流派各论	416
一、萧山竹林寺女科	416
二、宁波宋氏女科	423
三、绍兴钱氏女科与杭州何氏女科	434
四、海宁陈氏女科	454
第十章 中原妇科流派	461
第一节 中原文化与中原医学	461
一、中原文化	461
二、中原医学	463
三、中原中医妇科的学术特色及经验	466
第二节 流派各论	471
一、庞氏妇科	471
二、门氏妇科	484
三、秦氏妇科	496
第十一章 岭南妇科流派	510
第一节 岭南文化与岭南医学	510
一、岭南文化	510
二、岭南医学	512
三、岭南中医妇科的学术观点及特色	516
第二节 流派各论	519
一、罗氏妇科	519
二、蔡氏妇科	532
三、班氏妇科	541
第十二章 黔贵妇科流派	550
第一节 黔贵文化与黔贵医学	550
一、黔贵文化	550
二、黔贵医学	550
三、黔贵中医妇科的发展特点	552
第二节 流派各论	554
丁氏妇科	554
第十三章 川蜀妇科流派	583
第一节 川蜀文化与川蜀医学	583
一、“川蜀”起源	583

二、川蜀自然、社会特点	583
三、川蜀医学	583
四、川蜀中医妇科	586
第二节 川蜀中医妇科名家及流派	588
一、唐宗海与《血证论》	588
二、卓氏妇科	591
三、王氏妇科	598
四、唐氏妇科	604