

# 图解

人中画且意中词  
间图中寻待情话

# 人间词话

王国维妙解中国诗词奥秘

亮点人文馆 009

王国维 ● 原著

- ◆ 用一双充满忧郁与悲悯的眼睛审视故国之乔木
- ◆ 将词话的主题注入慨叹人间无凭亦难量的人生苦局里
- ◆ 在孕满春愁的况味下，消得几回潮落又潮生



经典插图本  
全彩珍藏版



中央编译出版社  
Central Compilation & Translation Press

古敏 ● 编著



## 亮点经典图解系列

——• 像看连环画一样,轻松驾驭传统经典 •——

《图解犹太人智慧书》 编著/乐和 出版时间/2009年4月

有人说:“不了解犹太人,就不了解世界。”无论是在创业经商、经营管理,还是在家庭教育、为人处世等众多领域,犹太民族都具有优秀的特质。如今,犹太人在科学、思想、文化和艺术领域中,都闪烁出了智慧之光。

智慧创造财富,财富给予智慧,这是犹太人千年不变的公理。本书从信仰、处世、财富、生活、教育等众多方面,用“图解”这种全新方式,为你解析犹太人智慧的真实秘密。他山之石可以攻玉。阅读本书,定会使你获得成功的秘诀。



《图解彭祖寿经》 编著/黄明达 茹蕙 出版时间/2009年4月

健康长寿是我们每个人都希望的。从古至今,众多的养生家都在此基础不断地探索和研究,经过亲身的实践,为我们谱写了多部养生之作。其中《彭祖寿经》就是汇集了千百年来养生家的智慧秘方,书中讲解了多种不外传的长生仙功,指引你选择适合自己的功法;多味常见中成药服用方,为你化解病痛、补养气血;另有战无不胜的中医针灸法、导引法,四季无忧的“生长收藏”养生真经等。

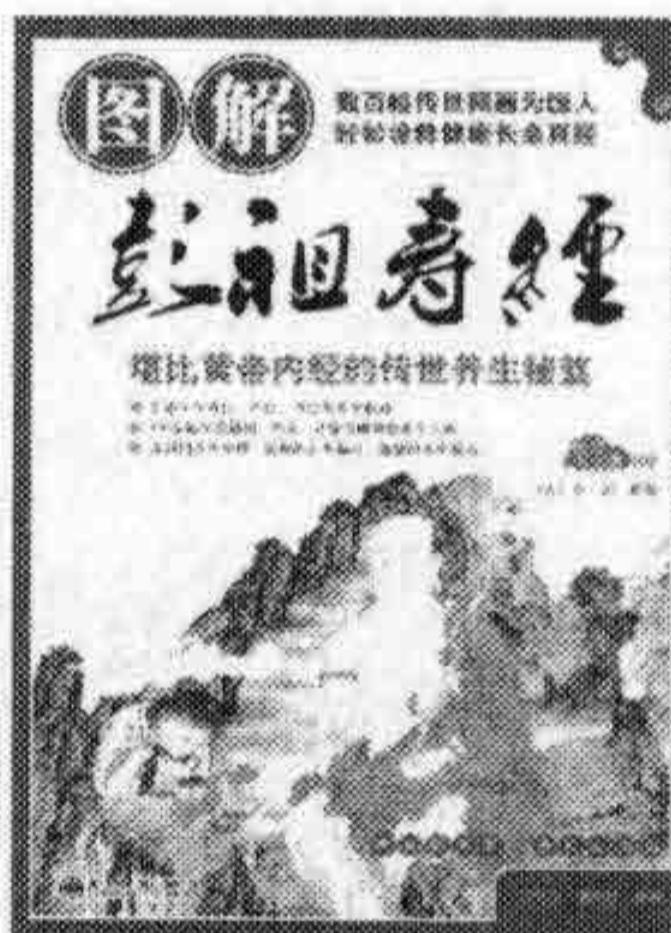

《图解〈曾国藩冰鉴〉》 原著/曾国藩 编著/清远 出版时间/2009年5月

《冰鉴》原文虽只有寥寥的2269字,但在考辨人才上,颇有实用价值,也有着一定的科学性,是人力资源中国化、本土化的适用教材,对政府、军队、企业等各级领导者识别、储备、选拔、培养人才大有帮助。

本书首次对于《冰鉴》本身,及其独树一帜的曾氏绝学,采用了一种全新的阅读方式进行破解。全书通过凝练的文字、精美的图解等多种要素的有机结合,全方位地解读曾国藩识人、用人之学,使普通读者即能轻松读懂看似海涩的《冰鉴》。



《图解人体穴位按摩》 编著/黄明达 出版时间/2009年5月

人体经络是养生治病的佳径,穴位恰似随身携带的药囊,于是,经络和穴位按摩——这种常见的非药物“绿色”疗法越来越被现代人当作祛病健身的法宝。

《图解人体穴位按摩》因循悠久的中医养生保健理论,以图解的形式介绍人体十四经络与常用保健穴;以易懂的语言描述人体经络的各种保健作用、常用易行的经络刺激手法、现代常见病的穴位治疗法,倡导通过刺激经络穴位来治疗预防疾病的养生手段,让您发现蕴藏在自己身体里的“医疗系统”,教您做自己的“主治医生”,是一本现代人必备的健康枕边书。



## 《图解野外生存手册》 编著 / 李卫 出版时间 / 2009年5月

随着时代的进步,人类活动的范围比以往更广,出行的频率也大大增加,任何人都都不敢保证自己不会在某一刻落难于野外,置身于孤立无援之地。如果这种情况发生,你该如何去面对——是在绝望中苦苦等待奇迹的发生,还是利用自己的头脑和双手为自己开辟出一条求生之路?

本书采用图文结合的方式,以大量的图画,生动形象地为读者逐步分解、阐释野外生存的方法和技巧,让读者在阅读时一目了然,清晰易懂,印象深刻。



## 《图解〈菜根谭〉》 原著 / 明 洪应明 编译 / 木梓 出版时间 / 2009年6月

《菜根谭》是明朝山林隐士洪应明所著的一部语录体古籍,是一部论述修养、人生、处世、出世的语录世集。作者糅合了儒家中庸、道家无为和释家出世的思想及自身生活体验,展示出了中国人特有的入世处世的思想体系。作者在书中展示出来的思想体系,数百年来对于中国人的正心修身、养性育德,都有着不可思议的潜移默化的力量。于是,后人称赞此书为“三教真理的结晶”,“旷古稀世的奇珍宝训”。而一位著名法师则评价它为“一部万古不易、教人化世的圣典”。

本书不仅保持了原著思想体系的精髓,更以全新、易懂的“图解”方式,运用大量的历史典故,让读者可以轻松地领略先哲们的智慧精华。



## 《图解〈纳兰词〉》 原著 / 纳兰性德 编著 / 卫淇 出版时间 / 2009年6月

《纳兰词》一书为清代著名词人纳兰性德所著。其词以善于抒写愁情绮怨见长,深挚细腻,缠绵清婉,为当代冠;其词思想深沉,风格清新,抒情益状物不落窠臼,别开生面。因而他的词集问世后,曾形成“家家争唱饮水词”的局面,三百年来倾倒无数读者。

《图解〈纳兰词〉》选取了五十三首纳兰词作,分为爱情、感悟、游历三卷。为适应普通诗词爱好者的阅读需要,本书在作品的选择上以小令短调为主,并配有经典图文,能使读者词图并赏。



## 《图解〈佛教入门〉》 编译 / 空夏 出版时间 / 2009年7月

佛教是世界三大宗教之一,对许多国家的思想、经济、文化、宗教信仰等均有广泛的影响。本书基于大量的资料汇集梳理,从佛教的起源、理论和发展出发,囊括佛教世界的诸事万物,将复杂的佛教知识体系细化为6个清晰可辨的章节,结构新颖,分类科学,以流畅生动的语言系统地介绍了佛学必备的基础知识,全面展现出佛教的深邃智慧。同时,本书精选651幅世界各地的佛教珍品图片,让读者更全面、多角度地了解佛教文化。

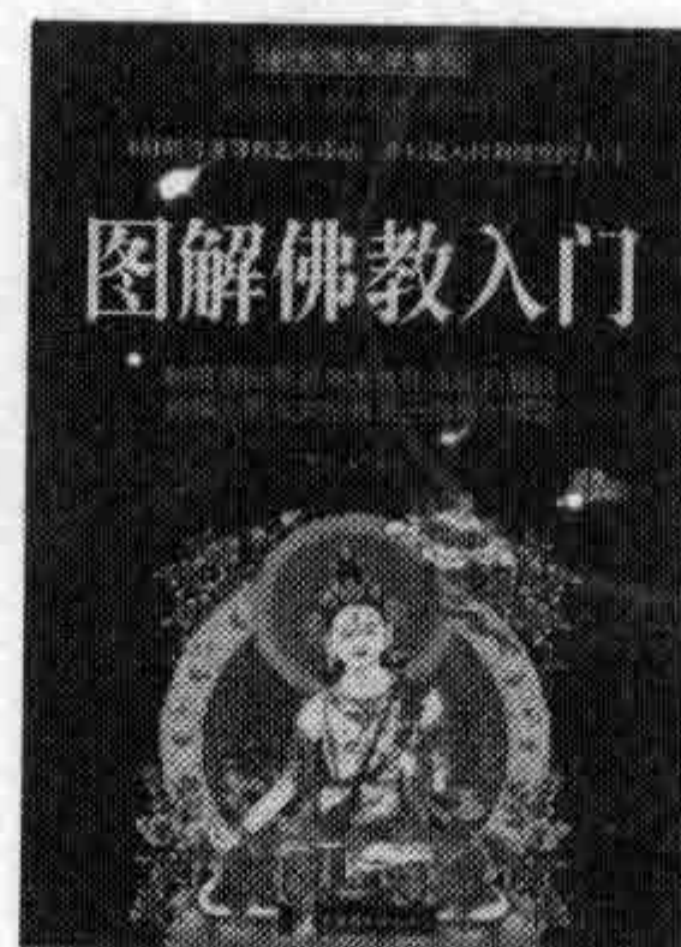

## 《图解〈人间词话〉》 原著 / 王国维 编著 / 古敏 出版时间 / 2009年8月

《图解〈人间词话〉》秉承了王国维原著中的所有思想精华,全新的诠释了六十四则词话。不仅对“境界说”有了更深入、更细腻的解释,而且对王国维在原著中体现出来的四个关系,依据现实角度进行了颇有针对性地解读。打开本书,读者便能在文的肆意与图的扩张中感受——“看山是山,看水是水;看山不是山,看水不是水;看山还是山,看水还是水。”?



# 图解

人中画且意中词  
间图中寻待情话

# 人间词话

王国维妙解中国诗词奥秘

亮点人文馆 009

王国维 ● 原著

- ◆ 用一双充满忧郁与悲悯的眼睛审视故国之乔木
- ◆ 将词话的主题注入慨叹人间无凭亦难量的人生苦局里
- ◆ 在孕满春愁的况味下，消得几回潮落又潮生



经典插图本  
全彩珍藏版

中央编译出版社  
CCIP Central Compilation & Translation Press

古敏 ● 编著

《人间词话》是一部极具新意、极有价值的著作，体现了现代的审美意趣和批评精神。全书既有对传统词学的继承和突破，也有对西方理论的接受和融通。

◇清末民初，《国学月》介绍王国维的《人间词话》“是用新的眼光，观察旧文学的第一部书”。

◇钱钟书称誉《人间词话》“时时流露西学义谛，庶几水中之盐味，而非眼里之金屑”。

◇《图解〈人间词话〉》一书，让你重温经典的同时更能与智者碰撞出思想的绚丽火花，享受文字的同时亦能慰藉奔波劳碌的身心。

精彩篇章

- 人生三境界
- 泪眼问花花不语
- 词有淑女与妓女之别
- 恰如东施之效捧心
- 诗有题而诗亡，词有题而词亡

- 有境界则自成高格
- 与时得之的通变之美
- 北宋风流，渡江遂绝
- “看出兴亡”的纳兰性德
- 与花鸟同忧乐

精彩内页



上架建议：图解·社科

ISBN 978-7-80211-987-1

9 787802 119871 >

定价：68.00元

## 词中意且观画中人,话中情待寻图中间

《人间词话》是中国近代最负盛名的一部词话著作,是王国维文学批评的代表作,共计六十四则。虽为论词而作,但涉及的方面很广泛,不限于词,“明珠翠羽,俯拾即是,莫非瑰宝”,观点新颖,立论精辟,自成体系。诗词本是人生感悟之作,对诗词的品评也因复杂多变、形态各异的人生历程而不同,可谓是仁者见仁,智者见智。



▲王国维(1877-1927),浙江海宁人,字伯隅,静安,号观堂、永观。王国维是中国近代著名的学者,他一生学无专师,自辟门户,先后著有《子思之学说》、《老子之学说》、《红楼梦评论》、《屈子文学之精神》、《戏曲考源》、《人间词话》等作品,从而使他成为集史学家、文学家、美学家、考古学家、词学家、金石学家和翻译理论家于一身的杰出学者。

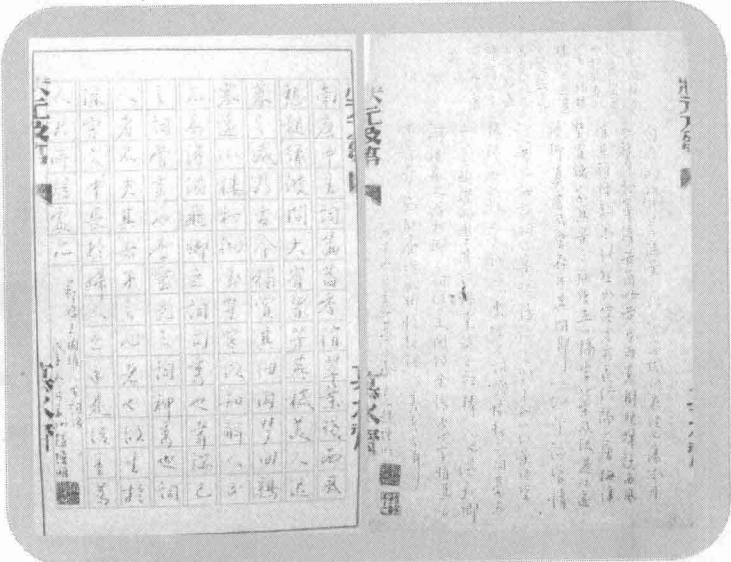

▲1908年,王国维经过数年的搜集与撰述,他的《人间词话》开始在《国粹学报》上陆续发表,立即引起学界的高度关注。1910年,他又对全书进行全面修订,并加附记出版。王国维修订的《人间词话》共64则。现存的《人间词话》手迹中,隐约可见第一则、第二则及其第十二则的点评手迹。书中提出的“境界”说,王国维不仅把它视为创作原则,也把它当作批评标准,论断诗词的演变,评价词人的得失,作品的优劣,词品的高低,在中国近代文学批评史上具有崇高的地位。

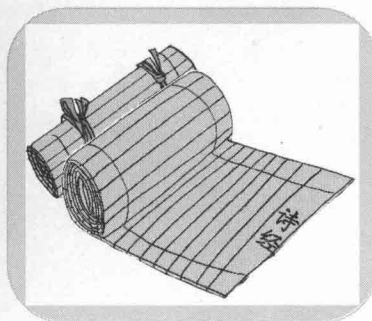

▲《诗经》约在公元前六世纪中叶编纂成书,据说是由儒家创始人孔子编定。从汉代起,儒家学者把《诗》当成经典,尊称为《诗经》,并列入“五经”之首,这样原来文学性质的诗歌就变成了同政治、道德等密切相关的教化人的教科书,也称为“诗歌”。



▲“所谓伊人,在水一方。”出自《诗经·蒹葭》,描写了一个男子为了自己心爱的人,不畏艰难险阻,矢志不移,这是一种可歌可泣的坚贞和追求精神。“在水一方的伊人”,其实也可以看作是人们追求的一种美好理想,一种尽善尽美的境界。



为伊带  
消渐得  
宽人终  
憔悴不  
悔。

▲王国维在《人间词话》以这两句词所表现的刻骨爱情,来比喻“古今之成大事业、大学问者,必经过三种之境界”的第二境,即锲而不舍、甘愿献身的精神。

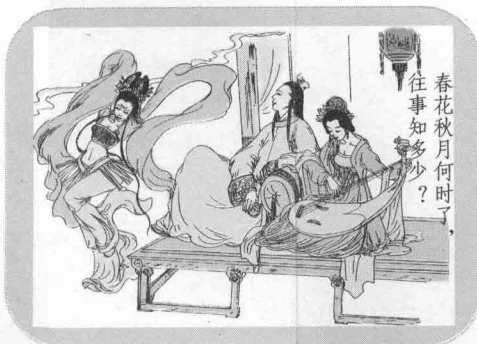

春花秋月何时了,  
往事知多少?

▲李煜与歌女演唱《虞美人》词,李煜亡国之后被俘虏到开封,在开封的寓居里宴饮奏乐,叫歌伎演唱《虞美人》,来排解忧愁。



▲众里寻他千百度,蓦然回首,那人却在灯火阑珊处。诗人赏的只有一个她,为遗世独立,久寻不着,原来竟在“灯火阑珊处”。孤高幽独、淡泊自恃、自甘寂寞、不同流俗。这正是辛弃疾自我的写照。梁启超评曰:“自怜幽独,伤心人别有怀抱。”



昨夜西风惨烈,  
凋零了绿树,  
我独自登上高楼,  
遥望远处,  
看不到心上人的身影。  
不知心中的她现在怎样了,  
是否和我想她一样想我呢?



▲王国维强调的“大诗人所造之境必合乎自然,所写之境,亦必邻于理想”,像这种将理想与现实统一于一体的写作手法,古往今来的大诗人也的确屡见不鲜。袁枚所作的诗明白晓畅,律度工整,以抒写个人性情为主。清人袁枚(1716-1797年),是当时影响甚大的诗人,其论诗标举“性灵”,力求摆脱传统。其《马嵬》诗,由马嵬而想到白居易《长恨歌》,本为情理中事,但忽又插入杜甫《石壕吏》诗对比,则情趣横生:莫唱当年《长恨歌》,人间亦自有银河。石壕村里夫妻别,泪比长生殿上多。



葬花吟

▲林黛玉为怜桃花落瓣,曾将它收拾起来葬于花冢。如今她又来至花冢前,以落花自况,十分伤感地哭吟了此诗,恰为宝玉所闻。《葬花吟》是林黛玉感叹身世遭遇的全部哀音的代表,也是作者曹雪芹借塑造这一艺术形象,表现其性格特性的重要作品。“侬今葬花人笑痴,他年葬侬知是谁”、“一朝春尽红颜老,花落人亡两不知”,《葬花吟》实际上就是林黛玉自作的诗谶。



两岸猿声啼不住,  
轻舟已过万重山。

▲舟行如飞,与诗人欢快的心情结合在一起,仿佛还来不及描写两岸的景物,就已经到了目的地。这两句是诗人回过头来对两岸景物的追述。李白的《早发白帝城》写出了李白遇赦后归心似箭的轻松心情。着一“轻”字,既见水势之急,舟行之疾,更见诗人遇赦,拨云见日,如释重负的轻松心境。一字千钧,蕴含着十分丰富的内容。



▲这是一首蕴含离情别绪而又充满诗情画意的送别诗。李白与孟浩然的这次离别正是太平而又繁荣的开元盛世。季节是春花灿烂的烟花三月,而孟浩然要去的地方又是繁华的扬州。作为诗人李白对孟浩然在这样的时间季节,去这样的地方,既充满了依依别情,也充满了钦羡。全诗寓情于景,情景交融。



细雨鱼儿出,  
微风燕子斜。

▲源于《水槛遣心》二首之一。这两句诗是杜甫蒙恩回家后,在成都西郊的浣花溪畔盖了一所草堂。这下总算有了一个安定的家,虽然简陋,但环境清幽。下雨天,看到燕子无家可归时所写之诗。看似小境界,其实饱含诗人对苍生疾苦的怜悯。草堂经常被大雨淋得屋漏床湿,家里经常是吃了上顿没下顿。想到普天之下和自己一样身在困境的人们,祝愿他们能够过得比自己好。



孤帆远影碧空尽,  
唯见长江天际流。



▲我同姑娘乘一辆车，容貌美如木槿花。步态轻盈如鸟飞，佩戴美玉闪光华。美丽姑娘她姓姜，真是漂亮又端庄。我同姑娘一道行，容貌美如木槿花。步态轻盈如鸟飞，佩戴美玉响叮当。美丽姑娘她姓姜，德行高尚人难忘。

一男一女同车而行，男子为女子之美所动，扼腕之余，唱出了心中的感动。



灞桥闻笛

▲此词写于作者最后一次出京时。词写诗人欲留不得，非去不可。

斜阳挂在半空。不禁想起那次携手在水榭游玩，月光溶溶。听人吹笛到曲终……往事如梦，不禁感慨落泪。



诗人泛舟

▲写景描物，不停留于简单的描摹表象，而应深入其髓、探得其神。得荷花神韵者，诗人看花，花似人。



身无彩凤双飞翼，心有灵犀一点通。

▲这是晚唐诗人李商隐所写的《无题》诗。诗人抒写的是一对象意中人深切的思念，可是要仔细地分析起来，又觉得有些困难。绝大多数读者都不敢说把这首诗完全理解透彻了，但是每个读过它的人却又忘不了类似“身无彩凤双飞翼，心有灵犀一点通”这样玲珑剔透的句子。



敕勒川，阴山下，天似穹庐，笼盖四野。

▼《敕勒歌》是首振奋军心的民歌。这首民歌描绘了北方草原雄奇壮美的景色，牧民自由自在的生活和以天地为家的豪情，气魄很大。“风吹草低见牛羊”，既表现出牧草无比丰美，又显示出牛群羊群的肥壮可爱。这些都表达了牧民热爱家乡、热爱生活的无限深情。后来，这首鲜卑语民歌被译成了汉语，广泛流传于老百姓之中，有文人整理题名为《敕勒歌》。



▲《梧桐雨》的高潮在第四折，白朴根据白居易的诗“春风桃李花开日，秋雨梧桐叶落时”而作的。它艺术地表现了李隆基内心的伤感、寂寞，曾经的繁华和尊贵都成了无法重复的旧梦，心爱的人儿也从此永诀，虽然自己是太上皇，可是连给杨玉环修一座庙都无能为力！

►周美成与歌伎舞女在青楼上执手不舍

周邦彦的词，虽然被称为“富艳精工”，但是他和歌伎舞女交往甚密，过着一种和柳永很相似的眼花宿柳的生活，因而他的很多艳词只是在摹写这种生活，带给人的也就只是经过华丽包装的欲望。



►春风吹得蜡烛光焰飘摇，烛泪融消，露水浸湿了花灯的笼罩，花市彩灯纷繁光焰映照。桂月的光华流溢于屋瓦。淡淡的云缕消散，天宇空明，嫦娥翩然欲下。



素娥欲下

►“燕忙莺懒芳残，正堤上、杨花飘坠。轻飞乱舞，点画青林，全才无思。闲趁游丝，静临深院，日长门闭。傍珠帘散漫，垂垂欲下，依前被、风扶起。”章质夫的《水龙吟》虽然是首创的咏杨花词，但反而不如苏东坡的。王国维觉得这是一个人的才质高低的问题。



莺飞草长

►《木兰花慢》是一首想象奇瑰、构思新颖的送月词。“中秋饮酒，将旦，客谓前人诗词，有赋诗月，无送月者，因用《天问》体赋。”只赋“送月”，即与前人不同。辛弃疾仿照屈原的《天问》提出了九个问题，这首“问月”词，看似发问，实则是很美的想象，无需回答。



►一切是那样的寂静，一切是那样的晶莹，仿佛那一花一鸟、一山一石、一草一木都蕴涵着一种神秘的、不可抗拒的美。在这里，所有的怀疑彷徨、急躁紧张、焦虑烦恼都不见了，所有的功名利禄、是非恩怨、荣辱毁誉都消失了。



►诗人在宴饮的时候不甘贫穷而生发出对权钱方面的要求。这些词从思想方面上评价的话确实是“淫鄙之尤”，但这两首诗中，有着人的生命力的冲动，真挚至极而没有一丝做作虚伪的成分。





THE UNIVERSITY OF CHICAGO  
LIBRARY

THE UNIVERSITY OF CHICAGO  
LIBRARY  
1215 EAST 58TH STREET  
CHICAGO, ILLINOIS 60637  
TEL: 773-936-3200  
WWW.CHICAGO.LIBRARY.EDU

THE UNIVERSITY OF CHICAGO  
LIBRARY

THE UNIVERSITY OF CHICAGO  
LIBRARY

THE UNIVERSITY OF CHICAGO  
LIBRARY

THE UNIVERSITY OF CHICAGO  
LIBRARY

THE UNIVERSITY OF CHICAGO  
LIBRARY

THE UNIVERSITY OF CHICAGO  
LIBRARY  
1215 EAST 58TH STREET  
CHICAGO, ILLINOIS 60637  
TEL: 773-936-3200  
WWW.CHICAGO.LIBRARY.EDU

THE UNIVERSITY OF CHICAGO  
LIBRARY

THE UNIVERSITY OF CHICAGO  
LIBRARY

THE UNIVERSITY OF CHICAGO  
LIBRARY

THE UNIVERSITY OF CHICAGO  
LIBRARY

THE UNIVERSITY OF CHICAGO  
LIBRARY

THE UNIVERSITY OF CHICAGO  
LIBRARY  
1215 EAST 58TH STREET  
CHICAGO, ILLINOIS 60637  
TEL: 773-936-3200  
WWW.CHICAGO.LIBRARY.EDU

THE UNIVERSITY OF CHICAGO  
LIBRARY

THE UNIVERSITY OF CHICAGO  
LIBRARY

THE UNIVERSITY OF CHICAGO  
LIBRARY

THE UNIVERSITY OF CHICAGO  
LIBRARY

THE UNIVERSITY OF CHICAGO  
LIBRARY

THE UNIVERSITY OF CHICAGO  
LIBRARY  
1215 EAST 58TH STREET  
CHICAGO, ILLINOIS 60637  
TEL: 773-936-3200  
WWW.CHICAGO.LIBRARY.EDU

THE UNIVERSITY OF CHICAGO  
LIBRARY

THE UNIVERSITY OF CHICAGO  
LIBRARY

THE UNIVERSITY OF CHICAGO  
LIBRARY

THE UNIVERSITY OF CHICAGO  
LIBRARY

图解

# 人间词话

王国维评点中国诗词

亮点  
人文馆 009

王国维●原著  
古敏●编著

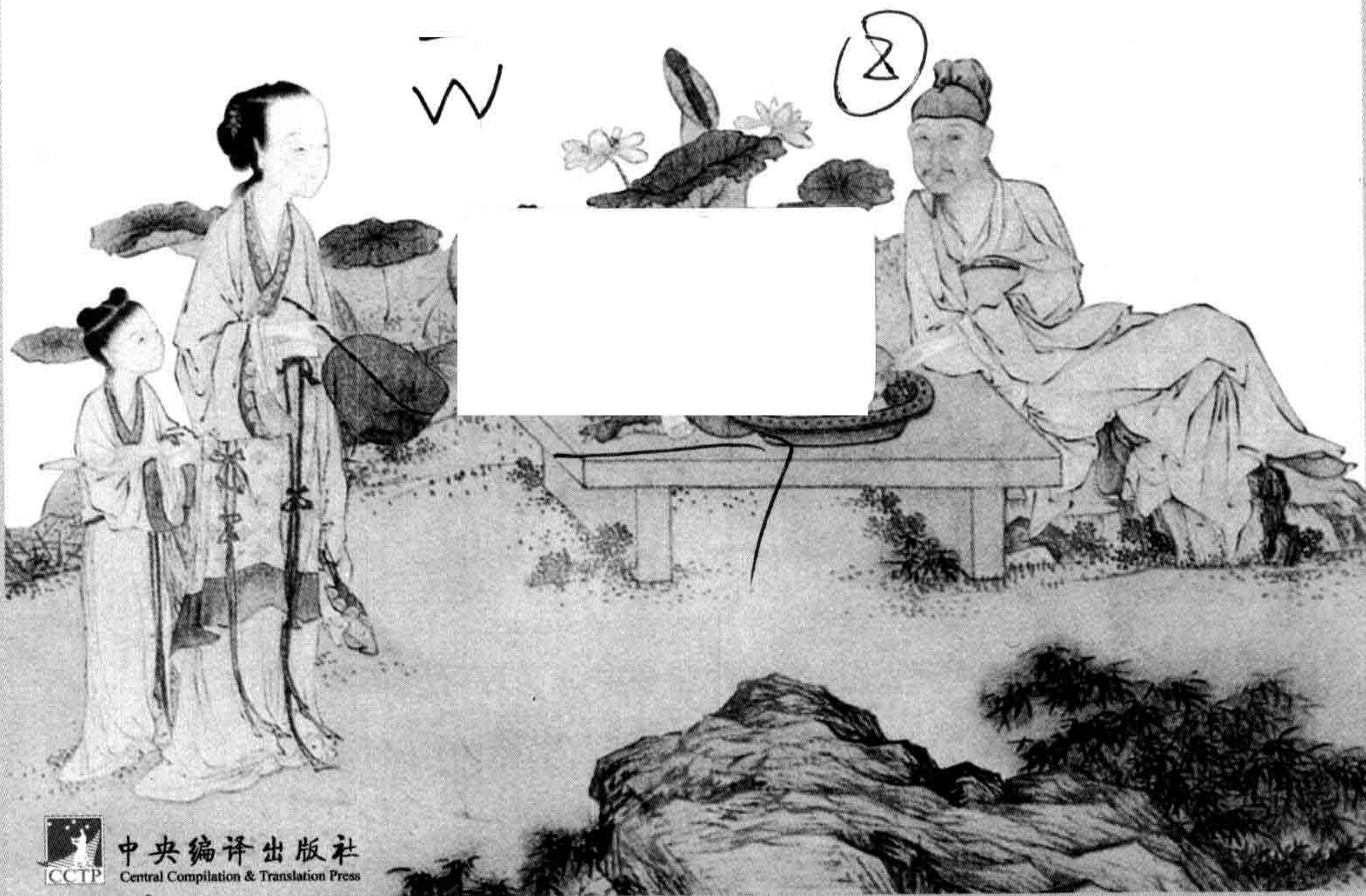

中央编译出版社  
Central Compilation & Translation Press

## 图书在版编目(CIP)数据

图解人间词话 / 古敏编著. —北京: 中央编译出版社,  
2009.7  
ISBN 978-7-80211-987-1  
I. 图… II. 古… III. ①词话(文学)—中国—近代  
②人间词话—图解 IV. I207.23-64  
中国版本图书馆 CIP 数据核字(2009)第 101217 号

## 图解人间词话

---

出版人 和 龔  
责任编辑 王正斌  
责任印制 尹 珺  
出版发行 中央编译出版社  
地 址 北京西单西斜街 36 号(100032)  
电 话 (010)66509360 66509236(总编室) (010)66509367(编辑部)  
(010)66509364(发行部) (010)66509618(读者服务部)  
网 址 [www.cctpbook.com](http://www.cctpbook.com)  
E-mail [edit@cctpbook.com](mailto:edit@cctpbook.com)  
经 销 全国新华书店  
印 刷 中印联印务有限公司  
开 本 710×1000 毫米 1/16  
字 数 253 千字  
印 张 20  
版 次 2009 年 8 月第 1 版第 1 次印刷  
定 价 68.00 元

---

本社常年法律顾问:北京建元律师事务所首席顾问律师 鲁哈达  
凡有印装质量问题,本社负责调换。电话:010-66509618

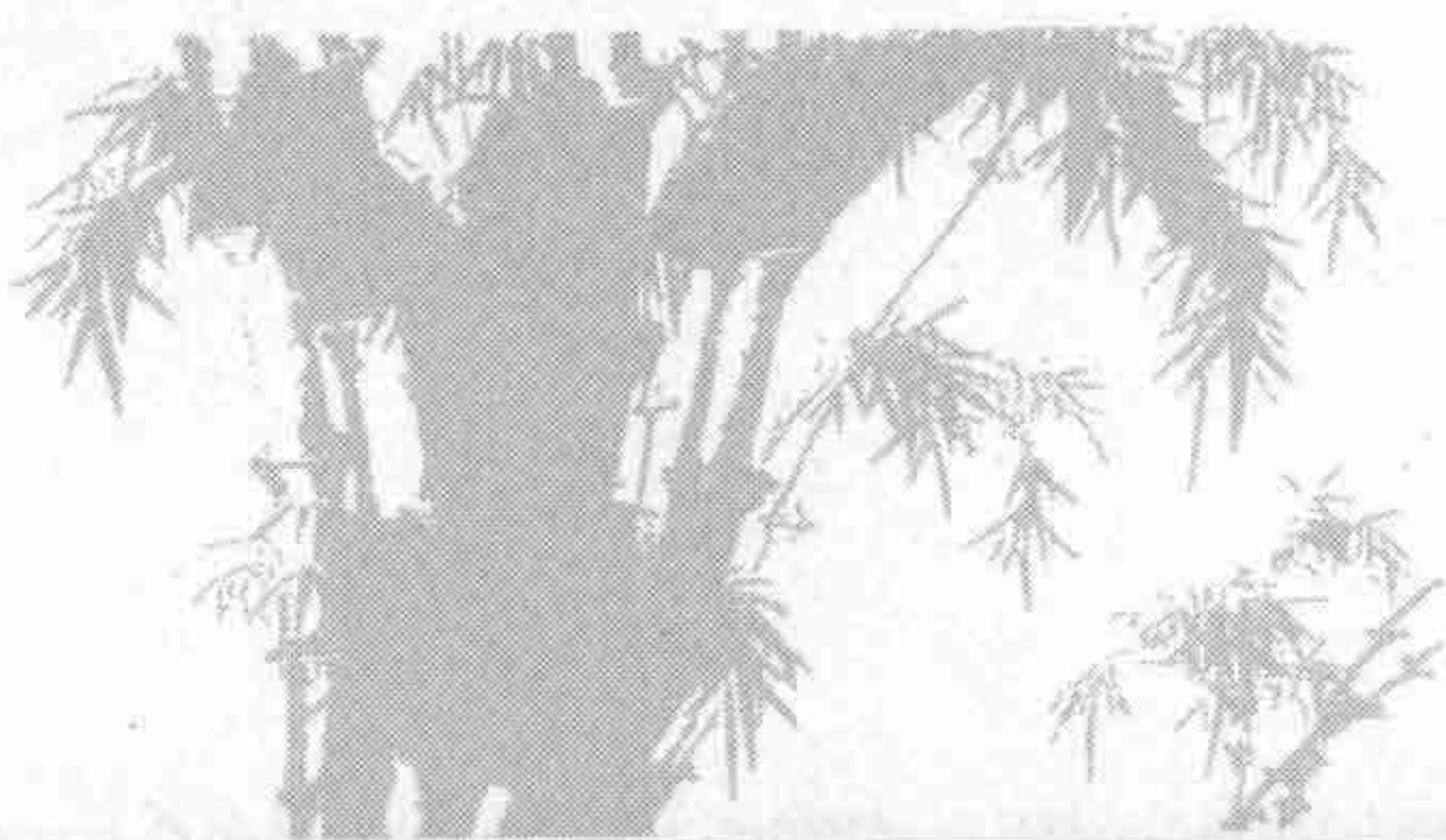

王国维在《宋元戏曲考·序》中开门见山地说：“凡一代有一代之文学。楚之骚、汉之赋、六代之骈语、唐之诗、宋之词、元之曲，皆所谓一代之文学，而后世诗人莫不是这样地继续着的。”

一语中的，每一个时代确有每个时代的文学体裁。由于诗人的文学修养、环境、时间等原因，某个时代的诗人无法找到新的突破口，转而寻求一种新的创作途径，新的文学体裁便应运而生。而针对历代文体优劣的评论，早在南北朝时期就有了。刘勰《文心雕龙》、钟嵘《诗品》、严羽《沧浪诗话》、叶燮《原诗》、刘熙载《艺概》……都是此类的文学批评著作。王国维的《人间词话》，则对中国诗词的演变、词人的得失、作品的优劣、词品的高低，都提出了独特的见解。而其中王国维取舍诗词如同取舍自己的生活态度和精神境界，更成为他的作品打动人心的一大特色。

王国维是个多面手，一生在考据、哲学、文学评论等方面都有很高的建树。然而，他对自己写词的工夫尤其自得：“余之于词，虽所作尚不及百余阕，然自南宋以后，除一二人外，尚未有能及余者。”可见其自信满满，意气风发。王国维在刚满三十岁时，就敢把八百年来的词人全不放在眼里，可见其清狂自信的程度。王国维词作数量不多，共 115 首，其中绝大多数是小令和中调，长调仅有 10 首。不过，难得王国维有清狂自信的资本，如非胸怀万卷，也不可能有如此独到见解。

俞平伯曾在重印《人间词话》序中这样说：“作文艺批评，一在能体会，二在能超脱。必须身居局中，局中人知甘苦；又须身处局外，局外人有公论。此书论诗人之素养，以为‘入乎其内，故能写之；出乎其外，故能观之。’”

《人间词话》的中心论题是“境界说”，这也是王国维美学思想的核心内容。“境界说”即文学作品的意境是由作品所描写的客观现实和它所表现的



思想感情融合一体而成的,是主观和客观、理想和现实、情感和理智的统一。“境界说”高屋建瓴地点出了艺术最重要的特征,强调了诗人的情感、意趣和创造性思维在艺术创作过程中所起的决定作用,并指出要写真景物,真感情,要写得真切不隔,达到格调、气象、感情、韵味,情景交融,这样的作品才具有艺术感染力。

《人间词话》无疑是晚清以来最有影响的著作之一,是王国维在受了西洋美学思想熏染之后,以一种崭新的眼光对中国旧文学作出的新颖独特的评论。他摒弃了西方理论的局限,“西为中用”,尝试运用西方思想中某些重要概念结合自己的思想见解来品评中国古代诗词。从这一点上说,《人间词话》是王国维文艺理论思想与创作实践相融合的结晶,是一部近代文学史上屈指可数的作品。因此,在中国词论界里,许多人甚至把它奉为圭臬,把它的论点作为词学、美学的根据,影响深远。

这部《图解〈人间词话〉》,不仅秉承了王国维原著中的所有思想精华,更是运用了新颖的图解方式排版布局,直观经典地诠释了其中的64则词话。其间悽美、悲怆、无奈的入尘感与历史感,现实政治文化临界点的存在感,仿佛空灵再现,都在文的肆意与图的扩张中交融汇通了。

尤其本书对王国维在原著中体现出来的四个关系,依据现实角度进行了颇有针对性地解读。这些独特之处,对于所有的读者来说,无疑具有显见的启示意义。如“自然”与“理想”的关系;“入”与“出”的关系;“渐悟”与“顿悟”的关系等。

所以,欲成就大事、大学问者,《图解〈人间词话〉》一书不仅是珍藏的首选,更是答疑解惑的不二之选。

2009年5月





王国维 (1877-1927 年),  
字伯隅、静安,号观堂、永观,浙  
江海宁人。中国近代著名学者,  
杰出的古文字学家、历史学家、  
诗人、文艺理论家、哲学家。

王国维家境世代清寒,幼年苦读,为秀才。早年屡应乡试不中,遂于戊戌风气变化之际弃绝科举。22岁起,他至上海《时务报》馆充书记校对。利用公余,他到罗振玉办的“东文学社”研习外交与西方近代科学,结识主持人罗振玉,并在罗振玉资助下于1901年赴日本留学。

1902年,王国维因病从日本归国,在罗振玉推荐下执教于江苏南通师范学校,讲授哲学、心理学、伦理学等课程,复埋头做文学研究,开始其“独学”阶段。1906年随罗振玉入京,任清政府学部总务司行走、图书馆编译、名词馆协韵等。其间,著《人间词话》、《宋元戏曲考》等名著。

1911年辛亥革命爆发后,王国维携生平著述,随儿女亲家罗振玉逃居日本京都,从此以前清遗民自居。这期间在学术上潜心于甲骨文、金文、汉简等研究。1916年,应上海著名犹太富商哈同之聘,返沪任仓圣明智大学教授,并继续从事甲骨文、考古学研究。1922年受聘北京大学国学门通讯导师。翌年,由蒙古贵族、大学士升允举荐,与罗振玉、杨宗羲、袁励准等应召任清逊帝溥仪“南书房行走”,食五品禄。1924年冯玉祥发动“北京政变”,驱逐溥仪出宫。王国维引为奇耻大辱,愤而与罗振玉等前清遗老相约投金水河殉清,因家人阻挠而未果。

1925年,王国维受聘任清华研究院导师,教授《古史新证》、《尚书》、《说文》等,与梁启超、陈寅恪、赵元任、李济被称为“五星聚奎”的清华五大导师,桃李门生、私淑弟子承其衣钵,泽及几代中国史学界。

1927年6月,国民革命军北上时,王国维留下“经此世变,义无再辱”的遗书,投颐和园昆明湖自尽。在其50岁人生学术鼎盛之际,为国学史留下了最具悲剧色彩的“谜案”。

王国维从事文史哲学研究数十载,是近代中国最早运用西方哲学、美学、