

# 住宅

程鑫  
张琦  
编

◎ 最实际的装修方式 ◎ 满室生机面面观

◎ 实用技术与经济条件的最佳选择

# 室内装修



享受清爽空间



# 住宅室内装修

程鑫 张琦 编

86-1281  
78

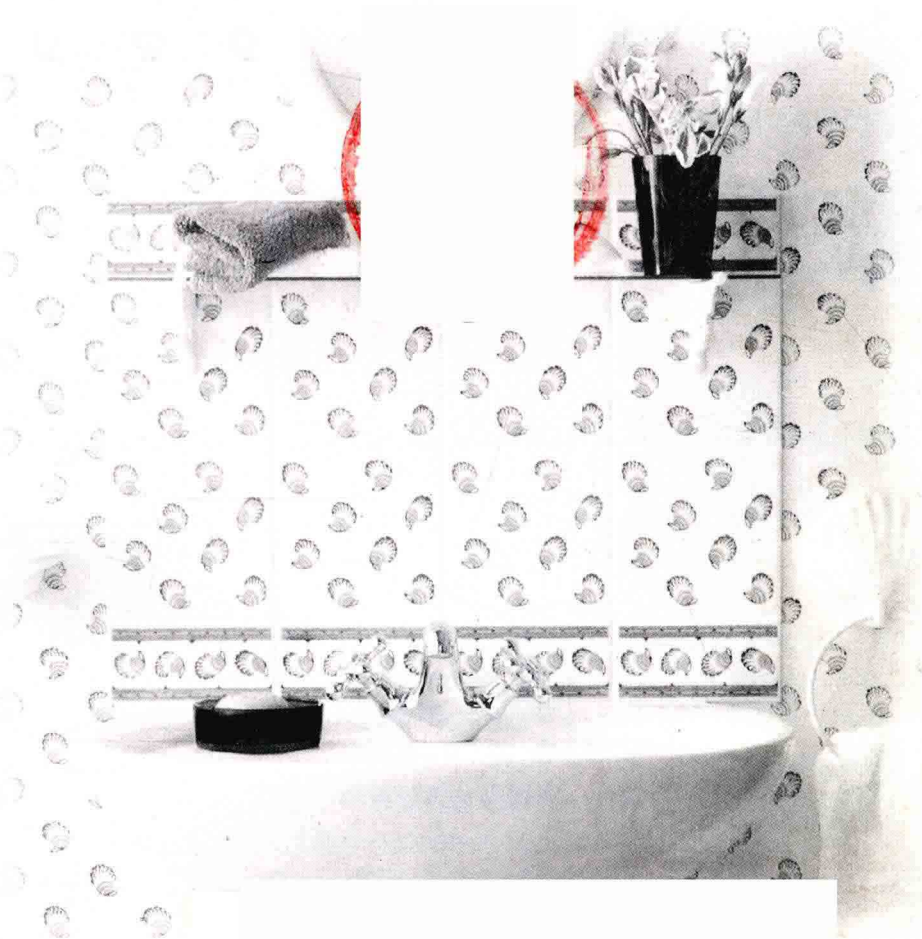

世界图书出版公司

北京·上海·广州·西安

(陕)新登字 014 号

住宅室内装修

程鑫 张琦 编

康宏磊 责任编辑

世界图书出版西安公司 出版发行

(西安市西木头市 34 号 邮编:710002)

各地新华书店经销

陕西省印刷厂印装

开本:787×1092 毫米 1/16 印张 5 字数:70 千字

1997 年 9 月第 1 版 1997 年 9 月第 1 次印刷

印数:0001—22000 册

ISBN 7—5062—2630—8/Z·54

定价:26.00 元

# 空间的新概念

作为一个家庭,无论空间大小,均须满足睡眠、学习、工作、用餐、卫生、贮物等使用功能。在居住面积允许的前提下,分别为上述各种活动提供相互独立的功能区域,自然是最好的。但就国内目前的情况而言,绝大部分家庭尚难满足这一要求。

这里我们解决空间不足的问题,只能通过房间的合理布局,来充分展示家庭装修设计品位和文化气氛,以达到视觉和精神上的欣慰。居室的美化应为实用与形式两方面,因此了解房屋的空间和结构就成了关键;参考居室设计实例也许它们整体或局部的某种提示,可以准确激发你的想法,装修自己居室的设想就会产生,从而满足以人为中心的设计理念,这也是家庭装修的指导思想。

当然营造理想的室内环境,装饰材料和施工也就成了不可少的话题。

## 如何选择适用的材料

用数以万计一词来形容现代建筑装饰材料的品种之多,是并不过分的。

所以选材之前,下述的三个问题是需要首先明确的。

一是要特别注意根据使用场合,使用要求等的不同而分别选用适宜的材料。装饰用材之道贵在得当,不在其多或材料本身的贵贱。

二是在购买任何材料之前,均应先精确地计算出所需要的材料面积或数量,以减少不必要的支出。当然,应允许有一定量的损耗。

三是无论购买什么材料,尤其是壁纸、涂料、瓷砖、织物等易出现色彩偏差的材料,应一次买足。否则,由于一批货与另一批货之间所存在的色彩差异,您将无法保证所购材料在颜色上是一致的。

### 一 木材及木材制品

#### 1. 常用木材加工制品

常用的木材加工制品主要有胶合板、纤维板、中密度纤维板、硬木镶拼地板和薄木地板等数种。现分述如下。

**胶合板** 俗称的三合板、五合板即属这类板材。根据其木片层数的不同,分为3,5,7,9,11,13六种,胶合板的特点是板面纹理美观,且消除了木材各向异性的缺点。同时,产品规格化,便于使用。多用于家具及墙面、顶棚和门的装修。

**纤维板** 与胶合板采用大张薄板胶合的工艺不同,纤维板是将木材研磨成木浆,再经湿压成型、干燥处理而制成。纤维板的特点是材质均匀、各向同性、不胀缩、不翘曲、不腐蚀、耐磨。纤维板有硬质、半硬质、软质之分。在装修工程中所用的主要是硬质纤维板,可代替普通木板或胶合板用于家具及门、墙壁、地面等的装修。

**中密度纤维板(MDF)** 作为一种仿木型人造板材,MDF与普通纤维板相比的特点表现在:表面光滑、材质细密、性能稳定、边缘牢固、厚度较大,并且其表面再装饰性能好。基于这些特性,中密度纤维板被大量用于板式家具制作、吊顶、室内隔断等方面。

**硬木镶拼地板** 此种木地板一般采用水曲柳、柞木、核桃木等优良木材制做,用得较多的是企口拼花板,这种木地板一般适用于架空式或实铺式双层木衬板的夹层,但也可以用镶贴的方式施工。

**薄木地板** 薄木地板系利用木材加工过程中剩余的短小废料加工而成。其特点是装饰效果可与传

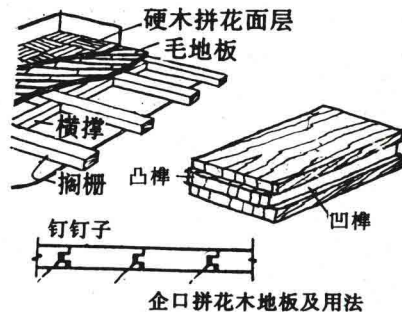

统的席纹地板媲美,而其投资较少,施工工艺简单。

## 2. 一般用料规格

**吊顶龙骨** 主龙骨一般为  $100 \times 100\text{mm}$  木方,次龙骨一般为  $50 \sim 70\text{mm}$  木方,搁栅一般为  $40 \sim 50\text{mm}$  木方。

**墙筋(墙面木骨架)** 横筋与立筋的断面尺寸应相同,一般取为  $20 \sim 45 \times 40 \sim 50\text{mm}$ 。

**家具框架** 根据家具的式样及承载状况,常用的有  $5 \times 7; 3 \times 5; 2 \times 3; 1.5 \times 2\text{cm}$  等数种规格尺寸的木方。

**胶合板** 板面规格一般为  $915 \times 2135\text{mm}; 1220 \times 2440\text{mm}$ 。厚度有  $3, 3.5, 4, 5, 6\text{mm}$  等不同尺寸。但亦有  $1525 \times 1830\text{mm}$  板供应。

**纤维板** 纤维板的常用规格与胶合板基本相同,但  $1000 \times 2000\text{mm}$  的板材也很常用。

**木地板** 硬木拼花地板的主要规格为  $320 \times 50 \times 23\text{mm}$ ,另外也有一些尺寸较小的。薄木地板的单板规格通常为  $150 \times 25 \times 10\text{mm}$ 。

## 3. 木材接合的一般方法

木材的接合方法很多。如钉接法、胶接法、明接法、暗接法、榫接法等。并且,板与板的相接和柱与柱的连接又常有许多不同。这里,仅将木材接合的主要方式列于图中。

### 二 壁纸的种类及特性

现代壁纸的种类很多,性能与用途也各不相同。可将现代壁纸分为无基类、布基、纸基三大类。所谓无基层壁纸就是俗称的“即时贴”,它实际上是一种软质 PVC 装饰薄膜,布基壁纸主要有玻璃纤维贴墙布和无纺贴墙布两种。

纸基壁纸根据其表面 PVC 膜层与纸基层间的结合方式,又可分为两大类,即纸基涂塑壁纸和纸基覆塑壁纸。纸基涂塑壁纸是在普通印花墙纸的表面涂覆一层 PVC 膜而形成的,其表面还常常进行了压纹处理。这种壁纸的特点是价格较低,但其有效使用年限较短。纸基覆塑壁纸是将 PVC 薄膜与纸基层经热压复合而制成的。这种壁纸无论在装饰效果,还是在使用寿命方面,都要优于涂塑壁纸,并且具有可在尚未干透的基层上施工的特性。当然,这种壁纸的价格也要相应地高一些。

纸基覆塑壁纸是目前所应用的最为主要的壁纸。有印花、压花、压印、低发泡和高发泡之分,在装饰效果方面亦有所不同。一般来说,印花壁纸的色彩较为丰富,适用于热烈欢快的环境(当然也有适用于淡泊清雅环境的);压花壁纸是单色的,但具有立体感,适于清静而柔和的环境;压花印花壁纸既有色彩变化,又有立体



图 4-2 木材接合的主要型式

感;而发泡壁纸由于厚度增大,则更富有立体感。此外,在这类壁纸中还有一部分利用仿真技术生产的产品,如仿木纹壁纸,纺织棉缎壁纸、仿清水砖墙壁纸等。这些壁纸与天然材料的外观十分接近,具有很好的装饰效果。

### 1. 壁纸符号、规格及选用

要正确地选择和使用壁纸,仅知道壁纸的种类和一般特性是不够的,尚需对壁纸的规格、批号、指标符号等也有所了解。

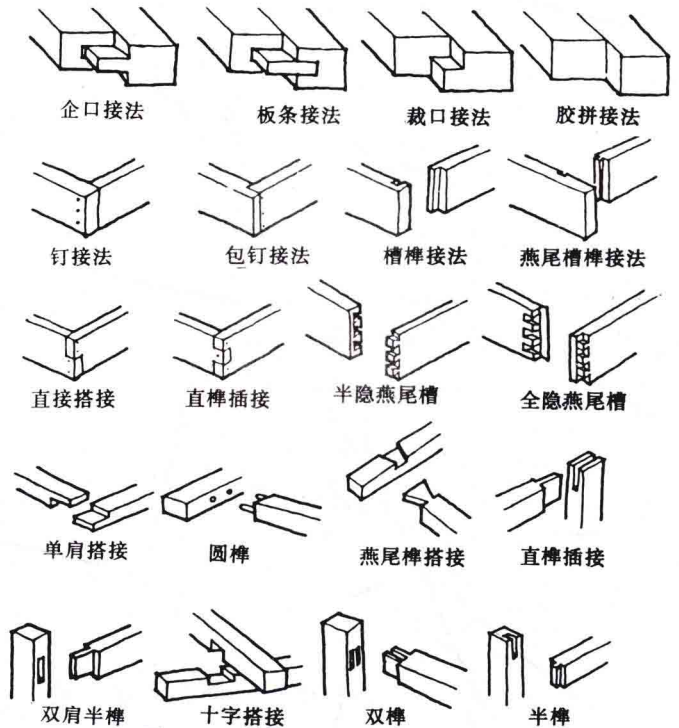
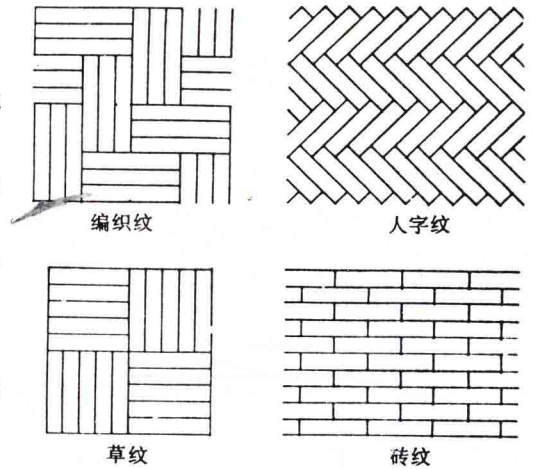
**壁纸的规格** 国内的壁纸有两种规格。一种是宽幅大卷的,幅宽 1m,每卷长 50m。

另一种是窄幅的,即所谓欧洲标准窄幅小卷的,一般幅宽 530cm,长 10m。目前窄幅小卷的壁纸较为流行,因其容易操作。

**批号** 壁纸的批号用来说明这卷纸的生产批数,一般印在壁纸的背面、白边或封卷的端部。在购买壁纸时应注意选择同一批号的壁纸。否则,很难避免颜色差异。

**壁纸符号** 壁纸封装指示符号,是对壁纸的性能、特点、使用方法、注意事项及图案拼合要点等所作的提示。正确地识读这些符号,对于使用者十分重要。现列举如下。

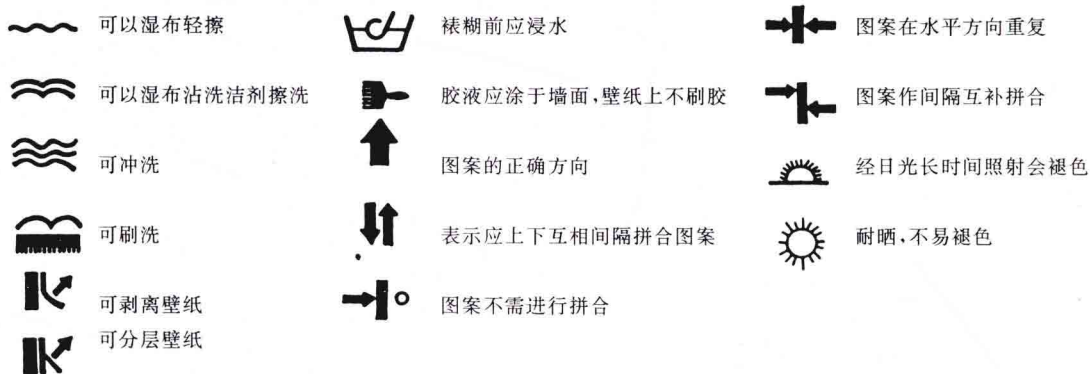

### 2. 其它裱糊材料

**金属面壁纸** 这种壁纸是将金属箔叠压在布或纸衬上制成的,具有金属质感与光泽。这种壁纸一经损坏是无法修复的。

**织锦缎** 织锦缎是我国的一种传统丝织装饰品,其上织有绚丽多彩、古雅精致的图案,常被用于室内墙面的装饰。但其价格较贵,在家庭装饰中一般较少采用。

**纤维编织物** 以麻、草等天然植物纤维制成的质地较粗的纤维编织物,是另一种室内裱糊材料。这种材料具有天然、质朴的特点,用于室内可使房间富于乡土气息,的确别有一番情趣。

### 三 常用陶瓷饰面材料

**釉面砖** 俗称瓷片。有白色、彩色和各种印花图案的装饰釉面砖等多种品种。釉面砖表面光滑、美观,故多用于卫生间、厨房的墙面、灶台和厨房的清洗槽等处,亦可用于封闭式阳台的内侧。产品规格主要有 152×152×3~5mm 和 108×108×5mm 两种。产品质地一般为精陶。

**陶瓷锦砖** 俗称为马赛克。由于其成品是将形状各异的小块按不同的图案预先贴在牛皮纸上的,故亦称作“纸皮石”。方联的规格一般为 305.5×305.5×5mm,但亦有其它规格。每张方联上的小块锦砖有单色的,也有拼成花色图案的。锦砖一般为瓷质材料,在室内装饰中常用于浴厕、厨房、阳台、方厅、起居室等处的地面,也可用于墙面。

**铺地砖** 典型的铺地砖俗称红缸砖。当然,缸砖还有黄、白等单色的。一般来说,缸砖色泽较暗,表面

不施釉。其形状有正方、长方和六角等数种。但是近几年,表面施以彩釉,带有一定图案的彩釉铺地砖亦开始流行。铺地砖的一般规格为 $150\times 150\times 10\sim 20\text{mm}$ ,但彩釉地砖的规格也有 $204\times 204\times 10\text{mm}$ 的。在应用上,缸砖较适于卫生间和厨房的地面,而彩釉铺地砖则可用于起居室,卧室和方厅。铺地砖一般为炆质产品。

**墙面砖** 墙面砖有内用与外用之分,一般外墙砖为炆质的,而陶质的面砖则只能贴内墙,因其耐候性较差。墙面砖根据表现装饰方法的不同,又可分作几类。表面无釉的俗称作“墙面砖”,表面有釉的称作彩釉砖,而表面既有彩釉,又有突起纹饰或图案的,叫做立体彩釉砖。墙面砖的一般规格为 $150\times 75\times 12\text{mm}$ ;  $108\times 108\times 8\text{mm}$ ;  $75\times 75\times 8\text{mm}$ ;  $200\times 100\times 12\text{mm}$ 等四种。在住宅室内的应用,多见于封闭式阳台的内侧、浴厕及厨房的墙面。

**品质鉴定方法** 由于当建筑陶瓷材料的材质不同时,其性能和用途也不相同,因此,检验区分材质是选购陶瓷饰面材料的一个十分重要的问题。现介绍一种简便易行的直观鉴定方法,供参考。

第一步,区分陶质产品与瓷质和炆质产品有两种方法,一是三根手指支撑住瓷砖,然后另拿一块瓷砖或石子之类的硬物敲击;二是用小刀在砖背上刻划。如声音沉闷、沙哑,或是在砖背上能刻划出凹痕,则为陶质产品。而瓷质或炆质产品的敲击声清脆响声,不留刻痕。

第二步,区分瓷质产品与炆质产品最简单方法,是以舌头进行触检。即以舌头触舔砖背(此时应无吸附感,如舌部有被吸附的感觉,则为陶质产品),然后观察砖背上的舔痕。如水印有 $3\sim 5$ 秒钟内渗完,则为炆质;如水印迟迟不能渗入砖内,则为瓷质。亦可采用在砖背各滴一滴清水,然后观察其渗透速度的方法来区别瓷砖的烧结程度。

#### 四 常用涂料类型

涂料的品种很多,即使常用的涂料,也有好几百种。目前在室内装饰工程中最为常用的、市面上容易购买的,且适宜于自己进行涂装的几种涂料予以简介。

**聚乙烯醇水玻璃涂料** 其价格低廉,与抹灰墙面有较好的粘结,且有多种颜色。加之涂层较光洁平滑、施工简便、无毒、无味、不燃,所以在住宅内墙装饰上应用十分广泛。一般,涂布能力为 $2\sim 2.5\text{m}^2/\text{kg}$ ,二遍即可完工。

**过氯乙烯地面涂料** 地板漆在我国的应用十分广泛,因为它是一种造价较低,易于维护更新,且施工简便的地面装饰材料。一般来说,其涂布能力大约为 $2\sim 3\text{m}^2/\text{kg}$ 。

**干酪素涂料** 俗称作可赛银内墙涂料,是以蛋白酪素胶与大白粉和颜料加水调制而成。作为室内刷浆材料,它的耐磨性、与墙面的附着性等均优于大白粉刷浆,而涂刷方法则与大白粉浆相同。需要记住的是,与大白粉刷浆相同,在可赛银表面上一般也不宜加作其它涂层。

**聚氨酯涂料** 这种涂料有清漆和磁漆两大类,适于木材表面和砖石表面的涂刷。其涂膜干燥后异常坚硬,而且光泽柔和。在一般特性上,主要表现为耐水、耐醇,且具有耐久性,接近于环氧树脂漆。从应用的角度看,这种涂料的供货方式有单组分及双组分两种,一般双组分的耐久性更好一些,但使用比较费事。聚氨酯涂料常用于室内地面、高档家具、木墙裙及酒吧台等的涂饰,以替代硝基涂料等高档涂饰饰面。因为这些高档涂饰饰面的操作技术较为复杂,一般人不易作好。而涂饰聚氨酯涂料则可自己动手,不必请人。

**醇酸涂料** 从应用的角度来看,醇酸涂料似乎有点被人们轻视了。人们似乎更习惯于选用酚醛漆,或更为偏爱聚氨酯等高性能的新型涂料。但在实际上,醇酸涂料的性能是很不错的。如这种涂料的涂膜十分坚韧,能频繁地磨擦与反复冲洗。因此,将其用于地板涂饰,效果将比传统的酚醛地板漆更为可靠。此外,醇酸涂料还有一项十分优良的特性,即几乎所有的涂料都可以与醇酸涂料发生粘结,而它又几乎不与任何其它涂层起化学反应。醇酸涂料可用于木材表面,也可用于砖石、金属表面;可以用于家具的涂饰,也可用于室内各部位的涂刷,尤其是门厅,过道等磨损较重的部位,或是经常接触水的部位。

**底漆** 底漆的作用是渗透到欲涂饰的材料(俗称底材)中,以形成适宜涂刷罩面涂层的一个良好的基层。换句话说,底漆的作用是在底材与罩面涂层之间起过滤连接作用。当然,也有底漆所形成的是一种非渗透

性的涂膜,这种底漆称为封闭底漆。它用来防止罩面漆渗入底材或底材中的某些物质反渗到表面,即起封闭隔离的作用。一般来说,当涂饰物是没有涂过涂料的表面,或是由一种涂层改涂为另一种涂层的时候,均应使用底漆。

常有人根据涂料的涂布面积指标去确定涂料用量,而涂料在不同表面上的涂布面积是不一样的。下面给出的是估算涂料用量的简单公式。

$$\text{涂料用量} = \frac{\text{墙壁面积} + \text{踢脚面积} - \text{门窗面积}}{\text{涂布能力}}$$

在公式中,门窗的面积可按每扇门  $2\text{m}^2$ ;每扇窗  $1.5\sim 2\text{m}^2$  (视其大小) 计算。踢脚板的面积可按每米长度折合  $0.15\text{m}^2$  计算。涂布能力可从产品说明书或材料使用手册中查到,但应注意,当在砖等多孔性材料表面涂刷时,应将涂布能力减小  $20\%$ 。

## 五 天花板

住宅装修中常用的顶棚装饰材料,除前述的壁纸、纤维板、胶合板、中密度板,以及传统的刷浆材料和涂料外,尚有石膏装饰板、钙塑板和铝塑板。现简介如下。

**石膏装饰板** 这种板材的名称应是石膏纤维装饰板,它是在石膏中掺入适量纤维后加工而成的。通常将其表面加工成各种图案或花纹。

**钙塑板** 钙塑板是以聚乙烯树脂和轻质碳酸钙为原料制成的。与石膏装饰板一样,其板面也可有各种凹凸图案或穿孔图案。这种板材的特点是质轻、表面质地细腻、耐水,且吸声和隔热效果好。

**铝塑板** 这种板材在规格尺寸、装饰方法等方面均是一样的,唯一不同的是由硅酸铝粉原料制成,有很好的防火功能,稳定性好。

最后,要说明的一点是,上述这三种板材也常常被用于墙面装饰,效果亦很好。目前材料繁多,这里不再过多介绍。

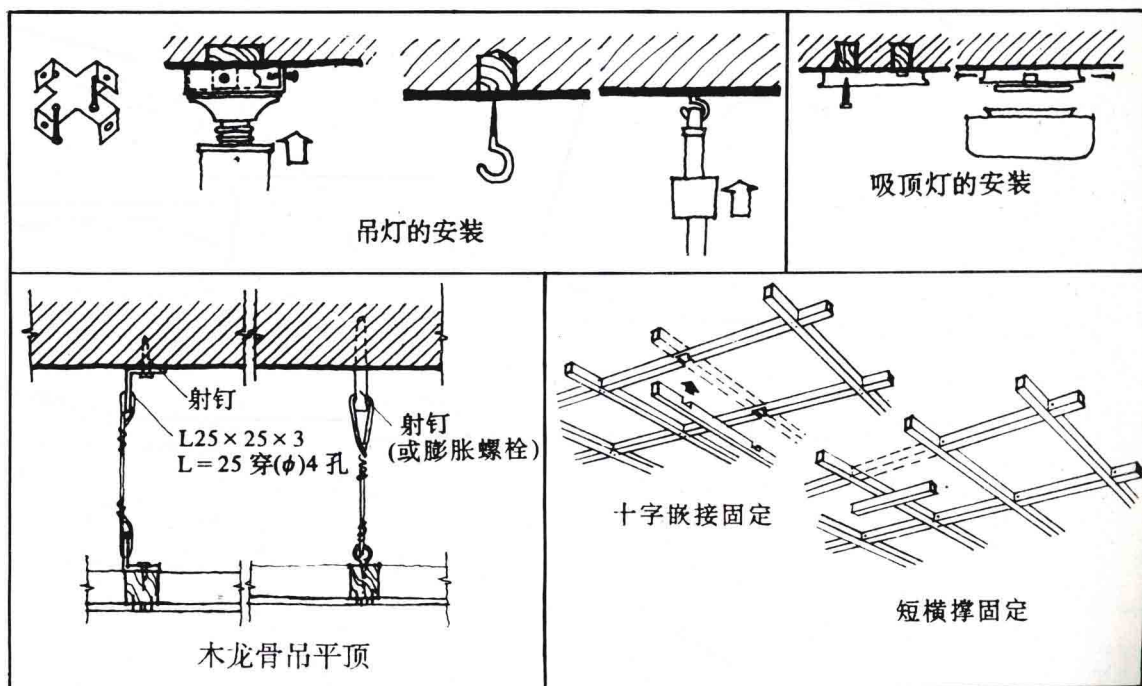



# 人体活动的尺度要求

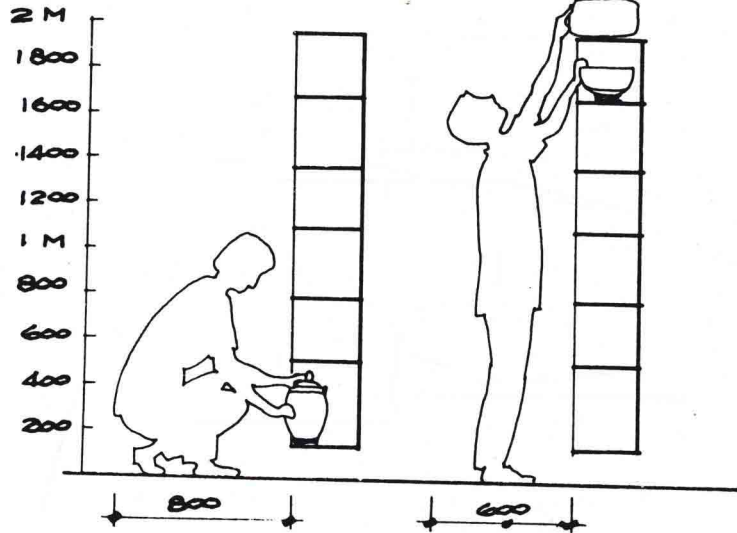
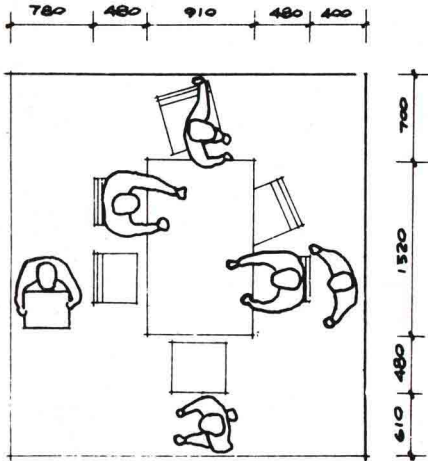

长短衣最好分别挂，  
以便充分利用柜内空间

调料、烹调用具 玻璃器皿尽可能  
应该接近灶具 用较轻的那种

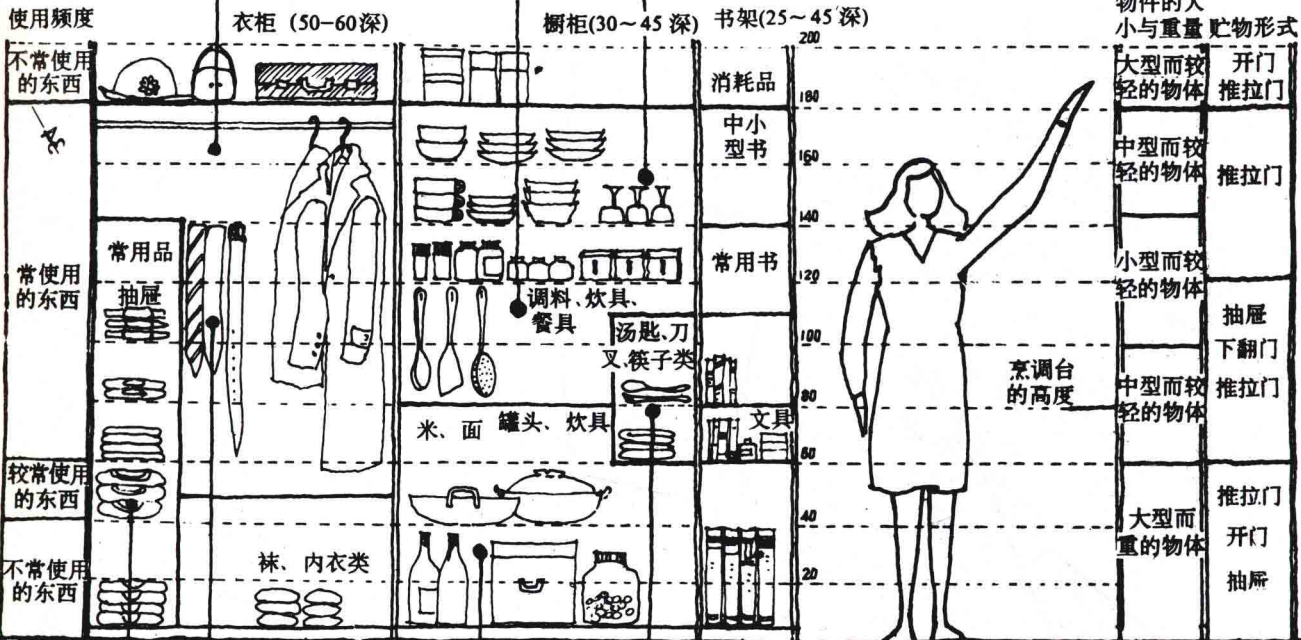

需要叠放时，  
利用衣柜门  
抽屉不要太大，  
方便推拉

由于烹调台比较深，小件器皿  
最好用推拉式设计，比  
较方便

单位: cm

# 贴壁纸

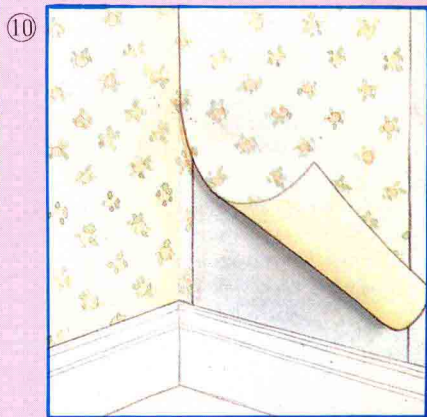
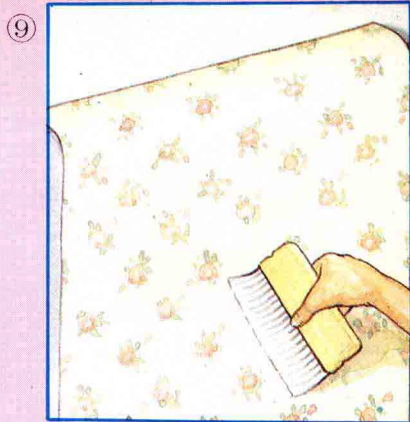
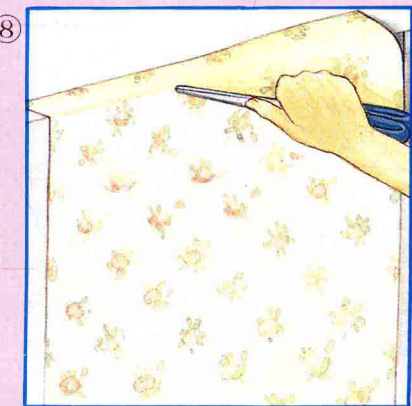
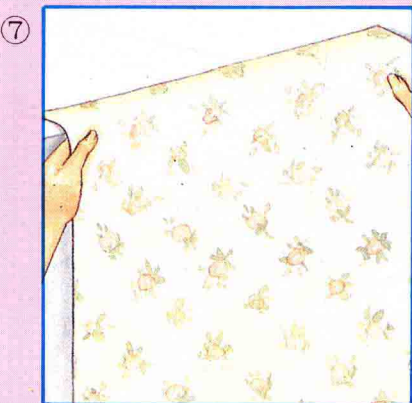
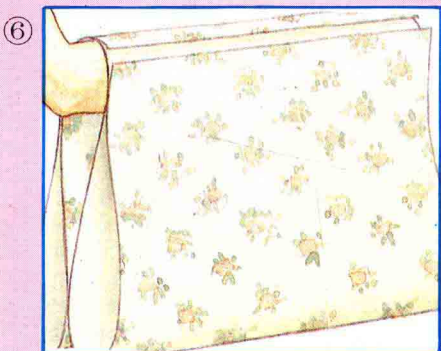
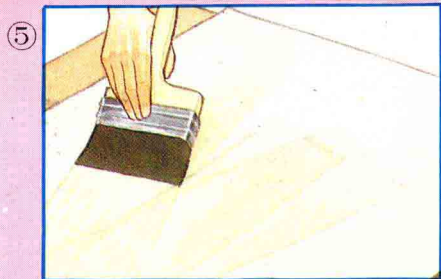
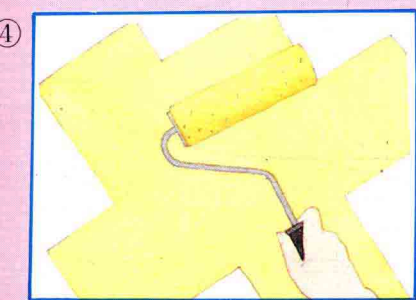
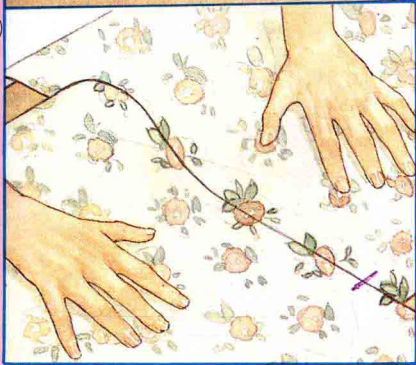
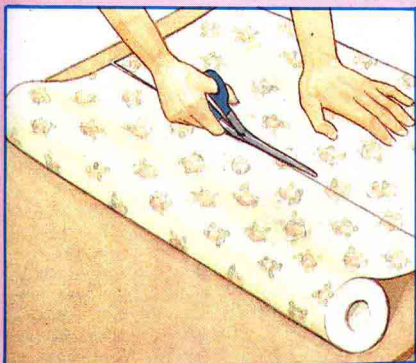
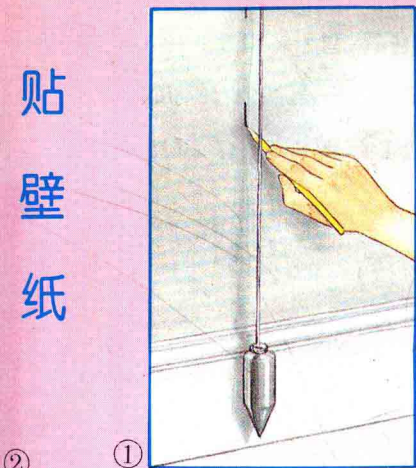

## 贴壁纸(1)

- ① 将墙壁表面处理平整、光滑,然后找出墙壁垂直线,用笔划上记号。
- ② 计算长度后,剪开壁纸,要留富余。
- ③ 对好花形,并做上记号。
- ④ 在墙壁表面均匀刷上墙纸胶。
- ⑤ 在壁纸背面均匀刷上水或稀释后的胶水。
- ⑥ 稍后,将壁纸放在手背上,以免贴时损坏壁纸。

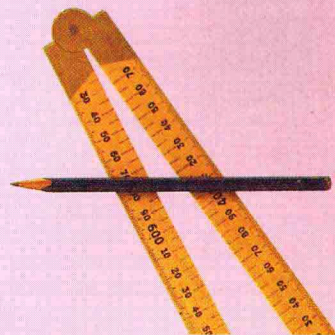

## 基本施工操作

- ⑦ 从上而下放下壁纸,对准垂直水平线。
- ⑧ 先将上部用力固紧。
- ⑨ 用刷由上向下刷,或中心向四边刷,挤出空气。
- ⑩ 两壁纸相接时对齐花纹。

## 角的处理

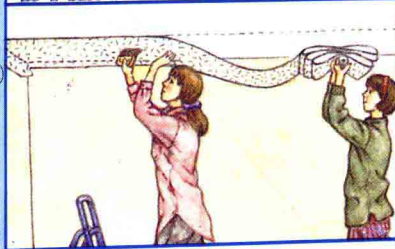
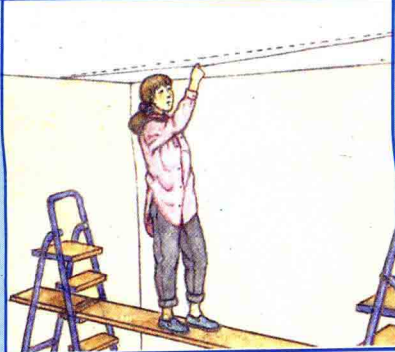
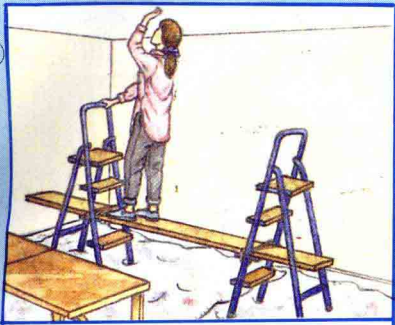

### 贴壁纸(2)

- ① 贴天花顶壁纸时,除去灰尘,调整好高度,以免不好贴或工作时太累。
- ② 计算准确,并划出一条中心线。
- ③ 按照(1)中方法贴,但需要二人配合。
- ④ 尽可能贴一段再展开一段。
- ⑤ 除去多余部分。

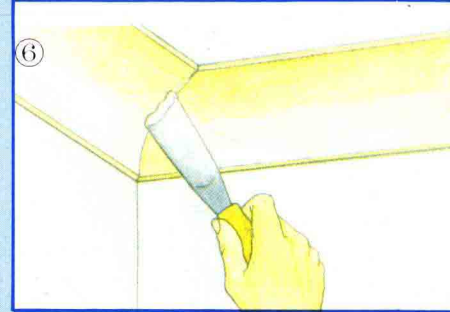
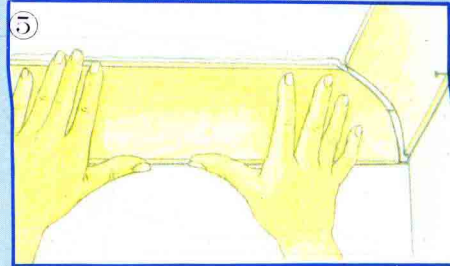
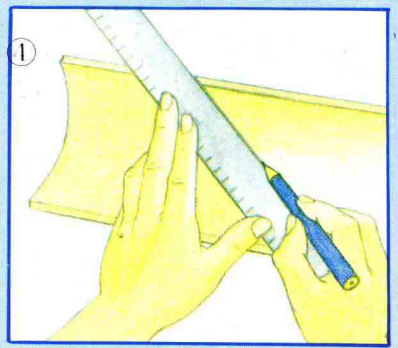
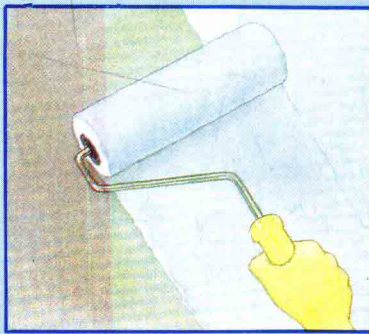
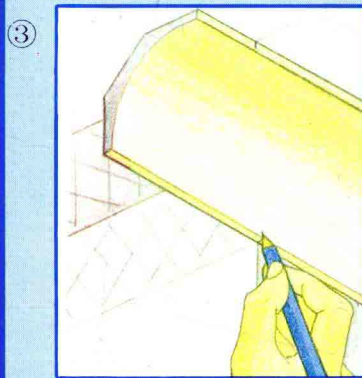
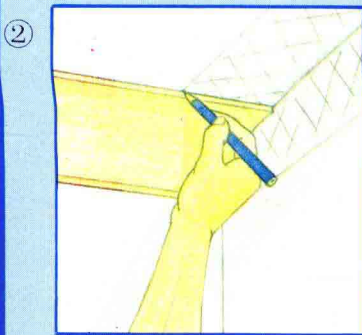
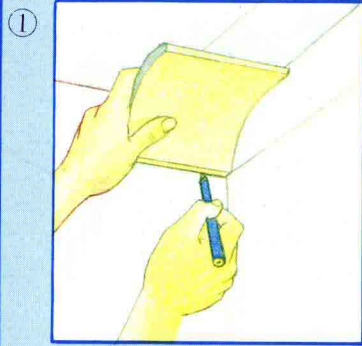

### 角线的处理

- ① 量出角线的位置和尺寸;木线、石膏线或金属线方法相同。
- ② 找出角线相交的两点。
- ③ 角线一定要用实量,不可凭空计算。
- ④ 用尺划准后,小心锯开。
- ⑤ 涂胶后贴牢,或用钉固牢。
- ⑥ 接角不准,要用胶或粉填实。

### 刷涂料

墙壁刷涂料,可以经常更换,始终有一种新的色彩感觉,而且可选择的色彩很多。



# 贴壁纸遇到的几个问题

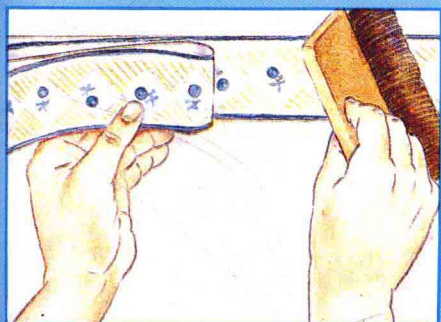

②

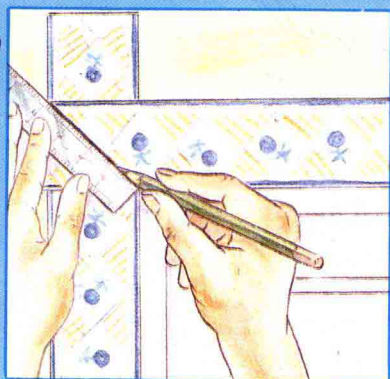

①贴壁纸装饰条时,方法同贴壁纸一样,一定要垂直均匀。

②遇到拐角时,先将压在上方的装饰条切为斜角,然后再去掉底下的,最好留出2—5mm,以防止干后拉开。

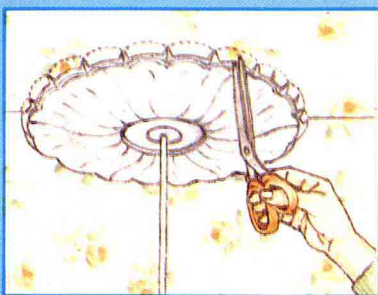
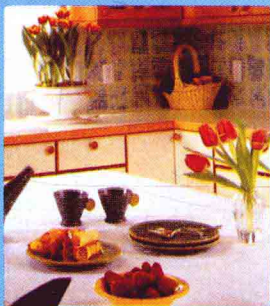

### 遇到天花吊灯时

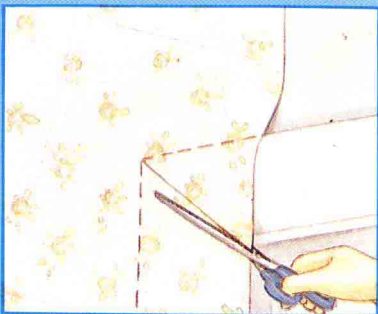

### 遇到窗、门时

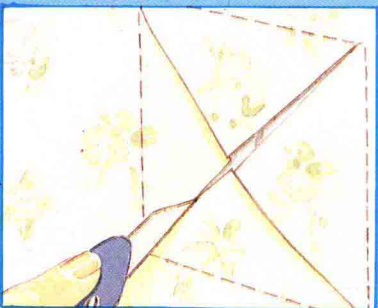

### 遇到开关或插头时

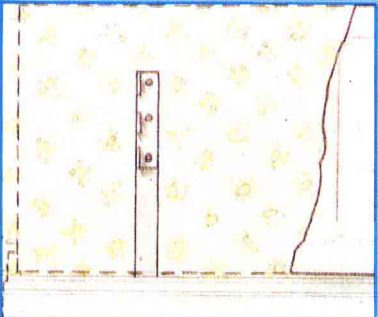

### 遇到合页或装饰物时

遇到上述等情况时,要认真对待,稍有不注意,便会留下粗糙,破坏了整体的精致效果。



贴壁纸时,要用干刷,用力由中心向下刷,将气挤出去,否则会出现气泡。

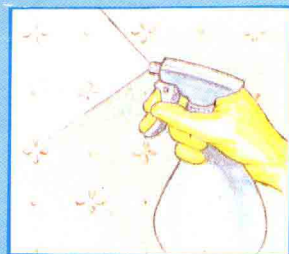

如有气泡,可用注射器将气抽去再补点胶,也可在气泡周围稍喷点水。这种方法也可清洗壁纸,第一次稍加洗净精,第二次用清水。

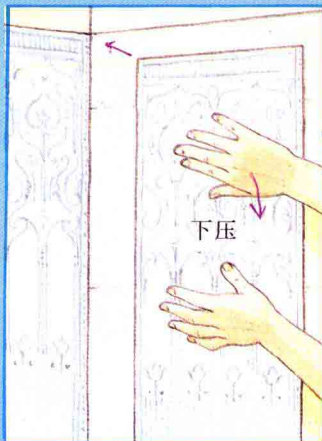

贴有装饰花纹的塑料或金属版时,胶快干时用力压推。

## 贴瓷片

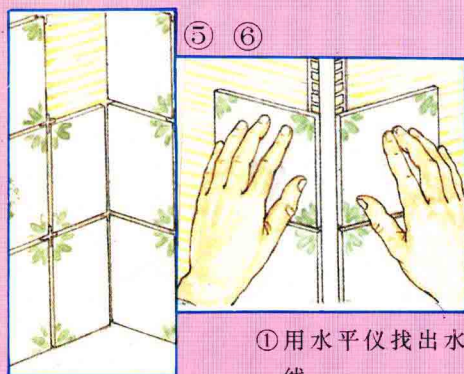
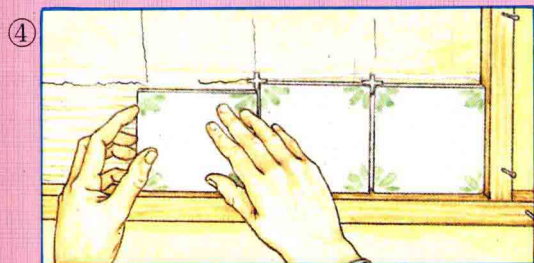
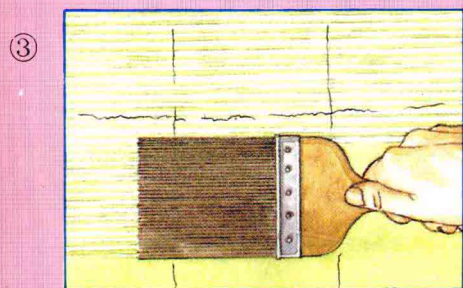
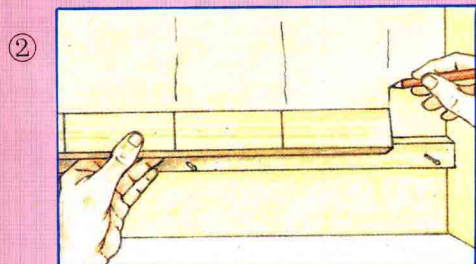
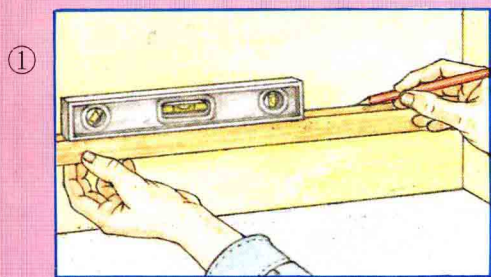

①用水平仪找出水平垂线。

②计算瓷片位置,并做出记号。

③可根据情况,刷胶或水泥浆。横刷有一定拉力。

④由一个方向贴起,并用  
力挤出空气。

⑤⑥内角和外角的处理,  
一定要小心、仔细,  
避免留下粗糙。

## 贴片表面的处理

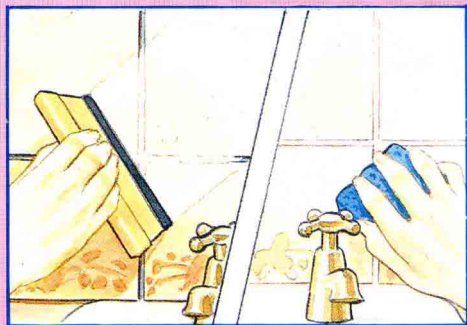

①用橡皮条,或稍软的木条刮上白水泥,表面用布擦净。

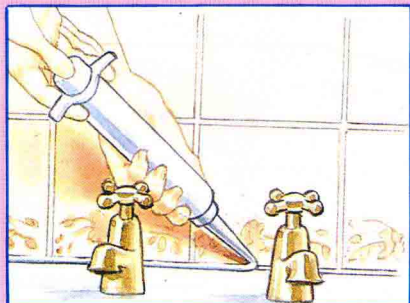

②下面用玻璃胶固定,以免下滑。

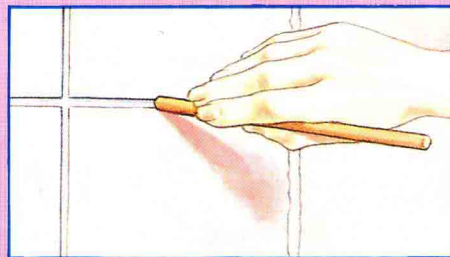

③稍干后,用圆头木条划出分隔线。

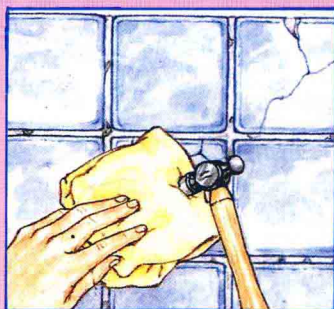

瓷片  
破了  
怎么办?

遇到破碎的瓷片  
时,可用毛巾盖住瓷  
片,用锤头轻击毛巾,  
将瓷片打碎,然后用  
工具取下裂纹片。

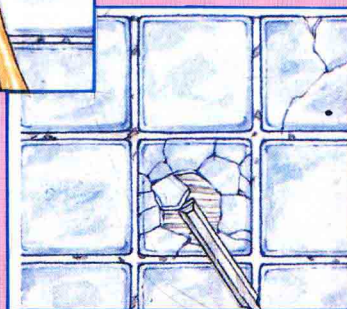

## 地上的艺术创作

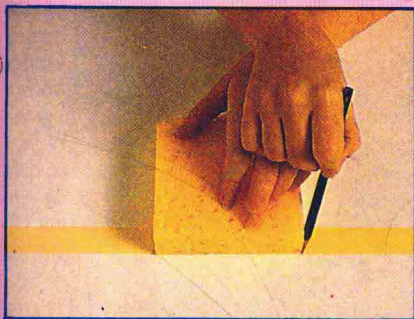

地上的处理方法很多,除了材料以外,自己也可以在地上创作图案,当然图案可以自由选择。

①在地板上划分出区域。

②这里选用海绵沾油漆,油漆按区域填,注意它的饱和度,以免不均匀。

③不均匀处可用干刷修整。

(同样方法可选用各种图案,也可制做一个图案模具)

## 墙上的艺术创作

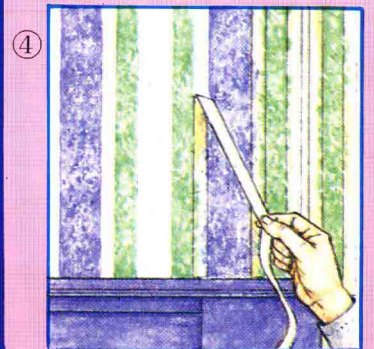
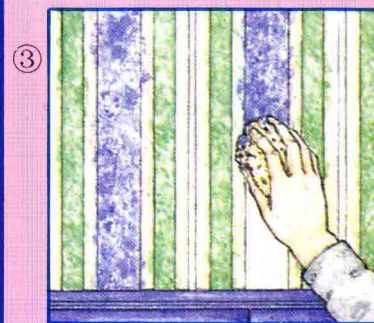
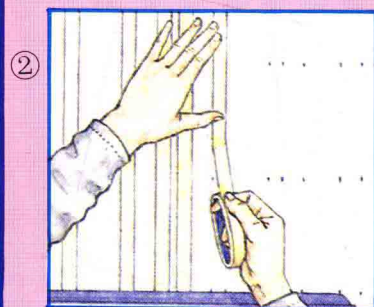
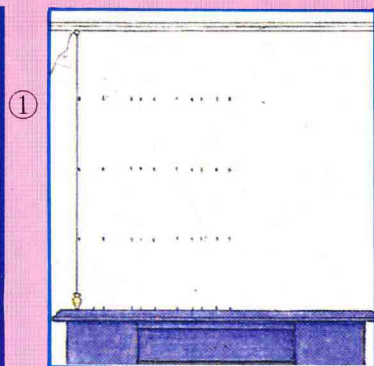

①找出垂直线,并划出区域分隔线。

②用胶带按区域贴牢。

③用棉纱沾涂料或油漆填色;你可以自己选择色彩。

④将胶带小心去掉。

## 装饰边的艺术创作

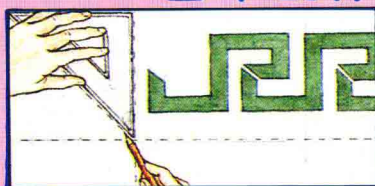

①可选用模具做各种图案,捌角处为 $90^\circ$ 。

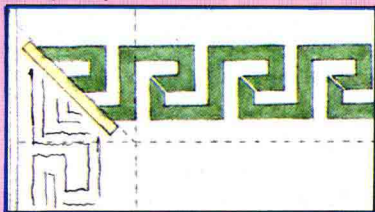

②用胶带贴住后填色,然后再进行另一端。



处理色彩的方式很多,但不可过分复杂,否则会很麻烦。



## 木墙和瓷片的创作

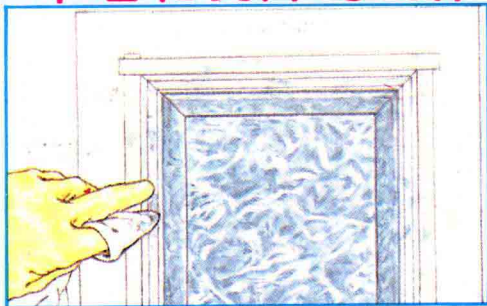

划分区域,制做效果,多用于门,墙群等。

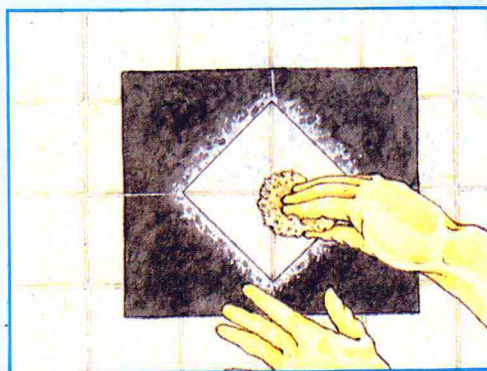

在瓷片上的制作,要选择适当的模具和色彩。

## 油漆的创作

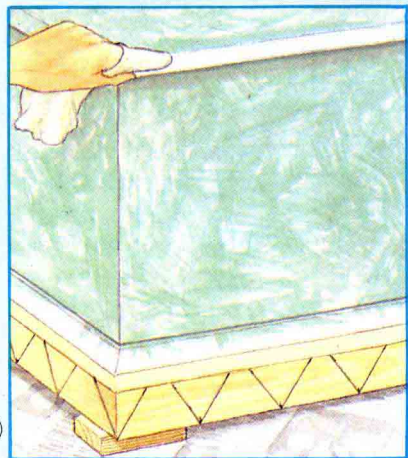

①

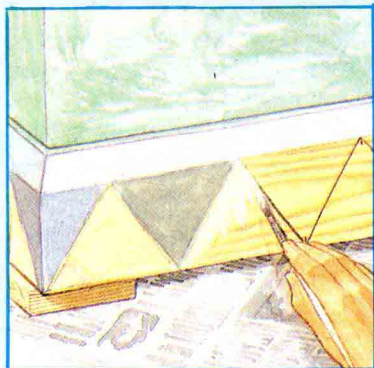

②

- ①处理油漆面时可以做出大理石纹。
- ②局部也可平涂的方法,来完成装饰纹样。

## 花的创作

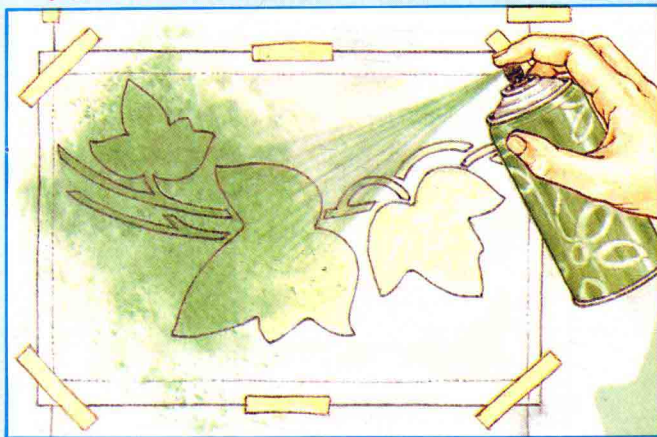

用模具和白喷漆制作的纹样可以连续或重复使用。

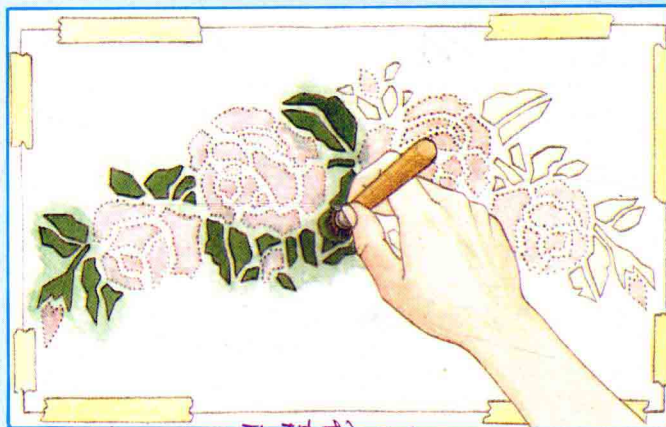

同样也可以用两种或两种以上的色彩。

## 仿沙石创作



这两种处理方法都可以尝试。





5

6



7



- 5. 桌椅的设计制作别具匠心,地毯古朴典雅,色调和谐。
- 6. 充分利用色彩组合;厅中家具、木地板干净利落,做工考究,很有一番大家气派。
- 7. 利用壁柜的位置和本色油漆,既可贮物又是一个装饰物;沙发和床连为一体;空间得以充分利用。
- 8. 装修简洁、大方;木线的框架使房间显出现代气息,又流溢宁静田园味道。
- 9. 墙纸的选择豪华、典雅、层次分明,色调温暖、吉祥;红色沙发点缀其中。

8



9





10



11



10、11 黑白与橙黄组成的酒吧,圆柱与三角造型的吧椅,色调一致,构成别有情调的小角落。

12

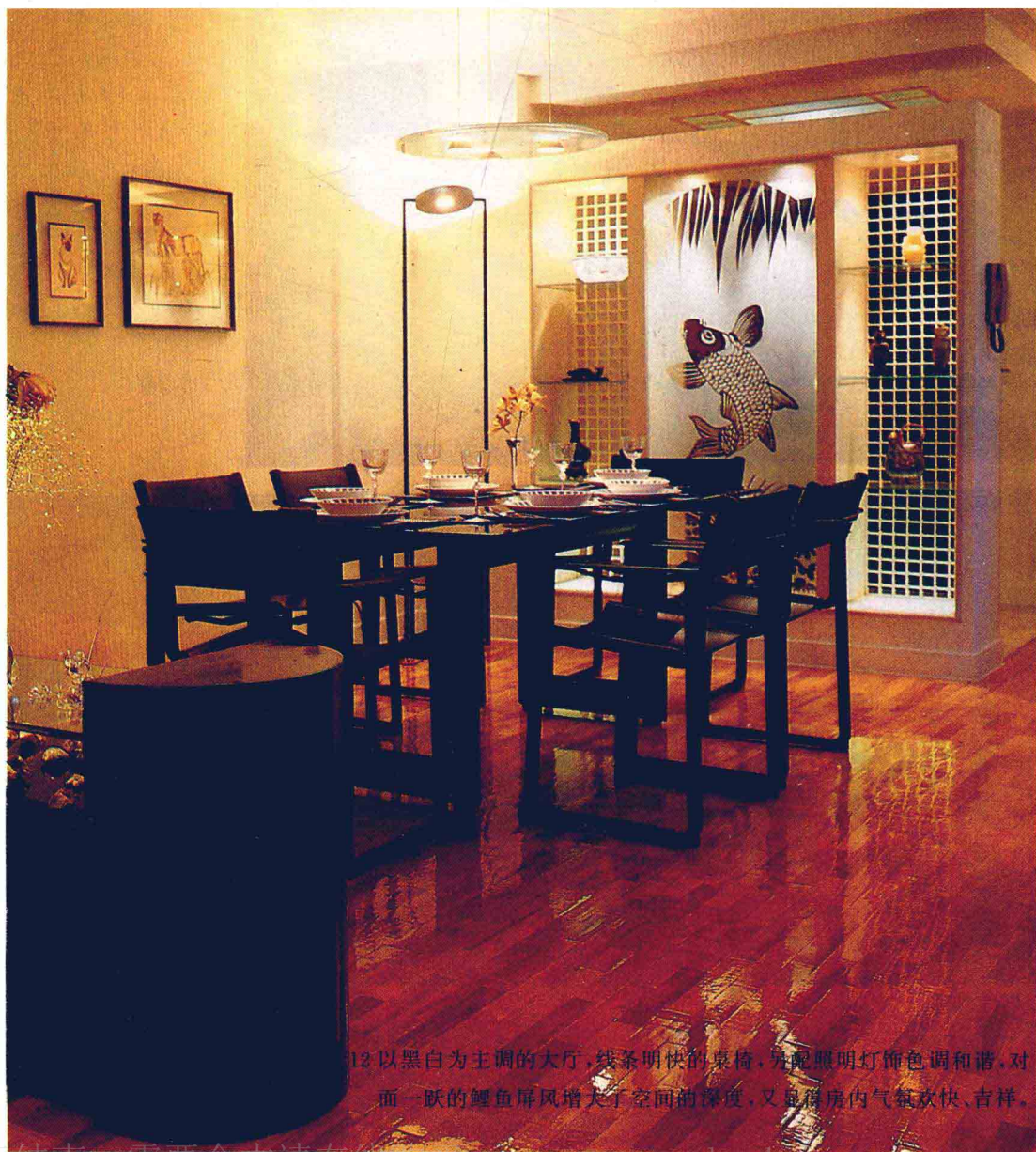

12 以黑白为主调的大厅,线条明快的桌椅,另配照明灯饰色调和谐,对面一跃的鲤鱼屏风增大空间的深度,又显得房内气氛欢快、吉祥。