



现代办公家居好运风水参考手册

风水

的常识与应用

杜大宁
编著

人与人,各个无异,命与命,卓然不同,循规者,成功在握。违背者,事世茫然。

一个人一生的富贵贫贱。吉凶祸福有既定的一面,更有变化的一面,我们有必要了解自己的命运和改变命运,化凶为吉,除灾生福。



中国旅游出版社



风水

的常识与应用

现代办公家居好运风水参考手册

杜大宁 编著

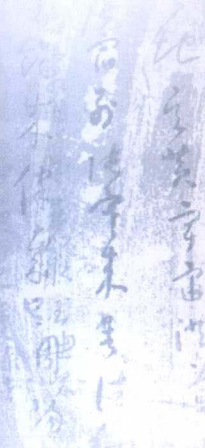

中国旅游出版社

责任编辑：高 瑞

装帧设计：世纪梦想设计公司

图书在版编目(CIP)数据

风水的常识与应用/杜大宁编著. —北京：中国旅游出版社，
2005.1

ISBN7-5032-2473-8

I.风… II.杜… III.风水—通俗读物 IV.B992.4-49

中国版本图书馆 CIP 数据核字(2004)第 116911 号

书 名：风水的常识与应用

编 著：杜大宁

出版发行：中国旅游出版社

北京建国门内大街甲 9 号 邮政编码：100005

<http://www.cttp.net.cn>

E-mail: cttp@cmta.gov.cn

印 刷：三河市九洲财鑫印刷有限公司

版 次：2005 年 1 月第 1 版 2005 年 3 月第 2 次印刷

开 本：787 毫米×1092 毫米 1/16

印 张：12

印 数：15001-18000 册

字 数：130 千字

定 价：26.00 元

版权所有 翻印必究

前言

好风好水好运来！

“风水”是贯穿中华民族历史长河的优秀传统文化。《易经》中：巽为风，坎为水。看来，风水一词是从八卦中衍生出来的，而且与八卦息息相关。在古代，风水又叫“堪舆”、“地理”；在现代，有人称其为“宇宙磁场与人类关系学”等等。

“风水”一词，包含着先人在进行营建活动时所形成的朴素宇宙观、自然观、环境观。讲究自然界的风、水和我国传统哲学的“气”、“阴阳”等其他要素相结合。其中“气”在风水中最为重要，气有精气、元气、生气等等，用无形中的气去分析有形的环境，同时也体现了有形的环境范围。能藏住气的地方才能进行建筑活动，才能使内气、外气两旺，而且还要互相平衡，才能使“宅吉人安”。风水观念中贯穿的极为强烈的避凶趋吉的环境意识，包含着古人对环境心理极强烈的追求。

风水理论的基本取向，特别关注于人与环境的关系，这与传统的“天人合一”宇宙观是基本一致的，风水强调人与自然和谐，主张“人之属处，宜以大地、山河为主”。即是说，人要顺应“天道”，以自然为本。人类只有选择合适的自然环境，才有利把大地本身看成一个富有灵性的有机体，各部分之间彼此关联，相互协调，这既是风水思想的核心，也是东方传统哲学的精华。

风水学是一门研究人类与环境关系的综合学问，是人类生存的方法论和世界观。

在民间，“风水”非常神秘，甚至带有非常浓厚的“迷信”色彩，有人甚至假借风水大师的名义招摇过市，骗取钱财。之所以有人屡屡上当，就是因为不了解风水的基本知识。

《风水的常识与应用》一书，在研究了众多经典古籍的基础之上，密切联系实际，介绍和剖析了传统风水大师的众多理念，以期科学、正确地引导读者，合理采纳风水的观念，科学地选择、布置住宅和公司、办公室。

本书中的观点仅供大家了解、研究和参考，其中有些尚无科学的解释，有些观点没有足够的证据，有些观点值得商榷，有些说法照抄，只为大家开阔眼界，凡此种种，尚希读者明鉴。

最后还要强调的是：在某些情况下，也许尽管经过了必要的努力，我们仍然不能改变环境，这时，我们就要保持良好的心态和愉快的心情。请记住：外因通过内因来起作用！甚至有些成功学大师提出：不管你觉得自己是否是幸运的，你都是正确的！

杜大宁

2004.8.12

目录

前言 /001

一、风水的基本常识 /001

- ◎气 /002
- ◎阴阳 /002
- ◎八卦 /004
- ◎五行 /005
- ◎天干地支和甲子纳音 /007
- ◎四吉星、四凶星和风水中的方位 /009
- ◎形势 /014
- ◎家宅的五个部分 /015
- ◎住房结构 /016
- ◎风水罗盘 /017
- ◎数字的吉凶 /019
- ◎现代风水学的原则 /021
- ◎风水调整的理论依据 /024
- ◎风水调整的主要方法 /025
- ◎化煞工具 /027
- ◎化解各种风水煞气 /030
- ◎房顶不好怎样改 /035
- ◎住宅缺角怎样改 /037
- ◎住宅空间不好怎样改 /038
- ◎美化居室的基本原则 /039
- ◎居室布置与装饰 /040

二、住宅的选择 /043

- ◎ 勘察住房的要点 /044
- ◎ 尊贵之宅的特征 /046
- ◎ 房屋的外形 /050
- ◎ 住房的尺寸 /051
- ◎ 宅与宅之间的关系 /052
- ◎ 房间的数目 /053
- ◎ 买房地段的选择 /053
- ◎ 占据社区“最优楼座” /054
- ◎ 楼层的选择 /055
- ◎ 买房必看的细节 /058
- ◎ 怎样自测房屋面积 /060

三、室内的布局和装修 /063

- ◎ 卧室的风水 /064
- ◎ 卧室风水的宜忌 /065
- ◎ 选择睡床的禁忌 /067
- ◎ 摆放睡床的风水宜忌 /068
- ◎ 小孩卧室禁忌 /070
- ◎ 如何改造孩子的房间 /071
- ◎ 儿童居室布置法 /072
- ◎ 老年人的居室 /073
- ◎ 挂钟挂在什么方位比较合适 /075
- ◎ 控制好室内的温度和湿度 /076

- ◎卧室装修的要领 /078
- ◎如何美化居室 /081
- ◎客厅风水宜忌 /083
- ◎客厅设计布置法 /085
- ◎客厅书画装饰法 /088
- ◎客厅视觉扩大法 /088
- ◎吊顶压抑感避免法 /090
- ◎客厅花木布置法 /091
- ◎饭厅的风水宜忌 /092
- ◎怎样选择饭桌的“形” /094
- ◎如何创造良好的家庭进餐环境 /095
- ◎厨房的风水宜忌 /097
- ◎灶位(相当于现代厨房)的禁忌 /099
- ◎厨房装修的要领 /101
- ◎如何美化厨房 /104
- ◎书房风水宜忌 /106
- ◎如何选择书房的方位 /107
- ◎怎样布置一间书房 /108
- ◎卫生间和浴室的位置 /110
- ◎卫生间方位不良的改造 /113
- ◎卫生间和浴室装修的要领 /114
- ◎门的方向 /119
- ◎门的设计 /119
- ◎门的风水 /120

- ◎前门方位不好的改造 /121
- ◎门向与地垫配合 /123
- ◎门的选购 /123
- ◎鞋柜宜忌 /124
- ◎窗户的设计 /126
- ◎窗的方向 /127
- ◎窗户方位不好怎样改造 /128
- ◎窗和窗帘装修的要领 /129
- ◎窗户的装饰美化 /131
- ◎前庭风水 /132
- ◎后院风水 /134
- ◎美化庭院的方法 /135
- ◎卧室的光线 /136
- ◎让灯光催旺风水 /137
- ◎灯具选购法 /137
- ◎室内灯光的装饰方法 /139
- ◎金鱼缸的形状和高低 /140
- ◎金鱼容器选用法 /140
- ◎金鱼容器美化法 /141
- ◎安放鱼缸 /142
- ◎养鱼的数目和颜色 /144
- ◎金鱼品质鉴定法 /144
- ◎不同植物的含义 /145
- ◎树木与风水 /149

- ◎常见的三种风水林 /151
- ◎植物招财 /153
- ◎常见花草的栽培要领 /153
- ◎在屋子里摆设盆栽的宜忌 /159
- ◎家庭盆景设置法和注意事项 /161
- ◎养花要注意哪些有毒害的品种/162

四、公司和办公室的风水 /163

- ◎公司选择办公地点的宜忌 /164
- ◎将公司的外观造型设计得有特色 /168
- ◎住宅(或公司)与命的搭配 /170
- ◎公司办公室的风水宜忌 /172
- ◎个人办公室的风水宜忌 /174
- ◎公司老板和主管的办公室风水宜忌 /176

跋：超越风水的束缚，迈向更开阔的人生 /179



一、风水的基本常识



气

气,在古代是一个很抽象的概念。唯物论者认为它是构成世界本原的元素,唯心论者认为它是客观精神的派生物。先哲普遍认为,气无处不存在,气构成万物,气不断运动变化。《老子》云:“万物负阴而抱阳,冲气以为和。”宋张载在《正蒙·太和》云:“太虚无形,气之本体,其聚其散,变化之客形尔。”

气,在风水术中是一个很普遍、很重要的概念。有生气、死气、阳气、阴气、土气、地气、乘气、聚气、纳气、气脉、气母等。气是万物之源,气变化无穷,气决定人的祸福。人要避死气、乘生气,就得请风水师“理气”。“理气”是十分复杂的,要结合阴阳五行,实地考得“旺象”,才能得到“生气”,有了“生气”就能富贵。因此,风水术实际是“相气术”。

风水术以气为万物本源,认为世界是从无(未见气)到有(气之始),气是本源(一),它分化出阴阳(两仪),又分出金木水火土五种物质(五行),这些物质的盛衰消长都有不可改变的规律(有度而不渝),并且有了祸福(吉凶悔吝),这些祸福都是可以预测的。

风水学家对气的总的看法:生气是一元运化之气,在天则周流六虚,在地则发生万物。天无此则气无以资地,地无此则形无以载。生气藏于地中,人不可见,惟循地之理以求之。葬者若能知其所在,使枯骨得以乘之,则能得福。不论是阴宅还是阳宅,都需要注意乘生气、避死气。

阴阳

我们都知道,天与地,日与夜,光与暗,正与负,阴与阳等





等，它们之间都有着完全相反，但又有着相互联系的关系。《易经》云：“天地交感，而万物化生。”则指阴阳二气，是掌管着万物的不断发展变化。因此，宇宙是由阴阳二种相反的气相辅而成，由阴阳的共同工作而产生所有的生命。这种阴阳法则，可适用于自然界所有的现象。

在医学上，将人的身体以腰部为中心，当清明的阳气分布于上半部分，浊重的阴气分布于下半部分，身体内部的阴阳二气就可以得到调和，而能维持健康。如果因某种缘故而造成阴阳失调，则阴阳二气之分布位置变样或不平衡，便会出现身体不佳的情形。例如，若感到头重脚轻，身体乏力，心情郁闷等，本来头部应该是阳气分布的地方，肯定是被阴气上升至头部，才会出现如此之症状。

风水学中，有许多改善人与环境之关系的做法，其实质就是要恢复其整个环境的阴阳平衡，也就是使居所内外环境的阴阳调和。具体来说，环境之阴阳调和，其较为理想之分配比例，应以阴四阳六为合，阳比阴多为宜，则阳为十分之六，而阴为十分之四。若阴阳两者之比例相同时，则反而会收两者互相排斥之效果。例如，在一个住宅单位房与房相对，这样便使你的循环流动受到破坏。因为房内的空气分别相对流出，使家庭形成一种有如两种热力的倾向，会出现夫妻不和，姑嫂吵架或父母与子女争执等。

人求精神气爽，故家居住所也必须取得阴阳调和，力求平衡的效果。人要适从于阴阳，不得违背阴阳，顺者昌，逆者亡。俗语云：“大门朝南，子孙不寒；大门朝北，子孙受罪。”南为阳，北为阴；住宅朝南，为阳，有吉；住宅朝北，为阴，有凶。在风水学中，还将住宅定为阴，将住于里面的人定为阳。这样，长时期生活在住宅里的人，便会与居屋之间，在不知不觉中两者形成了阴阳平衡的关系。这种平衡关系，应该让其长期保持。如果家有长年患病在床者或年老体弱者，最好就不要





进行扩建或大肆装修改建。因为如此一来，恐怕会使这种平衡的关系改变，阴阳受到破坏。

阴阳学说具有朴素的辩证法色彩，是先哲认识世界的比较正确的思维方式。可是，风水将它与人事吉凶相附会，必然堕于诡辩的泥坑。

八卦

八卦是由阴阳派生出来。《易·系辞》：“易有太极，是生两仪，两仪生四象，四象生八卦。”

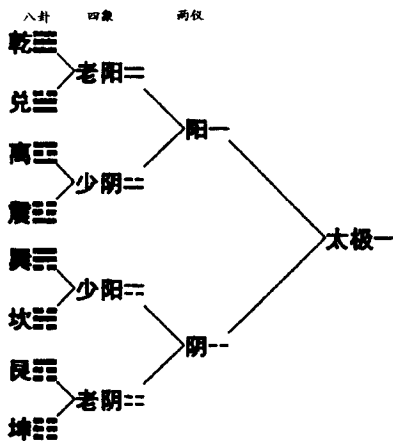

四象即太阳、太阴、少阴、少阳。八卦分别是乾、坤、震、离、坎、艮、兑、巽。它们代表许多自然现象，乾为天，坤为地，震为雷，巽为风，坎为水，离为火，艮为山，兑为泽。以之推衍，乾又可以作为君、宗、门、首、德等；坤又可以作为臣、城邑、田、宅、陆等；震又可为主、坦道、蕃、左；巽又可为女、风俗、床；坎为江河、大川、渊、井、寒泉；离为户、牢狱、灶；艮为石、庙、宫室、穴；兑为妹、右、西等。



风水先生在使用罗盘时，有的用后天八卦，有的用先天八卦。

风水先生以为每个住宅都有自己的属性，就将后天八卦中的乾、兑、艮、坤作为西四宅，以离、震、巽、坎作为东四宅。具体的判断方法是依据住宅的朝向，如子午向就是坎宅，坎宅属于东四宅。风水先生又认为每个人都有特定的宅命，凡东四命就适宜住东四宅，西四命就适宜住西四宅，否则有凶。

五行

风水术认为，相地奥妙，尽在五行之中。山川形势有直有曲，有方有圆，有阔有狭，各具五行。概其要，惟测其气验其质而已。质以气成，气行质中。地理千变万化，关键在五行之气。五行即金、水、木、火、土。

(1)相生规律：“生”，是含有资生、助长的意义。在五行之中，具有相互促进、相互依存的关系，这种关系就称为“相生”。

五行相生的规律是：水生木，木生火，火生土，土生金，金生水；如此循环生生化化，无有终时。它们彼此间的关系，也可以理解为一种推动发展的作用。

在五行相生中，任何一行都具有生我、我生两方面的联系，也就是母子关系，以水为例：生我者“金”，则金为水之母；我生者为木，则木为水之子，其余类推。

(2)相克的规律：“克”，是含有制、胜的意义。在五行之中具有相互制约、相互克服的关系。这种关系称为“相克”。

五行相克的规律为：木克土，土克水，水克火，火克金，金克木，如此相互制约、循环不已、无有终时。在正常情况下的





相克，也是一种维持平衡的力量。如果五行相克太过，则会起到伤害的作用而产生异常变化。

表 1. 五行归类系统表

五行	木	火	土	金	水
方向	东	南	中	西	北
时序	春	夏	长夏	秋	冬
五气	风	暑	湿	燥	寒
生化过程	生	长	化	收	藏
脏	肝	心	脾	肺	肾
腑	胆	小肠	胃	肠	膀胱
窍	目	舌	口	鼻	耳
体	筋	脉	肉	皮毛	骨
志	怒	喜	思	忧	恐
色	青	赤	黄	白	黑
味	酸	苦	甘	辛	咸
音	角	征	宫	商	羽
声	呼	笑	歌	哭	呻



在五行相克中,任何一行都有克我、我克的联系,也就是“所胜”和“所不胜”的关系,以木为例:克我者为金,我克者为土,那么,土就是木之“所胜”,金就是木之“所不胜”。其余类推。

五行相克中,同样也不是单独存在的,在相克中必须寓有相生在内,否则,万物就不会有生化。

天干地支和甲子纳音

据《五行大义》说,干支是大挠创制的。大挠“采五行之情,占斗机所建,始作甲乙以名日,谓之干,作子丑以名月,谓之枝。有事于天则用日,有事于地则用月。阴阳之别,故有枝干名也。”

十天干:甲,乙,丙,丁,戊,己,庚,辛,壬,癸。

十二地支:子,丑,寅,卯,辰,巳,午,未,申,酉,戌,亥。

天干的含义:

甲是拆的意思,指万物剖符而出。

乙是轧的意思,指万物出生,抽轧而出。

丙是炳的意思,指万物炳然著见。

丁是强的意思,指万物丁壮。

戊是茂的意思,指万物茂盛。

己是纪的意思,指万物有形可纪识。

庚是更的意思,指万物收敛有实。

辛是新的意思,指万物初新皆收成。

壬是任的意思,指阳气任养万物之下。

癸是揆的意思,指万物可揆度。

由此可见,十天干与太阳出没有关,而太阳的循环往复周

