

康节说易全书

河洛真数

[宋]陈抟 著 邵雍 述 陈明 点校



学林出版社

B992.2/11

康节说易全书

河洛真数

[宋]陈抟 著 邵雍 述 陈明 点校

学林出版社



出版说明

邵雍(1011—1077年),字尧夫。北宋著名理学家、象数学家、哲学家。自号安乐先生,祖籍河北范阳(今河北涿阳),后移居衡漳,再迁共城(今河南辉县),又徙洛阳。生于宋真宗大中祥符四年(1011年),卒于宋神宗熙宁十年(1077年)。宋哲宗元祐中谥康节,南宋宋孝宗淳熙初从祀孔庙,追封新安伯。明代嘉靖中祀称“先儒邵子”。后世习称康节先生。

按照《谥法》用字的特定含义,温良好乐曰“康”,能固所守曰“节”,所以追谥为“康节”。

邵雍仙逝后,南宋朝廷诏谥他“配享孔庙”——灵牌被供奉在孔圣人偶像的一旁。一介终生无职无权的布衣之士,身后能享此殊荣的,三千多年来,只有邵雍一人。

邵雍曾隐居在河南辉县的苏门山百源之上,后人称为“百源先生”。屡授官不赴。与周敦颐、张载、程颢、程颐同为中国文化史上知名的北宋五大儒,也称“北宋五子”。邵雍以讲《易》著称,为理学象数学派的创始者。

邵雍是宋代易学大师、思想家,是一位卓尔不凡的奇才!他终生奉行的人生哲学就是:讲求高尚的道德情操,探求宇宙的无穷奥秘,研究天人的离合关系,写出传世的诗赋文章。他曾表示,一生要做到“心无妄思,足无妄去,人无妄交,物无妄受。”立身处世,都要做一个品行端正、与人为善的君子。

历史上的邵雍家境清贫、生活拮据,但他从小酷爱读书、勤奋好学,闻名乡里。当时辉县县令李之才是北宋初期著名的易学家,他为邵雍的治学精神所感动,将其平生所学《河图》、《洛书》、《伏羲



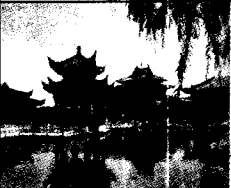

八卦》、《六十四卦》图，毫无保留地传授给邵雍，得到真传的邵雍更加刻苦，史书上记载他“冬不炉，夏不扇，日不再食，夜不就席枕”，经过几十年的刻苦磨砺，终于成为中国的一代易学大师。

邵雍融合儒家、道家思想，把《周易》归结为“象”和“数”，以为象数系统是最高法则，形成其象数之学（又称“先天学”），并按照自己推衍的象数解释事物的构成和变化图象，构造出宇宙发生的图象体系。认为宇宙的本源是“太极”或“道”。“太极，道之极也”，“生天地之始，太极也”。“太极一也，不动，生二，二则神也。神生数，数生象，象生器”。提倡以心来体会万物之理，即“以一心观万心，一身观万身，一物观万物，一世观万世”。世界万物均由一个总的本体“太极”演化而来，然后“一分为二”生出阴阳，“二分为四”生出日、月、星、辰四象。“四分为八”生出八卦，“八分十六”生出暑寒昼夜、雨风露雷、性情形体、飞走木草。依次分化，遂生世界万物。其象数学对于宋明理学的产生与发展有重大影响。

《周易》，是中华民族的骄傲，是东方文化的明珠。《周易》，堪称一本奇书，满纸智慧。

《周易》是中国传统文化宝库中一部十分重要的文献，为“六经之首”、“三玄之一”，对我国哲学、文学、史学、医学、音乐、民俗、宗教、天文、历法、数学、科技等都产生过广泛而深远的影响。三千多年来，在中华文明史上一直放射着耀眼的光芒。

中国是易学的发祥地。在我国，易学的研究历久不衰。尤其是在宋代，由于《河图》、《洛书》、《太极图》、《先天图》的发现，易学研究出现了一个高峰。在易学史上，宋代的主要贡献突出表现在两个方面：一是综合河洛之学与《易经》象数之学的成果，对宇宙、历史盛衰治乱的规律建立了一个完整的体系；二是将以往这门经院哲学式的科学化繁为简，化难为易，使其迅速走向民间，它的实用价值因此日益显示，日渐扩大。而完成这两大变革的代表人物便是邵雍。



南宋大儒，著名思想家、教育家、理学家朱熹曾盛赞康节先生：

天挺人豪，英迈盖世。架风鞭霆，历览无际。

手探月窟，足躐天根。闲中今古，醉里乾坤。

北宋著名思想家，“洛学”的创始人，理学体系的形成者程颐称邵雍的学术为“内圣外王之学”。

北宋著名思想家程颐称赞邵雍“其心虚明，自能知之”。

邵雍门生张嵎总结说，先生“研精极思，三十年观天地之消长，推日月之盈缩，考阴阳之度数，察刚柔之形体。故经之以元，纪之以会，参之以运，终之以世。又断自唐虞，迄于五代，本诸天道，质以人事，兴废治乱，靡所不载。其辞约，其义广，其书著，其旨隐。于是乎美矣！至矣！天下之能事毕矣！”

我们广泛搜集、整理，将邵雍的著作汇编成《康节说易全书》，以飨读者。

编 者

二〇〇三年十二月



《河洛真数》导读

《河洛真数》旧题“宋华山希夷先生陈抟著、康节尧夫先生邵雍述”。

《河洛真数》也称“河洛数”，其说以《易》之卦爻，配合人生年、月、日、时，以定休咎。

陈抟既是一位道教大师，又是一位易学大师，他精通易理，洞察世情，通晓治国安民之道。宋太宗赐号：“希夷先生”。并称赞他“怀经纶之长策，不说王侯；蕴时相之奇才，未朝天子”。明人笔记《焦氏笔乘》载有一则《陈抟易说》，兹录如下：

希夷先生曰：“羲皇始画八卦，重为六十四，不立文字，使天人嘿观其象而已。如其象则吉凶应，违其象则吉凶反。此羲皇氏不言之教也。《易》道不行，乃有周孔；周孔孤行，《易》道复晦。盖上古卦画明，《易》道行；后世卦画不明，《易》道不行。圣人于是不得已而有辞。学者一著其辞，便谓《易》止于是，而周孔遂自孤行，更不知有卦画微旨。此之谓买椟还珠，由汉以来皆然。《易》道胡为不而不晦也。”

研读《河洛真数》要注意以下几个问题：

一、关于起河洛数法：

首先把年、月、日、时排好，然后是天干配数，地支配数，天干配卦、地支配卦，天干配洛书之数，地支配河图之数。

二、关于起元堂式法：

元堂一卦的动爻，是预测的关键，起元堂的方法，必须以人的生时为主。一日有十二时（辰），上六时（子、丑、寅、卯、辰、巳）属阳，下六时（午、未、申、酉、戌、亥）属阴。阳时生人，取本卦中阳爻，

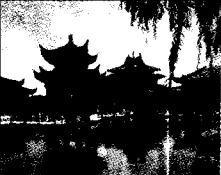

从子时数起。阴时生人，取本卦中阴爻，从午时数起。

1. 一阳爻元堂卦式

凡是一阳爻的卦式，先设子丑，子丑二时同在一位阳爻之上，再使寅时行在阴爻之上。

2. 一阴爻元堂卦式

凡是一阴爻的卦式，先设午未，午未二时同在一位阴爻之上，再使申时行在阳爻之中。

3. 二阳爻元堂卦式

凡是二阳爻的卦式，必须在两阳爻中往复重数，再行阴爻。

4. 二阴爻元堂卦式

凡是二阴爻的卦式，必须在两阴爻中往复重数，再行阳爻。

5. 三阳爻元堂卦式

凡是三阳爻的卦式，只在阳爻上往来，不行阴爻。

6. 三阴爻元堂卦式

凡是三阴爻的卦式，只在阴爻上往来，不行阳爻。

7. 四阳爻元堂卦式

凡是四阳爻的卦式，必须先把阳爻行完，然后再行阴爻。

8. 四阴爻元堂卦式

凡是四阴爻的卦式，必须先把阴爻行完，然后再行阳爻。

9. 五阳爻元堂卦式

凡是五阳爻的卦式，必须先行完阳爻，再行阴爻。

10. 五阴爻元堂卦式

凡是五阴爻的卦式，必须先行完阴爻，再行阳爻。

11. 六阳爻元堂卦式

男女就有不同，必须详细而谨慎。如果是男遇六阳爻，阳时子、丑、寅、卯、辰、巳六时生人，应在下卦中自下而上重数下卦三爻；阴时午、未、申、酉、戌、亥六时生人，应在上卦中自下而上重数上卦三爻。如果是女遇六阳爻，若是冬至后夏至前出生，阳时子、





丑、寅、卯、辰、巳生人，应当在上卦中自上而下重数上卦三爻；阴时午、未、申、酉、戌、亥六时生人，应当在下卦中自上而下重数下卦三爻。

12. 六阴爻元堂卦式

六阴爻的卦式，也是男女不同。若是女得六阴爻之卦，阳六时出生之人，应当在下卦中自下而上重数下卦三爻；阴六时出生之人，应当在上卦中自下而上重数上卦三爻。如果男遇六阴爻之卦，夏至后冬至前出生，阴六时生人，应当在上卦中自上而下重数上卦三爻；阳六时生人，应当在下卦中自上而下重数下卦三爻。如果是男得六阴之卦，又生于冬至后夏至前，照女例“自下而上”行即可。

三、关于先天卦与后天卦

根据年、月、日、时和天、地二数得卦为先天卦。先天卦已定，元堂也就确定了，天地总是处于旋转变动之中，因此，人的先天卦即成，卦中元堂之爻，要阳爻变为阴爻，阴爻变为阳爻。外卦移为内卦，内卦移为外卦，换成后天卦，以应天旋地转更革之象。

四、关于起大限

起大限的方法，男女一样。不论先天卦、后天卦，都从元堂上起发，阳爻⁹九年一过运，阴爻六年一过运。

五、关于起流年

起流年，阳爻为九年一过运，阴爻为六年一过运。看元堂阳爻时，逢阳年不变爻，直接起岁，逢阴年必变爻。看元堂阴爻时，不论逢阳年、阴年，都从元堂变起。

六、关于起流月

起流月以流年为主，先将单月（正、三、五、七、九、十一）排定，再取单月应爻为双月。

月卦排法主要以流年元堂为依据，在本爻前一位双爻起单月，依单月卦对应起双月。

七、关于起流日

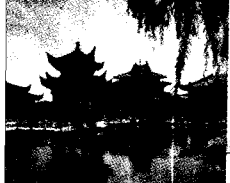

起流日主要以月卦为主，但日卦的形成，必须接月卦节气，不至于失误。一卦管六日，五卦共管三十日，正好是一月天数。

《河洛真数》中的先天卦、后天卦根据四柱排列而来。大限根据先天卦、后天卦而来。流年根据大限而来。流月根据流年而来。流日根据流月而来。





目 录

出版说明	(1)
《河洛真数》导读	(1)
《河洛真数》卷之一	(1)
序大易源流	(1)
《周易》卦爻象象辨	(1)
河图运行次序	(2)
说河图篇	(2)
洛书运行次序	(3)
说洛书篇	(3)
八卦取象	(4)
八宫所属	(4)
六十四卦次序歌	(5)
广八卦之象	(5)
总取八卦象	(6)
八字天干配卦例	(6)
天干取数定局	(6)
地支取数定局	(7)
八字天干地支数例	(7)
八字内天数地数例	(7)
依洛书取卦例	(8)
八卦相荡成卦例	(8)
阳命男荡卦例	(9)



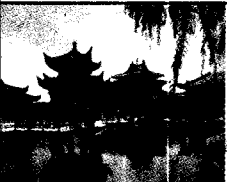

阴命男荡卦例	(9)
阳命女荡卦例	(9)
阴命女荡卦例	(9)
五数寄宫例	(9)
寄宫诗	(10)
详上元中元下元例	(10)
遇十不用例	(10)
详元堂爻位式	(10)
起元堂诗	(11)
阴阳六爻元堂式	(11)
换后天卦例	(14)
三至尊换卦不同例	(14)
论元气	(14)
逢元气诗	(15)
元气相反	(15)
元气反诗	(15)
反中有救诀	(15)
论化工	(16)
逢化工诗	(16)
化工反例	(16)
化工反诀	(16)
正对反对体	(17)
演八字图式	(18)
小象阳爻九年运行例	(18)
小象阴爻六年运行例	(19)
论月卦从世应起诀	(19)
起月卦定式	(20)
起日卦定式	(20)





定时刻法	(21)
定节候卦说	(21)
节卦	(21)
候卦定局	(22)
卦气歌	(23)
论六爻	(23)
贵命十吉体	(24)
贱命十不吉体	(24)
同年同月同日同时辩	(25)
日居月诸坎离消长	(25)
乾坤阖辟	(25)
坎离相逮雷风相与	(26)
论日月盈亏	(26)
换卦详说	(26)
历潜夫释先天后天化工元气之旨	(27)
重论先后天纳音相生之气	(28)
释卦义	(28)
论蹇解二卦	(29)
论否泰一卦	(29)
损头益尾	(29)
论卦名吉凶之变	(29)
三才之道	(30)
月令非时论	(30)
释卦合数合时爻位当否例	(31)
论所得卦数吉凶	(33)
大易数妙义	(34)
论应其时合其用	(34)
论天数二十五	(36)



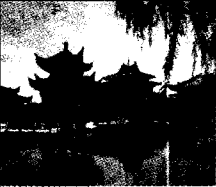

论地数三十	(37)
论天数至弱	(37)
论地数至弱	(37)
论天数不足	(37)
论地数不足	(38)
论阳数太过	(38)
论阴数太过	(39)
论得中数	(39)
论三等数与时损益	(39)
论不及太过得中	(40)
论孤阳不偶数	(41)
论孤阴背阳数	(42)
论孤阳自偶数	(42)
论孤阴向阳数	(43)
论阳偏数	(43)
论阴偏数	(44)
论以强伏弱	(44)
论以弱敌强	(44)
论安和自宁数	(45)
论天地俱赢数	(45)
论阴阳战胜数	(46)
论五命得卦	(46)
论正体四体八体	(48)
论卦变爻变	(48)
论贵显变化顺时格	(50)
论时令定数	(51)
假令例	(51)
推贱法	(54)





先儒论数印证	(55)
论阴阳消息例	(57)
内卦出外例	(61)
六十四卦立体	(64)
论出后天六合伏体要旨	(71)
详说伏体要旨	(71)
河洛真数卷之二(上)	(73)
上经三十卦	(73)
河洛真数卷之二(下)	(119)
下经三十四卦	(119)
河洛真数卷之三	(171)
六十四卦诀	(171)
河洛真数卷之四	(281)
流年卦	(281)
河洛真数卷之五	(309)
月卦	(309)
河洛真数卷之六	(345)
参详秘诀辨	(345)
河洛评例	(345)
起评秘诀金锁银匙歌	(346)
起大运例	(346)



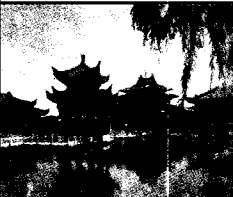

起流年例·····	(346)
释明用算盘打数定局·····	(346)
逐句释明水部金锁银匙歌诀·····	(347)
逐句释明火部金锁银匙歌诀·····	(349)
逐句释明土部金锁银匙歌诀·····	(351)
逐句释明起大运金锁银匙歌诀·····	(353)
逐句释明推流年金锁银匙歌诀·····	(353)
河洛水部参评歌诀·····	(353)
河洛火部参评秘诀·····	(359)
河洛木部参评秘诀·····	(365)
河洛金部参评秘诀·····	(370)
河洛土部恭评秘诀·····	(376)
河洛真数卷之七 ·····	(383)
起八字法·····	(383)
附 《宋史·陈抟传》·····	(389)





河洛真数卷之一

序大易源流

八卦之书，始于伏羲，有画无文，先天之易也。

六十四卦，重于文王，卦下有辞，后天之易也。

爻象无文，则易道不显，故系之者周公也。

系辞十传，乃吾夫子所著，兼先后二天而总括之。至是谓中天之易也。乃著乾坤文言，则穆姜常称之。而夫子引之，以为二卦之发挥者也。

《周易》卦爻象辨

易始羲皇，独名《周易》，何也？盖以易更四圣，至周而始大备，故名曰《周易》。

易者，阴阳之变，从日月字会意成名耳！

易有二义——交易者，阴阳之对待；变易者，阴阳之流行。

卦者，挂也。如悬挂物象以示人也。

卦必六画。法天地之气各六也。

画必始于下，犹阴阳之气，从下而生也。

爻谓彼此相交而后成。又，爻者，效天下之动者也。

爻上卦下之辞，谓之曰象。何也？盖象茅犀猛兽之名，豨神是也。犀形独角，知几知祥。其牙最坚，能啮物，敌取以为决断卦义之名。

周公系辞，谓之大象小象者，何也？盖象大荒之兽也。象备百兽，

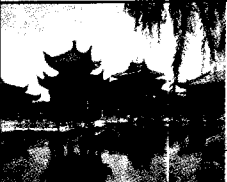

肉有分数，如爻备百物之理也。象有十二种肉，配十二辰，如爻配十二月也。象胆不附肝，随四时之月，变动不一，如爻趋时而至变也。

河图运行次序

河图之序，自北而东，左旋而相生。然对待之位，则北方一六水，克南方巳午火；西方四九金，克东方三八木。而相克者寓乎相生之中。盖造化之理，生而不克，则生者无从而裁制。其何图之妙，有如此乎！

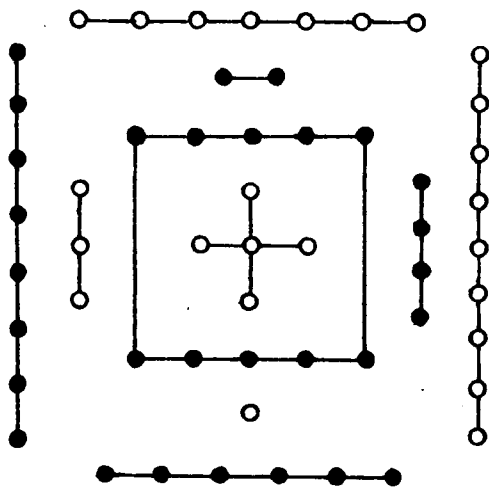

说河图篇

龙马负图之初有点，一白六黑在背近尾，七白二黑在背近头，三白八黑在背之左，九白四黑在背之右，五白十黑在背之中。羲皇与大挠氏，定以一六在下，合于北而生水，亥子属焉。二七在上，合于南而生火，巳午属焉。三八在左，合于东而生木，寅卯属焉。四九在右，合于西而生金，申酉属焉。五十在中，为土，而辰、戌、丑、

