

全国计算机技术与软件专业技术资格（水平）考试指定用书

网络管理员教程 (第2版)

张国鸣 严体华 主编

全国计算机技术与软件专业技术资格（水平）考试办公室组编

清华大学出版社



2006版

中国计算机教育研究会 中国计算机教育研究会 中国计算机教育研究会

网络管理员教程

【第2版】

清华大学出版社

北京 清华大学出版社

清华大学出版社

全国计算机技术与软件专业技术资格（水平）考试指定用书

网络管理员教程 (第2版)

张国鸣 严体华 主编

全国计算机技术与软件专业技术资格（水平）考试办公室组编

清华大学出版社
北京

内 容 简 介

本书按照人事部、信息产业部全国计算机技术与软件专业技术资格(水平)考试要求编写,内容紧扣《网络管理员考试大纲》。全书共分8章,分别对计算机网络基本概念、因特网及其应用、局域网技术与综合布线、网络操作系统、应用服务器配置、Web网站建设、网络安全和网络管理进行了系统讲解。

本书层次清晰、内容丰富,注重理论与实践相结合,力求反映计算机网络技术的最新发展,既可作为网络管理员资格考试的教材,也可作为网络与通信技术基础各类培训的教材,同时也可供计算机网络工程及管理人员自学使用。

版权所有,翻印必究。举报电话:010-62782989 13501256678 13801310933

本书扉页为防伪页,封面贴有清华大学出版社防伪标签,无上述标识者不得销售。

本书防伪标签采用特殊防伪技术,用户可通过在图案表面涂抹清水,图案消失,水干后图案复现;或将表面膜揭下,放在白纸上用彩笔涂抹,图案在白纸上再现的方法识别真伪。

图书在版编目(CIP)数据

网络管理员教程/张国鸣,严体华主编. 2版. —北京:清华大学出版社,2006.6

(全国计算机技术与软件专业技术资格(水平)考试指定用书)

ISBN 7-302-12958-4

I. 网… II. ①张…②严… III. 计算机网络—工程技术人员—资格考核—教材 IV. TP393

中国版本图书馆CIP数据核字(2006)第043276号

出 版 者: 清华大学出版社

<http://www.tup.com.cn>

社 总 机: 010-62770175

地 址: 北京清华大学学研大厦

邮 编: 100084

客 户 服 务: 010-62776969

组稿编辑: 柴文强

文稿编辑: 刘 霞

印 刷 者: 清华大学印刷厂

装 订 者: 三河市化甲屯小学装订二厂

发 行 者: 新华书店总店北京发行所

开 本: 185×230 印张: 31.75 防伪页: 1 字数: 711千字

版 次: 2006年6月第2版 2006年6月第1次印刷

书 号: ISBN 7-302-12958-4/TP·8236

印 数: 1~20000

定 价: 50.00元

序

在国务院鼓励软件产业发展政策的带动下,我国软件业一年一大步,实现了跨越式发展,销售收入由 2000 年的 593 亿元增加到 2003 年的 1633 亿元,年均增长速度 39.2%;2000 年出口软件仅 4 亿美元,去年则达到 20 亿美元,三年中翻了两番多;全国“双软认证工作体系”已经规范运行,截止 2003 年 11 月底,认定软件企业 8582 家,登记软件产品 18 287 个;11 个国家级软件产业基地快速成长,相关政策措施正在落实;我国软件产业的国际竞争力日益提高。

在软件产业快速发展的带动下,人才需求日益迫切,队伍建设与时俱进,而作为规范软件专业技术人员技术资格的计算机软件考试已在我国实施了十余年,累计报考人数超过一百万,为推动我国软件产业的发展作出了重要贡献。

软件考试在全国率先执行了以考代评的政策,取得了良好的效果。为贯彻落实国务院颁布的《振兴软件产业行动纲要》和国家职业资格证书制度,国家人事部和信息产业部对计算机软件考试政策进行了重大改革:考试名称调整为计算机技术与软件专业技术资格(水平)考试;考试对象从狭义的计算机软件扩大到广义的计算机软件,涵盖了计算机技术与软件的各个领域(5 个专业类别、3 个级别层次和 20 个职业岗位资格);资格考试和水平考试合并,采用水平考试的形式(与国家接轨,报考不限学历与资历条件),执行资格考试政策(各用人单位可以从考试合格者中择优聘任专业技术职务);这是我国人事制度改革的一次新突破。此外,将资格考试政策延伸到高级资格,使考试制度更为完善。

信息技术发展快,更新快,要求从业人员不断适应和跟进技术的变化,有鉴于此,国家人事部和信息产业部规定对通过考试获得的资格(水平)证书实行每隔三年进行登记的制度,以鼓励和促进专业人员不断接受新知识、新技术、新法规的继续教育。考试设置的专业类别、职业岗位也将随着国民经济与社会发展而动态调整。

目前,我国计算机软件考试的部分级别已与日本信息处理工程师考试的相应级别实现了互认,以后还将继续扩大考试互认的级别和国家。

为规范培训和考试工作,信息产业部电子教育中心组织一批具有较高理论水平和丰富实践经验的专家编写了全国计算机技术与软件专业技术资格(水平)考试的教材和辅导用书,按照考试大纲的要求,全面介绍相关知识与技术,帮助考生学习和备考。

我们相信,经过全社会的共同努力,全国计算机技术与软件专业技术资格(水平)考试将会更加规范、科学,进而对培养信息技术人才,加快专业队伍建设,推动国民经济和社会信息化作出更大的贡献。

信息产业部副部长 姜勤俭

前 言

(第2版)

全国计算机软件考试实施至今已经历了十多年,在社会上产生了很大影响,对我国软件产业的形成和发展做出了重要贡献。随着因特网的迅猛发展,电子政务和电子商务的快速兴起,人类正在以前所未有的速度跨入信息化社会,进入网络时代。计算机网络越来越成为人类各种活动中必不可少的一部分,成为政府施政、企业管理、商家经营的主要平台,成为人与人之间进行沟通交流的重要形式。为了适应我国信息化发展的需求,国家人事部和信息产业部决定将考试的级别拓展到计算机与软件技术的各个方面,增设了网络管理员级别考试,以满足社会对各种信息技术人才的需要。

编者受全国计算机技术与软件专业技术资格(水平)考试办公室委托,编写《网络管理员教程》一书,以适应网络管理员级别考试大纲的要求。编者在撰写本书时紧扣《网络管理员考试大纲》,对考生需要掌握的内容进行了全面、深入的阐述。全书共分8章,分别对计算机网络基本概念、Internet 及其应用、局域网技术与综合布线、网络操作系统、应用服务器配置、Web 网站建设、网络安全和网络管理进行了系统讲解。需要指出的是,计算机网络管理既具有较强的理论性,又是一门实践性很强的技术。所以,希望读者在学习过程中要注重理论与实践相结合。本书是全国计算机技术与软件专业技术资格(水平)考试网络管理员教材,同时也可作为初级网络管理工程技术人员的参考书。

本书由张国鸣、严体华主编,第1章和第2章由曲振英编写,第3章由崔景俐编写,第4章和第5章由严体华、贺唯佳编写,第6章由黄健斌编写,第7章由查正朋编写,第8章由唐树才编写。自2004年7月出版第1版以来,先后进行了5次印刷,共印54000册。编者再版时,遵循“概念清晰、内容新颖、通俗易懂、实用性强”的原则,积极吸纳读者提出的意见和建议,重点对网络操作系统、应用服务器配置、网络安全和网络管理等章节的内容进行了相应调整。在此对热心读者提出的宝贵意见表示衷心感谢,同时也欢迎广大读者对再版内容进行批评指正。

编者

2006年5月

目 录

第 1 章 计算机网络概述	1	2.2.3 WWW 搜索引擎	65
1.1 数据通信基础	1	2.2.4 利用 WWW 服务下载文件	70
1.1.1 数据通信的基本概念	1	2.2.5 设置 IE 的 WWW 浏览环境	71
1.1.2 数据传输	3	2.3 电子邮件	76
1.1.3 数据编码	5	2.3.1 电子邮件系统的基本概念	76
1.1.4 多路复用技术	7	2.3.2 在线收发电子邮件	77
1.1.5 数据交换技术	11	2.3.3 利用 Outlook Express 处理电子邮件	79
1.2 计算机网络简介	14	2.4 文件传输协议	89
1.2.1 计算机网络的概念	14	2.4.1 FTP 基本概念	89
1.2.2 计算机网络的分类	15	2.4.2 FTP 客户程序浏览器	90
1.2.3 计算机网络的构成	15	2.4.3 FTP 客户程序 FTP.exe	92
1.3 计算机网络硬件	17	2.4.4 FTP 客户程序 CuteFTP	95
1.3.1 计算机网络传输媒体	17	2.5 其他因特网应用	97
1.3.2 计算机网络互联设备	21	2.5.1 BBS	97
1.3.3 计算机网络接入技术	27	2.5.2 网络新闻组	98
1.4 计算机网络协议	35	2.5.3 IP Phone	100
1.4.1 OSI 体系结构	35	2.5.4 网络娱乐	101
1.4.2 TCP/IP 协议	39	2.5.5 虚拟现实	103
1.4.3 IP 地址	43	2.5.6 电子商务	104
1.4.4 域名地址	47	2.5.7 电子政务	105
1.4.5 IPv6 简介	49	第 3 章 局域网技术与综合布线	109
第 2 章 因特网及其应用	55	3.1 局域网基础	109
2.1 因特网入门	55	3.1.1 局域网参考模型	109
2.1.1 因特网简介	55		
2.1.2 我国的因特网	56		
2.1.3 接入因特网的方法	57		
2.2 WWW 基本应用	61		
2.2.1 WWW 的概念	61		
2.2.2 利用 IE 浏览 Web 网页	64		

3.1.2	局域网拓扑结构	111	4.3.2	Red Flag Server 4.0 的 安装	215
3.1.3	局域网媒体访问控制 方法	113	4.3.3	Red Flag Server 4.0 的 使用	233
3.1.4	无线局域网简介	118			
3.2	以太网	122	第5章 应用服务器配置		252
3.2.1	以太网简介	122	5.1	DNS 服务器配置	252
3.2.2	以太网综述	124	5.1.1	DNS 服务器基础	252
3.2.3	以太网技术基础	128	5.1.2	Red Flag Server 管理 DNS 服务器	253
3.2.4	以太网交换机的部署	133	5.1.3	Red Flag Server 添加正向 搜索区域	254
3.2.5	以太网交换机的设置	137	5.1.4	Red Flag Server 添加反向 搜索区域	256
3.2.6	在以太网中 划分 VLAN	144	5.1.5	Red Flag Server 配置区域 属性	259
3.2.7	三层交换	148	5.1.6	Red Flag Server 管理资源 记录	261
3.3	综合布线	151	5.2	Apache Web 服务器配置	264
3.3.1	综合布线系统概述	151	5.2.1	启动 rfcache	264
3.3.2	综合布线系统设计	154	5.2.2	启动和停止 Apache 服务	264
3.3.3	综合布线系统的性能 指标及测试	160	5.2.3	添加和删除虚拟主机	265
			5.2.4	添加和删除虚拟目录	266
			5.2.5	设置属性	267
第4章 网络操作系统		164	5.3	FTP 服务器配置	275
4.1	网络操作系统概述	164	5.3.1	FTP 服务器的安装	275
4.1.1	什么是网络操作系统	164	5.3.2	FTP 服务器的配置	277
4.1.2	网络操作系统的结构	165	5.4	配置电子邮件服务器	282
4.1.3	常见的网络操作系统	166	5.4.1	电子邮件服务器的 安装	282
4.2	Windows Server 2003 操作 系统	169	5.4.2	邮箱存储位置设置	286
4.2.1	Windows Server 2003 简介	169	5.4.3	域管理	287
4.2.2	Windows Server 2003 的 安装	175	5.4.4	邮箱管理	288
4.2.3	Windows Server 2003 的配置	180	5.5	配置 DHCP 服务器	290
4.2.4	配置 IIS 服务	208			
4.3	Red Flag Server 4.0	214			
4.3.1	红旗 Linux 简介	214			

5.5.1 DHCP 简介	290	7.1 网络安全基础	375
5.5.2 DHCP 服务器的管理	292	7.1.1 网络安全基本概念	375
5.5.3 子网的管理	294	7.1.2 黑客的攻击手段	377
5.5.4 共享网络的管理	299	7.1.3 可信计算机系统评估 标准	381
5.5.5 主机的管理	300	7.2 防火墙	386
5.5.6 群组的管理	301	7.2.1 防火墙简介	386
5.5.7 选项的设置	301	7.2.2 防火墙基本分类及实现 原理	389
5.5.8 rfdhcp 文件编辑器的 使用	302	7.2.3 防火墙系统安装与配置 基础	394
5.6 代理服务器的配置	302	7.2.4 防火墙系统安装与配置 实例	397
5.6.1 WinGate 服务器端 的安装	303	7.3 入侵检测	402
5.6.2 WinGate 客户端的安装	304	7.3.1 入侵检测系统简介	402
5.6.3 WinGate 服务器端的 基本设置	305	7.3.2 入侵检测系统基本 原理	405
第 6 章 Web 网站建设	312	7.3.3 入侵防护系统	408
6.1 使用 HTML 制作网页	312	7.4 漏洞扫描	411
6.1.1 HTML 简介	312	7.4.1 漏洞扫描系统简介	411
6.1.2 HTML 常用元素	313	7.4.2 漏洞扫描系统基本 原理	412
6.1.3 HTML 应用实例	322	7.4.3 漏洞处理策略	412
6.2 网页制作工具	327	7.5 网络防病毒系统	415
6.2.1 Flash 简介	327	7.5.1 计算机病毒简介	415
6.2.2 Fireworks 简介	330	7.5.2 网络病毒简介	419
6.2.3 Dreamweaver 简介	334	7.5.3 基于网络的防病毒 系统	421
6.2.4 Photoshop 简介	338	7.5.4 网络防病毒系统安装 配置实例	426
6.3 动态网页的制作	340	7.6 其他网络安全措施	432
6.3.1 ASP	341	7.6.1 物理安全	432
6.3.2 JSP	351	7.6.2 电磁泄密及防护	434
6.3.3 XML	354	7.6.3 容灾系统建设	436
6.4 Web 网站创建与维护	369	7.6.4 CA 认证中心建设	439
6.4.1 Web 网站的创建	369		
6.4.2 Web 网站的维护	372		
第 7 章 网络安全	375		

第 8 章 网络管理	441	8.5.1 Unicenter TNG 简介	469
8.1 网络管理简介	441	8.5.2 Unicenter TNG 的基本 管理功能	470
8.1.1 网络管理概述	441	8.5.3 Unicenter TNG Discovery	471
8.1.2 网络管理功能	442	8.5.4 网络性能管理	476
8.1.3 网络管理基本模型	445	8.5.5 网络安全管理	480
8.2 简单网络管理协议	446	8.6 网络管理技术的新发展	481
8.2.1 SNMP 概述	446	8.6.1 网络管理技术的发展 趋势	481
8.2.2 管理信息库	448	8.6.2 基于 Web 的网络管理	482
8.2.3 SNMP 操作	448	8.6.3 基于 CORBA 技术的网络 管理	488
8.3 网络管理系统	451	8.6.4 基于主动网的网络 管理	489
8.3.1 网络管理系统概述	451	8.6.5 TMN 网络管理体系 的发展	490
8.3.2 HP OpenView	452	8.6.6 智能化的网络管理	492
8.3.3 Sun Net Manager	455	参考文献	498
8.4 基于 Windows 的网络管理	457	参考网址	498
8.4.1 SNMP 服务	457		
8.4.2 SNMP 服务运行	460		
8.4.3 SNMP 服务的安装与 配置	462		
8.4.4 SNMP 服务的测试	466		
8.5 综合企业管理平台 Unicenter TNG	469		

第1章 计算机网络概述

1.1 数据通信基础

1.1.1 数据通信的基本概念

1. 数据信号

数据可分为模拟数据与数字数据两种。在通信系统中,表示模拟数据的信号称作模拟信号,表示数字数据的信号称作数字信号,二者是可以相互转化的。模拟信号在时间上和幅度取值上都是连续的,其电平随时间连续变化,如图 1-1(a)所示。例如,语音是典型的模拟信号,其他由模拟传感器接收到的信号如温度、压力、流量等也是模拟信号。数字信号在时间上是离散的,在幅值上是经过量化的,它一般是由二进制代码 0、1 组成的数字序列,如图 1-1(b)所示。例如,计算机中传送的是典型的数字信号。



图 1-1 模拟信号和数字信号

传统的电话通信信道是传输音频的模拟信道,无法直接传输计算机中的数字信号。为了利用现有的模拟线路传输数字信号,必须将数字信号转化为模拟信号,这一过程称作调制(Modulation)。在另一端,接受到的模拟信号要还原成数字信号,这个过程称作解调(Demodulation)。通常由于数据的传输是双向的,因此,每端都需要调制和解调,这种设备称作调制解调器(Modem)。

模拟信号的数字化需要 3 个步骤:采样、量化和编码。采样是指用每隔一定时间的信号样值序列来代替原来在时间上连续的信号,也就是在时间上将模拟信号离散化。量化是用有限个幅度值近似原来连续变化的幅度值,把模拟信号的连续幅度变为有限数量的有一定间隔的离散值。编码则是按照一定的规律,把量化后的值用二进制数字表示,然后转换成二值或多值的数

字信号流,这样得到的数字信号可以通过电缆、光纤、微波干线、卫星通道等数字线路传输,在接收端则与上述模拟信号数字化过程相反,经过滤波又恢复成原来的模拟信号,上述数字化的过程又称为脉冲编码调制。

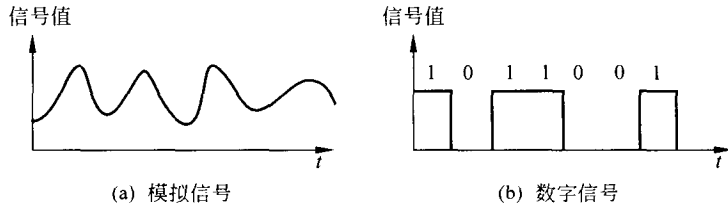
2. 信道

要进行数据终端设备之间的通信当然要有传输电磁波信号的电路,这里所说的电路既包括有线电路,也包括无线电路。信息传输的必经之路称为“信道”。信道有物理信道和逻辑信道之分。物理信道是指用来传送信号或数据的物理通路,网络中两个节点之间的物理通路称为通信链路,物理信道由传输介质及有关设备组成。逻辑信道也是一种通路,但在信号收、发点之间并不存在一条物理上的传输介质,而是在物理信道基础上,由节点内部或节点之间建立的连接来实现的。通常把逻辑信道称为“连接”。

信道和电路不同,信道一般都是用来表示向某一个方向传送数据的媒体,一个信道可以看成是电路的逻辑部件,而一条电路至少包含一条发送信道或一条接收信道。

3. 数据通信模型

图 1-2 所示的是数据通信系统的基本模型。远端的数据终端设备(DTE, Data Terminal Equipment)通过数据电路与计算机系统相连。数据电路由通信信道和数据通信设备(DCE, Data Communication Equipment)组成。如果通信信道是模拟信道,DCE的作用就是把DTE送来的数据信号变换为模拟信号再送往信道,信号到达目的节点后,把信道送来的模拟信号变换成数据信号再送到DTE;如果通信信道是数字信道,DCE的作用就是实现信号码型与电平的转换、信道特性的均衡、收发时钟的形成与供给以及线路接续控制等。



图 1-2 数据通信模型

数据通信和传统的电话通信的重要区别之一是,电话通信必须有人直接参加,摘机拨号,接通线路,双方都确认后才开始通话。在通话过程中有听不清楚的地方还可要求对方再讲一遍。在数据通信中也必须解决类似的问题,才能进行有效的通信。但由于数据通信没有人直接参加,就必须对传输过程按一定的规程进行控制,以便使双方能协调可靠地工作,包括通信线路的连接,收发双方的同步,工作方式的选择,传输差错的检测与校正,数据流的控制,数据交换过程

中可能出现的异常情况的检测和恢复,这些都是按双方事先约定的传输控制规程来完成的,具体工作由图 1-2 中的通信控制器来完成。

4. 数据通信方式

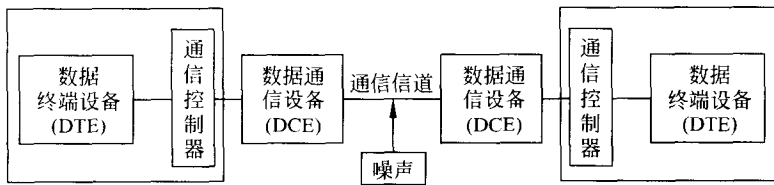
根据所允许的传输方向,数据通信方式可分成以下 3 种。

(1) 单工通信:数据只能沿一个固定方向传输,即传输是单向的。如图 1-3(a)所示。

(2) 半双工通信:允许数据沿两个方向传输,但在任一时刻信息只能在一个方向传输。如图 1-3(b)所示。

(3) 双工通信:允许信息同时沿两个方向传输,这是计算机通信常用的方式,可大大提高传输速率。如图 1-3(c)所示。



图 1-3 数据通信方式

1.1.2 数据传输

1. 数据传输的方式

1) 并行传输与串行传输

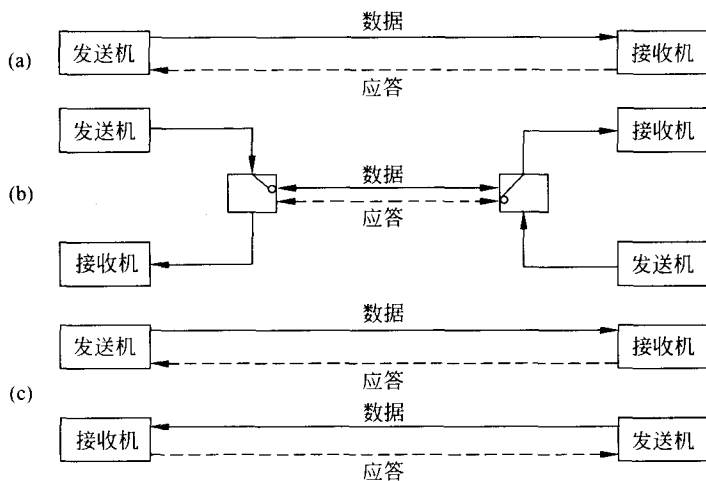
并行传输指的是数据以成组的方式,在多条并行信道上同时进行传输。常用的就是将构成一个字符代码的几位二进制码,分别在几个并行信道上进行传输。例如,采用 8 单位代码的字符,可以用 8 个信道并行传输,一次传送一个字符,因此收、发双方不存在字符的同步问题,不需

要另加“起”、“止”信号或其他同步信号来实现收、发双方的字符同步,这是并行传输的一个主要优点。但是,并行传输必须有并行信道,这往往带来了设备上或实施条件上的限制,因此,实际应用受限。

串行传输指的是数据流以串行方式,在一条信道上传输。一个字符的8个二进制代码,由高位到低位顺序排列,再接下一个字符的8位二进制码,这样串接起来形成串行数据流传输。串行传输只需要一条传输信道,易于实现,是目前采用的一种主要传输方式。但是串行传输存在一个收、发双方如何保持码组或字符同步的问题,这个问题不解决,接收方就不能从接收到的数据流中正确地分出一个个字符来,因而传输将失去意义。如何解决码组或字符的同步问题,目前有两种不同的解决办法,即异步传输方式和同步传输方式。

2) 异步传输与同步传输

异步传输一般以字符为单位,不论所采用的字符代码长度为多少位,在发送每一字符代码时、前面均加上一个“起”信号,其长度规定为1个码元,极性为“0”,即空号的极性;字符代码后面均加上一个“止”信号,其长度为1或2个码元,极性皆为“1”,即与信号极性相同,加上起、止信号的作用就是为了能区分串行传输的“字符”,也就是实现了串行传输收、发双方码组或字符的同步。这种传输方式的优点是同步实现简单,收发双方的时钟信号不需要严格同步,缺点是对每一字符都需加入“起、止”码元,使传输效率降低,故适用于1200bps以下的低速数据传输。

同步传输是以同步的时钟节拍来发送数据信号的,因此在一个串行的数据流中,各信号码元之间的相对位置都是固定的(即同步的)。接收端为了从收到的数据流中正确地分出一个个信号码元,首先必须建立准确的时钟信号。数据的发送一般以组(帧)为单位,是通过传输特定的传输控制字符或同步序列来完成的,传输效率较高。

2. 数据传输的形式

1) 基带传输

在信道上直接传输基带信号,称为基带传输,它是指在通信电缆上原封不动地传输由计算机或终端产生的0或1数字脉冲信号。这样一个信号的基本频带可以从直流成分到数兆赫,频带越宽,传输线路的电容电感等对传输信号波形衰减的影响越大,传输距离一般不超过2km,超过时则需加中继器放大信号,以便延长传输距离。基带信号绝大部分是数字信号,计算机网络内往往采用基带传输。

2) 频带传输

将基带信号转换为频率表示的模拟信号来传输,称为频带传输。例如,使用电话线进行远距离数据通信,需要将数字信号调制成音频信号再发送和传输,接收端再将音频信号解调成数字信号。由此可见,采用频带传输时,要求在发送和接收端安装调制解调器,这不仅解决了数字信号可用电话线路传输,而且可以实现多路复用,从而提高了信道利用率。

3) 宽带传输

将信道分成多个子信道,分别传送音频、视频和数字信号,称为宽带传输。它是一种传输介质的频带宽度较宽的信息传输,通常在 300~400MHz 左右。系统设计时将此频带分割成几个子频带,采用“多路复用”技术。一般来说,宽带传输与基带传输相比有以下优点:能在一个信道中传输声音、图像和数据信息,使系统具有多种用途;一条宽带信道能划分为多条逻辑基带信道,实现多路复用,因此信道的容量大大增加;宽带传输的距离比基带远,因为基带传输直接传送数字信号,传输的速率愈高,能够传输的距离愈短。

3. 数据传输速率

1) 比特率

比特率指单位时间内所传送的二进制码元的有效位数,以每秒多少比特数计,即 bps。例如一个数字通信系统,它每秒传输 800 个二进制码元,它的比特率是 800 比特/秒(bps)。码元是对于网络中传送的二进制数字中每一位的通称,也常称作“位”或 bit。例如 1010101,共有 7 位或 7bit。

2) 波特率

波特率是脉冲信号经过调制后的传输速率,它是指单位时间(秒)内传输的码元数目,以波特(Baud)为单位,通常用于表示调制器之间传输信号的速率。这里的码元可以是二进制的,也可以是多进制的。波特率 N 和比特率 R 的关系为 $R = N \log_2 M$,当码元为二进制时, M 为 2;码元为四进制时, M 为 4,依此类推。如果波特率为 600Baud,在二进制时,比特率为 600bps,在八进制时为 1800bps。

3) 误码率

误码率指信息传输的错误率,是衡量系统可靠性的指标。它以接收信息中错误比特数占总传输比特数的比例来度量,通常应低于 10^{-6} 。

1.1.3 数据编码

在计算机中数据是以离散的二进制比特流方式表示的,称其为数字数据。计算机数据在网络中传输,通信信道无外乎两种类型,模拟信道和数字信道。计算机数据在不同的信道中传输要采用不同的编码方式,也就是说,在模拟信道中传输时,要把计算机中的数字信号,转换成模拟信道能够识别的模拟信号;在数字信道中传输时,要把计算机中的数字信号,转换成网络媒体能够识别的,利于网络传输的数字信号。

1. 模拟数据编码

将计算机中的数字数据在网络中用模拟信号表示,要进行调制,也就是要进行波形变换,或

者更严格地讲,是进行频谱变换,将数字信号的频谱变换成适合于在模拟信道中传输的频谱。最基本的调制方法有以下3种:

1) 调幅(AM, Amplitude Modulation)

调幅即载波的振幅随着基带数字信号而变化,例如数字信号1用有载波输出表示,数字信号0用无载波输出表示,如图1-4(a)所示。这种调幅的方法又叫幅移键控(ASK, Amplitude Shift Keying),其特点是信号容易实现,技术简单,但抗干扰能力差。



图 1-4 基带数字信号的调制方法

2) 调频(FM, Frequency Modulation)

调频即载波的频率随着基带数字信号而变化,例如数字信号1用频率 f_1 表示,数字信号0用频率 f_2 表示,如图1-4(b)所示。这种调频的方法又叫频移键控(FSK, Frequency Shift Keying),其特点是信号容易实现,技术简单,抗干扰能力较强。

3) 调相(PM, Phase Modulation)

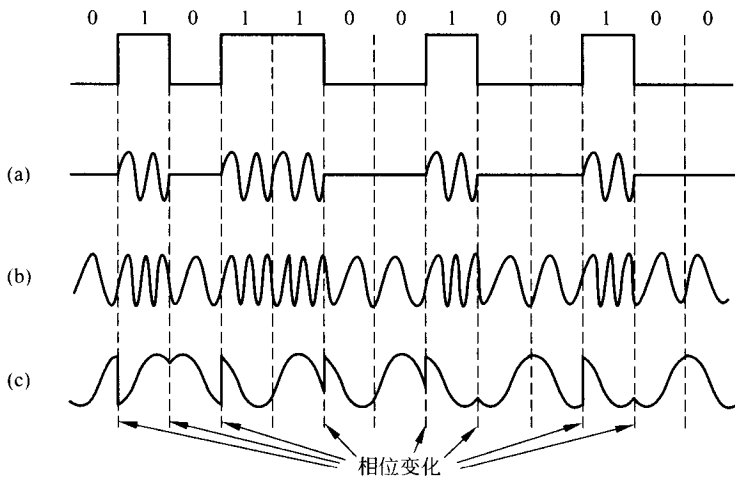
调相即载波的初始相位随着基带数字信号而变化,例如数字信号1对应于相位 180° ,数字信号0对应于相位 0° ,如图1-4(c)所示。这种调相的方法又叫相移键控(PSK, Phase Shift Keying),其特点是抗干扰能力较强,但信号实现的技术比较复杂。

2. 数字数据编码

在数字信道中传输计算机数据时,要对计算机中的数字信号重新编码进行基带传输。在基带传输中,数字信号的编码方式主要有以下几种。

1) 不归零编码 NRZ(Non-Return-Zero)

不归零编码用低电平表示二进制 0,用高电平表示二进制 1,如图 1-5(a)所示。

NRZ 码的缺点是无法判断每一位的开始与结束,收发双方不能保持同步。为保证收发双方同步,必须在发送 NRZ 码的同时,用另一个信道同时传送同步信号。

2) 曼彻斯特编码(Manchester Encoding)

曼彻斯特编码不用电平的高低表示二进制,而是用电平的跳变来表示的。在曼彻斯特编码中,每一个比特的中间均有一个跳变,这个跳变既作为时钟信号,又作为数据信号。电平从高到低的跳变表示二进制 1,从低到高的跳变表示二进制 0,如图 1-5(b)所示。

3) 差分曼彻斯特编码(Differential Manchester Encoding)

差分曼彻斯特编码是对曼彻斯特编码的改进,每比特中间的跳变仅做同步之用,每比特的值根据其开始边界是否发生跳变来决定。每比特的开始无跳变表示二进制 1,有跳变表示二进制 0,如图 1-5(c)所示。

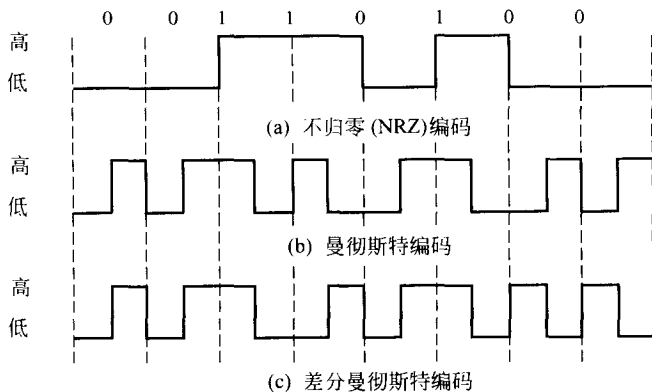

图 1-5 数字信号的编码

曼彻斯特编码和差分曼彻斯特编码是数据通信中最常用的数字信号编码方式,它们的优点是明显的,那就是无须另发同步信号。但缺点也是明显的,那就是编码效率低,如果传送 10Mbps 的数据,那么需要 20MHz 的脉冲。

1.1.4 多路复用技术

为了充分利用传输媒体,人们研究了在一条物理线路上建立多个通信信道的技术,这就是多路复用技术。多路复用技术的实质是,将一个区域的多个用户数据通过发送多路复用器进行汇集,然后将汇集后的数据通过一条物理线路进行传送,接收多路复用器再对数据进行分离,分发到多个用户。多路复用通常分为频分多路复用、时分多路复用、波分多路复用、码分多址和空分多址。