

XINBIANJINGWU SUIMIAO SUCHEG

● 刘德明 编著



美术基础

技法丛书

新编

# 静物

素描速成

6

陕西旅游出版社

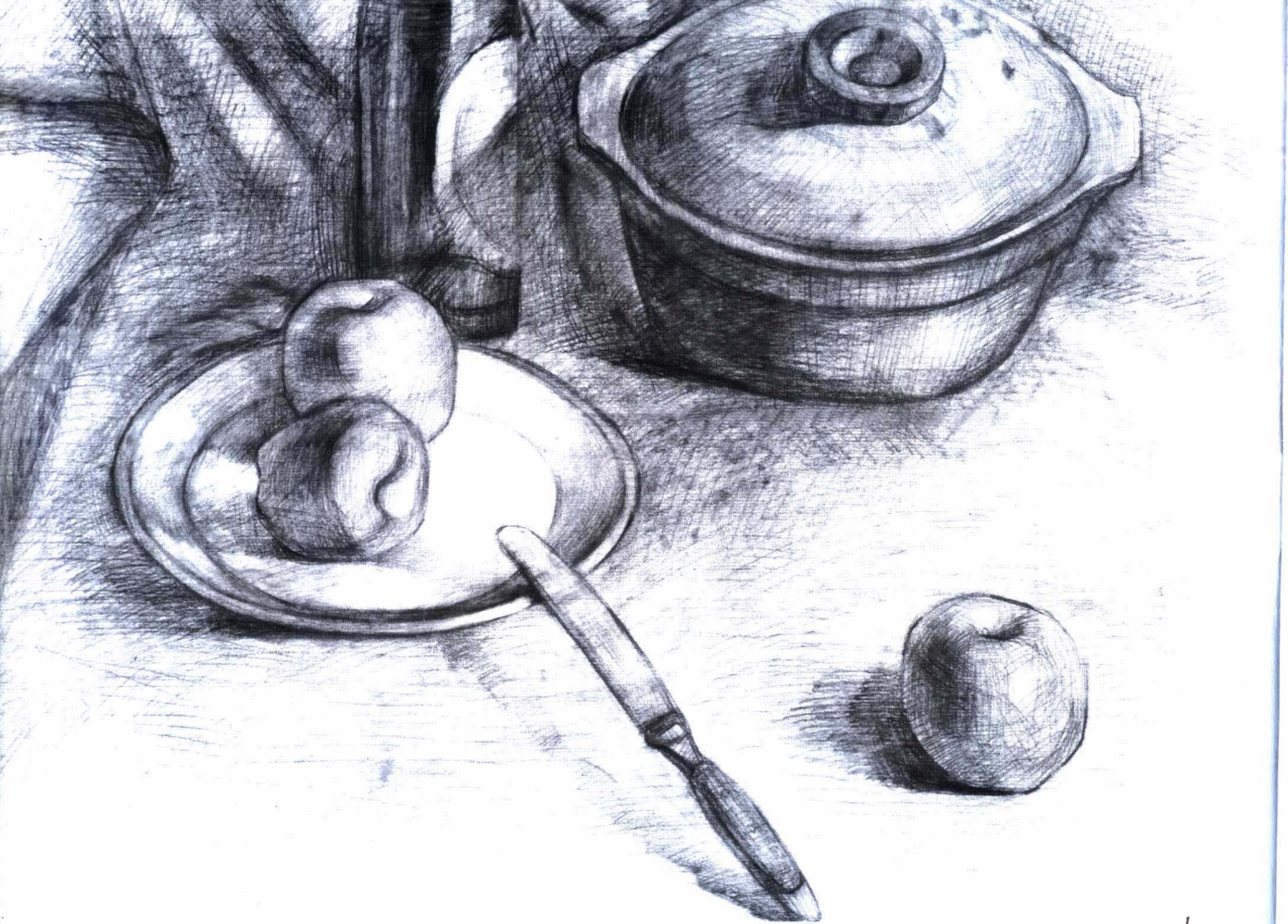

JING WU SU MIAO SU CHENG

## 目 录

### 新编静物素描速成

刘德明 著

陕西旅游出版社出版发行

(西安长安路北段 32 号 邮政编码 710061)

全国各地新华书店经销

浙江印刷集团公司印刷

开本: 787 × 1092 毫米 16 开本 印张 16 90 千字

2002 年 1 月第 1 版

2002 年 1 月第 1 次印刷

印数: 1-10000

ISBN 7-5418-1864-X/J·441

本册定价: 10.00 元 全套定价: 80.00 元

- 素描概念 1
- 素描写生基本程序 1
- 观察物体 2
- 素描的基本方法 6
- 写生步骤 9
- 静物写生步骤 14
- 组合写生步骤 16
- 作品分析 26
- 作品选登 31

## 【素描概念】

素描是一种单色造型艺术，即是单色绘画，素描是造型艺术研究客观物体造型学科。是艺术的源头，是最基本，独立造型的艺术。

素描是绘画语言中最朴素、真实的一种表现方式，但又具有丰富的内容，是造型艺术的重要手段。

素描按表现方法，分为两大类，一种是再现性和物体的表现性。

再现性素描包括，透视、空间、解剖。

物体的表现性素描是深入到物体内部透析的物体，物体的表现，通俗点便是我们常说的“结构素描”“明暗素描”，初学者常从静物素描入手，因为静物素描是素描的基础之一。

## 【素描写生基本程序】

### 准备

#### 工具材料

笔：素描的笔种类有几种如：铅笔、炭笔、炭条，一般初学者用铅笔，铅笔以“H”“B”为型号，2B、4B、6B以梯型逐步变软，HB、2B、4B三种型号较常用，起稿可用2B、4B的软铅。

纸：要选择质地坚实而有细纹的纸，以铅画纸、素描纸为主，初学者以稍小的8开或4开为适。

除了笔纸外，还离不开橡皮、美工刀、画板、画架、固定液等工具材料。

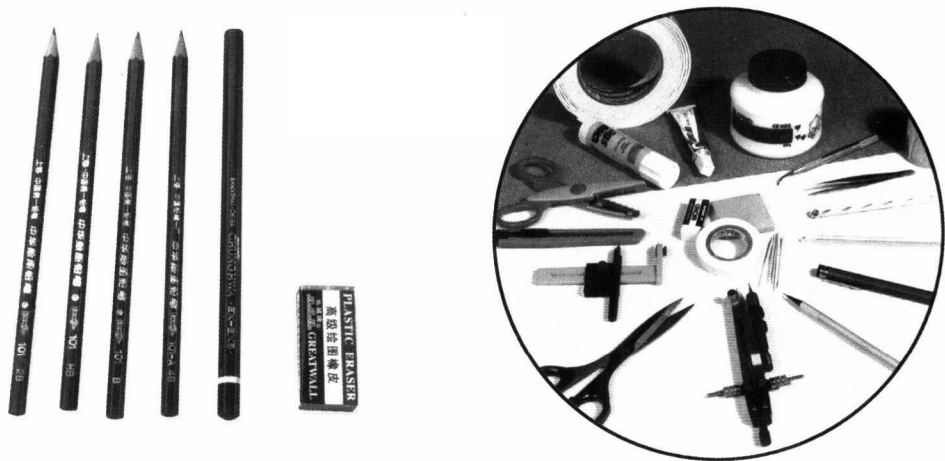

注：书中所用绘画除署名外，均为刘德明所作。

## 观察物体

### 透视

透视是绘画专用的名词，通俗是指形体的近大远小的，不能用肉眼清晰看穿的形体结构。泛指空间透视，形体的虚实变化，随着空间距离的远近，形体随之变化，通常在距离的前提因素下，空间越深，透视越大。

透视是使画面在二维空间纸上绘画形成三维立体空间，以人为焦点朝一方向，观察同一范围内的形体的图形，最后形体统一，在同一个视点，这叫焦点透视。根据焦点透视在绘画中常用的几种透视形式：

### 平行透视

即物体与物体之间有一面相互平行，但同时还有一面与地面平行，物体之间的四条边线始终与视平线平行。



平行透视 1

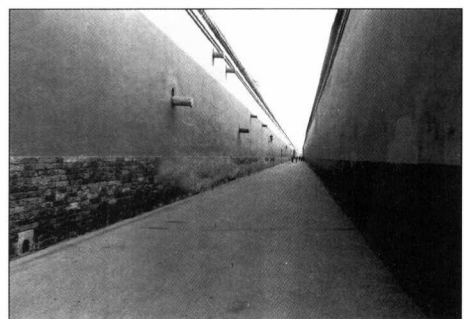

平行透视 2

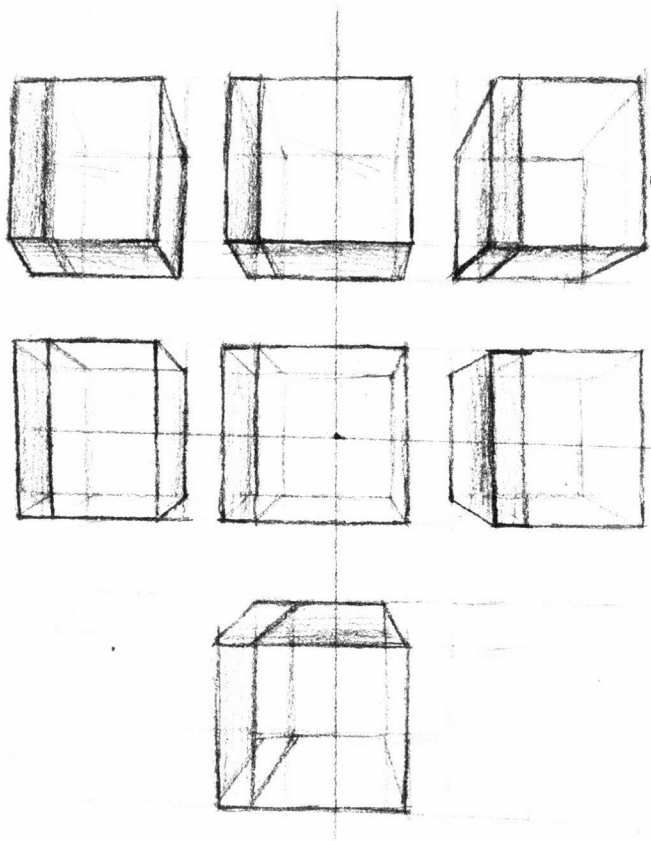

平行透视图

## 成角透视

物体的任何面都与视平线不平行，而成角度，但物体有一平面与视平线垂直，而另外的边线则与主点两边都交集在视平线上即成角透视。

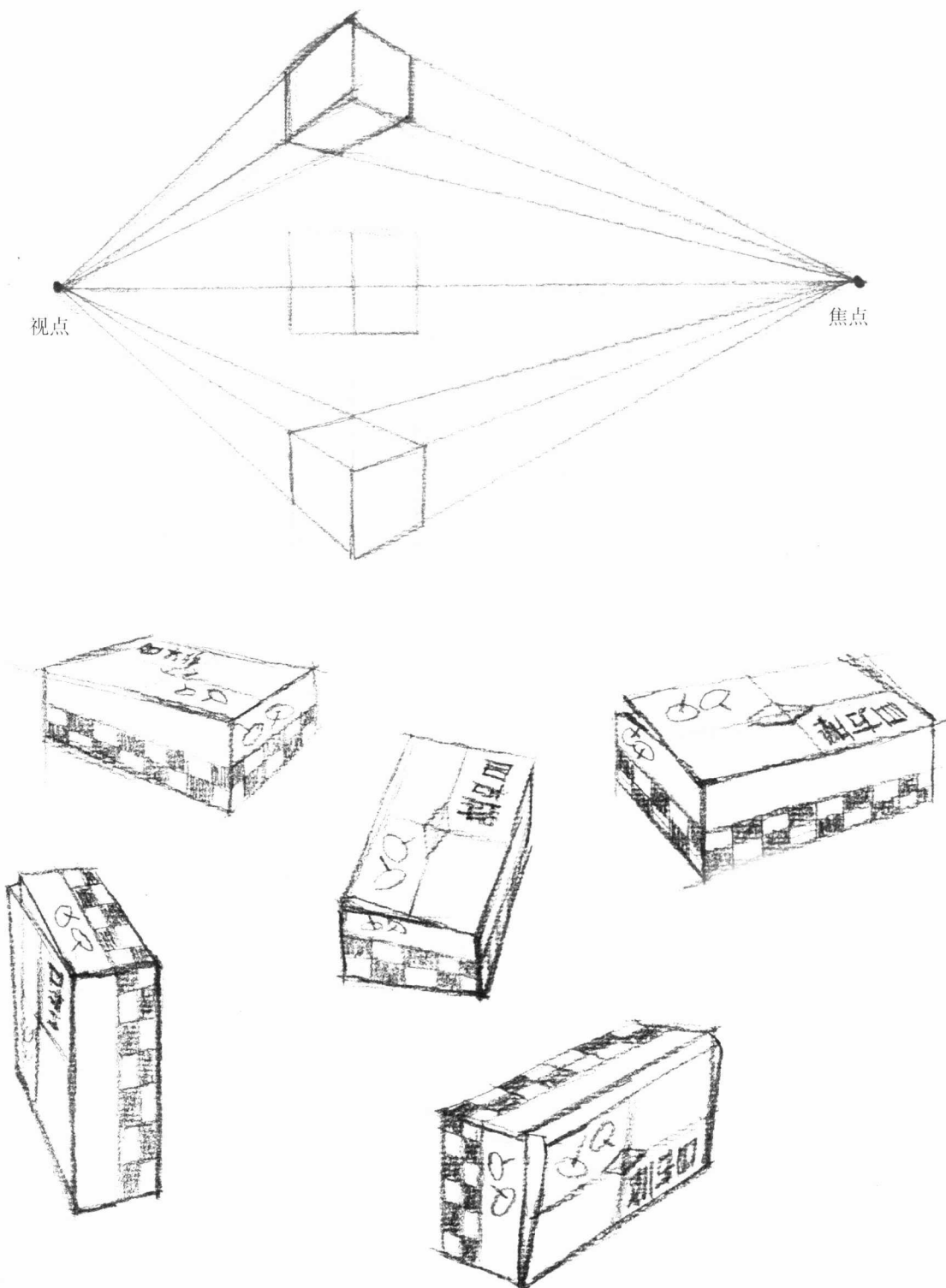

## 圆面透视

圆面透视是指圆形体的透视，仔细观察，圆形透视的规律是近大远小，近长远短，这与视平线的距离成比例。

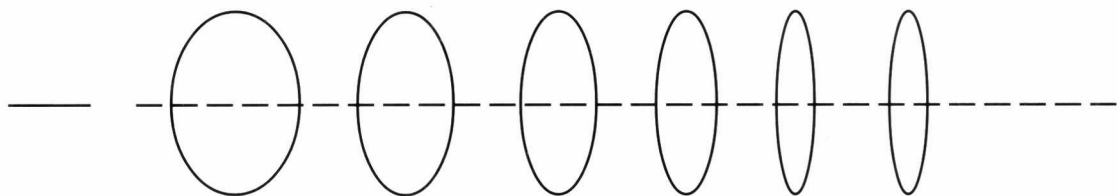

## 画圆形体方法

首先定位画物体的最高点、最低点、最左点、最右点，定位准确后跟圆面透视的程度进行切线，进行由方到圆。

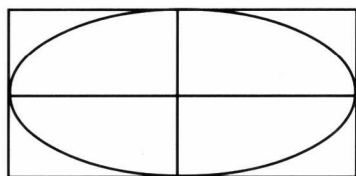
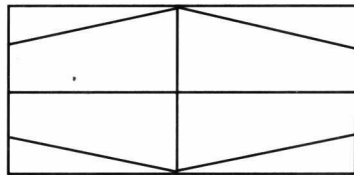
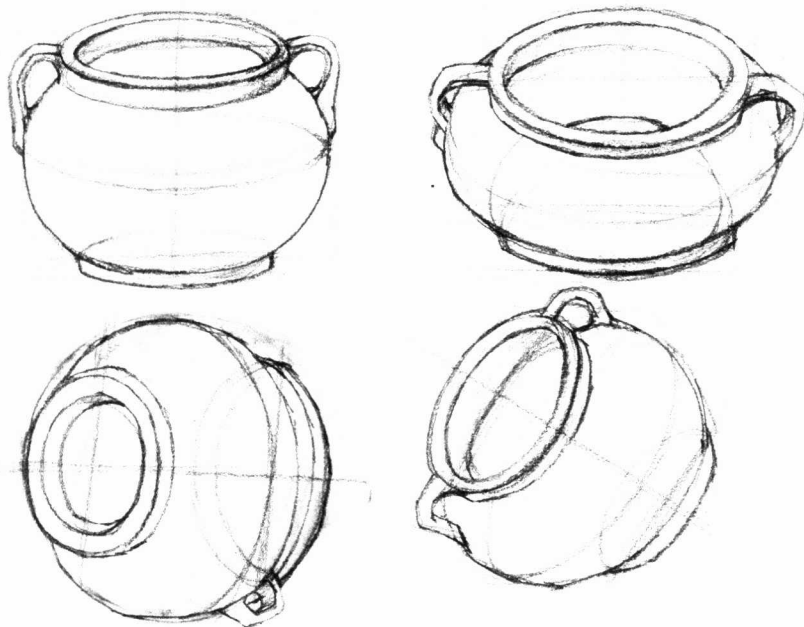

此步骤方式由方到圆，由外到内，这样才能更好理解透视，体现立体感。

## 构图

选择最佳布局是静物素描的重要步骤，要求空间布局合理，主体突出，但不拥挤，即使是单个物体也要从整体入手，不可局部画，画面与静物在比例上始终保持恰当。



太小

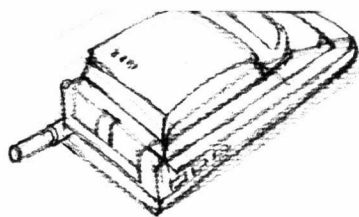

太高



太低

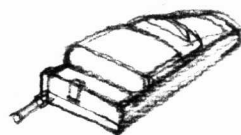

太偏

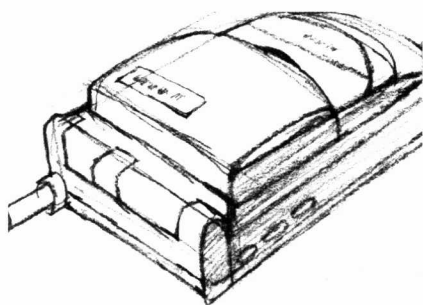

太大



太正

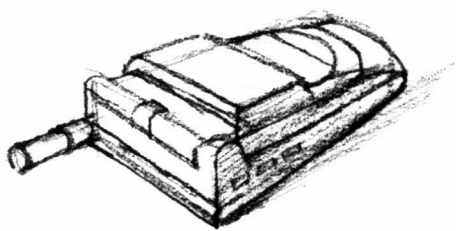

正确的构图

## 素描的基本方法

### 形体结构

任何的物体都是正方体,长方体的基本形成,不要被表面的东西所迷惑,从简单到复杂。

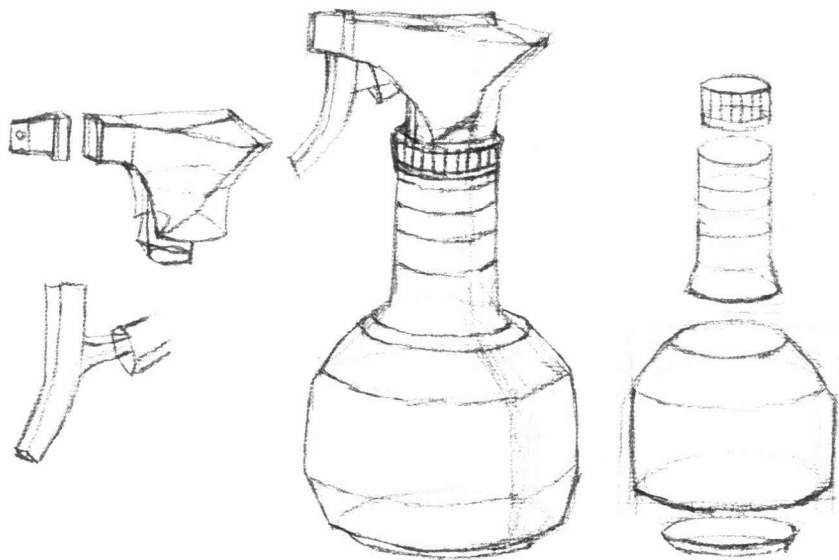

从各个面来分析其形体,解剖物体,从平面到立体的表现,达到物体的深度。

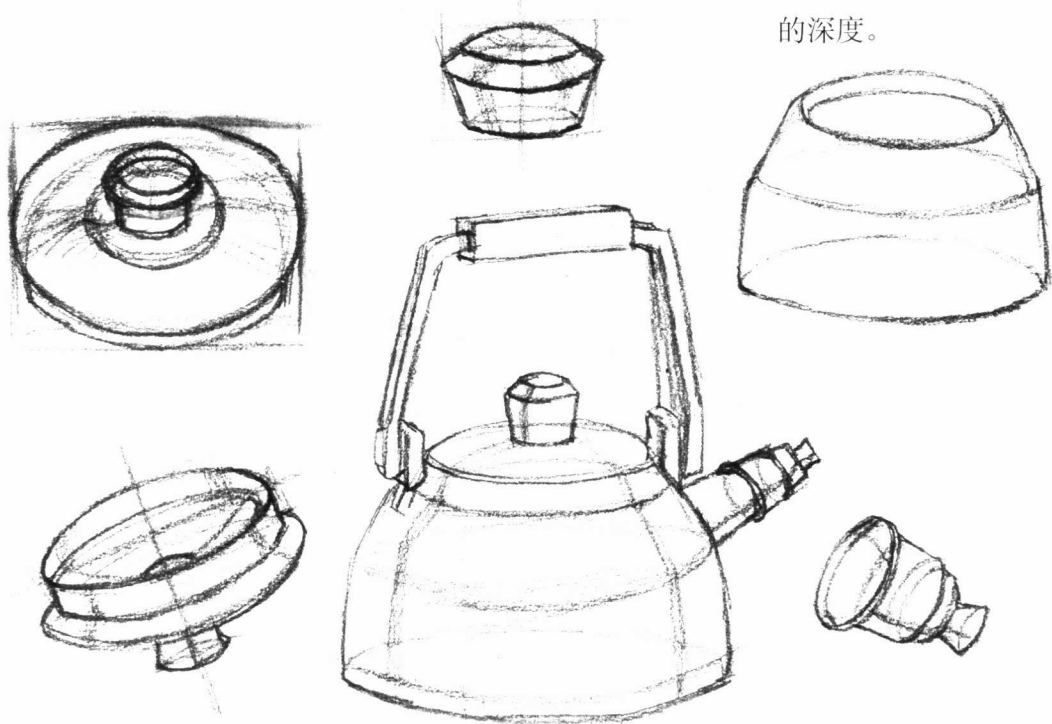



## 形体轮廓

画静物首先需打好外轮廓，后经过观察其比例，分析结构，正确地画出内轮廓，有内轮廓是用肉眼所看不到，经过分析结构，正确表现物体的深度和立体感。

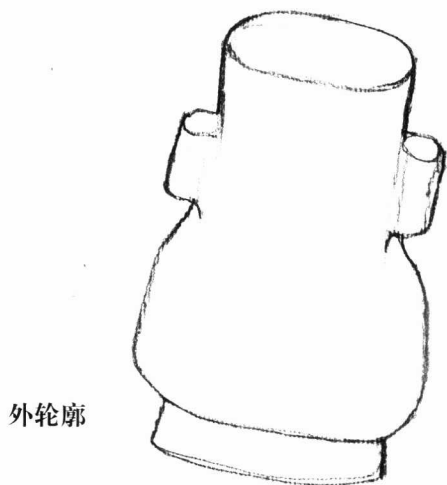

外轮廓

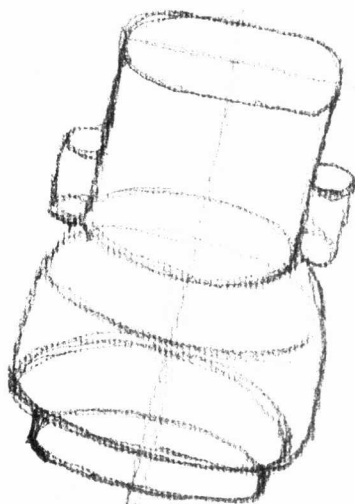

内轮廓

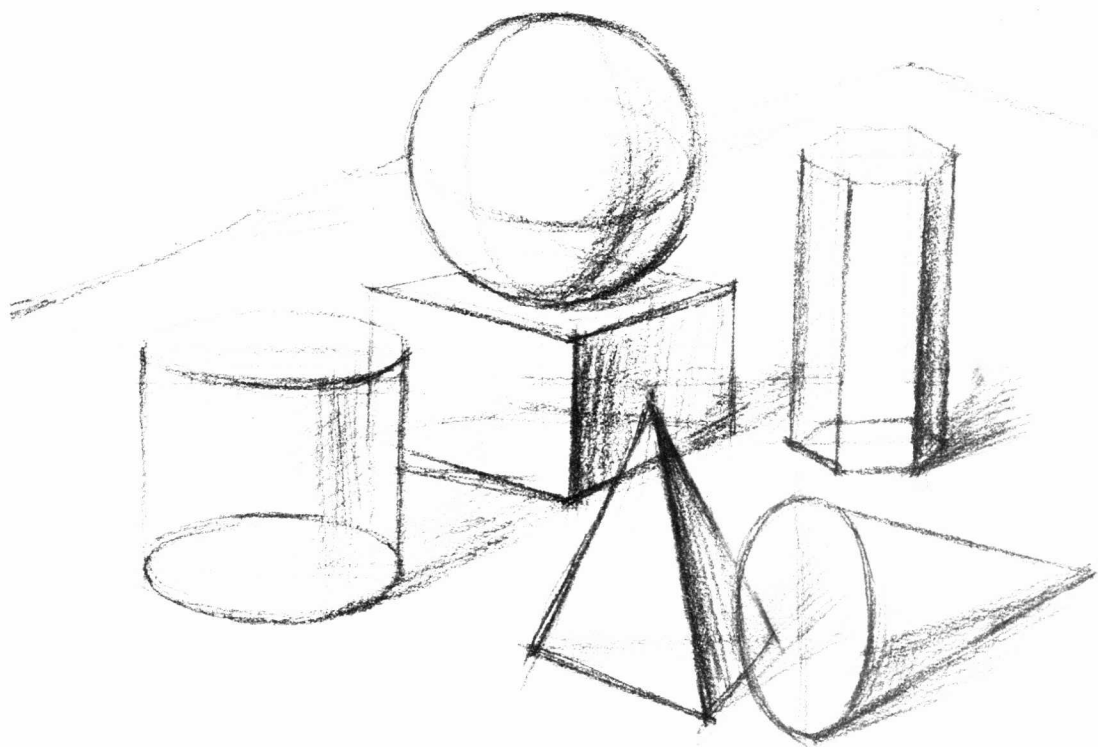

## 明暗关系

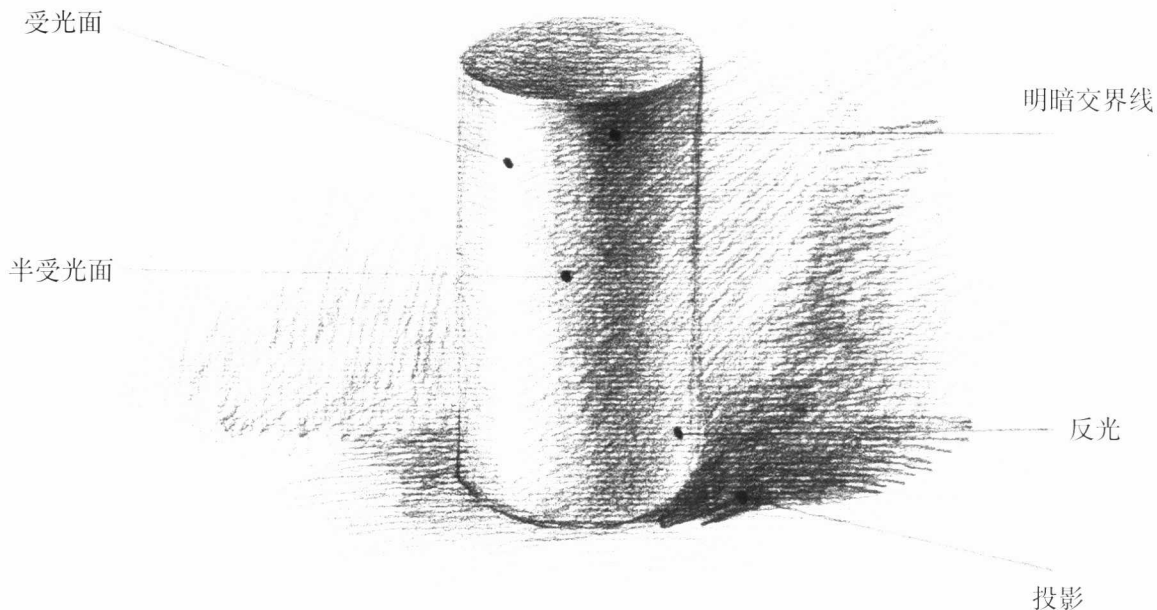

明暗调子是对静物的真实表现，不同角度，反射出不同强弱的光线，这就是明暗关系，是表达静物的量感、色感、质感的主要手段，是素描学习的重要部分，使物体更丰富和纵深。

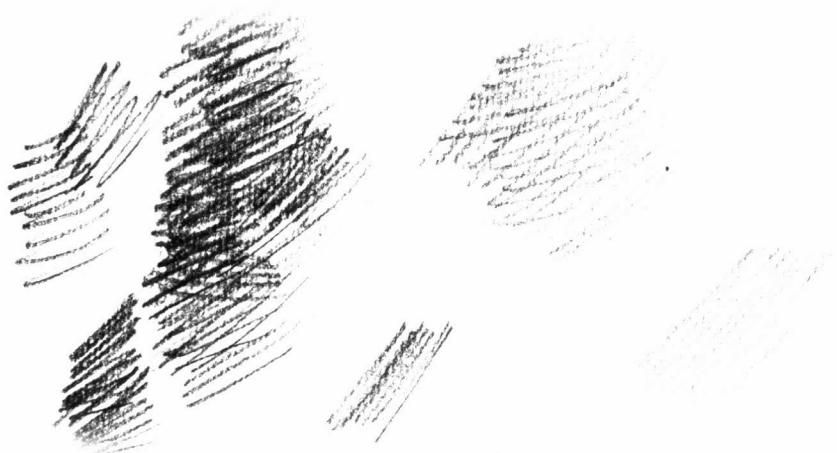

### 排线

排线是明暗关系的表达方式，排线需根据物体的形体结构，用笔可轻，可放，有斜线、直线，主要以斜线为主。

切忌飘线即头重脚轻线。

## 【 写生步骤 】

### 苹果

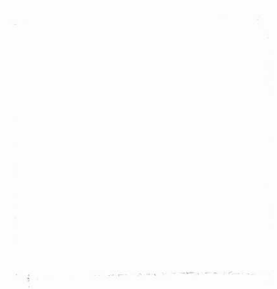

1. 定出最高、低，最左、右点的大轮廓。



2. 大轮廓内确定内轮廓。

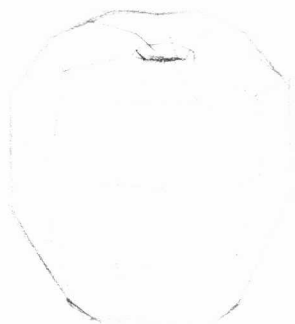

4. 确定明暗关系色调后深入。

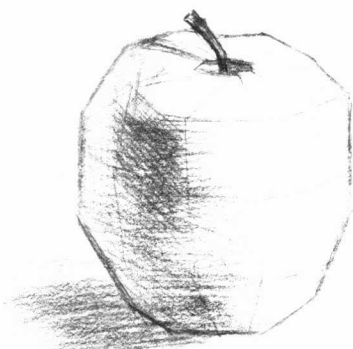

3. 初学者应先分析物体结构后入手。

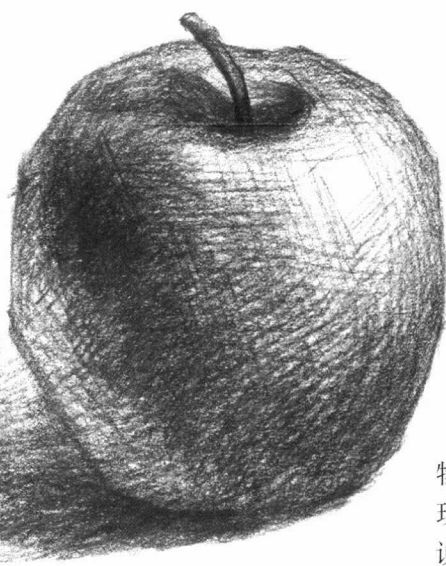

苹果是静物素描的典型球体静物，通过明暗，把苹果的体积感体现出来，先打好轮廓，对初学者来说，先分其结构，后明暗关系交界线投影、反光部分在暗部显得较亮，但只是相对而言。

## 写生步骤

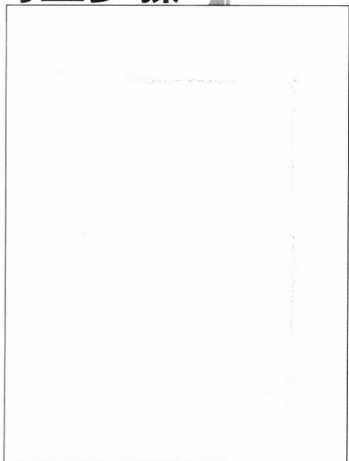

1. 确定大轮廓和高低比例。

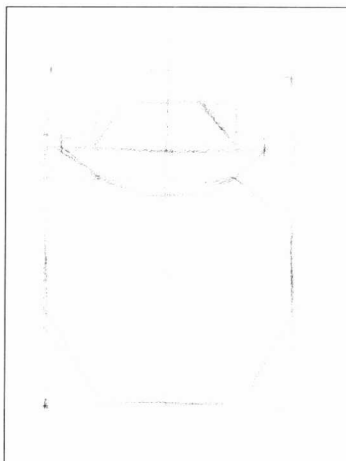

2. 分析透视画出内轮廓线

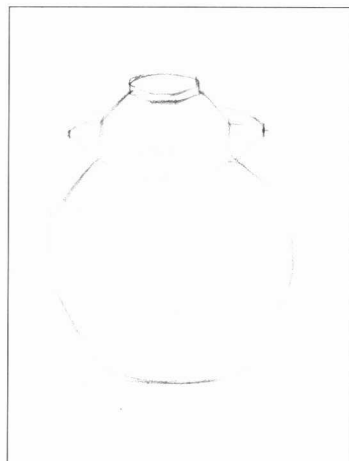

3. 确定内轮廓，注意形体结构。

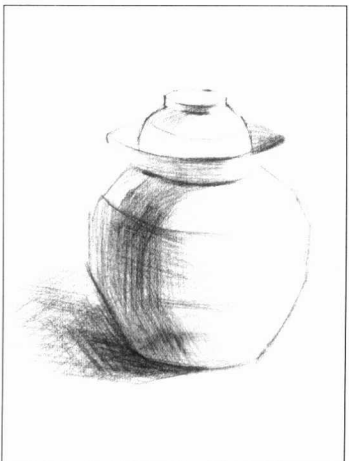

4. 明确五大色调，明暗关系。

## 陶罐

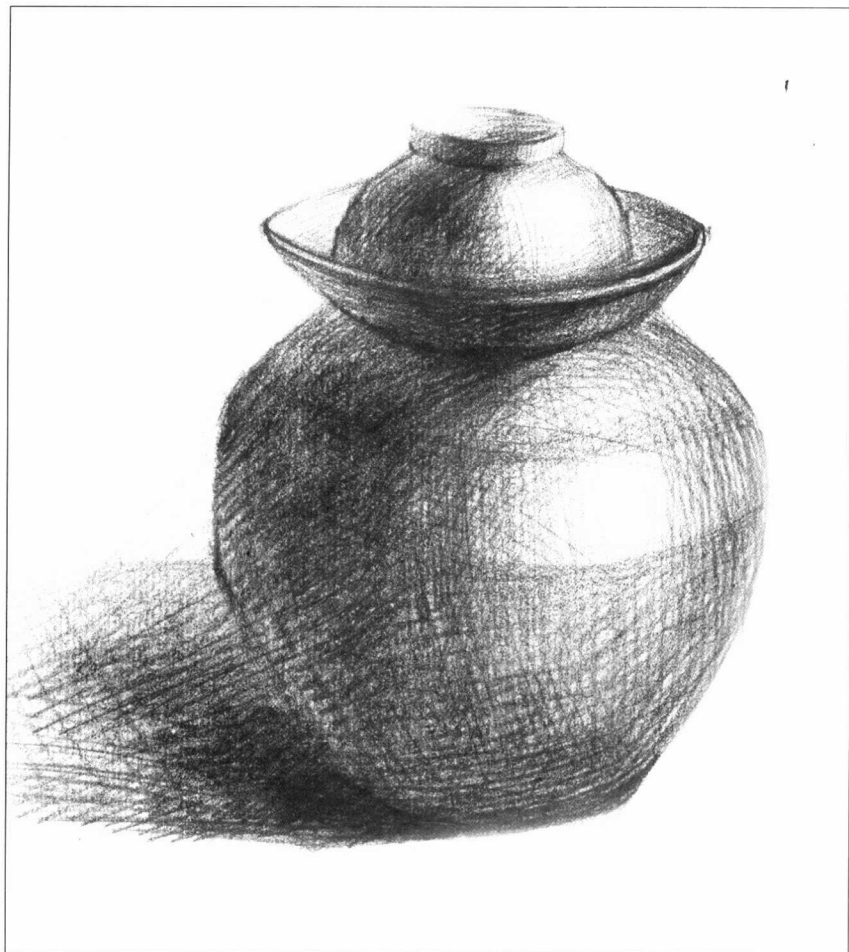

先观察其陶罐，从外轮廓到结构，特别注意陶罐底部透视，铺好大体明暗关系和投影，使物体的深度、体积和质感的感觉体现出来。

## 香蕉



步骤一

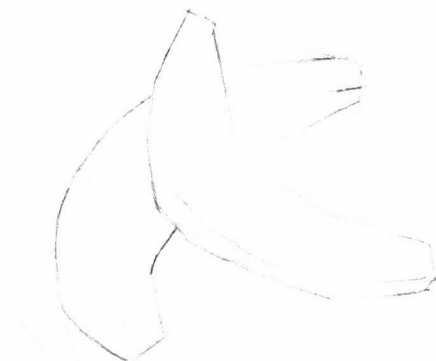

步骤二

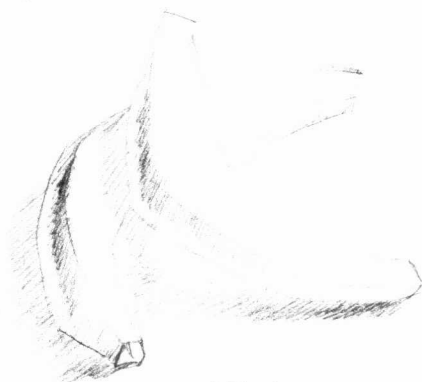

步骤三

首先打破局部观察的观念，先从整体入手构图，后根据香蕉的斜线，从长方体的观念着手，使画面厚实而立体感强。



## 桌子与桔子



### 【 写生步骤 】

桌面透视需认真处理、分析透视近大远小、近实远虚的关系，注意整体把握，使画面具有统一性。

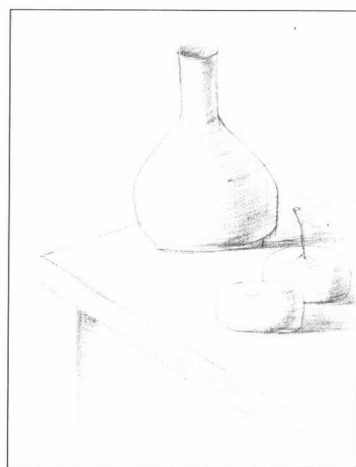
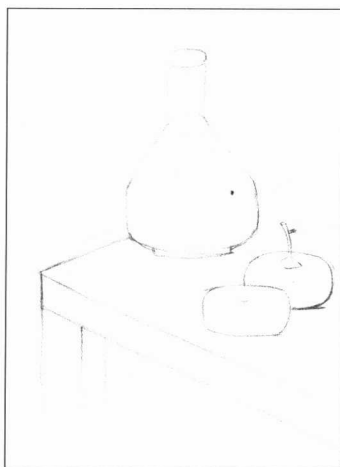
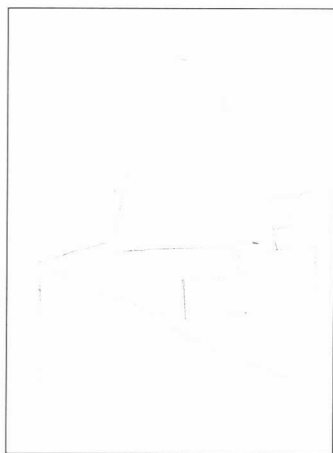

## 【 静物写生步骤 】

### 杯子和烟盒

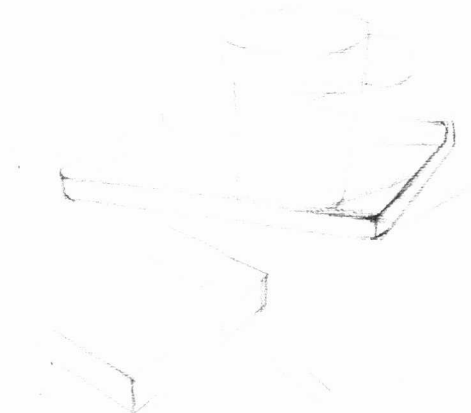

1. 先打好高、低、宽度边线，打好外轮廓，画出托盘和小咖啡杯、烟盒轮廓。

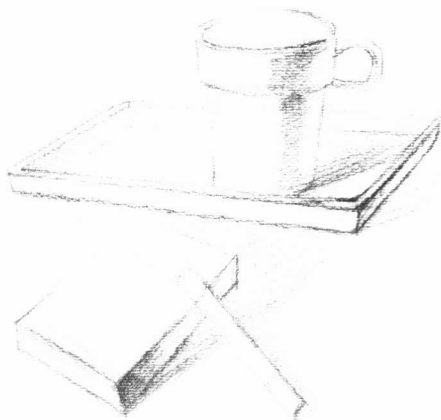

2. 画出大的明暗关系色调，咖啡杯和烟盒是重深色，分析深浅度，交待明暗交接线，投影。



## 【静物写生步骤】

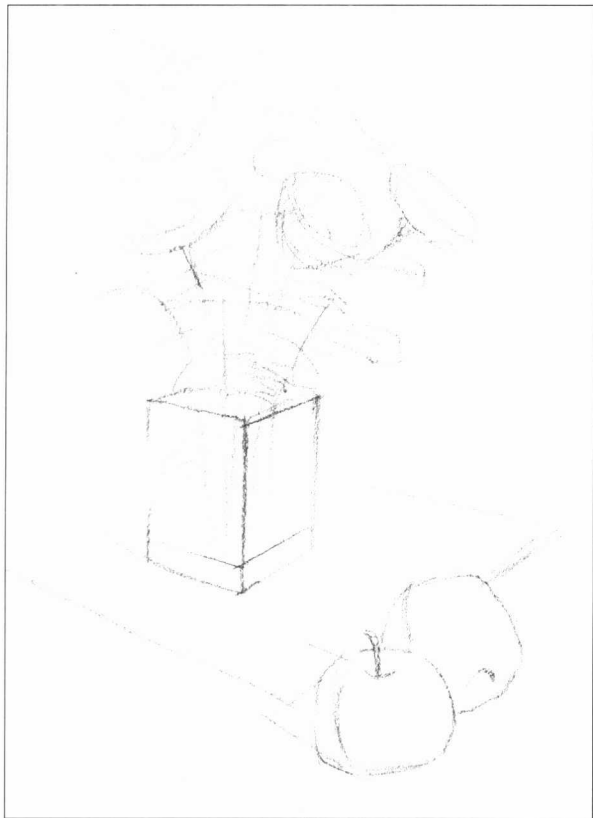

### 小菊花

1. 确定菊花、苹果物体在画面中的位置和构图，画出大体的轮廓。

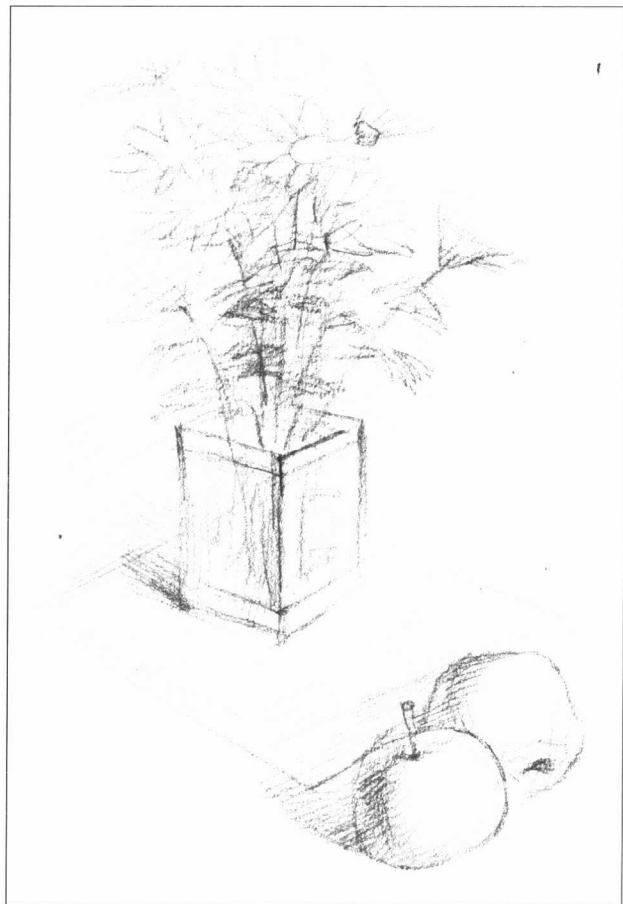

2. 花是比较复杂的形体，尤其是不单独的一朵花，而是一组花，初学者应先分析，花的形式不管多复杂，都可简单处理成几何形体，看成一个大球体，虚实关系、粗细来区分它。



