

美术技法基础教学丛书

● 赵锦杰 主编 李伟 编著

全效教学

实用 易学 权威 必备

风景速写



安徽美术出版社
全国百佳图书出版单位

美术技法基础教学丛书

● 赵锦杰 主编 李伟 编著

全效教学

实用 易学 权威 必备

风景速写

安徽美术出版社
全国百佳图书出版单位

图书在版编目(CIP)数据

风景速写 / 李伟编著. — 合肥: 安徽美术出版社, 2014.12

(全效教学)

ISBN 978-7-5398-5591-2

I. ①风… II. ①李… III. ①风景画—速写技法
IV. ①J214

中国版本图书馆CIP数据核字(2014)第299427号

主 编: 赵锦杰
编 著: 李 伟
出版人: 武忠平
策 划: 程 兵
责任编辑: 程 兵 张婷婷
助理编辑: 方 芳
责任校对: 吴 丹
责任印制: 徐海燕

全效教学

风景速写 FENGJING SUXIE

出版发行: 安徽美术出版社 (<http://www.ahmscbs.com/>)
地 址: 合肥市政务文化新区翡翠路1118号出版传媒广场14F
邮 编: 230071
经 销: 全国新华书店
营 销 部: 0551-63533604 (省内) 0551-63533607 (省外)
印 刷: 杭州五象印务有限公司
(杭州市拱墅区莫干山670弄19号)
开 本: 889 mm×1194 mm 1/16
印 张: 3.5
版 次: 2015年2月第1版
书 号: ISBN 978-7-5398-5591-2
定 价: 13.80元

版权所有, 请勿翻印、转载
如有倒装、破损、少页等印装质量问题, 请与
印刷厂联系调换: 0517-88845626

本社法律顾问: 安徽承义律师事务所 孙卫东律师



目录

Contents

第一章 基础知识

风景速写概述	01
工具与表现方法	02
画面取景	03
画面构图	03
透视知识	04
塑造技法	06
常见景物的画法	07

第二章 范画练习

土坡上小树的画法	10
农舍土墙的画法	11
农家小径的画法	12
石板房的画法	13
荒废木屋的画法	14
乡村农舍的画法	15

第三章 临摹作品精选

第一章 基础知识

风景速写概述

速写同素描一样，不但是造型艺术的基础，也是一种独立的艺术形式。速写作为一种能够配合其他造型手法而又不失独立完整的综合技巧，可以使我们敏锐地捕捉形象，快速地抓住特点，树立直观表达的信心。风景速写，是将自然中的所见所感快速、简要地表现出来的一种绘画形式。其描绘的对象为自然风光，如山川河流、树木花草、房屋建筑等。在各种速写中，风景速写的难度较小，因为自然景物本身是相对静止不动的，除了气象有变、时辰有别会使景色产生阴阳隐现的不同以及风吹草动、水起涟漪之类的局部变化以外，自然物体本身不会产生位置的移动，这就使我们有较多的时间选择作画角度、确定构图、描绘和润色加工。只要认真观察，用心描绘，画好风景速写并不十分困难。

“速”即为速度，通常理解为“快”。然而“快”与“慢”并非绝对，一张风景速写，可以在一两分钟内写就，亦可在一两个小时甚至更长的时间内完成。因此对风景速写的认识，不能简单地理解为“快”，而应根据不同对象及不同的表现形式来决定。

“写”为写生，是作者表达在自然生活中的所见所感，也是指作画时用笔的具体要求。其特点是概括、简练和肯定。“写”最能神形兼备地表现景物，最能体现作者的情感，最能显示速写本身的艺术魅力。因此，画风景速写，既要把握“速”字，更要注重“写”字。“写”是速写的核心与目的，“速”则是服务于“写”的手段与方法。

学习风景速写是我们提高绘画技能的好方法，同时也可以把以前所学的几何体、静物素描的知识直接运用到风景写生中去。风景画是美的艺术，初学者首先要了解自然之理，掌握好客观世界形象变化的规律。但是，仅仅停留在精通自然之理上是不够的，还必须从艺术的功能和特点出发，对写生对象进行适当移位和取舍，运用透视、明暗、解剖、色彩等原理，加强虚实、主次的关系，使画比现实生活更高、更典型、更集中，使作品既动人又耐看，成为一幅赏心悦目的艺术作品。

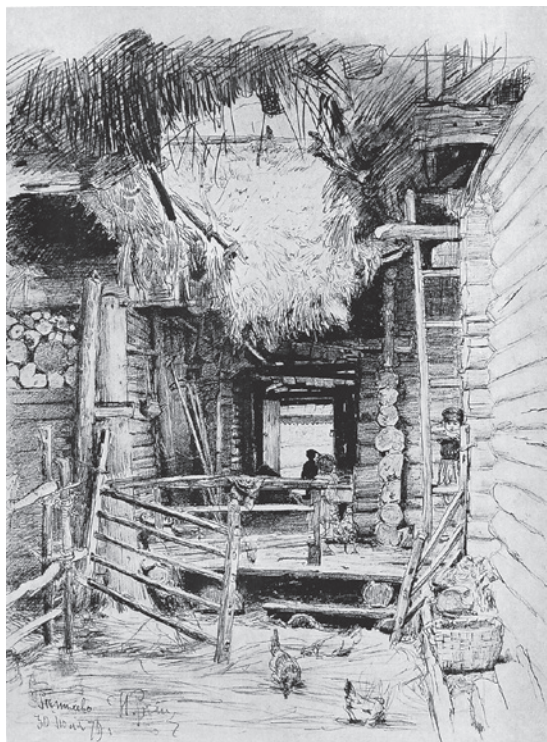

列宾《农家小院》



列宾《涅瓦大街》



凡·高《蒙马特的橄榄树》

工具与表现方法

风景速写与室内课堂写生不同，由于其绘画场所、环境的特殊性，户外风景速写可根据自己的喜好和实际需要来确定工具，但以简单方便、便于携带为宜。常用工具与表现方法大致有以下几种：



线描为主的画法

用线来抓取形态，方便快捷，因而在风景速写中，线的运用非常普遍。以线造型，重在线的运用与体验，发挥线条的表现力，在线的运用上要关注线的疏密对比、粗细对比、刚柔对比。在一幅作品中，用线最好有一个总体倾向性，不能死板没有变化。

工具解析

以线为主的作品常用的工具有钢笔、针管笔、美工笔。钢笔与针管笔画面效果较为接近，都是以细线条为主。与钢笔相比，针管笔线条可以更细，并且有多种粗细不同的型号，所以常用于大环境的刻画。美工笔的特点是能粗能细，既能表现线条，又能铺大色块，在风景速写中经常被运用。



线面结合的画法

速写常常采用线面结合的方法去表现物象。对于形的结构、透视，线的表现力比较强。而对于形的立体感、色彩感、肌理感，则面的表现力较强。线面结合可以优势互补，使画面的层次更加丰富，形体的表现也可以相对深入。其特点是以线造型为主，明暗表现为辅。

工具解析

线面结合的作品多以铅笔、炭画铅笔为主要绘画工具。铅笔软硬兼有，容易修改，塑造起来能使画面产生非常细腻、多层次的效果。炭画铅笔比铅笔见效要快，能产生强烈的画面效果，但因质地较粗，不易画细和修正，所以常常与铅笔搭配使用。



明暗为主的画法

明暗画法是以光影的明暗调子来反映物象的一种处理方法，这种处理方法比线条画法更能体现物体的质感、色彩的深浅和肌理效果。明暗画法既要考虑物体的形，又要兼顾物体的黑白关系。

工具解析

画明暗为主的作品较常用到的工具有木炭条、炭精条，这两种笔质地松软，容易铺大色块，极适合处理画面的明暗面大关系。炭精条较木炭条要硬一些，作画时容易画深但不易修改，下笔时应多斟酌。

画面取景

风景画写生不是自然场景的拍摄和机械描摹，而应该是画者主观能动的艺术表现，往往需要采取移动、增添或改变自然景象等方法，来获得完美而生动的画面。取景时要从立意出发，运用构图规律，勾画出适合表现一定情调、境界的画面，来确定画面的主题。常见的取景有两种方法：自然取景法、移景取景法。

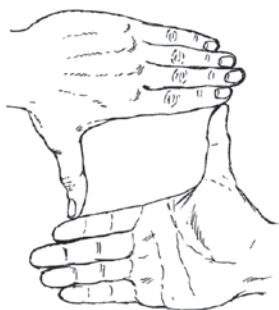

直接用手做取景框。

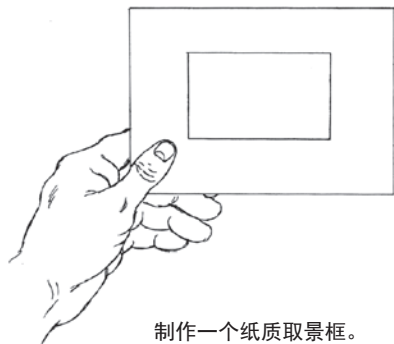

制作一个纸质取景框。



自然取景法

就是在观察分析的基础上，选取自己喜欢的景物范围。这种取景法一般是以自然场景为基础，略作调整，如景物的位置、大小、前后关系等。

移景取景法

是在自然场景的基础上进行大胆地取舍、添加。因为在写生中，有时候面对的景物总体来看很不错，很吸引人，但是其中的一棵树、一座房子或者一根电线杆显得格格不入，为了画面的协调和完整性，我们应该大胆舍去这些与画面不协调的因素，使画面更加完美。



画面构图

构图是把所要画的景物按照一定的原则，有目的地组构、布置在一定的空间内，并加以整理，使画面的整体形式感完美和谐。风景构图要求画面饱满、舒适、形象完整，画面中的景物大小适中，各物象之间的位置关系不能太集中或太松散，要做到疏密有致。风景画中，常用的构图有水平式、均衡式、垂直式、三角形式、满构图式、团块式等。

突出中心景物

突出中心景物，除了将其置于画面的重要位置上，也可以把中心景物的面积扩大，把陪衬景物的面积缩小。还可以将中心景物拉近画实，对其背景进行简括处理，并通过线条、明暗等手段强调中心景物，使其在画面上更突出。中心景物一般放在画面的近景或中景。

主次呼应

主次呼应分形状上的呼应联系、转折过渡；明暗上的对照、映衬。一组景物出现在画面上，力求它们之间互相联系、此呼彼应，整个画面协调。

画面布局

布局指景物在画面上的位置安排及其分割关系。左右呼应，合理运用点、线、面的分衡。视平线不宜放在画幅的二分之一处，那样构图太呆板，一般安排在画面上方或下方。在景物的组合上注意重叠交错，形状上形成大小、高低、方圆、宽窄对比。

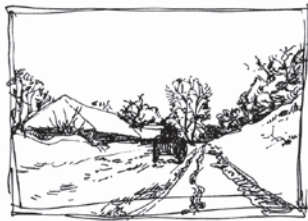
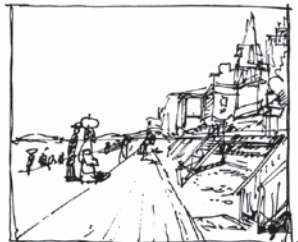

透视知识

所谓透视，是指通过透视平面来观察景物的形状。我们画风景速写时，就是要把三维空间的立体形体用线、面表现出来。画景物时要仔细观察推敲，分析其透视规律，对物象做细致的研究、刻画，使观者对画纸上的平面图形产生明显的立体空间感。这种由立体到平面、又由平面到立体的转化，就是利用客观的透视规律来完成的。

透视的基本术语

心点：作画者眼睛正对着视平线上的一点。

视点：作画者眼睛所处的位置。

视平线：与作画者眼睛平行的水平线。

视中线：视点与心点的连线，也是与视平线成直角的线。

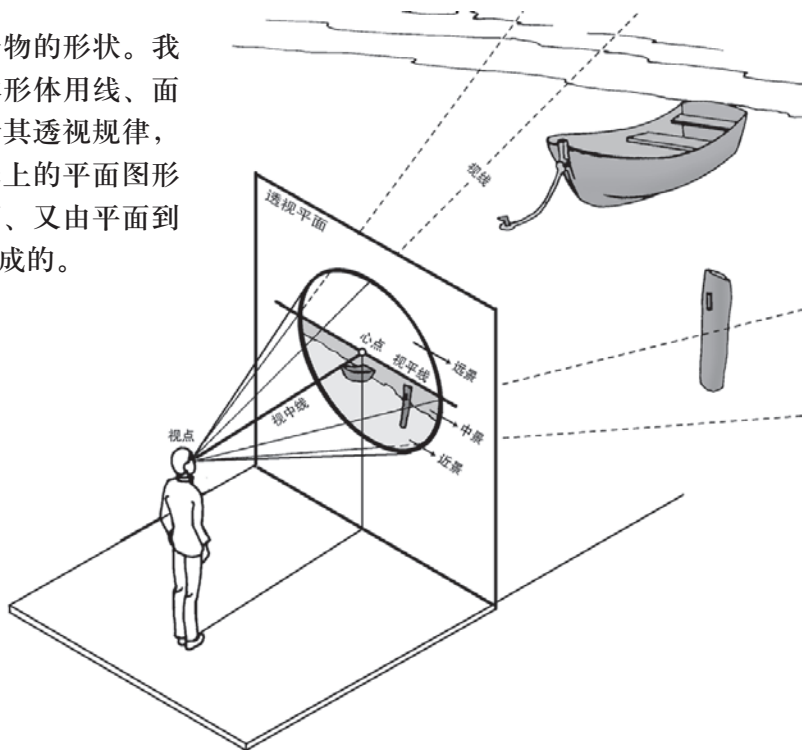

空间透视

人的视觉透视有着近大远小、近高远低的基本规律。我们在画风景速写时运用这一规律使画面产生空间感和立体感。当物体离观察者越远时，物体的轮廓、清晰度将减弱。因此，我们画远景时，轮廓、纹理和色调应变浅变轻。这些技巧会使我们的眼睛产生错觉，虽然我们看到的是平面，但这平面有立体感。

观察这幅图景物，注意分析如何运用空间透视和一些简单的技法让画面呈现近大远小、近实远虚的视觉效果。

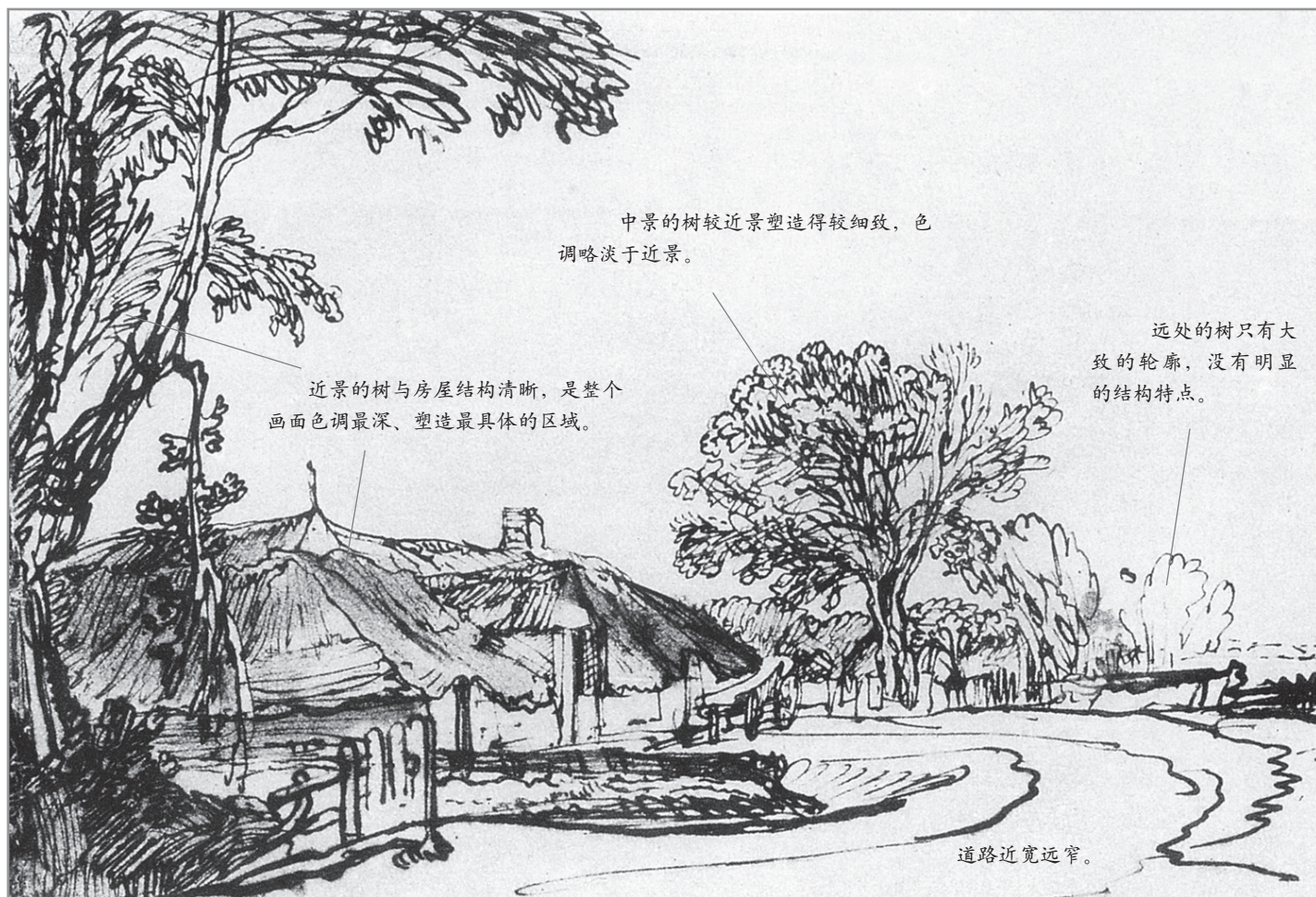

平行透视

平行透视即一点透视，当物体的一个面与我们的画面平行，所产生的透视叫平行透视，也叫一点透视。与画面平行的面不发生透视变形，而顶面与侧面发生透视缩减，直角线互相不平行而消失到一点。凡与视平线平行的景物始终平行，与视平线垂直的景物近大远小，最后消失于一点。

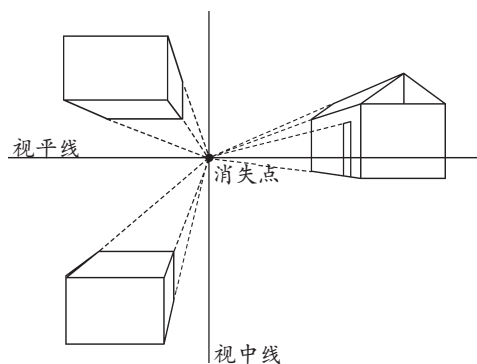

平行透视图（一点透视）

成角透视

成角透视即二点透视，当立方体的一个面与地面平行，这个立方体又与画面平行，这个棱的两边的平面与画面成角度，就叫成角透视。它与平行透视不同的是画面出现两个消失点，消失点不是在画面主点，而是在视线主点两侧。一般建筑物或其他方形物体会出现这种透视现象。

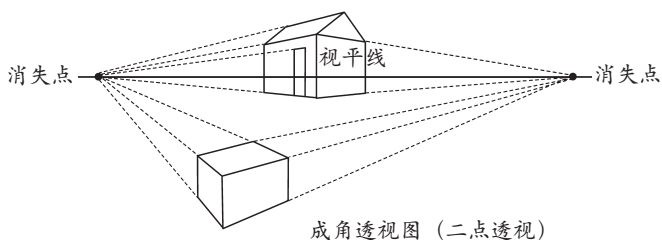

成角透视图（二点透视）



三点透视

三点透视有三个消失点，高度线不完全垂直于画面。根据站点的高低，高度线或消失于天空中的天点，或消失于地面中的地点。另外两组深度线延长与视平线形成两个消失点，消失在视平线上。

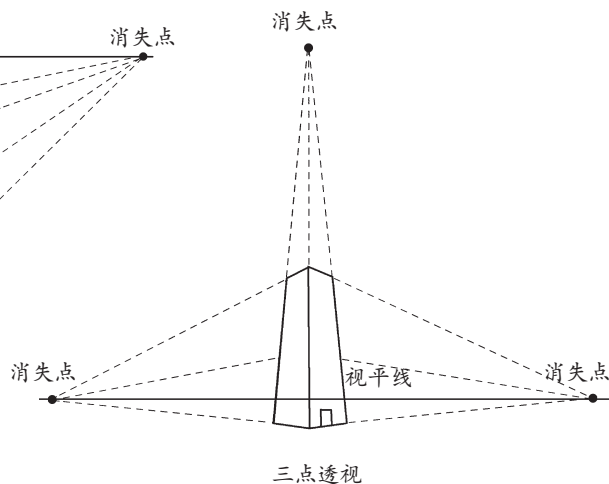
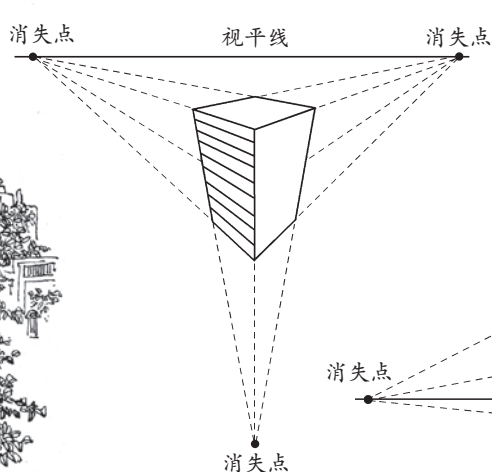

三点透视

塑造技法

每一种绘画形式的造型元素都离不开运用点、线、面造型这一共性特征。在风景速写中，点、线、面虽然是一种抽象的符号，但作为造型元素又有双重含义：一方面表现了物象的形状、比例、结构、明暗、虚实、空间等造型关系；另一方面，点、线、面又具有自身的视觉美感和个性特征。

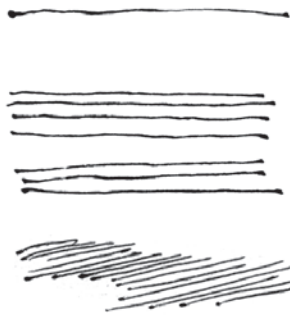

点有圆形、方形、三角形、不规则形等。

直线挺拔，曲线委婉、流畅而柔美。

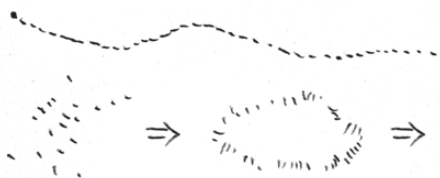

点的转变，量少时作为点看，量多时，可作为大点和长线。用点塑造一种特殊形式的线或面，最终在一幅作品里呈现不同种类形式的艺术效果。

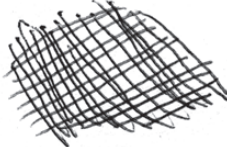
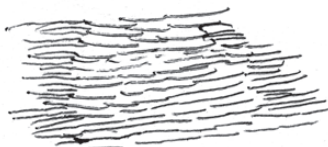

线的不同组合方式呈现出不同种类形式的面。

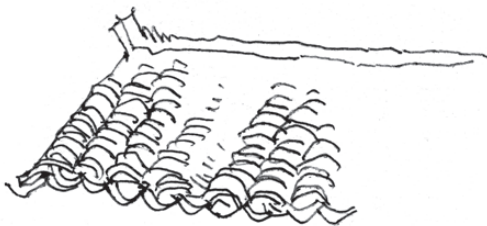
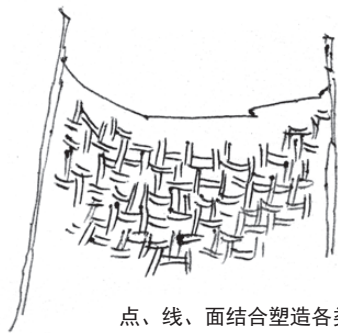

点、线、面结合塑造各类物象的结构与质感。

点、线、面

点在画面中是与面和线相对而言的，点可大可小，又可分为无方向性点和有方向性点。无方向性点组合在一起可以形成画面的层次变化；有方向性点则可以产生丰富的有动感的各种形态的肌理效果。

线大致可分为规则线条、不规则线条、勾勒线条与点状线条。对于不同类型的画笔选择和对同一工具的变化使用都会获得不同意味与不同表现力的线条。在中国传统绘画艺术中对线的认识与表现已达到了很高的水平，我们应从中认真借鉴与学习。

点和线的集合都可以形成面，面的变化也是十分丰富的，有虚实、浓淡、大小、前后、方向、软硬、通透与密实、轻松与厚重等变化。面的应用可以是以明暗的方法来塑造形体，也可以是以独立形象或点缀的方法来丰富画面的表现力。在一幅速写作品中，灵活地应用点、线、面会获得不同的表现效果，会极大地丰富作品的表现力。

常见景物的画法

山石、云、水的画法

山石结构复杂，画山要画出山的脉络和气势，画石要注意“石分三面”。“石分三面”的意思是要画出石的立体感，如同素描中的黑白灰三大面。画山石的步骤：先用较长的线画出山石的外形轮廓，再用短线塑造山石的形体结构和体积，最后整理完成。

在自然山水中，云、雾和水都是非常常见的物象，在线描画中一般采用空白法和勾线法来表现。空白法就是留白，留出云、雾和水的位置，一笔都不画。勾线法就是用柔软的曲线勾画出云、雾和水的外形轮廓，然后再用长短不等的线条表现它们的结构关系。

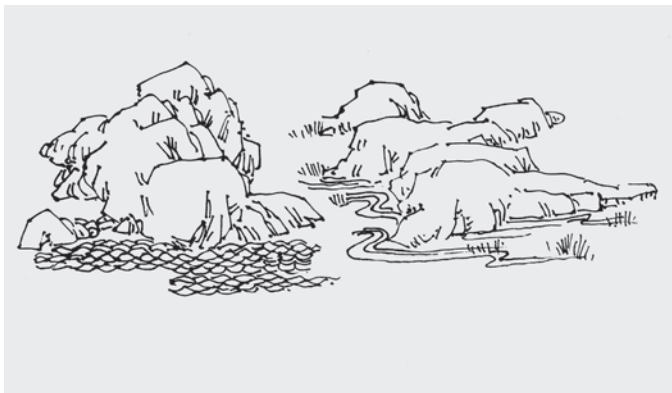

建筑物的画法

画建筑物要避免单薄、琐碎和呆板。首先要抓住建筑物的基本几何形状，突出其整体形象特征，把握原建筑的造型美感，对门窗和表面装饰不能去细抠，要充分概括处理，点点画画即可。画建筑至少画两个面才容易体现出建筑物的厚度和体量，其边缘轮廓缺少变化会显得生硬。在用笔上尽量活泼一些，还可以用树木等物体破开或遮挡一些建筑局部，找出其中的韵律和节奏。画建筑群应注意层次、高低、疏密组合关系，以近景的建筑或中心建筑刻画为主，中景为辅，远景的建筑只画出其基本轮廓特征即可，把握住近繁远简这条基本原则。

树的画法

树是风景画中不可缺少的组成部分，但树的姿态各异，种类繁多，所以研究、分析树的构造很重要。一般叶疏的树，以画干为主；叶密的树，以画叶为主。

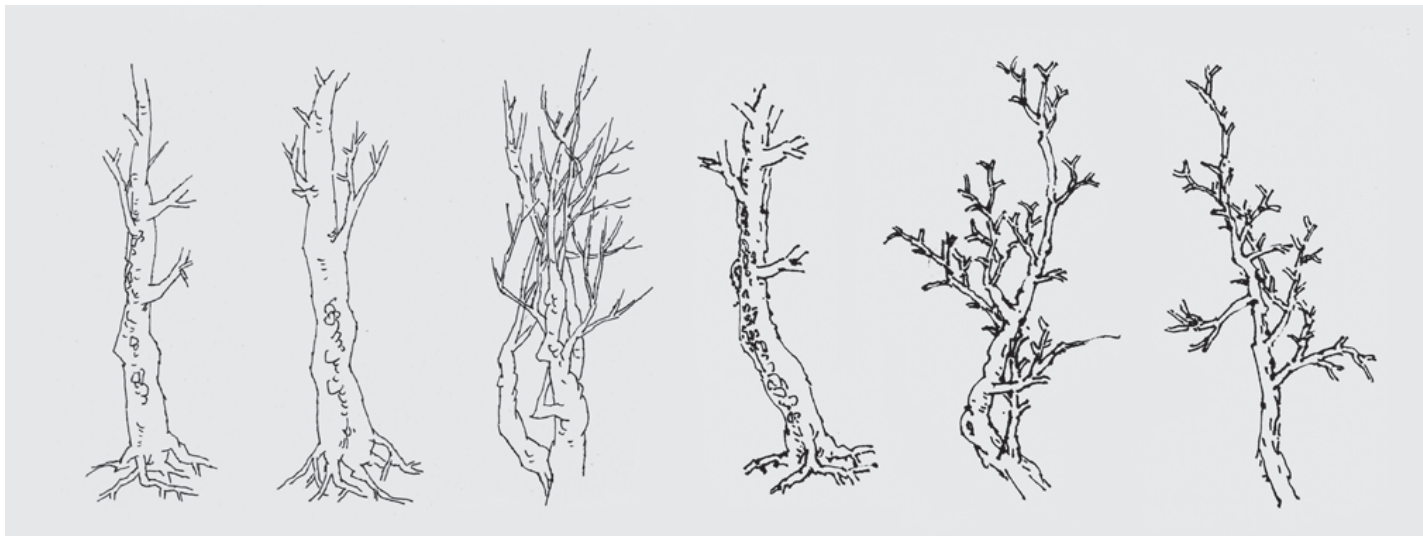

树枝、干

画树干最好从树干的中间开始，这样可以对树的上下空间有更好的把握。画树干一般是用单线双勾法来表现，然后再用不同长短、粗细的线条或点来塑造树干的体积和质感特征；也可以一边勾画树干，一边用线、点来塑造。有的树根是裸露在外的，在表现此类树的时候，一般也用双勾法来画，但应该注意它们的前后穿插关系。

在传统山水画中有“树分四枝”之说，意思是出枝要从前后左右四面生发，要体现树的立体空间。画树枝时线条可以放松些，不需要每根线条都交代清楚。树枝一般有上仰式和下垂式两种形式。但在具体画的时候要灵活运用，而且要注重线条本身的表现语言。

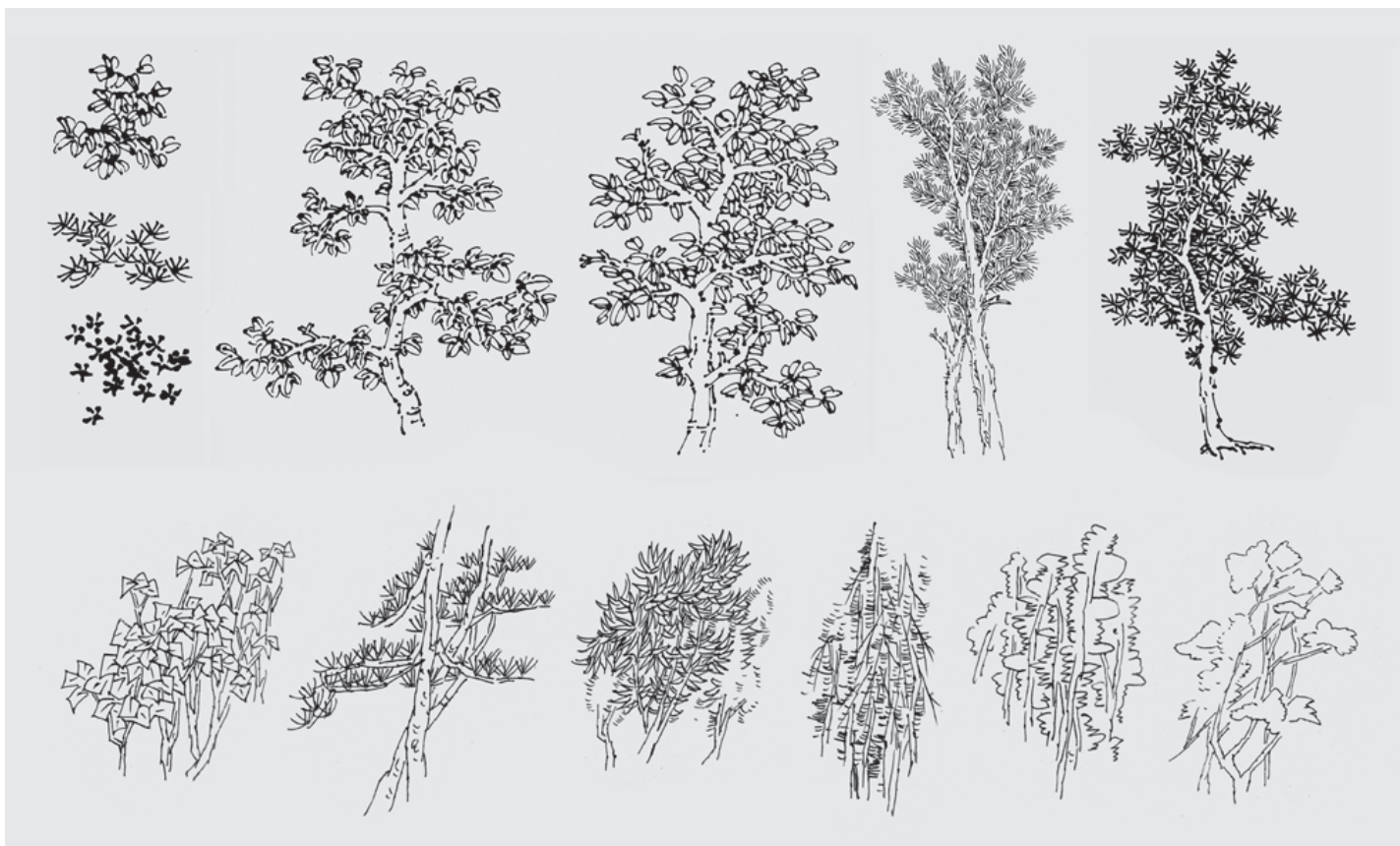

树叶

树叶是树木的主要组成部分。因树种关系，有些树叶茂密，有的甚至极为细密，刻画塑造时须加以概括，应抛开叶子的个体造型，注重叶群整体组合的造型特点。有些树的树叶大而少，如芭蕉、棕榈树，塑造时应注意个体叶子的造型特点和细部特征。刻画时应按叶子的生长方向，以及叶与叶之间相互的穿插关系进行表现。



画单棵树先画树干,然后再画树枝,枝要向四面发展。注意枝杈与树枝的粗细关系以及左右位置。

在刻画组合树木时应注重组合和层次。树的粗细、疏密对比要适当,近处的树画具体一些,把结构交代清楚;远处的树应平稳和连贯,边缘形状充分概括。



第二章 范画练习

土坡上小树的画法

步骤讲解

步骤一：画出主要的两棵树干，要注意树与树之间的势态和相互呼应关系。树干的轮廓线留点空隙。

步骤二：画出主要树枝，分枝时树枝要有前后、左右关系，留出树叶的位置。画远处的小树，要注意穿插、疏密、动势关系。

步骤三：画好树干与主要树枝以后开始添加树叶。画树叶时，要注意树叶的疏密关系以及树叶的基本特征和生长规律。通过树叶密集的黑衬托树干和树枝的白，注意树叶的疏密关系，做到疏中有密、密中有疏。

步骤四：添加地面和土坡时应尽量概括、简练。整体看一下画面，重点是树叶整体的疏密关系和树冠的外形，调整完成。

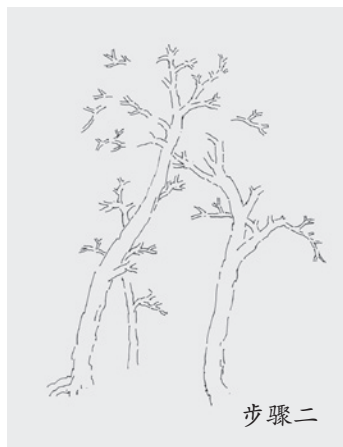

农舍土墙的画法



步骤一



步骤二



步骤三



步骤四

技法提示

风景速写起笔非常重要，既要确定出它在整个画面上上下左右间所处的位置，还要准确地画出在画面中的比例长度。虽然只是寥寥数笔，但关系到整个画面的布局。画时要注意用笔的连贯性，这样，画面整体的关系上就会有一种紧凑感，气韵效果上就会有一气呵成的生动感。对景物不可照搬、照抄。应选取最能体现构思和最想表达的部分，故构图时须舍去或概括处理琐碎和不想表现的部分，这就是常说的“取舍”处理。作品中老式房屋由小青瓦覆盖屋顶，画时用笔可粗放些，注意瓦片间隔距离和疏密关系。

步骤讲解

步骤一：明确景物各部分的空间位置关系，用铅笔轻轻勾画出景物的位置和外形，定出整体画面的大关系。

步骤二：用实线进行描画，从近景的土墙开始入手，注意近实远虚的透视规律，用笔应体现物体质感特征。

步骤三：这一步要特别注意画面的层次关系。把握景物大的趋势，使画面具体、形象。

步骤四：强化细节，力求形体自然协调。最后调整线条疏密及穿插关系，擦去之前勾形的铅笔线。



农家小径的画法

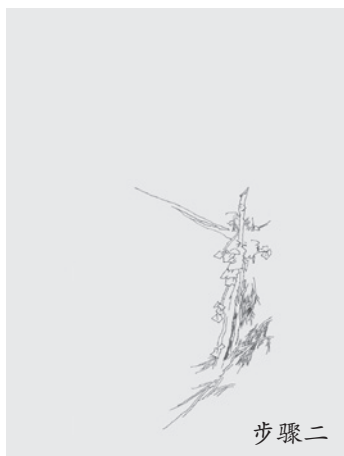
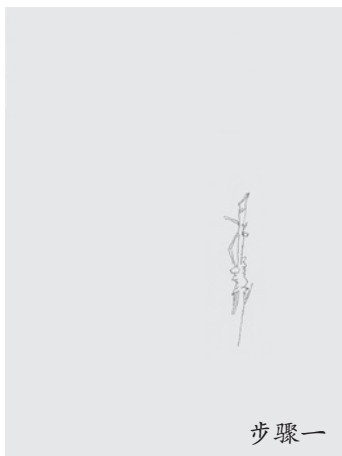

技法提示

透视是表现空间的主要因素。自然界的各种景物，由于透视关系，形体会产生变化，即近大远小的距离缩减现象。要理解这一变化规律，必须懂得透视的基本原理。但在风景速写中不要因此而画得拘谨起来，不能像建筑制图一样去画景物中的建筑，过分讲究透视反而显得呆板和机械，大的透视关系正确就可以了。画得自然舒展就好，即使形体有些歪斜，只要造型美也是可以的。

步骤讲解

步骤一：先观察景物，明确远、中、近景在画面中的空间位置。从画中最具趣味性的位置开始刻画，落笔时要快而准。

步骤二：结合叶的结构特征刻画竹栅栏上的植物。注意用笔要明确而轻松，但不要过分表现，对形体塑造留有余地。

步骤三：画出另一边的竹栅栏，画时用笔可粗放些。注意竹栅栏的间隔距离和疏密关系，把握好中间小径的透视变化。

步骤四：进行远处房屋与树木的刻画，整体调整画面，加强画面节奏与韵味，使画面各种关系更完善。



石板房的画法

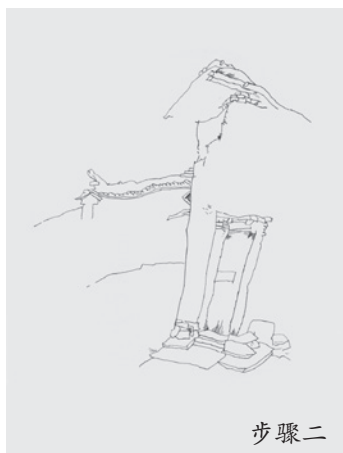
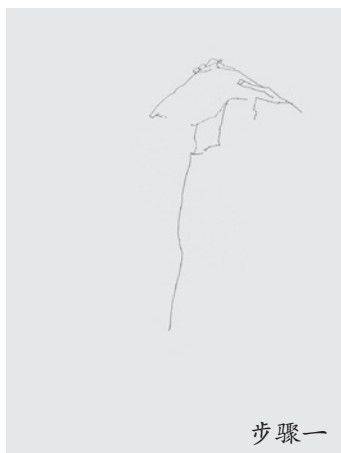

技法提示

要表现好中心景物，可将其置于画面的重要位置，也可以把中心主题的面积扩大，把陪衬景物的面积缩小。还可以将中心主题拉近画面，对其背景进行简要概括处理，并通过线条、明暗等手段强调中心景物，使其在画面上更突出。中心景物一般放在画面的近景或中景。

步骤讲解

步骤一：先观察景物构思画面，明确景物各部分空间位置关系。再从画面中最具趣味性的位置开始刻画。

步骤二：运用刚劲的直线、横线来表现墙面与石块的坚硬质感。从画面的主次和空间进行线条的组织与表现。

步骤三：继续推移扩展画面，以不同线条组织方式表现相关物象，使物象相互衬托，营造画面节奏感。

步骤四：调整完善画面，用细线画屋顶与小局部，运用这种疏密对比的方法能很好地表现画面的空间层次。

