

幼教绘画

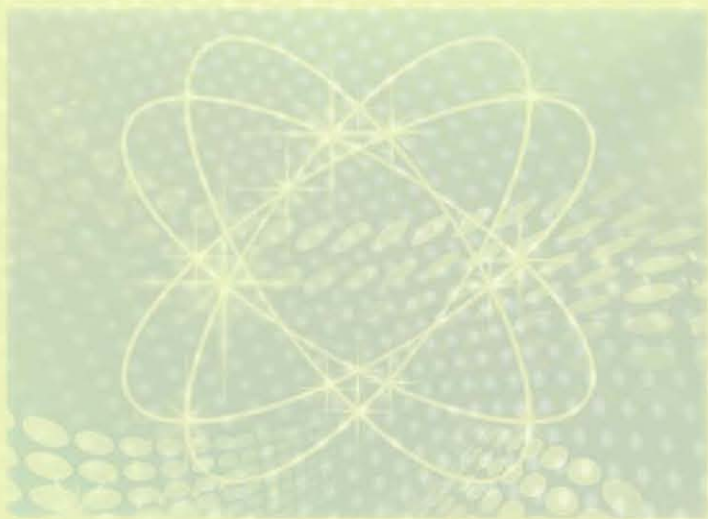

山东科学技术出版社

序 言

党和政府历来高度重视职业教育。近年来，党和国家领导人多次对职业教育作出重要批示，要求在整个教育结构和教育布局中，把职业教育摆到更加突出和重要的位置。十八届三中全会又明确要求加快发展现代职业教育，把职业教育作为整个教育事业改革发展的战略重点和提升全民族素质的重要途径。

近几年，我们虽然在职业教育课程结构模块化、课程内容综合化和现代化等方面做了有益的探索，也取得了较为显著的成绩，但传统学科型课程模式仍没有根本改变，课程内容与职业实践相脱节的现象依然存在。如今，农业产业化、新型工业化和现代服务业的发展，以及以提升自主创新能力为核心的科技进步，加快了职业的分化和综合，对人才培养的规格、质量和人的终身学习提出了新的要求，为此迫切需要大力推进职业教育精品专业、精品课程和教材建设，改变人才培养模式，带动教师专业发展，加速培养适应我国经济社会发展需要的技术型、技能型人才。其中，课程改革是职业教育改革的重点、难点和突破口，是职业教育改革的核心。开发校本课程，可弥补国家和地方课程注重共同性而忽视差异性和层次性的不足，突出以学生为本的理念，加强学生的生产实习和社会实践，以就业为导向，更新教学内容，强化职业训练，有益于克服重理论轻实践、重讲解轻动手、重教室轻场地的传统观念，与国家和地方课程相比更有时效性和针对性。

目前，已有不少中职学校结合社会经济发展的需要，加强了校本课程的开发，做了大量卓有成效的工作，形成了一系列颇具实效的校本课程开发模式，为中职校本课程的开发提供了有益的借鉴。校本课程开发已成为中职教学改革和创新的一个支撑

点和亮点。作为第二批全国中等职业教育改革示范学校建设单位之一的山东省滨州市高级技工学校正是这方面的一个典型代表。

滨州市高级技工学校结合地方和学校实际，开发具有鲜明特色的职业教育校本教材，创建品牌学校，培养适应市场需求的技能型人才，取得了显著成效。该丛书是该校一线教师教学实践经验的总结，突出了学校特色和专业特色，形成了以能力为本位、以职业实践为主线、以项目课程为主体的模块化专业课程体系。教材内容贴近学生的实际，贴近学生专业学习的需要，贴近学生未来发展和个性需求，做到了理论与实践相结合，由浅入深，层次清晰，体系完整。编写中依据职业岗位标准组织课程内容，以实际生产场景及流程组织教学过程，充分体现了一体化教学、分组教学、案例教学、场景教学、模拟教学和岗位教学模式的特点。

这套丛书体现了滨州地方经济发展特色和学校专业教育特色，吸收了行业发展的最新成果和先进理念；结构合理，内容实用，可操作性强；语言平实，简明扼要，通俗易懂；呈现方式灵活多样，条理清晰，层次分明；活动设计增加了自主探究性内容，符合学生身心发展的要求，注重实践性、实用性和实效性。可以说，这是一套不可多得的中等职业教育特色校本教材，值得大家借鉴学习。我们相信这套丛书的出版一定会受到广大师生的欢迎，也会对中职课程改革和校本课程开发，以及对中职强化办学特色和提高办学效益乃至可持续发展，起到重要的推动作用。

高焱

教育部职业技术教育中心研究所

2014年3月17日



前 言

中职《幼师绘画》是幼儿教育专业系列教材之一，是培养学前教育人才艺术综合素养的重要内容。本教材在贯彻《国家长期教育改革和发展纲要（2010-2020）》前提下，根据教育部“以就业为导向，推进职业教育改革发展要求”，结合幼儿园职业教育的特点，经过长期调研和教学实践探究编写而成。

全书系统介绍了幼儿园教师从教所需的必备美术知识与技能。教材内容根据培养幼儿教师的目标要求和专业要求进行了细致系统的设置安排。包括素描、简笔画、色彩、国画四个模块。各部分内容从理论到实践都突出了实用性，模块间既相互独立又相互联系，内容简明扼要，知识系统且贴近实际，并提供大量直观性范例作品，与文字同步对照便于学生的理解、掌握。例如简笔画教学中，为了更好地使学生掌握简笔画绘画技巧，本书通过实物、图形、文字的对照，详细描述了简笔画的表现方法，让学生可以更加直观地感知简笔画的绘画过程。通过对本书的学习，学生可以掌握一些基本的绘画理论、观察方法以及一些基本的绘画技巧，更将多种艺术形式进行融会贯通，实现对学生创作能力的培养，增强其动手能力及综合艺术素养，为其以后的实践教学工作积累丰富经验，使其适应学前教育专业的实际工作需要。

以下为本教材的课时分配表，供教师和学生参考使用（共计220课时）。

模 块	章	课 时
素描	第一章 素描基础知识	4 课时
	第二章 几何体造型训练	24 课时
	第三章 静物造型训练	12 课时
简笔画	第一章 简笔画基础知识	8 课时
	第一章 静物简笔画	12 课时
	第二章 植物简笔画	20 课时

	第三章 风景简笔画	16 课时
	第四章 动物简笔画	32 课时
	第五章 人物简笔画	24 课时
色彩	第一章 色彩基础知识	12 课时
	第二章 色彩运用	12 课时
	第三章 装饰绘画	8 课时
中国画	第一章 中国画基础知识	4 课时
	第二章 中国画绘画技法	32 课时

本书框架是课堂教学实践基础上总结而来。由于时间仓促，编者水平有限，教材中不可避免地会存在一些问题和错误，恳请相关专家和使用学校提出批评意见和改进建议。



目 录

素 描

第一章 素描基础知识	3
第一节 素描知识入门	4
第二节 透视与构图	5
第二章 几何体素描训练	9
第一节 正方体与长方体	9
第二节 六棱柱	10
第三节 圆柱体与圆锥体	11
第四节 插接组合几何体	12
第五节 组合几何体（一）	13
第六节 组合几何体（二）	14
第三章 静物造型训练	17
第一节 静物形体分析与构图	17
第二节 静物素描造型训练	19

简 笔 画

第一章 简笔画基础知识	23
第一节 走进简笔画	23
第二节 基本形练习	26
第三节 简笔画的造型步骤	28
第四节 简笔画的造型方法	30

第五节 彩色简笔画	32
第二章 静物简笔画	35
第一节 静物简笔画的绘画技巧	36
第二节 静物简笔画创作	38
第三章 植物简笔画	39
第一节 植物形体的概况与分析	39
第二节 植物简笔画的绘画技巧	41
第三节 植物简笔画创作	43
第四章 风景简笔画	44
第一节 风景简笔画表现的内容及特点	44
第二节 风景简笔画的构图与透视	45
第三节 风景简笔画的绘画方法与创作	48
第五章 动物简笔画	50
第一节 基本形在动物简笔画中的运用	52
第二节 动物简笔画的绘画方法	53
第三节 卡通动物形象的表现	57
第四节 动物简笔画创作	58
第六章 人物简笔画	61
第一节 人体的基本结构、比例、特征	61
第二节 人物的基本画法	66
第三节 人物简笔画创作	71

色 彩

第一章 色彩的基本原理	77
第二章 色彩运用	82
第三章 装饰绘画	86

中国 画

第一章 中国画基础知识	93
第一节 中国画工具材料体验	94
第二节 中国画的构图	97
第二章 中国画绘画技法	100
第一节 水果蔬菜类	100
第二节 花卉类	115
第三节 动物类	120



素描



第一章 素描基础知识

素描一般指单色画。它是学生掌握与提高造型能力的最佳途径。通常素描的学习是一个从简单到复杂、由浅到深的过程，在这个过程中，我们的观察、思考、表现事物的能力都会得到培养和提高。素描根据其表现方法可分为两类：一类是侧重线条表现物体结构的结构素描，一类是侧重于通过光影效果表现事物的空间立体感的调子素描。素描可表现的事物很广泛，有静物素描、人物素描、景物素描等。

中职美术学习中我们根据学生的学习任务确定了素描阶段主要以几何体、静物为表现内容的结构素描的训练计划。

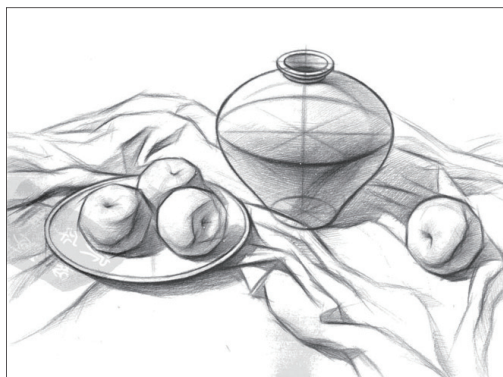
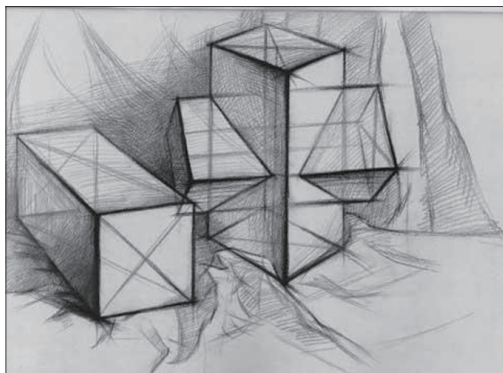
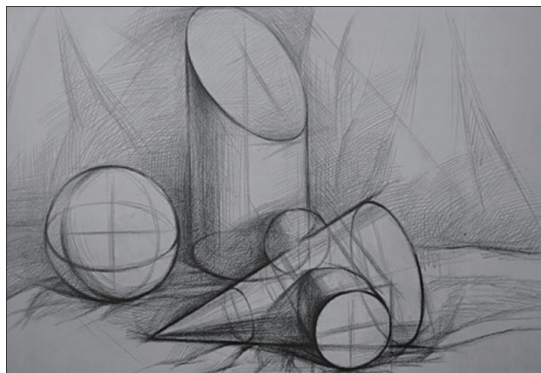

第一节 素描知识入门

一、认识素描工具及性能

1. 铅笔

美术铅笔的铅芯有不同等级的软硬区别，初学者在使用之前一定要对它们的性质和用途进行了解。H代表硬性铅，依次为2H、3H、4H等，数字越大代表笔芯越硬。B代表软性铅，依次为2B、3B、4B等，数字越大代表笔芯越软。在绘画的开始部分我们可选用软性的铅笔，因为它不会损坏纸面，便于后期深入刻画。HB代表软硬适中。素描初学者可以选用HB或2B铅笔。

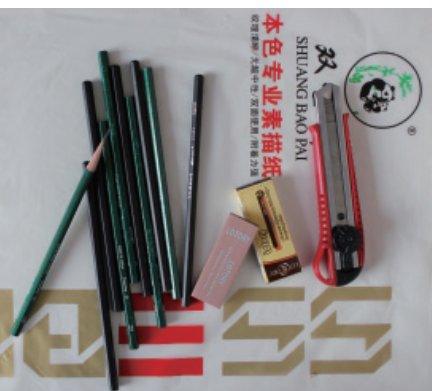

2. 橡皮

通常选用较软的，可以擦得很干净的绘画用橡皮。

3. 画纸

初学者应选择纸面不太光滑且质地坚实的素描纸。素描纸的附铅性强，可进行反复擦改。画纸可选用8开或4开的。画纸要干净整洁，切忌揉皱。

4. 画板或画夹

初学者一般可选择4开画板使用。

二、坐姿与执笔

1. 坐姿



▲ 坐姿

画者身体要直，坐姿要正，眼睛与画面保持一定距离，坐的位置不要随便乱移动以保持每次观察角度一致。画板与画者之间要有自然伸直的一臂距离。

2. 执笔

画素描时的执笔方式与平时写字的方式是不同的。拇指与食指握住笔

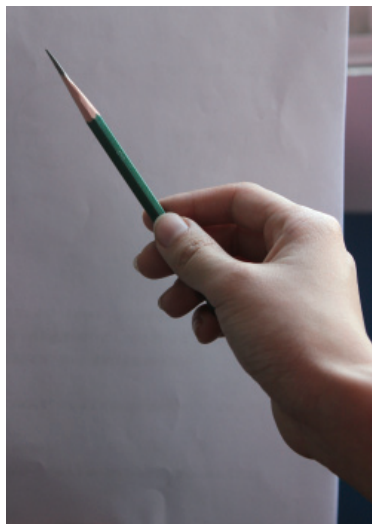

► 执笔

杆，其余三指虚握或托住铅笔，竖执笔方式可用于素描的细节刻画。绘画时画笔与画纸呈 30° 角。

三、执笔练习

绘画时使用腕力或肘力可画出不同的线条。学生练习体会不同的用力部位画出的线条有什么不同。

第二节 透视与构图

请同学们观察下图，发现图中事物有什么样的变化？



一、透视

我们在日常生活中会发现同样的事物，在距离、位置不同的情况下，会产生近大远小、近高远低的变化。这就是透视现象。

透视是制造绘画空间的重要手段，透视的准确成就了造型的准确。

1. 平行透视

以正方体为例，当正方体的一面与画面成平行关系，其他几面向一点集中消失，我们称为平行透视或一点透视。

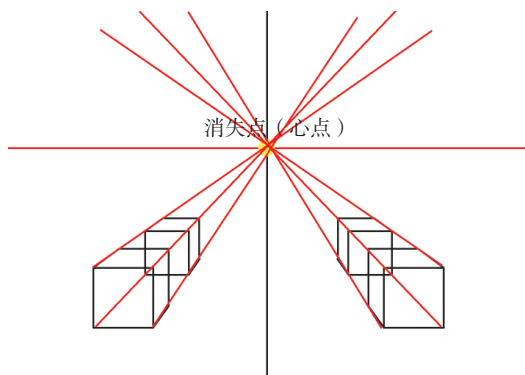

2. 成角透视

几何体的任何一面都不与画面平行，各面分别向两点消失。我们将这种现象称之为成角透视或两点透视。

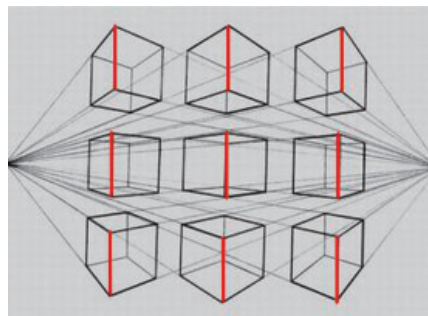
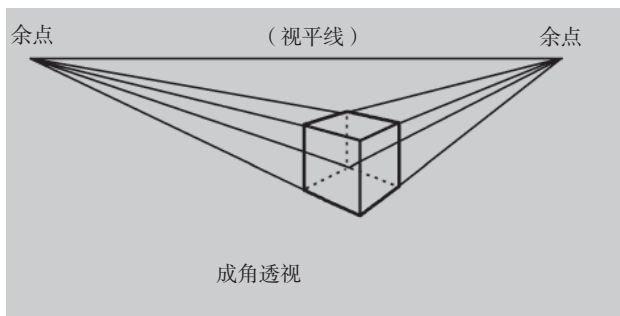

平行透视和成角透视都有共同的规律：几何体上的垂直线在透视变化下会形成近长远短的视觉效果。

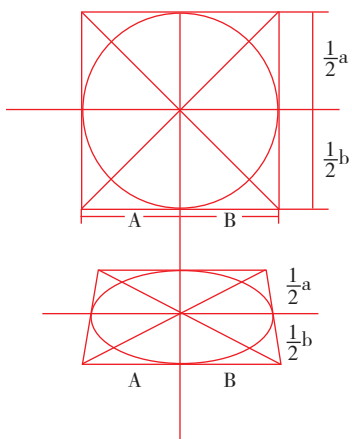

3. 圆的透视

圆处在不同的视角变化中，圆形发生大小、形状上的变化，就是圆的透视。通常的规律为近弧度大于远弧度。

圆形离视平线的位置越低，看上去会越圆，相反则越扁。与视平线重合时，圆形则变成一条直线。



练习

看下面的图，分析事物的透视变化。



二、构图

在一张纸上，物体究竟要画多大？要放在画面的什么位置上才合适？这就需要我们了解相关的构图的知识。

请同学们感受正方体放在画面的什么位置上最好呢？

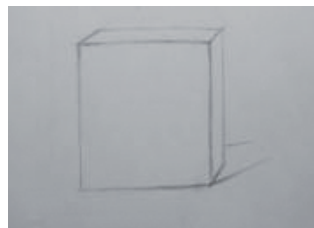

▲ 适中

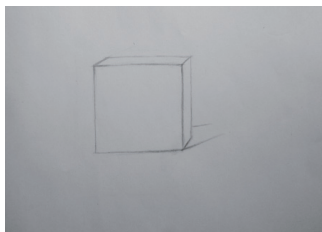

▲ 太小



▲ 太大



▲ 偏左



▲ 偏上



▲ 偏下

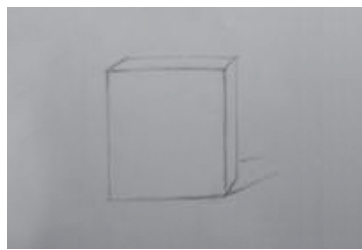

▲ 居中

构图是来自西方的绘画理论，在中国绘画理论中我们也称之为经营位置。成功的构图能使作品内容主次分明、主题突出、赏心悦目；反之，则会破坏作品的效果。我们在此所了解的是最基础的构图知识。

构图的基本规律：

1. 画幅的选择

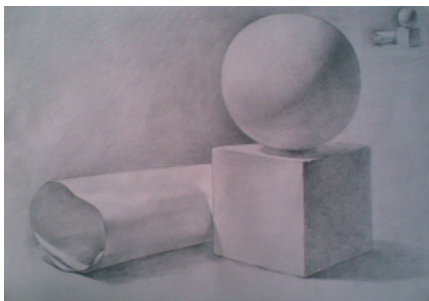

▲ 横幅画



▲ 竖幅画

横幅与竖幅的选用取决于物体所形成的视觉效果倾向以及画者的主观表现意图。

2. “三不要”

- (1) 构图不要偏小或偏大。
- (2) 构图不要偏左或偏右。
- (3) 构图不要偏上或偏下。

3. “两要”

- (1) 画面要有均衡感。
- (2) 画面要有对比有变化。

练习

以正方体和长方体为参照物，在作业本上做构图练习。

第二章 几何体素描训练

第一节 正方体与长方体

一、正方体结构素描

1. 起稿

- (1) 观察比例、透视。
- (2) 四点定位，完成构图。
- (3) 虚线画出大轮廓。

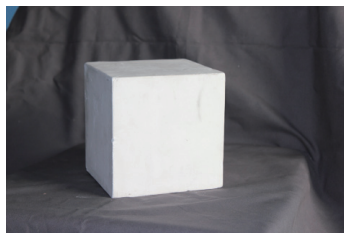

2. 塑造形体

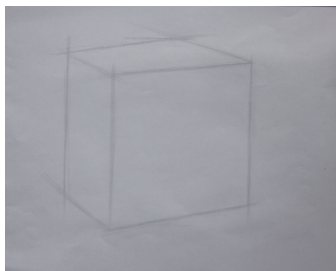

3. 深入刻画，整理细节，完成作品

