

平面港

GRAPHICS HARBOR

[书籍设计]

成朝晖 编著

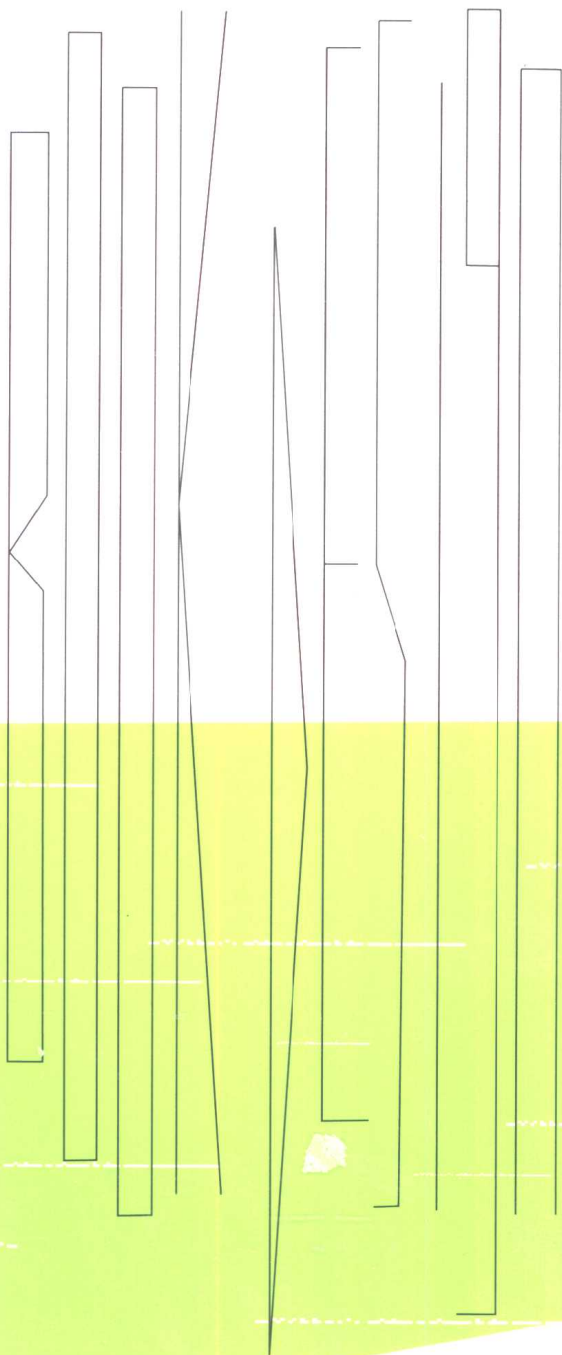

Book Design

平面港^②

GRAPHICS HARBOR

[书籍设计]

成朝晖 编著

中国美术学院出版社

责任编辑: 陈 平

整体设计: 成朝晖

责任校对: 石同兴

责任监制: 葛炜光

图书出版编目(CIP)数据

书籍设计 / 成朝晖编著. - 杭州: 中国美术学院出版社, 2001.7

(平面港)

ISBN 7-81019-925-0

I.书... II.成... III.图书-装帧-设计 IV.TS881

中国版本图书馆CIP数据核字(2001)第029908号

平面港(丛书)

书籍设计

成朝晖 编著

中国美术学院出版社出版发行

(杭州市南山路218号 / 邮编: 310002)

全国新华书店经销

浙江兴发印刷厂印刷

2001年7月第1版 / 2001年7月第1次印刷

开本: 787 × 1092mm 1 / 16

字数: 20千 / 印张4.5 / 印数: 8000册

书号: ISBN 7-81019-925-0 / J · 862

定价: 18.00元

目 录

C O N T E N T S

- 4 书籍设计概说
- 5 书籍设计回顾
- 7 对书籍设计的认识
- 9 书籍设计的语言
- 11 书籍设计诸环节的研讨
- 27 书籍设计一览

平面港^②

GRAPHICS HARBOR

[书籍设计]

成朝晖 编著

中国美术学院出版社

目 录

C O N T E N T S

- 4 书籍设计概说
- 5 书籍设计回顾
- 7 对书籍设计的认识
- 9 书籍设计的语言
- 11 书籍设计诸环节的研讨
- 27 书籍设计一览

“设计师——作为现代社会的艺术家——还必须在其设计的作品中提供丰富的文化营养、情趣和别的什么有价值的东西。”

——[英]艾伦·弗莱彻

“在我所有的广告招贴作品里，首要的——同时也是最重要的——就是关于设计意念的问题。而设计的意念又来自于我所直接面临的设计问题之中，诸如它的本质、背景、对象、诉众、功能范围和预算费用等等。”

——[美]兰尼·索曼斯

“求真是设计的本质。”

——[日]松永真

“我认为设计最重要的不是视觉上的个人风格，而是作品中的神韵。‘神’是我多年来在创作中努力追求的东西。”

——[日]松井桂三

书籍设计概说

书籍是人类文明的载体。

人类以语言相互沟通，又创造了文字作为传达讯息的工具，而后突破语言的时间与空间限制，以文字记录下人的生活与思想。它可以是只言片语，也可以洋洋洒洒，千言万语，更可以结集成册。书籍借助文字、符号、图形记载着人类的思想、情感，叙述着人类文明的历史进程。从文化的角度、历史的回顾等方面去探讨书的设计，除了具备传播文明的功能以外，书籍还具有独立存在的价值，即书籍的审美价值——书籍设计艺术。

历史文明的转载，给我们留下了巨大、丰富的文化遗产，使我们后人可以徜徉其中，充分感受先人当时的思想与热情，同时可了解当时的文明与精神。“甲骨装”、“简策”、“卷轴装”、“经摺装”、“蝴蝶装”、“包背装”、“线装”等等，不仅构成了瑰丽多姿的书籍形态创造史，而且，在某种意义上，它们也是中华文明的一个象征，我们可看到古人在其领域中所付出的心血。经典性的书籍设计以独特的气质永存。近年来，优秀的书籍设计师又以拓荒者的勇气，在作出理性反省的同时，开始了书籍形态学方面的革命，把传统的书籍装帧推向了书籍形态价值建构的高度，渐成为书装界的一道独特的人文景观。



书籍设计回顾

中国是文明古国，在漫长的历史演进中，书籍形态方面的设计与制作也有着其丰富的历史。对于功能与审美的追求，可追溯到原始社会。古人结绳记事，可算是书籍最早的形式。它的特殊性在于以绳子为扭曲、打结形成的形象来传达信息。而后，逐步有了负载文字的载体：兽骨。人类将从自然界中提炼的具有特殊意味的符号图形刻在兽骨之上，出现了早期的象形的甲骨文，同时文字亦有了载体，书籍的最早雏形也就出现了。自甲骨文作为信息的记号载体开始，至商代中叶，以竹简木简串成册子的“简策”，或用纺织品、帛、绢等做材料，在上面抄以文字。帛的左端包棒，围绕中心棒卷成“卷轴装”。东汉以后，造纸术的发明，人类文明掀开了新的篇章。紧随时代的变化，书籍的形态也发生了变化。文字依附的材料，渐为纸张所代替，从单张抄写的奏折、布告发展成连接折叠的“折叠本”。后又受到印度贝叶梵经的启示，将书页按序粘接起来，加以折叠，成为“经摺装”。五代初期，书的装订逐渐转向“册页型”的形态。唐代以来，由于印刷术的发展，逐步由手抄本改为木板雕刻印刷；宋朝，毕升发明了活字印刷，更促进了当时书籍装帧形式发展的多样化。至明代中叶后，发明了“线装”书形态替代了前期书籍形态，直至晚清。自西洋人传入活版印刷和铸造汉文铅字粒，现代印刷技术开始发展起来。书籍的装帧方法也采用了洋装。可见书籍形式是和时代的生产状况、政治制度、经济状况及印刷术的发达程度相关联的。

现代书籍设计艺术的发萌以英国的实用设计家威廉·莫里斯为代表人物。他倡导“手工艺复兴运动”影响着书籍装帧艺术的发展。他亲自办起印刷厂，亲自进行设计艺术工作，并印刷、装订和出版了多卷精美书籍。他注重字体的设计，封面的设计也十分优雅、美观、简洁，使书籍的外表与内容和谐，精神与艺术气质统一，讲求工艺技巧，制作严谨，一丝

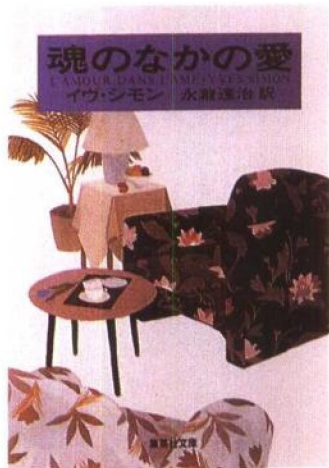
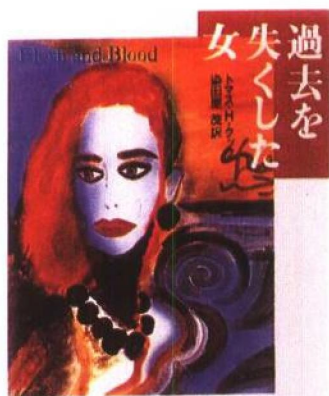

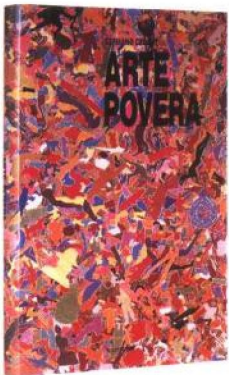
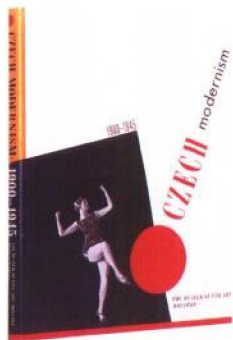

不苟。而后，一代大师如克利、康定斯基等人都介入书籍设计艺术中，使得书籍设计受同时代艺术思潮的影响，表现主义、未来主义、达达主义、欧普艺术、超现实主义和照相现实主义等都在封面、护封及插图设计中有所体现。19世纪90年代，护封在商业经济竞争中起到了一定的促销作用，强调护封与书籍本身的内容在精神本质与艺术形式上相统一观点至今始终未变。

中国现代书籍设计艺术是随着“五四”新文化运动的兴起而兴起的。受到西方文化的影响，鲁迅先生倡导“洋为中用”、“拿来主义”而又不失民族特色，对封面、插图、书名、排版等都非常重视；同时也允许设计者在图案适当的位置签署自己的名字，以示负责和荣誉。陶元庆、丰子恺、张光宇等是当时有影响的书籍装帧艺术家。当时陶元庆就在为鲁迅先生设计的封面上签上了“元庆”。直至今日，封面设计、版式设计的作者的名字出现在书籍之上，也是当时为书籍设计者在出版界争得一席之地的结果。

近几十年来，我国书籍装帧业的形势却不容乐观，为旧的观念、体制所囿，长期徘徊、滞留在“封面设计”的陈旧观念上踟躇不前，远远落后于欧、美、日的水准。对这一现状的不满，一些书籍设计家积累数年，探讨书籍形态的创造，已构成传统与现代书装业之间的一个分水岭。20世纪90年代以来，书籍市场绚丽多彩，书籍设计成为热门职业，涌现出一大批书籍装帧设计的佼佼者，也为中国的书籍在世界书籍出版界中赢得了很高的荣誉。一方面书籍设计家们虚心学习前辈们的丰富经验，另一方面大胆更新观念，创造崭新的设计理念。在这其中，吕敬人先生以其独到的设计理念，性格鲜明的视觉样式，蕴藉深厚的人文含义而成为现当今书装界影响很大的一位书籍设计家，所形成的“吕氏风格”也成为书装界的一道独特的人文景观。在书装界，他倡导由“书籍装帧”(bookbinding)到“书籍设计”(bookdesign)的观念转变，并提出了具有独创性的“书籍形态学”概念，以形

神共存的二重构造学说为中心，形成了自己的书籍设计理论。吕敬人先生的书籍设计，有着浓厚的传统风味。我们看《朱熹大书千字文》、《西域考古图记》的设计，都鲜明地表现了传统的特点。吕敬人先生的现代书籍设计中，可以看到设计家注重对气韵的感悟。他并非单纯回归到古代书籍装帧中那种阴柔萎靡的书卷气，而是追求超越书籍形色之上的气韵。在他的作品中可以看到书的设计注入了传统与现代的气息，营造了时代的气氛又具有分寸感，也将文学艺术的文字语言转化为具有生命力的视觉表现形式，进而准确传达书籍内容和内在精神的震颤力。吕敬人先生所追求的是传统与现代的和谐，中国文化与世界文化的和谐。

对书籍设计的认识

书籍设计是一项整体的视觉传达活动，它的目标有两个：其一是用相应的文字与符号把作者的思想记录下来，印刷在纸张上；其二是将其传达给他人。

书书籍装帧设计包含了书籍所必需的材料与工艺的总和。它是书籍设计者以情感与想象来作创意表达，把握、反映书籍内容的特殊方式。

传统意义上的书籍的功能主要是记述史实和保存知识，书籍装帧设计的工作仅限于美化、保护书籍。现代意义上的书籍装帧设计始于工业化时代，书籍在传播文明的同时，自身形成了一个造就全球性阅读空间的流通产业。书籍既是思想意识的结晶，又具有商品流通的一般属性。设计师除要考虑书籍的开型、材料、形式、字型、印刷形式等一系列因素以外，还要考虑如何使图书适销。保护书、美化书、促进销售成为现代意义上的书籍装帧设计的准绳。

吕敬人先生对长期的书籍设计实践进行了理论性的总结，他认为，书籍设计的突破取决于对传统狭隘装帧观念的突破。现代书籍设计的创造需要解决两个观念性前提：“首先，书籍

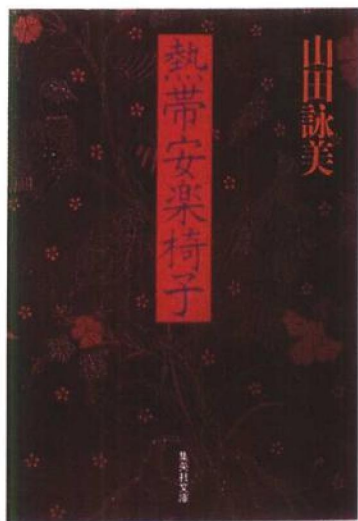

形态的塑造，并非书籍装帧家的专利，它是出版者、编辑、设计家、印刷装订者共同完成的系统工程”；其次，书籍形态是包含“造型”和“神态”的二重构造。前者是书的物性构造，它以美观、方便、实用的意义构成书籍直观造型的静止之美；后者是书的理性构造，它以“丰富易懂的信息，科学合理的构成，不可思议的创意，有条理的层次，起伏跌宕的旋律，充分互补的图文，创造潜意识的启示和各类要素的充分利用”，构成了书籍内容活性化的流动之美。造型和神态的完美结合，共同创造出形神兼备的、具有生命力和保存价值的书籍。

不言而喻，这个言简意赅的对书籍设计的认识对中国书籍设计界是具有启示性意义的。它要求书籍设计家站在系统论的高度切入书籍形态的创造，从而注重书籍的内在精神与外在形态、宏观与微观、文字与图像、设计与工艺流程等一系列问题。注重书籍外在的静止的美感，设计不但要深入到封面、环衬、勒口、扉页、书脊等每一个空间，还需考虑到处于动态中的书籍：在书籍翻阅的过程中，随着视线的转移形成气韵的流动感。总之，好的书籍设计能使人同时感受到五个方面的美的享受：

视觉美（来自书籍设计的吸引）；

触觉美（来自纸张的肌理素质、轻重、质地、翻阅的手感）；

阅读美（知识的美的享受）；

听觉美（书籍翻阅的声音）；

嗅觉美（油墨、纸张的自然气息）。

现代书籍设计观念已极大地提升了书籍设计的文化含量，充分地扩展了书籍设计的空间。书籍设计由此也从单向性向多向性发展，书籍的功能也由此发生革命性的转化：由单向性知识传递的平面结构向知识的横向、纵向、多向位的漫反射式的多元传播结构转化。读者将从书中获得超越书本的知识容量值，感受到书中的点、线、面构成的智慧之网。

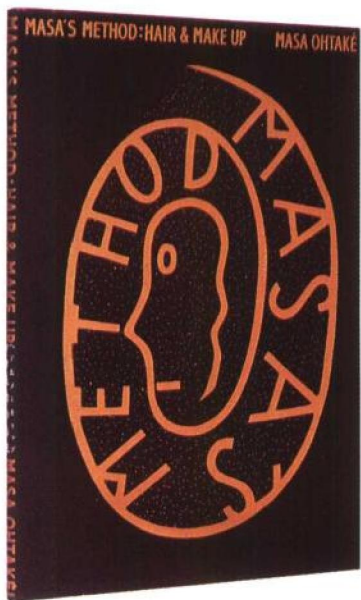

书籍设计的语言

信息社会带来了全新的社会形态，市场经济的导入与提倡，使书籍的竞争日益激烈，书籍的外貌起着极其重要的作用。书籍作为商品社会中的特殊产业，必须要有适宜于社会大氛围的现代面貌。现代书籍设计就美化、保护、促销的作用而言，其重要性也就不言而喻。书籍是一个生命体，是有着丰富表情的立体物。书籍设计将组成书籍的各个组成部分相互有机联系起来，才能渲染出与书籍内容相结合的整体阅读环境。这就要了解书籍的结构特性和表现特征，掌握结构之间的和谐关系，深入地吃透它的核心，并由核心向外扩展到书外的方方面面的知识，然后将与书的内容相关联的各类要素重新整理、排列、组合、渗透……有节奏、有章法、有创造性地设计出书籍的新形象，一本比原始文字的信息量更具增值效应的、更富有表现力的书才能由此诞生。尽管这很难，但却是每一位装帧设计者的努力方向。

（一）书的尺寸

设计一本书，首先要确定书的开本。原则上要选用适合内容题材的纸张种类，并且以最经济合理的尺寸来裁切。另外，还需考虑印刷机工作和切割所需要的余量。国际通用的纸张大多是787mm×1092mm、850mm×1168mm的全开尺寸。全开纸张切成两张为对开纸，再切成两张成为4开纸，依次类推，有8开、16开、32开、64开、128开等。还有其他开法，如6开、12开、20开、24开等。但12开、20开、24开都有两至三种裁切的方法，如图所示只是其中一种。可根据设计的需要裁切不同的尺度。有经验的设计师对于纸张的种类、规格都心中有数，能够因材施教，合理使用开本。开型的尺寸第一原则为方便阅读。书籍门类不同，大小不一。开本的巧思，可带来阅读时的愉悦。例如，以形、色启蒙的儿童书籍与成人书籍在开型设计上就要有明显的差别；降低成本也是一重要原则，熟悉市场所提供的纸张的尺寸，确定合理、经济的开型，可降低书籍生产成本。另外，一本书是否平整与纸张的纹理走向有着密切的关系。纸张纤维的走向与订口

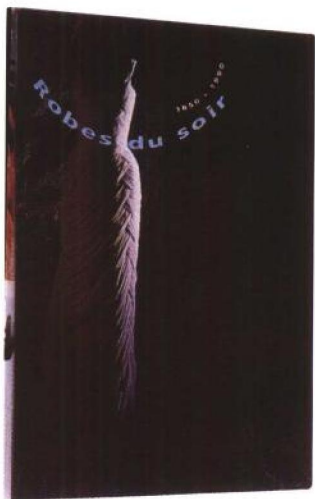

线平行，书页就不会出现水波纹状，保证翻阅轻松，打开书页平整舒展。

(二) 书的组成部分名称

每个文明社会的人都不同程度的与书打过交道，但并非每一个人都能明确说出书的各个组成部分的名称，因为这相对而言并不重要，而且并不是每一本书都包含所有的组成要素。而对于书籍设计人员来说，了解书籍各部分的名称，有助于设计工作的展开。

按照书籍翻阅的顺序，书的组成分别有：护封、封面、书角、前后勒口、前后环衬、扉页、书顶、书口、书根、书脊、书签带、封底等。

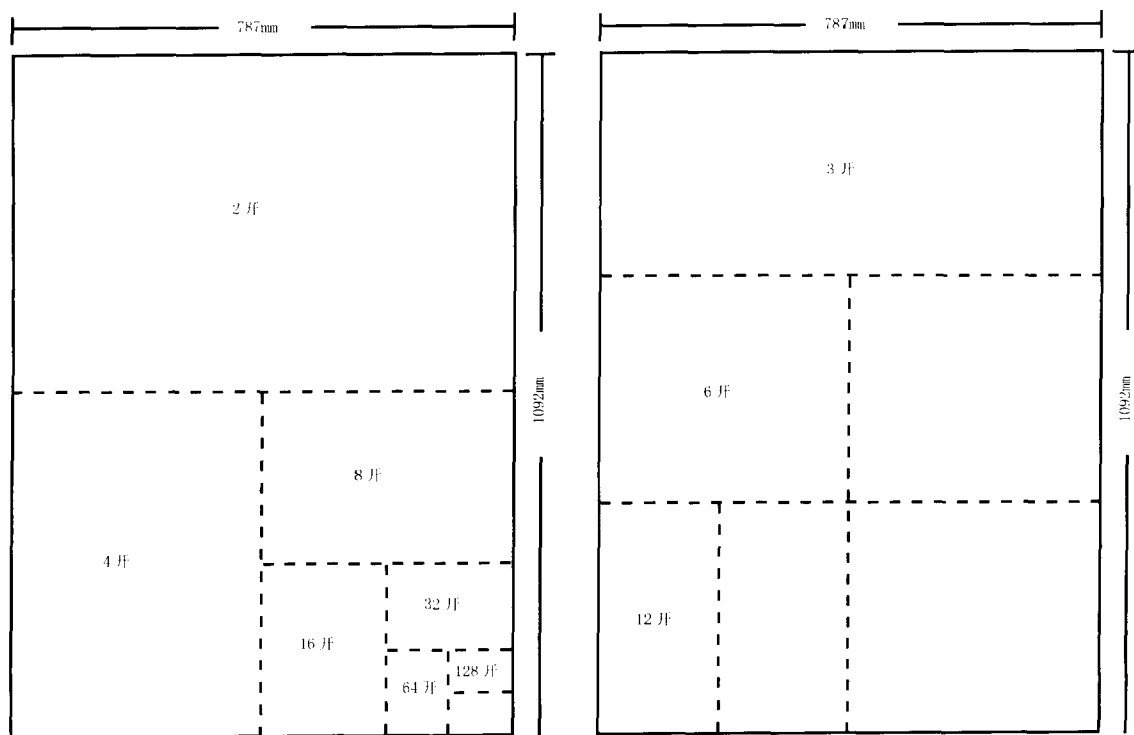

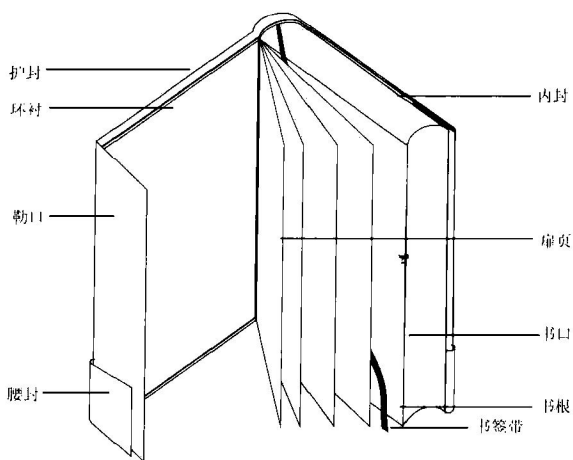
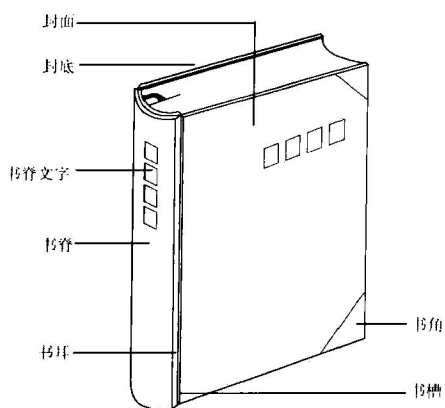

书籍设计诸环节的研讨

护封设计

护封可称为是书籍的外貌，“书的脸”。书籍的外貌起着极其重要的作用。这里把封面也纳入到护封中来讲述，其出发点是护封与封面的功能相近，只是在精装书、简装书之间所用的材料与装帧的结构有所不同。精装书有护封和封面两部分，其封面有硬底板包贴亚麻布或其他合成材料加以压印、烫印以及粘贴书名标牌制成。护封是用光滑的铜版纸或特种纸印刷而成。它的设计内容包含了封面、封底、书脊和前后勒口。简装书的封面，减去精装书的硬封，直接以精装书的护封包裹书籍。半精装书是在精装书的基础上把硬封的结构改成无印制的硬衬纸板。

书籍设计应以至美的原则去实践。一件完美的东西，需要极其审慎的思维。护封设计作为书籍的主要展示形象以及对消费者进行视觉诱导的手段，它的成功与否至关重要。书籍设计者单凭感性的艺术感觉还不够，还要相应地运用人类工学概念去完善、补充。工学分为三个方面：首先是原著触发的想象力和设计思维，它构成读物的启示点。在此基础上，把文字、图像、色彩、素材进行创造性复合，以理性的把握创制出具有全新风格特征的书籍形态。最后，进入工艺流程，实现书籍设计的整体构想。



通常书籍内涵的精美、深刻、新颖、可以唤起设计师良好的情绪。若以书籍内涵的丰富与书籍设计的精美相结合而出现在销售空间中，可使消费者享受到精神的愉悦，更能从书籍的设计中领略到现代设计进行到何种程度，从中感受到审美时尚向何方向演进。

书籍的护封或封面要在短时间内吸引消费者，那么在设计上应采用超常规的思维、凝练的色彩与图形、强烈视差的文字排列、材料的选用等手段给消费者以强有力的视觉冲击力。

(一) 护封或封面应真实凝练地体现书籍的内涵。读者在初接触书籍时，往往依靠直觉从护封及封面上获取信息。因此，准确把握书籍的内容，提取内容的精华，引人注目、动人心弦、栩栩如生，是护封或封面设计良好的开端。形象、各种表现要素与书籍内涵的协调性，是靠设计师仔细的比较与选择，凭借一定的知识与设计经验获得的。通常情况下，书籍内涵的精美、深刻、新颖与装帧设计的完美结合出现在销售空间之中，才算是完美的书。



(二) 护封或封面应与书籍消费者交融。书籍设计者不可避免的受到个人主观因素的影响，它包含文化程度、个体喜好、生活经历、个性心理等等。书籍设计者在表现书籍护封或封面时，应使书籍消费者能够理解你所表现形式之下的内涵，达到与书籍消费者的对话。护封与消费者的关系是建立在互相认同的基础上进行交流的。人们对美的事物天生有

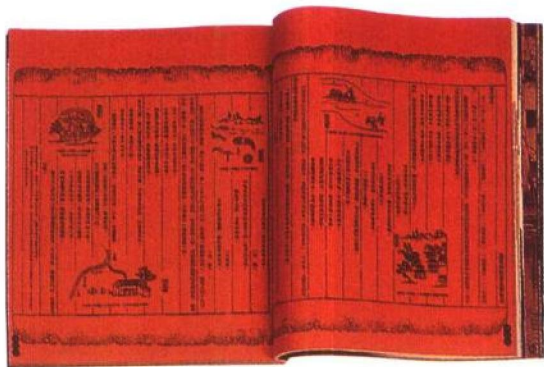
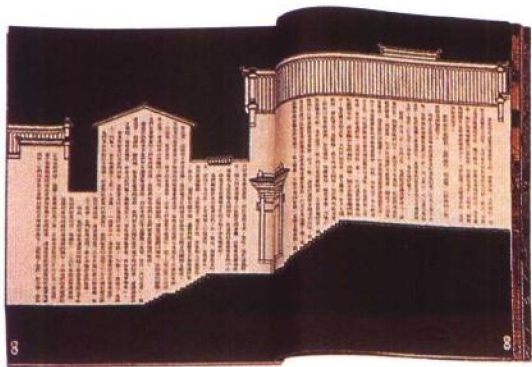

种愿意接纳的倾向。而对于美的认同有社会时尚的公认与个人的审美取向。书籍设计师必须努力创造一个优美的、时尚的、合理的视觉空间，容易为大多数对应的消费群所接受的，融合了设计师创新意识的设计，并使设计师的审美表现手段尽可能与消费者作心领神会的沟通，以求共识。

（三）护封或封面销售的需要与独立的观赏价值。书籍最初被认识与喜爱是靠其外部的形象。由于印刷技术与电脑技术的发展，书籍护封或封面的设计与印制日益精美，书籍的竞争也日趋激烈。书籍销售的宏大空间给书籍本身以巨大的压力，书籍设计作为书籍的代言人，它的独特性，视觉诱导性，美观性等均与书籍是否畅销发生关联。护封或封面要率先与读者见面，它负担着向读者宣传书籍内容的责任。如何利用视觉进行促销？书籍的护封或封面具有小型广告的功能。另外，书籍护封延续至今，仍然扮演着文明的传播的角色。护封除继续发挥保护书籍的传统功能之外，还在现代生存状态中具有独立的留存价值。在人们的生活空间中，自然叠起的书脊、平展置放在窗前、茶几上的图书，起到了美化环境的效果。美的书籍护封与封面是人们愿为保存、珍藏的。

