





中國圖書公司

U  
q  
U227-62  
1

672831  
号 000 字 登 录 (京)

《电气化铁道施工手册 牵引变电所》

# 牵引变电所

(第二版)

铁道部电气化工程局第一工程处 编



中国铁道出版社

2000年·北京

贵阳学院图书馆



GYX672831

188573  
(京)新登字 063 号

### 内 容 简 介

《电气化铁道施工手册 牵引变电所》是为适应我国电气化铁路的高速发展而编辑出版的专业工具书，它汇集了我国铁路牵引变电所设备的主要技术资料，同时也收集了经全面整理的施工单位几十年来在施工实践中形成的工艺文件。

全书共分二篇：第一篇牵引变电所电气工程；第二篇牵引变电所电气试验。本书可供电气化铁路施工、运营单位和部门的工程技术人员、工人、干部使用，也可供设计部门及大、中专院校教学参考。

### 图书在版编目 (CIP) 数据

牵引变电所/铁道部电气化工程局第一工程处编. 2版. —北京: 中国铁道出版社, 2000. 11  
(电气化铁道施工手册) ISBN 7-113-03864-6

I. 牵… II. 铁… III. 牵引变电所-工程施工 IV. TM922.4

中国版本图书馆 CIP 数据核字 (2000) 第 46310 号



书 名: 电气化铁道施工手册 牵引变电所  
著作责任者: 铁道部电气化工程局第一工程处  
出版·发行: 中国铁道出版社 (100054, 北京市宣武区右安门西街 8 号)  
责任编辑: 王风雨  
印 刷: 北京市彩桥印刷厂  
开 本: 787×1092 1/16 印张: 28 字数: 1014 千  
版 本: 1995 年 1 月第 1 版 2000 年 11 月第 2 版 2000 年 11 月第 2 次印刷  
印 数: 3001~6000 册  
书 号: ISBN 7-113-03864-6/·U·1067  
定 价: 80.00 元

版权所有 盗印必究

凡购买铁道版的图书, 如有缺页、倒页、脱页者, 请与本社发行部调换。

# 《电气化铁道施工手册 牵引变电所》

## 编委名单及编写分工

编委	谢洪和 (特邀)	刘杰	杨建国
	刘志远	杜珏	吴运和 戴清森
主编	谢洪和	杨建国 (第一篇)	刘杰 (第二篇)
主审	聂如心	(第一篇)	容仕宽 (第二篇)
执笔	第一篇		
	谢洪和	第一~十二章	
	杨建国	第一~九章、第十一~十六章	
	毛希侔	第二、三章	
	常秋羊	第四章	
	赵景辉	第九章	
	韦国、董安平、金柏泉	第十章	
	肖哲	第十一章	
	第二篇		
	刘杰	第一~十章、第十四章	
	赵惠超	第十一、十二章	
	苏保卫	第十三章	
	附录	杨建国 刘杰	

中铁电气化工程局第一工程处

吴运和  
2000年5月于北京

# 修订说明

《电气化铁道施工手册 牵引变电所》已经出版发行五年，目前由于需求量较大，中国铁道出版社应广大读者要求准备再版发行。

电气化一处作为该手册的主编单位，受铁道出版社之邀，对手册的内容进行了部分补充和修订。根据近几年我处掌握的新技术、新设备的能力和经验，我们在第四章增加了六氟化硫组合电器，在第十章增加了网络型远动系统，新增第十三章变电所微机保护等章节的内容，同时对已经不适应现代施工生产管理需要的第三篇内容全部删除，对需要了解该部分内容的读者，建议选读由铁道出版社出版、我处主编的《电气化铁路施工组织与管理》、《铁路施工企业班组管理知识问答》以及铁道出版社出版发行的有关概预算编制办法和验工计价管理的书籍。

本手册的出版发行及再版得到铁道出版社的大力帮助、支持和指导，同时也得到行业及主管部门的指导和建议，得以继续在电气化施工领域发挥作用，在此一并表示感谢。

我们希望行业主管部门和铁路建设的同行们多提宝贵意见和修改建议，让我们共同为我国电气化铁路建设事业的大发展贡献力量。

中铁电气化工程局第一工程处

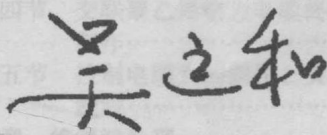

2000年5月于北京

# 目 录

## 第一篇 牵引变电所电气工程

<b>第一章 牵引变电所分类、主结线及施工</b> ..... (1)	<b>第四节 电容补偿装置安装</b> ..... (130)
第一节 牵引变电所的分类及主结线..... (1)	<b>第八章 配电装置</b> ..... (135)
第二节 开闭所、分区所与 AT 所的主结线..... (8)	第一节 母线、高压电瓷及金具..... (135)
第三节 牵引变电所施工的主要内容和标准..... (9)	第二节 高压开关柜..... (144)
第四节 牵引变电所施工程序..... (10)	第三节 软母线安装..... (148)
第五节 牵引变电所施工准备工作..... (12)	第四节 硬母线安装..... (151)
<b>第二章 牵引供电用变压器</b> ..... (13)	第五节 高压开关柜安装..... (153)
第一节 牵引变压器..... (13)	第六节 设备防护网栅安装..... (156)
第二节 单相自耦变压器..... (19)	<b>第九章 继电器与继电保护装置</b> ..... (160)
第三节 动力变压器与所用变变压器..... (23)	第一节 机电型与整流型继电器..... (161)
第四节 变压器的运输..... (28)	第二节 晶体管型继电器..... (171)
第五节 牵引变压器安装..... (31)	第三节 牵引网馈线成套保护装置..... (178)
<b>第三章 互感器</b> ..... (40)	第四节 自动重合闸装置..... (184)
第一节 电压互感器..... (40)	第五节 主变压器保护..... (184)
第二节 电流互感器..... (45)	第六节 中央信号装置..... (187)
第三节 互感器安装..... (51)	第七节 成套控制保护盘安装..... (189)
<b>第四章 高压断路器</b> ..... (53)	第八节 二次回路接线..... (192)
第一节 少油断路器..... (53)	<b>第十章 远动系统</b> ..... (199)
第二节 六氟化硫断路器..... (61)	第一节 主机型远动系统..... (199)
第三节 真空断路器..... (71)	第二节 网络型远动系统..... (209)
第四节 断路器操动机构..... (76)	第三节 远动装置安装..... (213)
第五节 110kV 六氟化硫 (SF <sub>6</sub> ) 组合电器安装..... (83)	第四节 远动系统调试..... (217)
<b>第五章 隔离开关、负荷开关、高压熔断器</b> ..... (92)	第五节 AT 吸上电流比型数字式故障点标定装置..... (219)
第一节 隔离开关及其操动机构..... (92)	<b>第十一章 所用电系统</b> ..... (222)
第二节 高压短路器及其操动机构..... (95)	第一节 交流所用电力系统..... (222)
第三节 负荷开关..... (97)	第二节 直流所用电力系统..... (225)
第四节 高压熔断器..... (99)	第三节 蓄电池组的安装及充放电作业..... (230)
第五节 户外型隔离开关安装..... (101)	<b>第十二章 电 缆</b> ..... (236)
第六节 户内型隔离开关安装..... (103)	第一节 电力电缆..... (236)
<b>第六章 防雷及接地装置</b> ..... (106)	第二节 控制电缆..... (242)
第一节 避雷器..... (106)	第三节 电缆敷设..... (244)
第二节 避雷针与抗雷圈..... (109)	第四节 交联聚乙烯电力电缆终端头制作..... (247)
第三节 接地放电保护装置..... (111)	第五节 控制电缆头的制作、安装及配线..... (249)
第四节 接地网及接地母线安装..... (114)	<b>第十三章 绝缘油处理</b> ..... (255)
第五节 设备接地线安装..... (116)	第一节 绝缘油过滤..... (255)
<b>第七章 高压电容器及电抗器</b> ..... (123)	第二节 绝缘油的耐压强度测定试验..... (259)
第一节 高压电容器..... (123)	<b>第十四章 基础、构架与设备支架</b> ..... (261)
第二节 电抗器..... (125)	第一节 前期工程的施工要点..... (261)
第三节 电容抽压装置..... (128)	第二节 施工测量..... (263)

第三节	基坑开挖与基础浇筑	(265)
第四节	电杆选配与基础杯底标高调整	(266)
第五节	构架及设备支架组立	(269)
第六节	构架及设备支架配件安装	(270)
<b>第十五章</b>	<b>牵引变电所的空载启动试运行和负载试运行</b>	(274)
第一节	受电前的准备工作	(274)
第二节	试运行期间的技术安全措施	(276)
第三节	牵引变电所的空载启动	(277)

第四节	牵引变电所的负载试运行	(280)
<b>第十六章</b>	<b>电力牵引供电系统的试运行</b>	(283)
第一节	牵引供电系统试运行的基本条件和要求	(283)
第二节	牵引供电系统受电启动及送电开通的程序	(288)
第三节	电力调度业务	(290)
第四节	停电作业与事故抢修	(292)

## 第二篇 牵引变电所电气试验

<b>第一章</b>	<b>电气试验的一般要求</b>	(294)
第一节	电气试验的目的及基本要求	(294)
第二节	电气试验的组织及制度	(294)
第三节	电气试验的安全措施	(295)
<b>第二章</b>	<b>绝缘电阻试验</b>	(296)
第一节	兆欧表	(296)
第二节	试验对象及标准	(296)
第三节	试验方法	(297)
第四节	注意事项及结果判断	(297)
<b>第三章</b>	<b>介质损失角试验</b>	(299)
第一节	QS <sub>1</sub> 型交流电桥	(299)
第二节	试验对象及标准	(300)
第三节	试验方法	(301)
第四节	试验结果判断	(302)
<b>第四章</b>	<b>直流耐压及泄漏电流试验</b>	(303)
第一节	直流高压发生器	(303)
第二节	试验对象及标准	(304)
第三节	试验方法	(306)
第四节	试验结果判断	(306)
<b>第五章</b>	<b>交流耐压试验</b>	(308)
第一节	高压试验变压器	(308)
第二节	试验对象及标准	(309)
第三节	试验方法	(309)
第四节	试验结果判断	(309)
第五节	其他形式的耐压试验	(310)
<b>第六章</b>	<b>电力变压器特性试验</b>	(311)
第一节	变比试验	(311)
第二节	极性与组别试验	(313)
第三节	直流电阻试验	(315)
<b>第七章</b>	<b>高压断路器特性试验</b>	(317)
第一节	导电回路直流电阻试验	(317)
第二节	分合闸时间特性试验	(318)
第三节	操作机构性能试验	(319)
第四节	操作试验	(319)
<b>第八章</b>	<b>互感器特性试验</b>	(321)
第一节	极性试验	(321)
第二节	误差试验	(321)

第三节	电流互感器励磁特性曲线试验	(322)
第四节	电压互感器空载试验	(322)
<b>第九章</b>	<b>接地装置试验</b>	(324)
第一节	接地电阻试验	(324)
第二节	土壤电阻率测量	(325)
第三节	接触电压和跨步电压测量	(326)
第四节	接地保护放电装置试验	(326)
<b>第十章</b>	<b>差动继电器试验</b>	(328)
第一节	DCD-2型差动继电器调试	(328)
第二节	GBT2D型差动继电器试验	(331)
第三节	差动保护全回路极性试验	(332)
<b>第十一章</b>	<b>距离继电器试验</b>	(334)
第一节	ZKH-2A成套保护装置调试	(334)
第二节	TXG 7D型距离继电器调试	(336)
第三节	距离保护全回路检查	(339)
<b>第十二章</b>	<b>馈电线故障探测装置试验</b>	(341)
第一节	ZKT-1型电铁馈线故障测试仪试验	(341)
第二节	故障点标定装置试验	(345)
<b>第十三章</b>	<b>微机保护装置</b>	(348)
第一节	装置简介	(348)
第二节	装置整定程序	(349)
第三节	微机保护的调试	(352)
<b>第十四章</b>	<b>整组传动试验</b>	(358)
第一节	整组传动试验的准备工作	(358)
第二节	直流回路试验	(359)
第三节	交流回路试验	(360)
第四节	人工故障短路试验	(361)
<b>附录一</b>	<b>牵引变电所施工技术记录</b>	(363)
<b>附录二</b>	<b>牵引变电所电气设备试验常用试验报告</b>	(377)
<b>附录三</b>	<b>电气图用图形符号及文字代号</b>	(409)
<b>附录四</b>	<b>施工机具、仪表、工具</b>	(430)
<b>附录五</b>	<b>牵引变电所电气试验主要仪器配备表</b>	(439)



# 第一篇 牵引变电所电气工程

## 第一章 牵引变电所分类、主结线及施工

我国电气化铁路采用单相 50Hz、25 (或  $2 \times 25$ ) kV 牵引供电系统。由于从外部 (一次) 供电系统的高压线路供给电气化铁路的电力参数为三相 50Hz、110kV, 故需在电气化铁路沿线布设牵引变电所, 以完成供电参数的转换。

牵引变电所的功用是, 以其三相、110kV 受电设备引入外部送电线路的高压电并控制通、断, 再

经牵引变压器将引入的三相电转换为 27.5 (或  $2 \times 27.5$ ) kV 单相电, 然后以单相馈电设备将电能分配、馈送至牵引网。

外部送电线路与牵引变电所以进线门形架构为界。门形架构及其后的所内设备、构筑物等属于牵引变电所施工安装范围。

### 第一节 牵引变电所的分类及主结线

我国现有牵引变电所, 根据其馈电区段的供电制式, 可分为普通牵引变电所和 AT 牵引变电所两

类。前者用于向直接供电、BT 供电区段馈电, 后者用于向 AT 供电区段馈电。



图 1-1-1 单相 V/V 结线普通牵引变电所主结线图

牵引变电所中的受电设备、牵引变压器和馈电设备等的配置，连接方式形成牵引变电所的主结线，并以主结线图表示。牵引变电所的类型直接决定变电所牵引侧的馈线形式，而牵引变压器的结线方式对牵引侧和一次侧的结线形式都有直接影响。

我国现有牵引变电所采用的主结线，根据牵引变电所的类型和牵引变压器的结线方式，可分为五种，分述如下并示出结线图实例：

(一) 单相 V, v 结线普通牵引变电所主结线

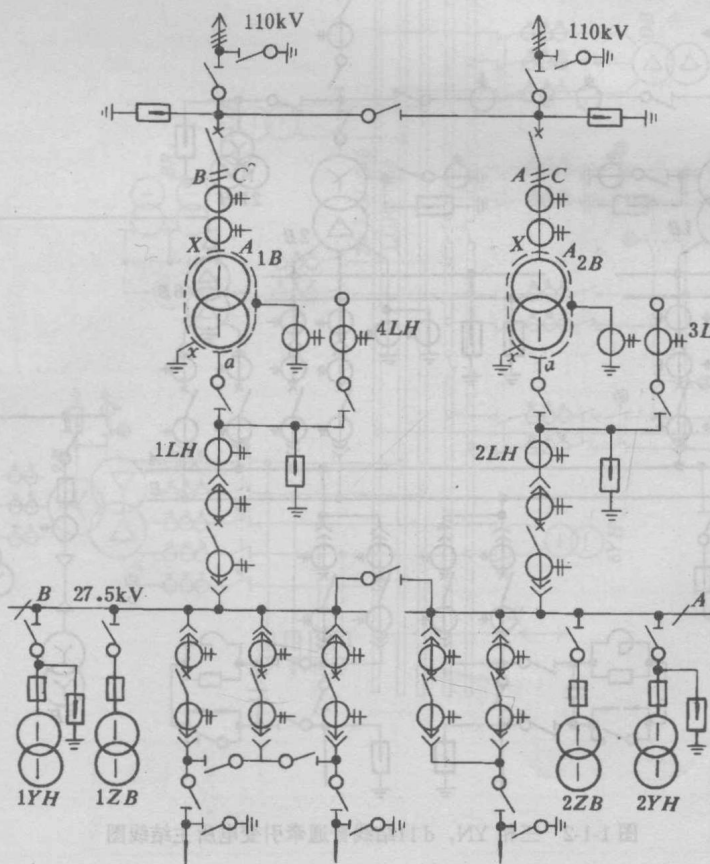
图 1-1-1 示出某单线 BT 供电区段上装设单相牵引变压器的普通牵引变电所主结线。变电所设两台单相牵引变压器 1B 和 2B，1B、2B 的一次侧分别连至双回路三相 110 kV 进线的 B、C 相与 A、C 相，构成以 C 相为公共相的 V, v 结线方式。

变电所一次侧采用双 T 结线，并装设了带隔离开关的跨条，以防任一路送电线路故障或停电检修时，相应侧的牵引变断电。

由于不要求高压侧计（电）费，并不设线路保护，故一次侧不设电压互感器。

牵引侧采用单母线分段结线，1B、2B 二次侧分别接至母线的左、右分段，其二次侧的公共相（C 相）接地，并接入所内的岔线钢轨。左、右母线分段还分别接有单相电压互感器 1YH、2YH 和单相所用变压器 1ZB、2ZB。

两条馈线经断路器接于牵引负荷母线左分段，另一条馈线接于右分段。左、右分段上各并接一台备用断路器，以便在检修馈线断路器时予以替换。牵引侧断路器皆采用手车式，故可省去隔离开关。

(二) 三相 YN, d11 结线普通牵引变电所主结线

图 1-1-2 示出某单线直供区段上装设三相 YN, d11 牵引变压器的普通牵引变电所主结线。两台牵引变二次侧  $\Delta$  绕组的同一角（C 相端子）皆直接接地网并连至岔线钢轨；其一次侧中性点也皆经隔离开关接地。



图 1-1-2 三相 YN, d11 结线普通牵引变电所主结线图



图 1-1-3 三相 YN, d11, d1 十字交叉结线 AT 牵引变电所主结线图

变电所一次侧采用带外跨条的内桥接线，设有两组 YN, yn, d 结线的三相电压互感器 1YH 和 2YH，每组皆由三台单相三绕组电压互感器组成，一次侧进线处还设有高压耦合电容器，主要用于以送电线路作为通道的高频载波通信。

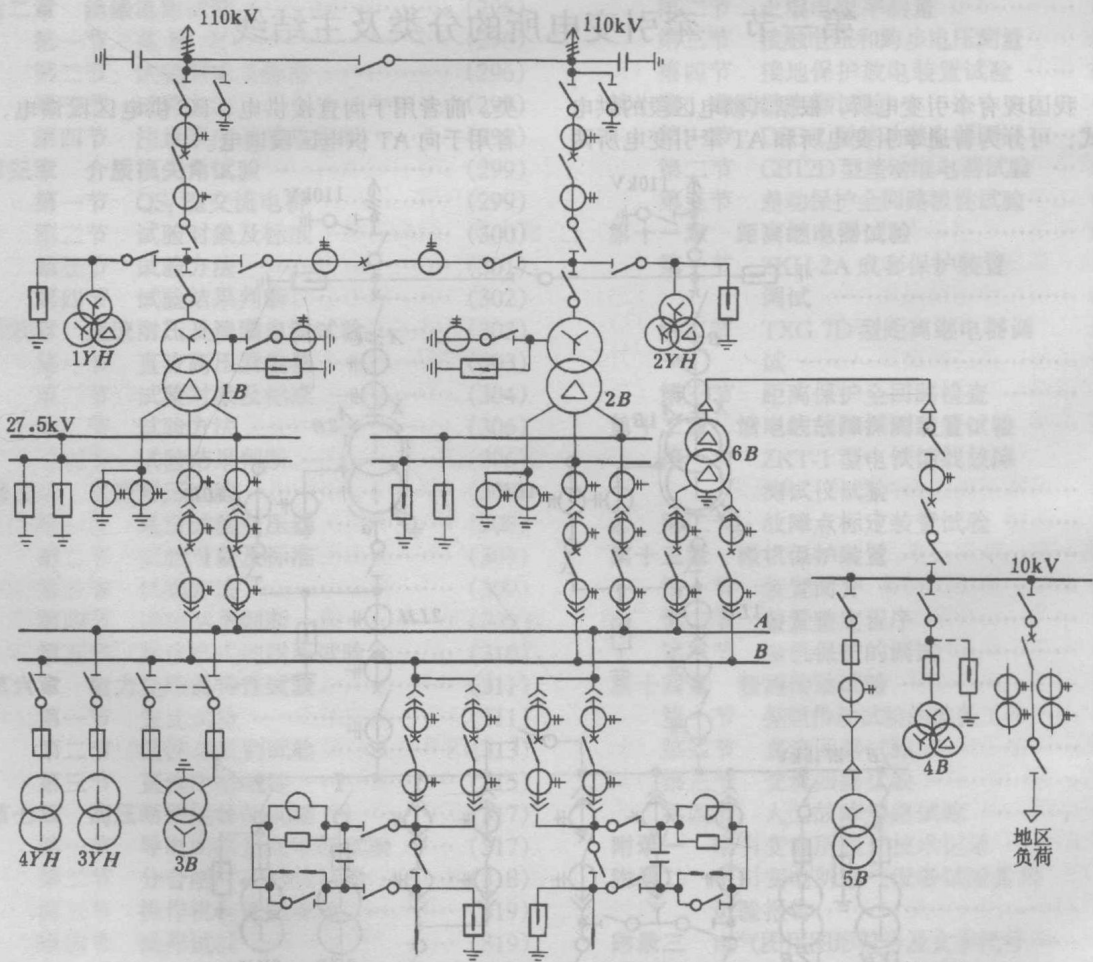
由于馈线少，牵引侧采用不分段的单母线接线，还设有辅助母线，以供接入移动备用变压器。A 相及 B 相主母线 A、B 上分别接有单相电压互感器 3YH、4YH，采用  $Y_0/Y$  结线的三相 27.5/0.4kV 所用变压器 4B 也接于主母线 A 和 B 上。主母线上还接有采用  $\Delta/\Delta$  结线的三相 27.5/10kV 动力变压器 6B，动力变 6B 除向地区负荷供电外，并供电给 Y, yn 结线的三相 10/0.4kV 所用变压器 5B，以提供另一路所用电源。

牵引侧还设有串联电容补偿装置，两套装置皆由串联电容器、阻尼电阻、电抗器与磁吹放电间隙等组成，分别经隔离开关串接于每一馈线，用以在牵引负荷较大时提高牵引网的电压水平，兼起改善功率因数作用。

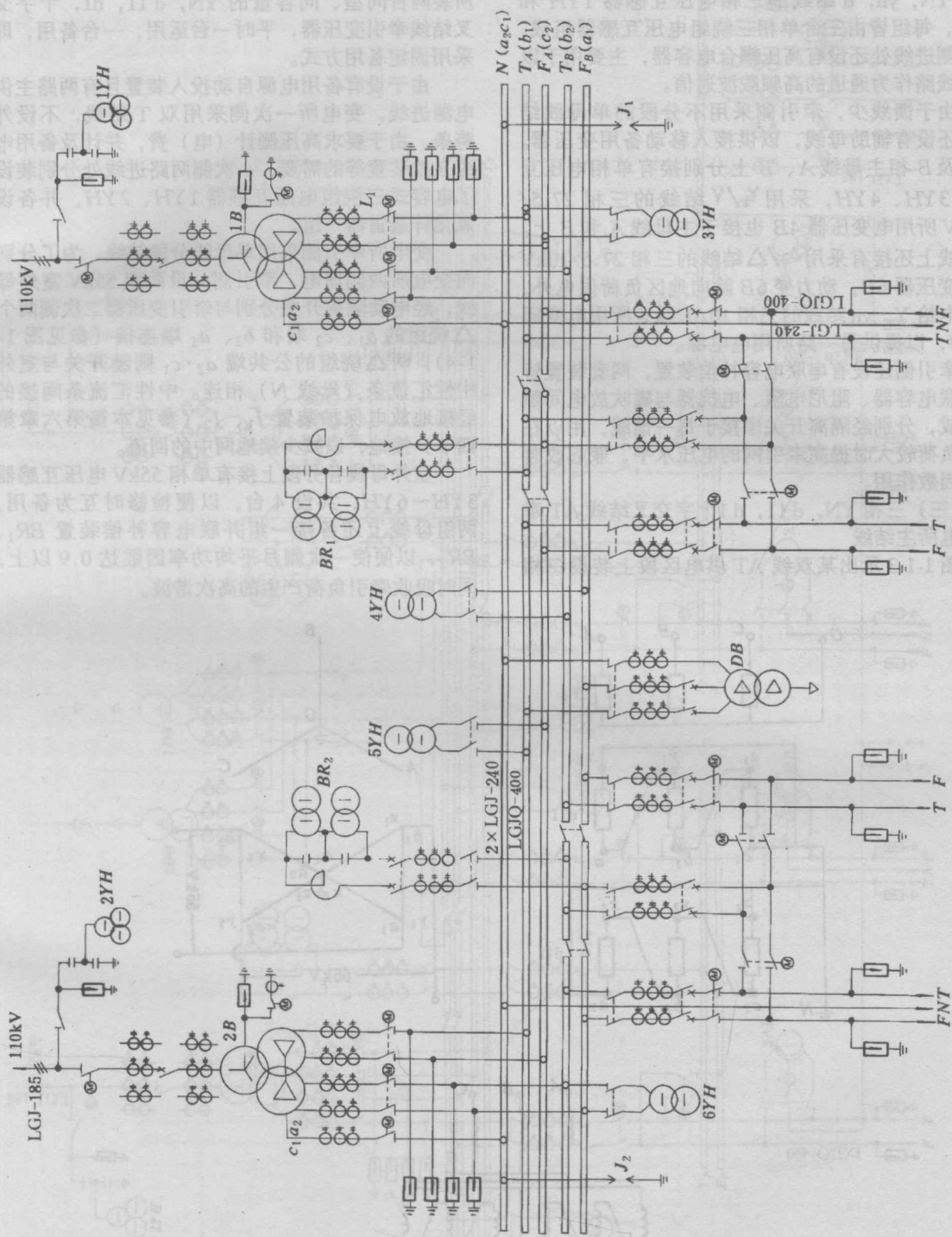
(三) 三相 YN, d11, d1 十字交叉接线 AT 牵引变电所主接线

图 1-1-3 示出某双线 AT 供电区段上装设三相

三绕组牵引变压器的 AT 牵引变电所主接线。变电所装两台同型、同容量的 YN, d11, d1, 十字交叉接线牵引变压器，平时一台运用，一台备用，即采用固定备用方式。

由于设有备用电源自动投入装置且有两路主供电源进线，变电所一次侧采用双 T 接线，不设外跨条。由于要求高压侧计（电）费，并计及备用电源自投装置等的需要，一次侧两路进线处分别装设了电容式三绕组电压互感器 1YH、2YH，并各设氧化锌避雷器一组。

变电所牵引侧采用单母线分段接线。为了分别向变电所两侧馈电，牵引侧分设两组 55kV 室外母线，经电动隔离开关分别与牵引变压器二次侧两个  $\Delta$  绕组的  $b_1$ 、 $c_2$  端和  $b_2$ 、 $a_1$  端连接（参见图 1-1-4）；两  $\Delta$  绕组的公共端  $a_2 \cdot c_1$  则经开关与室外中性汇流条（母线 N）相连。中性汇流条间接的经接地放电保护装置  $J_1$ 、 $J_2$ （参见本篇第六章第四节）接地，以减少接地网中的回流。

室外母线各分段上接有单相 55kV 电压互感器 3YH~6YH，共设 4 台，以便检修时互为备用。两组母线上还各接一组并联电容补偿装置  $BR_1$ 、 $BR_2$ ，以便使一次侧月平均功率因数达 0.9 以上，同时吸收牵引负荷产生的高次谐波。



图 1-1-4 三相 YN, d11, d1 十字交叉接线 AT 牵引变电所原理接线简图



图 1-1-5 三相/二相斯科特结线 AT 牵引变电所主结线图

采用 D, d 结线的三相 27.5/10kV 动力变压器 DB, 其一次侧通过牵引侧母线与牵引变二次侧 d11 绕组的  $a_1$ 、 $b_1$  和  $c_1$  端相连, 其二次侧则向铁路配电所提供 10kV 三相电力; 配电所再用三相 10/0.4kV 变压器 (图中未示) 向牵引变电所提供所用。需要注意的是, 牵引变电所与配电所系按“两合一”方式合建。

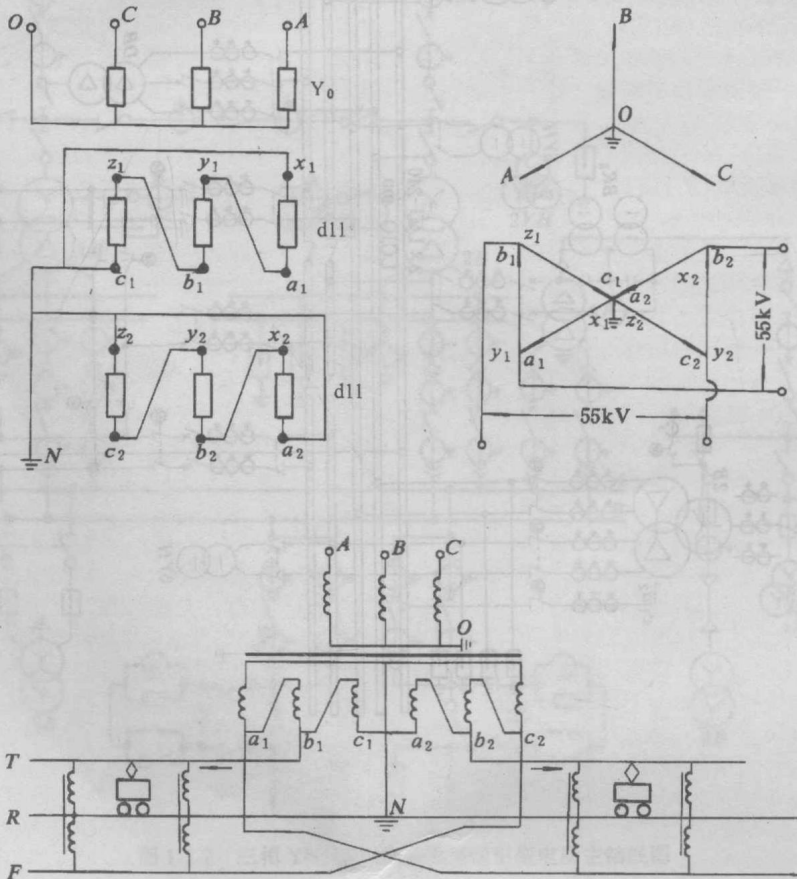
由于牵引变压器二次侧两个对顶联接的  $\Delta$  绕组可直接提供两组  $2 \times 27.5\text{kV}$  电源 (见图 1-1-4 中的  $b_1a_2 - a_2c_2$  和  $b_2c_1 - c_1a_1$  两组  $2 \times 27.5\text{kV}$  电压相量), 故无需在出线处设馈线自耦变压器, 可直接经馈线向 AT 牵引网的 T、R、F 三导线供电。

(四) 三相/二相斯科特结线 AT 牵引变电所主结线

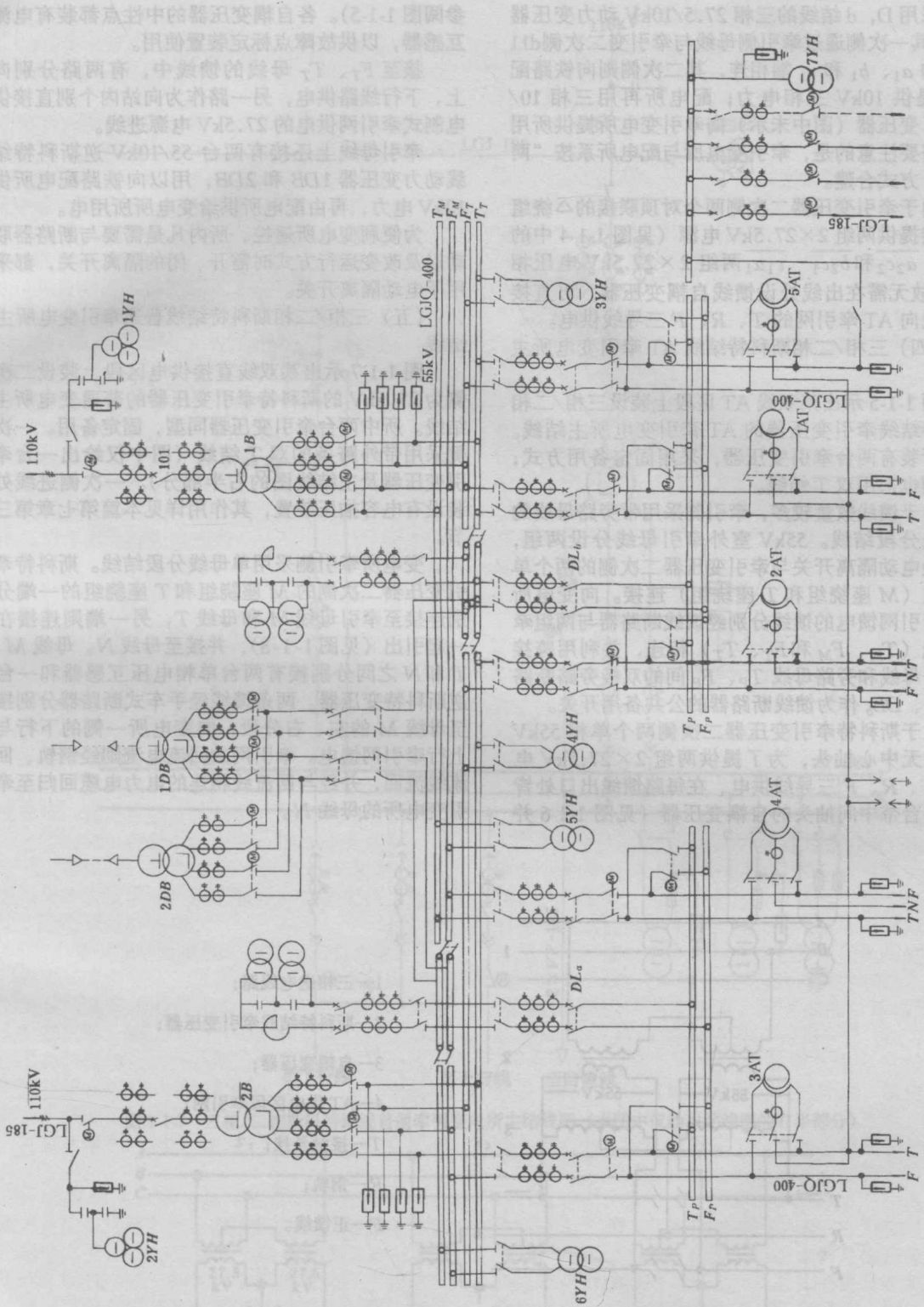
图 1-1-5 示出某双线 AT 区段上装设三相/二相斯科特结线牵引变压器的 AT 牵引变电所主结线。变电所装有两台牵引变压器, 采用固定备用方式; 一次侧也采用双 T 结线。

由于馈线数量较多, 牵引侧采用带旁路母线的单母线分段结线。55kV 室外牵引母线分设两组, 分别经电动隔离开关与牵引变压器二次侧的两个单相绕组 (M 座绕组和 T 座绕组) 连接。向变电所两侧牵引网馈电的馈线分别经馈线断路器与两组牵引母线 ( $T_M$ 、 $F_M$  和  $F_T$ 、 $T_T$ ) 相连, 并利用跨接于牵引母线和旁路母线  $T_P$ 、 $F_P$  间的双极旁路断路器  $DL_a$ 、 $DL_b$  作为馈线断路器的公共备用开关。

由于斯科特牵引变压器二次侧两个单相 55kV 绕组皆无中心抽头, 为了提供两组  $2 \times 27.5\text{kV}$  电源向 T、R、F 三导线供电, 在每路馈线出口处皆装设一台带中间抽头的自耦变压器 (见图 1-1-6 并

参阅图 1-1-5)。各自耦变压器的中性点都装有电流互感器, 以供故障点标定装置使用。

接至  $F_T$ 、 $T_T$  母线的馈线中, 有两路分别向上、下行线路供电, 另一路作为向站内个别直接供电制式牵引网供电的 27.5kV 电源进线。

牵引母线上还接有两台 55/10kV 逆斯科特结线动力变压器 1DB 和 2DB, 用以向铁路配电所供 10kV 电力, 再由配电所供给变电所所用。

为便利变电所遥控, 所内凡是需要与断路器联动以及改变运行方式时需开、闭的隔离开关, 都采用了电动隔离开关。

(五) 三相/二相斯科特结线普通牵引变电所主结线

图 1-1-7 示出某双线直接供电区段上装设二次侧为 27.5kV 的斯科特牵引变压器的普通变电所主结线。所中两台牵引变压器同型, 固定备用。一次侧采用带外跨条的双 T 结线 (图中仅绘出一台牵引变压器及主结线图的右半部分)。一次侧进线处装设有电容抽压装置, 其作用详见本篇第七章第三节。

变电所牵引侧采用单母线分段结线。斯科特牵引变压器二次侧的 M 座绕组和 T 座绕组的一端分别连接至牵引母线 M 和母线 T, 另一端则连接在一起引出 (见图 1-1-8), 并接至母线 N。母线 M、T 和 N 之间分别接有两台单相电压互感器和一台逆斯科特变压器。两条馈线经手车式断路器分别接至母线 M 的左、右分段, 向变电所一侧的下行与上行牵引网馈电。牵引网的回流电流则经钢轨、回流线流回, 并经与回流线相连的电力电缆回归至牵引变电所的母线 N。

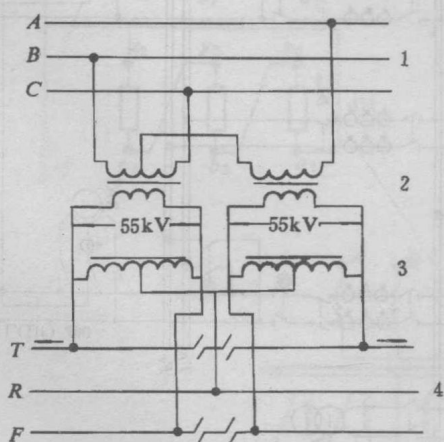

- 1—三相送电线路;
- 2—斯科特结线牵引变压器;
- 3—自耦变压器;
- 4—AT 供电区段牵引网;
- T—接触悬挂;
- R—钢轨;
- F—正馈线。

图 1-1-6 三相/二相斯科特结线 AT 牵引变电所原理结线简图



图 1-1-7 三相/二相斯科特结线普通牵引变电所主结线图 (本图中仅绘出结线图的右半部分)



图 1-1-8 三相/二相斯科特结线普通牵引变电所原理结线图  
 1—三相送电线路；2—二次侧电压为 27.5kV 的斯科特结线牵引变压器；  
 3—接触悬挂；4—钢轨；5—回流线； $S_1, S_2, S_3$ —牵引变电所 1, 2, 3。

## 第二节 开闭所、分区所与 AT 所的主结线

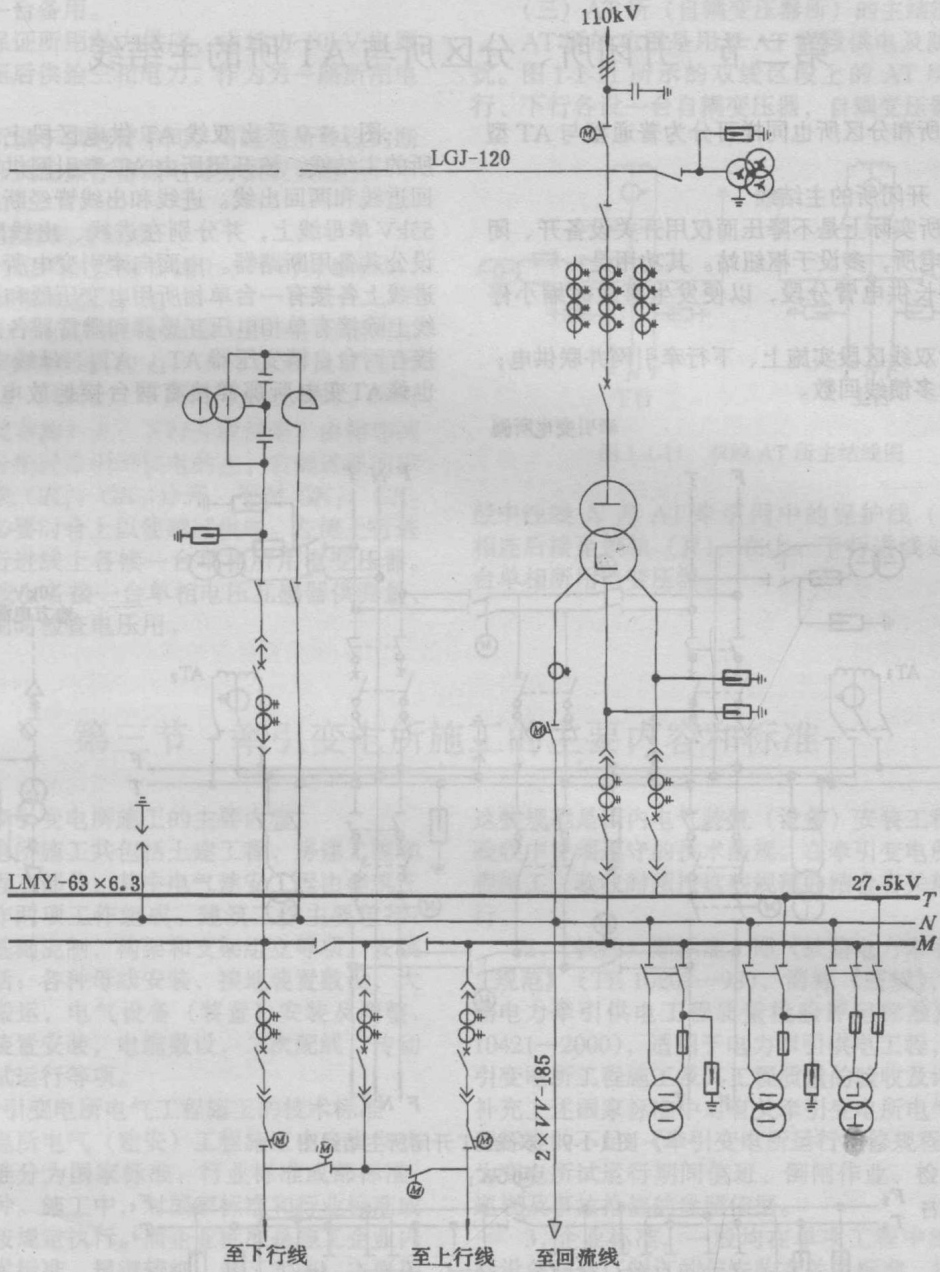
开闭所和分区所也同样可分为普通型与 AT 型两类。

### (一) 开闭所的主结线

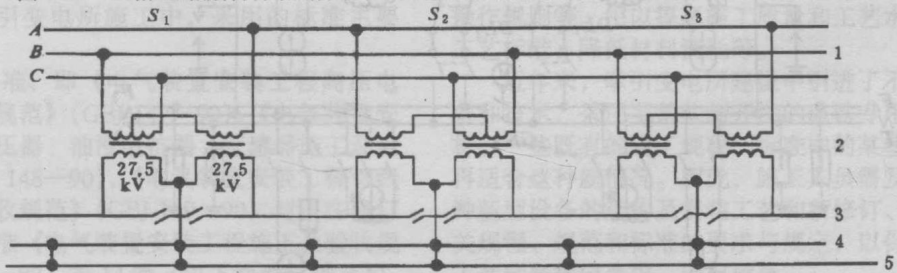
开闭所实际上是不降压而仅用开关设备开、闭电路的配电所，多设于枢纽站。其功用是：

1. 将长供电臂分段，以便发生事故时缩小停电范围；
2. 对双线区段实施上、下行牵引网并联供电；
3. 增多馈线回数。

图 1-1-9 示出双线 AT 供电区段上的 AT 开闭所的主结线。该开闭所由 AT 牵引网供电，具有两回进线和两回出线。进线和出线皆经断路器连接于 55kV 单母线上，并分别在进线、出线断路器中间设公共备用断路器。由面向牵引变电所一侧引入的进线上各接有一台单相所用变压器和避雷器。母线上除接有单相电压互感器和避雷器各两台外，还接有两台自耦变压器 AT<sub>1</sub>、AT<sub>2</sub>。母线中的母线 N 也像 AT 变电所那样接有两台接地放电保护装置，



图 1-1-9 双线 AT 开闭所主结线图



图 1-1-10 双线 AT 分区所主结线图

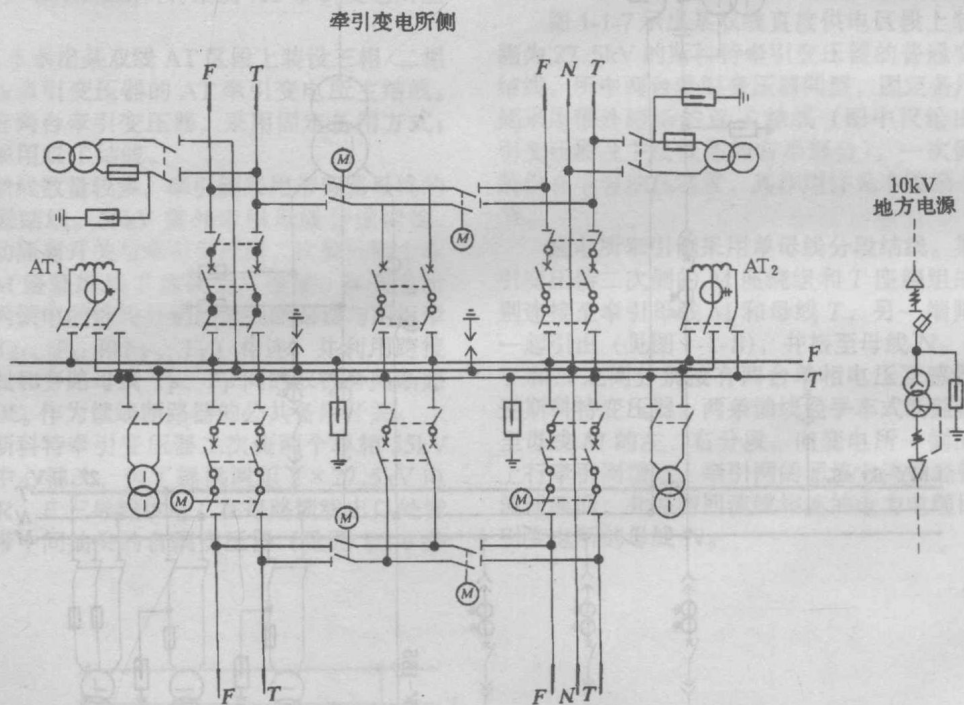

一台工作，一台备用。

为切实保证所用电力供应，由地方 10kV 电源经变压器降压后供给三相电力，作为另一路电源。

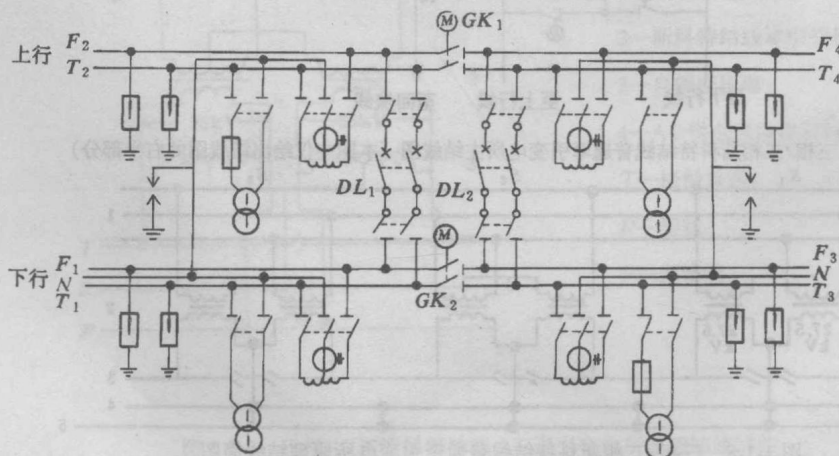
本开闭所设于供电臂中间，可通过所装设的断路器、隔离开关的操作将供电臂分段或实施上、下行并联供电。

### (二) 分区所的主结线

分区所的功用主要是实施上、下行并联供电，以及在必要时实施越区供电。

图 1-1-10 示出双线 AT 区段上的 AT 分区所主结线。该分区所同侧的上、下行进线经断路器  $DL_1$  (或  $DL_2$ ) 及其上、下隔离开关连通时，即可实现左侧 (或右侧) 上、下行并联供电。由相邻两牵引变电所分别经牵引网供电的左、右侧进线间以电动隔离开关  $GK_1$ 、 $GK_2$  分开，平时  $GK_1$ 、 $GK_2$  打开，仅在必要时合上以便越区供电。左侧上行进线及右侧下行进线上各接一台单相所用电压互感器。其余两回进线上各接一台单相电压互感器供测量、保护及重合闸时检查电压用。

### (三) AT 所 (自耦变压器所) 的主结线

AT 所的功用是用于 AT 区段供电及防通信干扰。图 1-1-11 所示的双线区段上的 AT 所中，上行、下行各设一台自耦变压器，自耦变压器的中点



图 1-1-11 双线 AT 所主结线图

经中性线  $N$  与 AT 牵引网中的保护线 ( $PW$  线) 相连后接至钢轨 ( $R$ )。在上、下行进线处各设一台单相所用电压互感器。

## 第三节 牵引变电所施工的主要内容和标准

### (一) 牵引变电所施工的主要内容

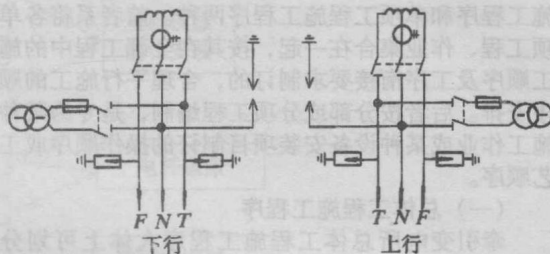
牵引变电所施工共包括土建工程、房建工程和电气建安工程三部分；其中电气建安工程由建筑工作和安装工作两项工作组成。建筑工作主要包括：基坑开挖，基础浇筑，构架和支架组立等项。安装工作主要包括：各种母线安装，接地装置敷设，大型电气设备搬运，电气设备 (装置) 安装及调整，控制及保护装置安装，电缆敷设，二次配线，传动试验，送电试运行等项。

### (二) 牵引变电所电气工程施工的技术标准

牵引变电所电气 (建安) 工程施工中应贯彻执行的技术标准分为国家标准、行业标准或部标准、企业标准三种。施工中，对国家标准和行业标准或部标准必须按规定执行。而企业标准是施工企业内部制订的技术标准，规定较细，便于实施，主要用以进一步保证工程质量。

目前在牵引变电所施工中，采用的标准主要有：

1. 国家标准，即《电气装置安装工程高压电器施工及验收规范》(GBJ 147—90)，《电气装置安装工程电力变压器、油浸电抗器、互感器施工及验收规范》(GBJ 148—90)，《电气装置安装工程母线装置施工及验收规范》(GBJ 149—90) 与正在修订中的原国家标准《电气装置安装工程高压电器施工及验收规范》(GBJ 232—82) 等 14 篇 (以下简称《规范》)。

这些规范是国内电气装置 (设备) 安装工程验收中皆须遵守的技术法规。在牵引变电所电气工程施工、验收时须按这些规范并结合有关部标准施行。

2. (铁道) 部标准，即《铁路电力牵引供电工程施工规范》(TB 10208—98)，简称《施规》，和《铁路电力牵引供电工程质量检验评定标准》(TBJ 10421—2000)，适用于电力牵引供电工程，包括牵引变电所工程施工及其工程质量的验收及评定，可补充上述国家标准中对有关牵引变电所电气安装工程标准的不足。《牵引变电所运行检修规程》，供作为变电所试运行期间值班、倒闸作业、检修作业、巡视及事故抢修的参照依据。

3. 企业标准，一般均在单项工程中施行。包括设备制造厂制订的与安装有关的标准、规定，以及施工企业制订的工艺卡片，标准化施工图，施工操作规则等。用以提高施工质量和工艺水平，统一工艺标准，降低材料消耗等。

近年来，牵引变电所建设中引进了不少先进设备和技术，采用了某些新开发的电铁专用设备、器材，一些既有的施工规程、标准中的某些规定已不再适合这种新情况。因此，施工人员需及时掌握各种新型设备的结构及安装工艺和新修订、颁发的有关规程、规范和标准的要求与规定，以保证建安施工达到新规定要求，确保质量。