

风景速写

基础教程一本通

FENGJING SUXIE JICHU JIAOCHENG YIBENTONG

主编 成辉 编著 朱浩明 策划 俞钊



安徽美术出版社
全国百佳图书出版单位

风景速写

基础教程一本通

FENGJING SUXIE JICHU JIAOCHENG YIBENTONG

主编 成辉 编著 朱浩明 策划 俞钊



目录 | contents

第一章 基础知识———001

第一节 风景速写概述 /001

第二节 绘画工具与速写表现形式 /002

第三节 速写构图、速写透视与视觉和视点 /003

第二章 单体练习———005

第一节 植物的绘制 /005

第二节 山石的绘制 /011

第三节 瓦片的绘制 /012

第四节 动物的绘制 /014

第五节 人物的绘制 /015

第六节 其他物品的绘制 /016

第七节 简单组合的绘制 /017

第三章 线稿练习———018

第四章 步骤图———022

第一节 农家场院 /022

第二节 巷子 /023

第三节 婺源思溪延村的文昌阁 /024

第四节 婺源思溪延村的通济桥下 /025

第五节 婺源思溪延村的石板路 /026

第六节 婺源思溪延村的绿荫农舍 /027

第七节 农家乐 /028

第八节 牛家大院 /029

第九节 保鉴山房 /030

第五章 照片对应练习———031

第六章 优秀临摹作品———040



第一章 基础知识

第一节 风景速写概述

1. 速写的艺术形式

速写同素描一样，不但是造型艺术的基础，也是一种独立的艺术形式。速写有广义和狭义之分，广义的速写指“快速写生”，不论画种；狭义的速写是素描的简化和补充，属素描范畴。速写的英文是sketch，它是欧洲18世纪以后的艺术家把握瞬间、激发灵感的一种重要手段。速写不但是绘画的一个重要组成部分，也是任何绘画种类必须掌握的基本功，它更加明快生动，可以在较短的时间内简明扼要地表现对事物的感受。速写是具备独立欣赏价值的表现形式，也是个性自由的绘画语言。作为一种能够配合其他造型手法，而又不失独立完整的综合技巧，它可以使我们敏锐地捕捉形象，快速地抓住特点，树立直观表达的信心。每个人眼中都有可信的、符合自身审美趣味的东西，一幅优秀的速写不一定是十分完整、成熟的作品，但却能体现作者当时所感受到的质朴、真切的美，这种美可能未经太多雕琢，却有着鲜明、纯粹的个性，作品也因此更富魅力。速写表现的形式轻松而随意，直接表达了作者的创作意图与思想情感，它已成为一种独立的艺术表现形式。

2. 风景速写

速写是画家最为重要的基本功之一，也是生活与创作之间不可缺少的桥梁，它反映了画家的情感，设计和表现意图，它已成为一种独立的艺术表现形式。近几年来，不少美术院校及相关专业的学生去农村、山区、名胜古迹写生，身背画夹画速写的减少了，而“全副武装”挂着长短变焦照相机的人却多起来了。照相机的确有其优点，它能记录生活中一瞬而过的景物，能抓住节庆场景的热闹气氛和人物神态，但对事物的观察往往不深入，只停留在表面，很难发掘出更深层次的东西来，更谈不上得到绘画技能的锻炼。

在各种速写中，风景速写的难度较小，因为自然景物本身是相对静止不动的，除了气象有变、时辰有别会使景色产生阴阳隐现的不同，以及风吹草动、水起涟漪之类的局部变化以外，自然物体本身不会产生位置的移动，这就使我们有较多的时间选择作画角度，确定构图，描绘和润色加工。只要认真观察，用心描绘，画好风景速写并不十分困难。

风景速写取景范围开阔。面对一个场景、一个环境，我们不可能巨细无遗地将所有见到的东西画出来，而是要进行适当的取舍，以自己想要的对象为主体，配上相关的辅助景物，将一些琐碎的、自己认为有碍于画面构图的景物去掉，使画面达到近、中、远景层次分明，主宾关系清楚，各物象组合协调的效果。

风景速写，是将自然中的所见所感快速、简要地表现出来的一种绘画形式。其描绘的对象为山川河流、树木花草、房屋建筑等。

“速”即为速度，通常理解为“快”。然而“快”与“慢”并非绝对，一张风景速写，可以在一两分钟内写就，亦可在一两小时甚至更长的时间内完成，因此对风景速写的认识，不能简单地理解为“快”，而应根据不同对象及不同的表现形式来决定。

“写”为写生，是作者表达在自然生活中的所见所感，也是指作画时用笔的具体要求。其特点是概括、简练和肯定。“写”最能形神兼备地表现景物，最能体现作者的情感，最能显示速写本身的艺术魅力。因此，画风景速写，既要把握“速”字，更要注重“写”字。“写”是速写的核心与目的，“速”则是服务于“写”的手段与方法。

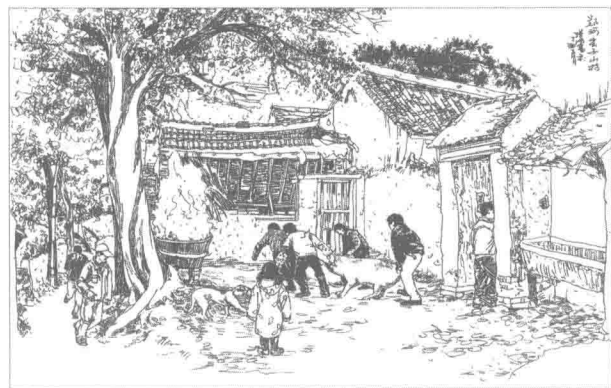
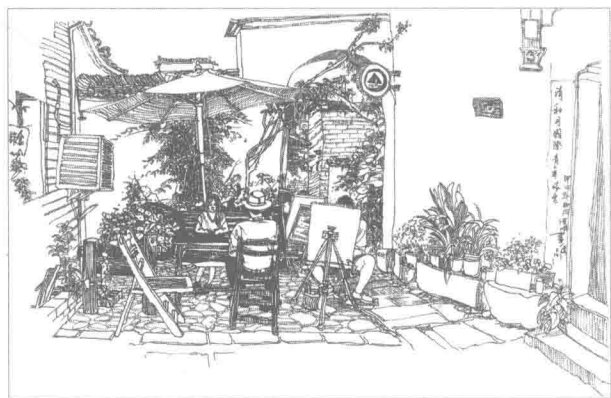
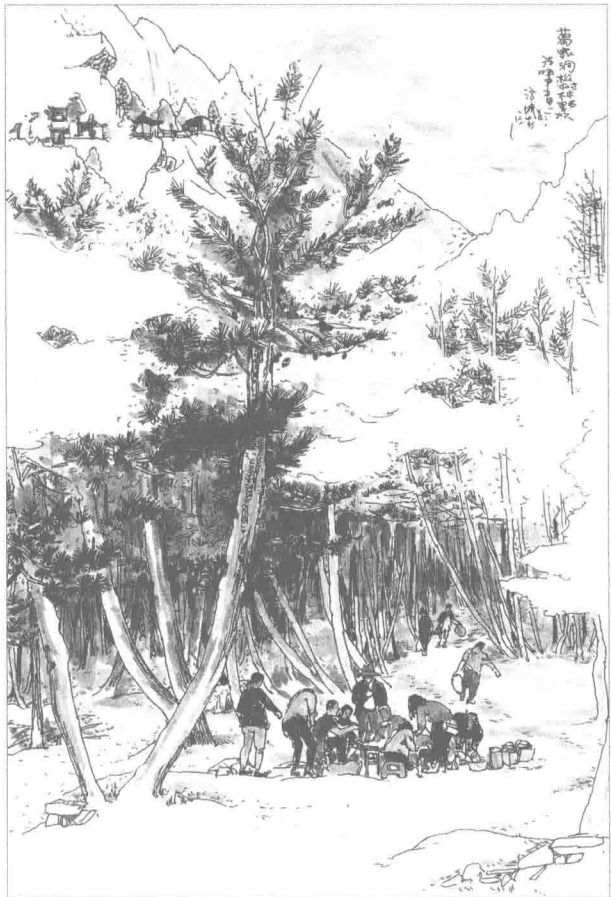

第二节 绘画工具与速写表现形式

1. 绘画工具

速写的工具轻便，但不同工具性能效果不同，常用的有铅笔、炭铅笔、炭精条、木炭条、钢笔、美工笔、针管笔、水笔、毛笔、蘸水钢笔等。

铅笔

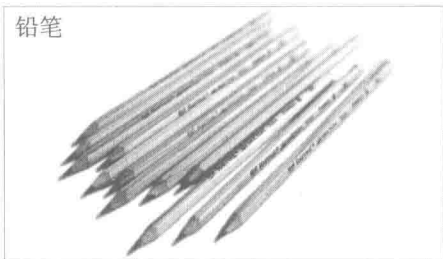

炭铅笔

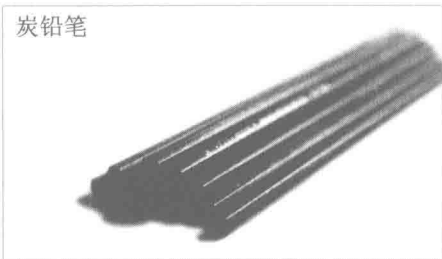

炭精条

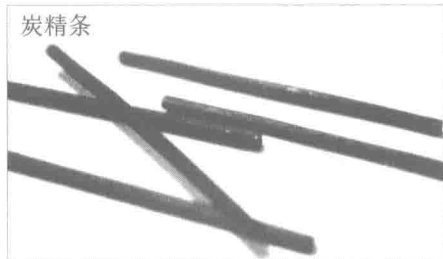

木炭条

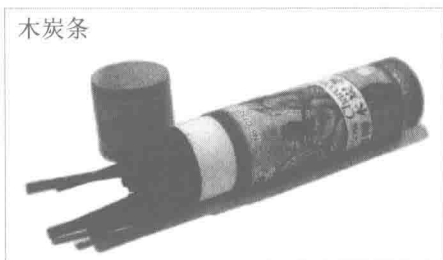

钢笔



美工笔



针管笔



水笔

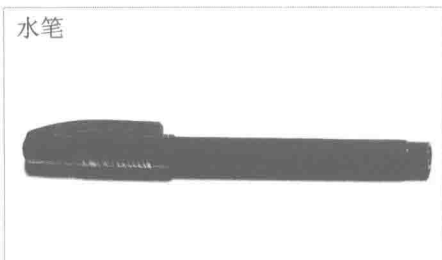

毛笔

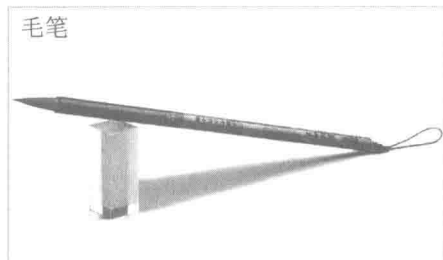

2. 速写表现形式

风景速写的基本表现技法：

①勾线法：近似中国画的白描画法。

画面的色调层次用线条的疏密体现，一般只重形象本身的结构组成关系，不重其明暗变化，适合表现明媚秀丽的景色与情调。用钢笔画这种速写，线条清晰，效果更好。

②水墨画法：利用墨色的干湿浓淡、虚实相间，表现出云雾缭绕或空间宽广深远的山水及街景等。这种画法可使速写充满含蓄、神秘、意境浓厚的大气魄。

③线条和色调并重的画法：这种画法，线条有轻有重，有粗有细，有刚有柔，形成深浅层次和明暗韵味，可以反映不同形象的质感、美感及作者的激情。这种速写的特点是生动活泼，体现整体气氛而不拘泥于形象的某些细节，适于表现某些热闹的、动感很强的风景，如热火朝天的工地、喧闹的街景等。

风景速写要准确，更要体现生动性和某种气氛、意境的美感。例如画一座楼房，如果像画建筑图那样用尺子打格画成，可能画得十分准确合理，但却毫无生气，缺乏艺术性。

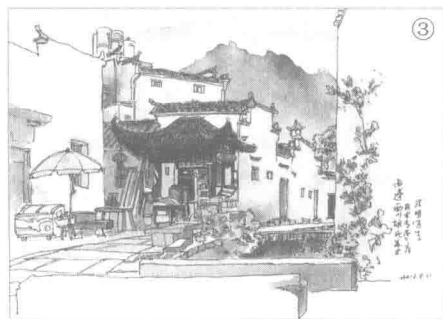

第三节 速写构图、速写透视与视觉和视点

1. 速写构图

构图要遵循绘画中对比均衡的法则。但它可以根据需要做大的移动和删减，环山环水、移花接木都可以，讲究精练集中。为了作画有把握，可以在纸上进行内容分割，也可以用笔先做记号。局部下笔时，就要上下左右兼顾，逐步完善构图。有时，我们对着屏幕和火车的窗，做火柴盒大小的构图练习，将看到的山川、田野、森林和飞鸟等景象快速地记录下来，虽删减了细节，用笔不多，却往往能够留下美好的记忆。

一般来说构图形式可概括成以下几种，如S形构图、C形构图、梯形构图、三角形构图、圆形构图、满构图、疏构图等。

①三角形构图：三角形构图的倾斜度不同，会产生不同的稳定感。作画时可根据不同需要，将描绘对象布局成不同倾斜角度的三角形，给人以不同三角形构图的艺术感受。

②圆形构图：一般是使画面中的物体总体呈现圆形的效果，即把主体安排在圆心中所形成的视觉中心。这种构图使画面有强烈的向心力，比较具有整体感，形成极强的运动和旋转效果，如果运用好的话，会给作品加很多分。

③S形构图：这种构图形式，可以从两方面来理解。一是将需要画的内容分布在画面上，形成似S形的弯曲变化。二是指描绘空间中有曲折变化的景象，如山川之迂回。

④C形构图：构图形式以C形的形状排列在画面上，画面中间及某一边留空。画面要表现的精彩内容，排布在C形的内侧边缘。这是一种平面化的构图形式，注重整个C形轮廓边缘的变化。

⑤梯形构图：梯形构图是一种较稳定的构图形式，采用这种构图形式，易使内容表现得典雅、庄重。许多静物画常用此构图。

⑥满构图：这是从量的角度来理解构图。满构图的画面，内容丰富，常用来表现充满生气的内容。

⑦疏构图：画面内容较疏空，以少取胜，耐人寻味。疏构图的画面选题要精致讲究，这样才能达到以少胜多的目的。

风景速写比其他素描形式更能培养和体现人们的构图能力。多画风景速写，可以对不同的构图形式所体现的不同对比因素和形式美感有更深刻的认识与理解。

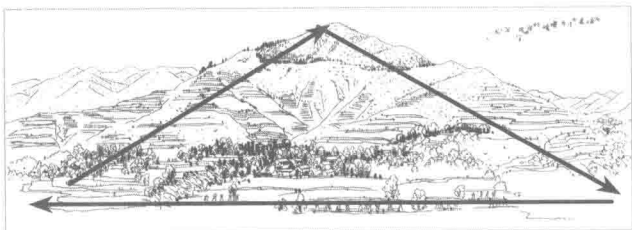

三角形构图



圆形构图

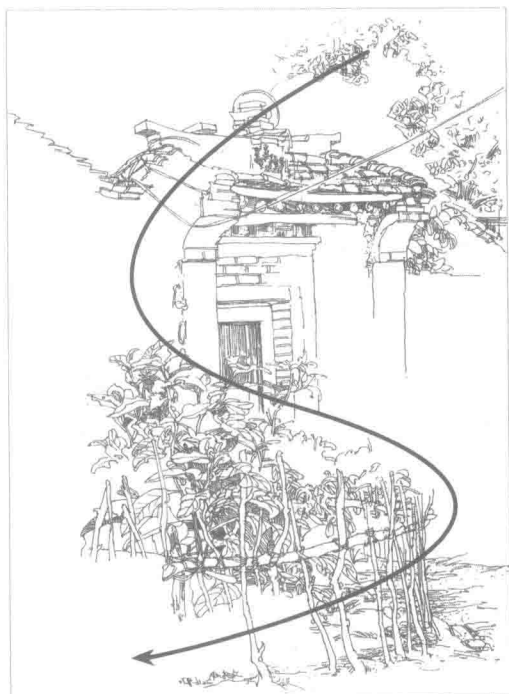

S形构图

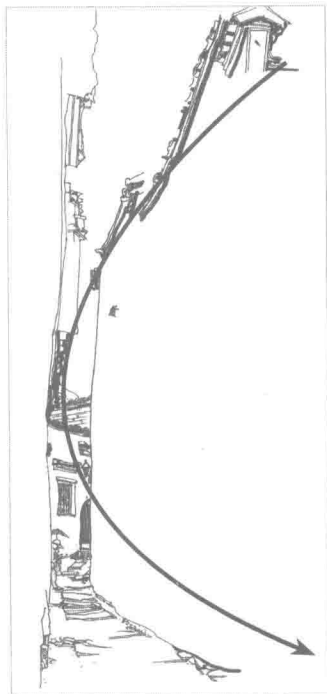

C形构图



梯形构图

2. 速写透视

一点透视

一点透视：也叫平行透视。当一个立方体正对着我们，其上下两条边界线与视平线相互平行时，边线的消失点正好与中心点重叠在一起。

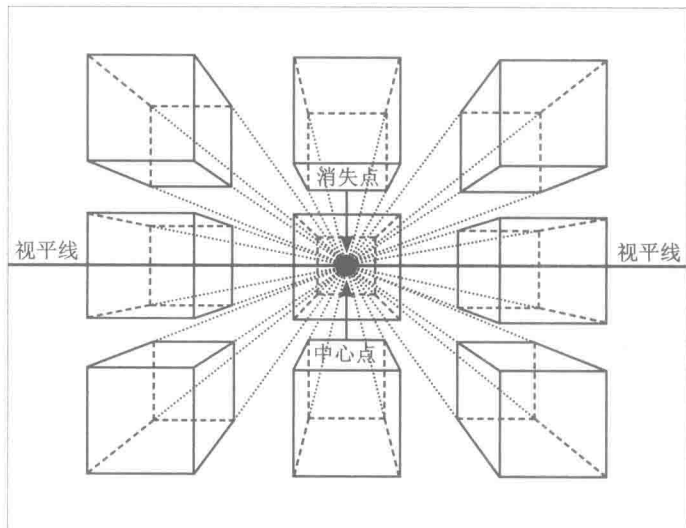

两点透视

两点透视：也叫成角透视。当一个立方体侧放在我们面前，它上下两条边的延长线分别消失在视平线的两个点上。

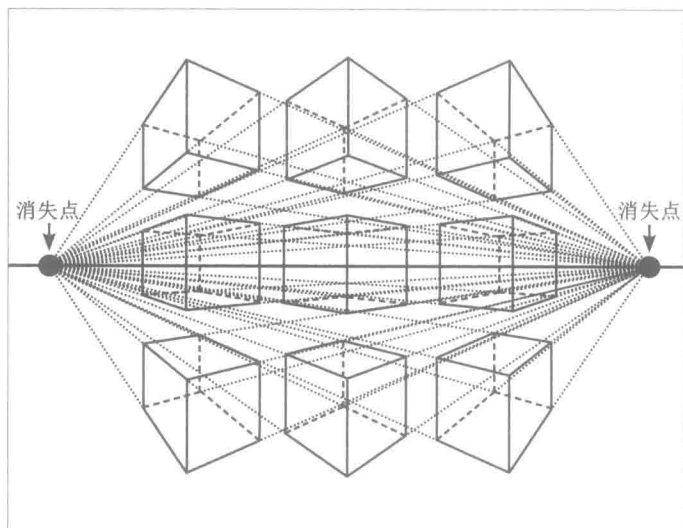

三点透视

三点透视：在两点透视中，其中上下方向的各边界与我们的视线不垂直时，立方体各边的延长线分别消失在三个点上。

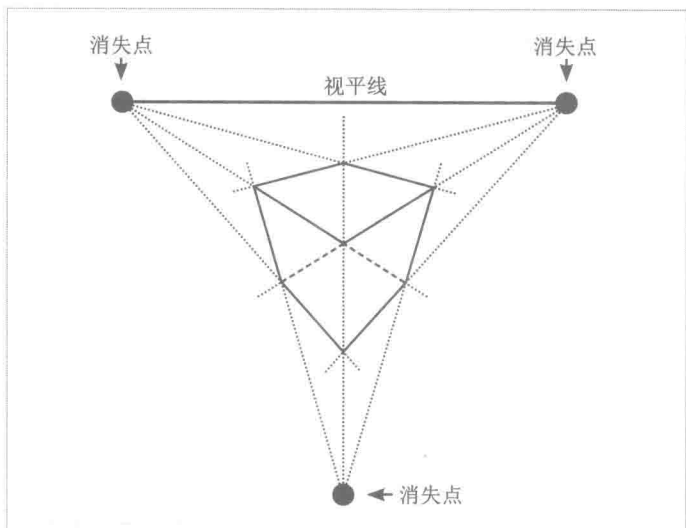

同心圆透视

同心圆透视：所有的椭圆共用一个圆心，且同处在一个水平面上。

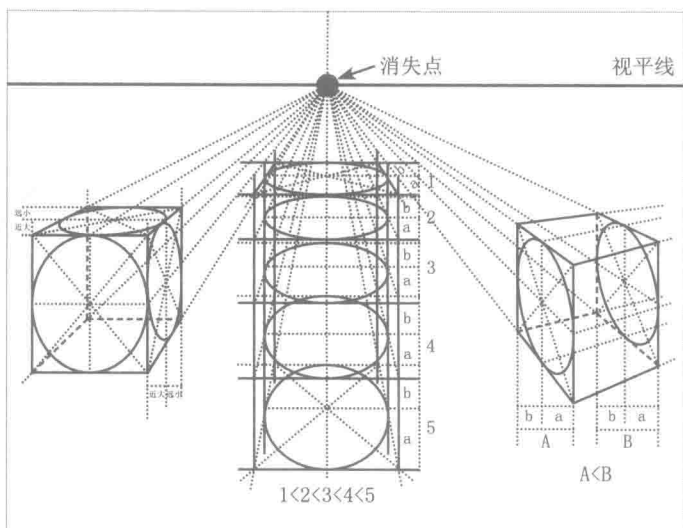

3. 视觉和视点

人的视觉透视有着近大远小、近高远低的基本规律。我们在画风景速写时运用这一规律使画面产生空间感和立体感。透视与视点的选择密切相关，视点选择应本着有利于表现景物的造型特征、空间和体积关系的原理。人的眼睛视点位置高低不同，从而在视觉效果上产生了平视、俯视、仰视。



平视讲解

平视即眼睛所看到的地方与地平线高度一样（平视具有深远的视觉效果，适合表现道路和平原的延伸）。



俯视讲解

俯视即眼睛所看到的地方低于地平线，也就是由高往低看（俯视具有宽广开阔的视觉效果，适合于表现大海、湖泊、建筑群等大场景）。



仰视讲解

仰视即眼睛所看到的地方高于地平线，也就是从低往高看（仰视具有气势宏伟的视觉效果，适于表现高楼大厦、古建筑及高山密林）。

第二章 单体练习

第一节 植物的绘制

植物是风景速写中最重要的部分，毫不夸张地说，能否画好植物是能否画好风景速写的关键。植物的丰富性不仅可以增强画面的空间感和生动性，还可以使画面更具感染力。



线的运用

每一种绘画形式的造型元素都离不开点、线、面。在线描风景画中，点、线、面虽然是一种抽象的符号，但作为造型元素又有双重含义：一方面表现了物象的形状、比例、结构、明暗、虚实、空间等造型关系，另一方面它们又具有自身的视觉美感和个性特征。

单纯勾勒物体轮廓和结构的线形，不存在方向性的说法，只有线条运用到具体物体并以此来表现物体的体量感时，其方向性才起到它应有的作用。排线的原则应以更好地表现物体的结构，遵循透视方向为依据，这样才更有利于表现物体的体量感、空间感及材料质感。画面所呈现的视觉效果才会更自然贴切、合乎情理和富有美感。

黑、白、灰是线描风景中的另一个重要造型元素，不过线描风景画中的黑、白、灰有别于素描中的黑、白、灰，线描风景画中的黑、白、灰不是通过光影响明暗调子来实现的，而是通过线条的疏密、聚散来呈现的。



花叶画法



花叶画法



枝叶画法

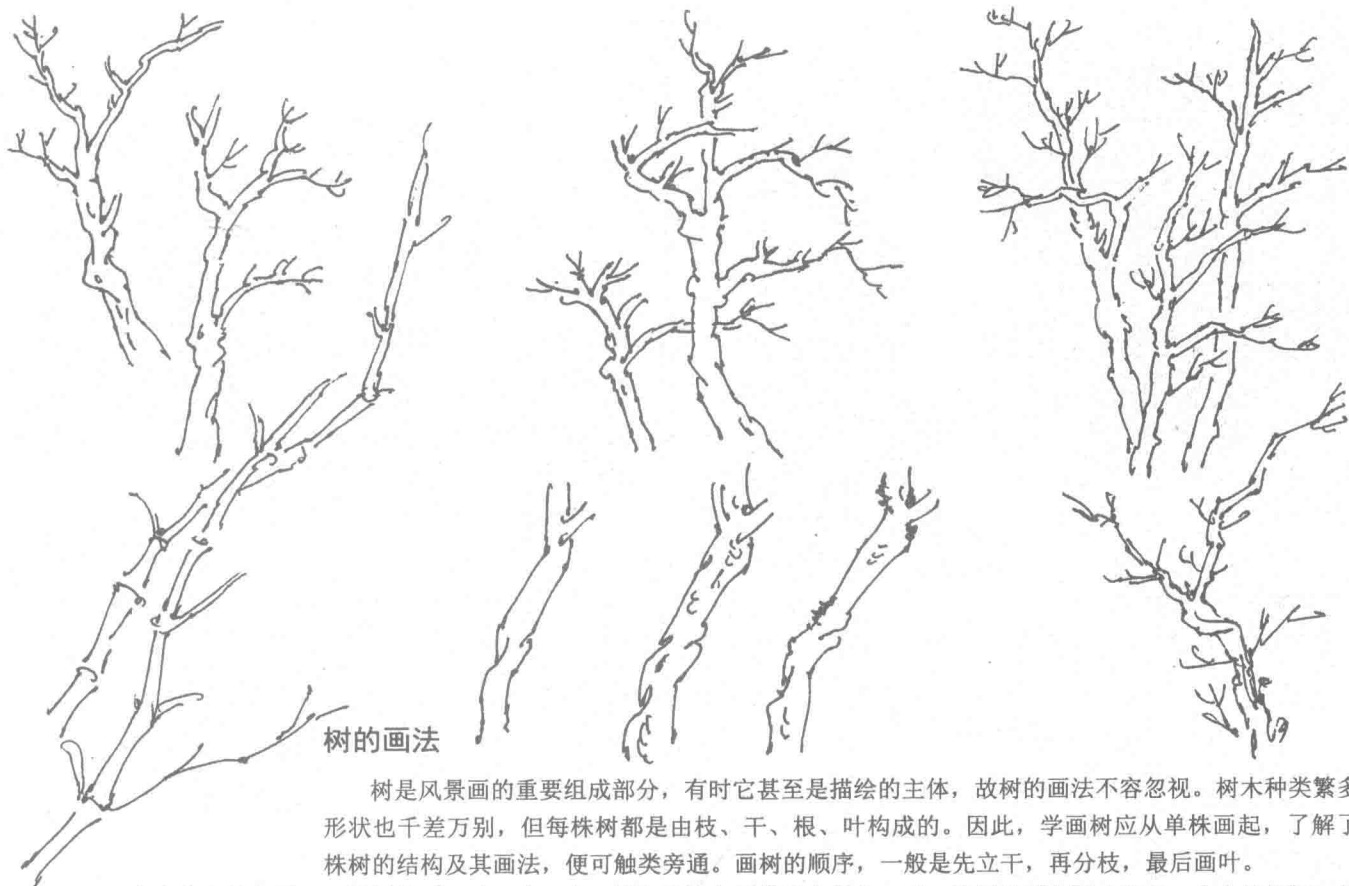

树的画法

树是风景画的重要组成部分，有时它甚至是描绘的主体，故树的画法不容忽视。树木种类繁多，形状也千差万别，但每株树都是由枝、干、根、叶构成的。因此，学画树应从单株画起，了解了一株树的结构及其画法，便可触类旁通。画树的顺序，一般是先立干，再分枝，最后画叶。

立干：干有定大局的作用，一株树的正、畸、直、曲、皆取决于主干的基本倾向。对一株树的基本形态要有一个大体把握，然后从上向下乘势落笔。画树干的轮廓线不要一笔到底，生枝处、交叉处要预留位置，同时要注意表现树形特征。

分枝：山水画家对于画树曾提出“树分四枝”的要求。“四枝”即画树枝时要从左、右、前、后四面出枝，把树画得有立体感和空间感。画树枝较困难的是交叉穿插，既要变化丰富，又要活而不乱。一要充分运用“不等边三角形原则”。树枝交叉的最小单位是三根枝条，三条枝构成的状态以不等边三角形最美。落笔时从主枝上生出小枝，小枝上又生出小枝，层层生发，自可收到“齐而不齐，乱而不乱”的效果。二要掌握“密不透风，疏可走马”的原则，做到疏落有致，密而不乱。





树枝画法

第二节 山石的绘制

山石是风景画的重要组成部分，石是山的局部，山是石的整体。对山石的画法，应高度重视。

古人有“石分三面”之说。所谓“三面”即开始勾勒轮廓时，就要分出石的阴阳向背、凹深凸浅的基本形态，表现出石的体积来。风景速写，多以点或线来表现石的体积。一般下部为阴暗处，多点（线），上部为受光处，少点（线）。画群石，要高低穿插，集散得宜。画石不仅要形似，更重要的是须表现出石质和骨气。画石或山首先勾勒轮廓脉络，把一块石或一座山正、侧、斜的起伏转折、连绵走向表现出来，然后勾画石纹。勾轮廓脉络，要简练、概括、准确；勾石纹，线条要互相接搭，组织合理，画出整体的石面变化。



第三节 瓦片的绘制

在速写风景中，瓦片是经常出现在画面中的一个元素。瓦片的绘制有着严格的过程，将瓦片画得生动耐看，会使画面效果提升一个档次，同时，瓦片画得好坏是一个人绘画能力的体现。

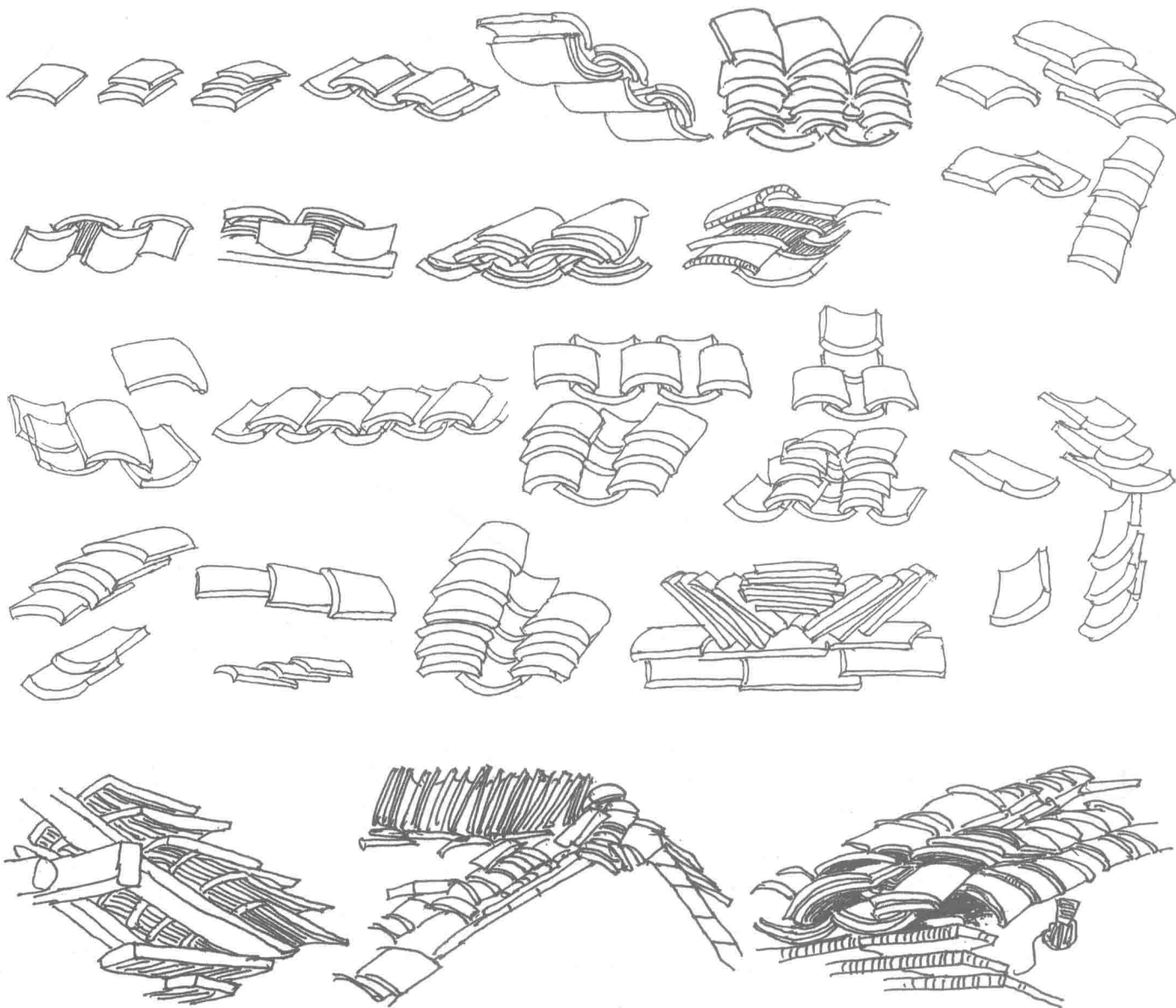

将其分为瓦片和桥梁两部分，先将桥梁用直线勾画出来，然后向上勾画瓦片的部分。

将瓦槽勾画出来，接着再将瓦片勾画出来。

勾画的瓦片要有变化，注意生动性的表现。

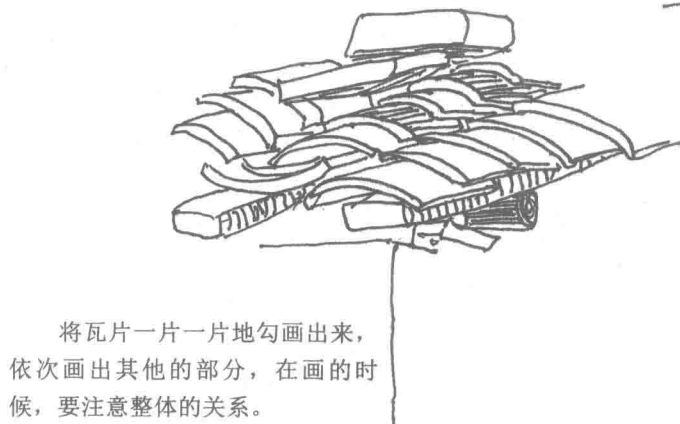

将瓦片一片一片地勾画出来，依次画出其他的部分，在画的时候，要注意整体的关系。



画墙壁的部分，先画整体的部分，再画细节，然后将旁边的部分概括地画出来，重点在于表现瓦片。



第四节 动物的绘制

