

丛琳 著



美少年

卡通动漫 30日速成



化学工业出版社

美少年 卡通动漫30日速成

丛琳 著



化学工业出版社

·北京·

本书是“卡通动漫30日速成”系列之一。全书采用“分解记忆法”将卡通美少男的绘画分成30天来学习。在每一天中,先以亲切自然的语言讲解当天主题的绘画技法,然后汇总出该主题的各种形象,以拓宽读者眼界,最后,通过实战练习带给读者学习的成功感。

本书以一种轻松有效的方法教会初学者在短短的30天内掌握美少男的画法,非常适合卡通动漫工作人员及绘画爱好者阅读。

图书在版编目(CIP)数据

卡通动漫30日速成. 美少男 / 丛林著. —北京: 化学工业出版社,
2008.2

ISBN 978-7-122-02036-9

I. 卡… II. 丛… III. 动画—技法(美术) IV. J218.7

中国版本图书馆CIP数据核字(2008)第013210号

责任编辑: 丁尚林 装帧设计: 丛琳

出版发行: 化学工业出版社(北京市东城区青年湖南街13号 邮政编码100011)

印 装: 北京画中画印刷有限公司

880mm × 1230mm 1/16 印张 9 1/4 2008年2月北京第1版第1次印刷

购书咨询: 010-64518888 (传真: 010-64519686) 售后服务: 010-64518899

网 址: <http://www.cip.com.cn>

凡购买本书, 如有缺有损质量问题, 本社销售中心负责调换。

定 价: 29.00元

版权所有 违者必究

前言

卡通、漫画一直是我的最爱，出于从事教育培训工作十多年之久，归纳总结并教会别人学习的技巧是我的特长。能得到在校生和所有动漫爱好者的认同将是我最大的快乐。

我清楚地记得，一位大学刚刚毕业的动漫爱好者来到我们工作室，在看完本书的粗稿后，欣喜地说：“感觉这本书真好，总结了很多规律并且搜集了很多素材”。这正是我写作时所刻意追求的。

如果说我现在是在写前言，倒不如说是在谈理想，这个理想集结了许多动漫爱好者的梦之羽翼：我们最终将致力于动漫原创。在这里我们共同学习进步，研究业界的动态和技法，同时铸造自己的创作风格。

“不积跬步无以至千里”，美好的花园就在前方，好在我们已经播下种子，并开始成长。“三十日速成”是一种强化学习的方法，如果你的精力足够、热情足够，完全可以两天合为一天来学习，这样会发现奇迹原来也是可以量化的。压缩成“十五天”太可怕了，我不想将人置于“挑战极限”的状态，因为我就是在那样的环境下生活了七年。但我不得不承认那种与时间、生命与体力赛跑的时光令我前进得很快，但随之而来的就是身体的透支与病痛的攻击，并不自觉地陷入了自己的怪圈：井底之蛙却自命不凡。哈，所以今天，希望你快乐而来学习，如果愿意尽可提前，如果感觉累了可将时间延长，正常情况下只要坚持，一个月是足可见效的。

今天北京下了腊月以来的第一场雪，城市沉浸在洁白的世界中，一切很纯净很美。在此代表团队中的成员感谢大家的关注与支持，他们分别是：丛亚明、庄如玥、李文惠、张东云、李鑫、王静、翟东辉。



目录

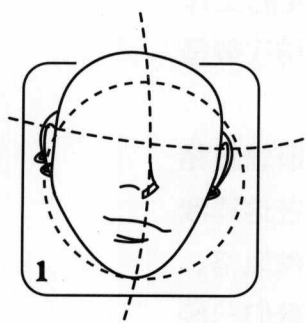

第一天 美少男脸的绘制..... 1

圆形脸的画法..... 2

长形脸、蛋形脸的画法..... 4

方形脸的画法..... 6

三角形脸的画法..... 8

侧脸的绘画步骤..... 11

蛋形脸的实战..... 12

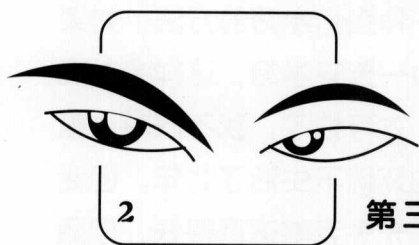

第二天 美少男眼睛、眉毛的绘制..... 13

正面眼睛的画法..... 14

眉毛的画法..... 17

眼睛与眉毛之间的各种距离..... 19

各类眼睛汇总..... 20

眼睛、眉毛的实战..... 21



第三天 美少男耳、鼻、口的绘制..... 22

各类耳朵的画法..... 23

鼻子的画法..... 24

嘴的不同画法..... 25

耳、鼻、口汇总..... 26

耳、鼻、口实战..... 27



第四天 美少男头发的绘制..... 28

头发的画法..... 28

各类头发汇总..... 33

头发的实战..... 36

第五天 美少男快乐的表情..... 37

快乐表情的画法..... 37

快乐表情汇总..... 38

快乐表情实战..... 40

第六天 美少男愤怒、生气的表情..... 41

愤怒、生气表情的画法..... 41

愤怒、生气表情汇总..... 42

生气表情实战..... 44

第七天 美少男忧郁的表情..... 45

忧郁表情的画法..... 45

忧郁表情汇总..... 46

忧郁表情实战..... 48



第八天	美少男冷峻的表情.....	49
	冷峻表情的画法.....	49
	冷峻表情汇总.....	51
	冷峻表情实战.....	52
第九天	美少男手的绘制.....	53
	绘制手的过程.....	53
	手的姿态汇总.....	54
	手的实战.....	56
第十天	美少男的站姿.....	57
	站姿的画法.....	58
	站姿汇总.....	59
	站姿实战.....	61
第十一天	美少男的坐姿.....	62
	坐姿的画法.....	62
	坐姿汇总.....	63
	坐姿实战.....	65
第十二天	美少男的走姿.....	66
	走姿的画法.....	66
	走姿汇总.....	67
	走姿实战.....	69
第十三天	美少男的蹲姿.....	70
	蹲姿的画法.....	70
	蹲姿汇总.....	72
	蹲姿实战.....	73
第十四天	美少男跑、跳的姿势.....	74
	跑、跳姿势的画法.....	74
	跑、跳姿势汇总.....	75
	跑、跳姿势实战.....	77
第十五天	美少男躺姿.....	78
	躺姿的画法.....	78
	躺姿汇总.....	79
	躺姿实战.....	81

卡通 30 ● 动漫速成 ()

第十六天	美少男上衣的绘制.....	82
	上衣的技法分析.....	82
	上衣汇总.....	84
	上衣实战.....	87
第十七天	美少男裤子的绘制.....	88
	裤子的技法分析.....	88
	裤子汇总.....	90
	裤子实战.....	91
第十八天	美少男鞋子的绘制.....	92
	鞋子的技法分析.....	92
	鞋子汇总.....	93
	鞋子实战.....	95

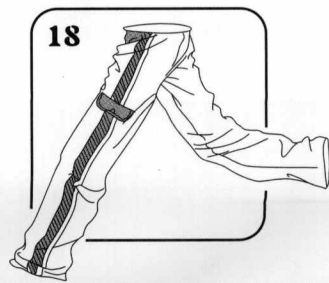
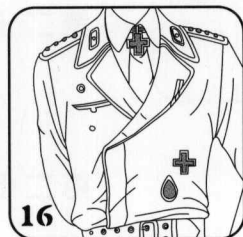

美少男



第十九天	美少男饰品的绘制.....	96
	饰品的技法分析.....	96
	饰品汇总.....	97
	饰品实战.....	100
第二十天	美少男武器的绘制.....	101
	武器的技法分析.....	102
	武器汇总.....	104
	武器实战.....	105

卡通 30 ● 动漫速成

美少男

第二十一天	美少男组合一.....	111
	美少男组合的技法分析.....	111
	美少男组合的实战.....	113
第二十二天	美少男组合二.....	114
	美少男组合的技法分析.....	114
	美少男组合的实战.....	116
第二十三天	美少男组合三.....	117
	美少男组合的技法分析.....	118
	美少男组合的实战.....	119
第二十四天	可爱男生的绘制.....	120
	可爱男生的技法分析.....	121
	可爱男生汇总.....	122
	可爱男生实战.....	123
第二十五天	酷男的绘制.....	124
	酷男的技法分析.....	125
	酷男汇总.....	126
	酷男实战.....	127
第二十六天	艺术类男生的绘制.....	128
	艺术类男生的技法分析.....	129
	艺术类男生汇总.....	130
	艺术类男生实战.....	131
第二十七天	运动型男生的绘制.....	132
	运动型男生的技法分析.....	133
	运动型男生汇总.....	134
	运动型男生实战.....	135
第二十八天	青春型男生的绘制.....	136
	青春型男生的技法分析.....	137
	青春型男生汇总.....	138
	青春型男生实战.....	139
第二十九天	帅气型男生的绘制.....	140
	帅气型男生的技法分析.....	140
	帅气型男生汇总.....	142
	帅气型男生实战.....	143
第三十天	战士的绘制.....	40
	战士的技法分析.....	142
	战士汇总.....	143
	战士实战.....	43



第一天 美少男脸的绘制

男人以其阳刚的一面征服
着世界，同时给这个世界
带来美丽.....



卡通动漫

美少男
30
日速成

少过的、无表他生挑
男他体神一达们活战。

圆形脸的绘制

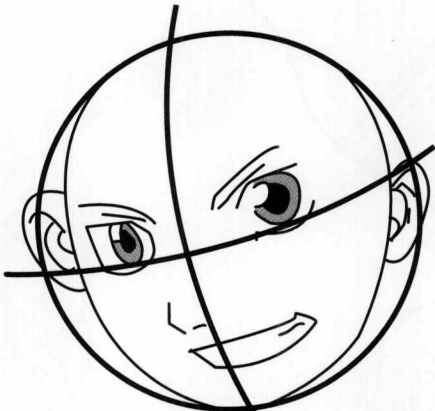

圆形脸形就像一个圆球，脸形较短。
因此画圆形脸时是以一个球形为基础。

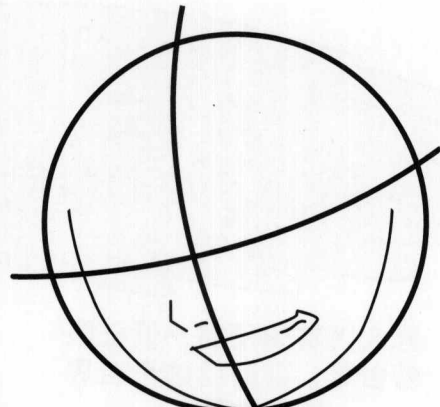

需要注意下巴的弧度是呈现半圆形。

眼睛约在
脸的1/2处。

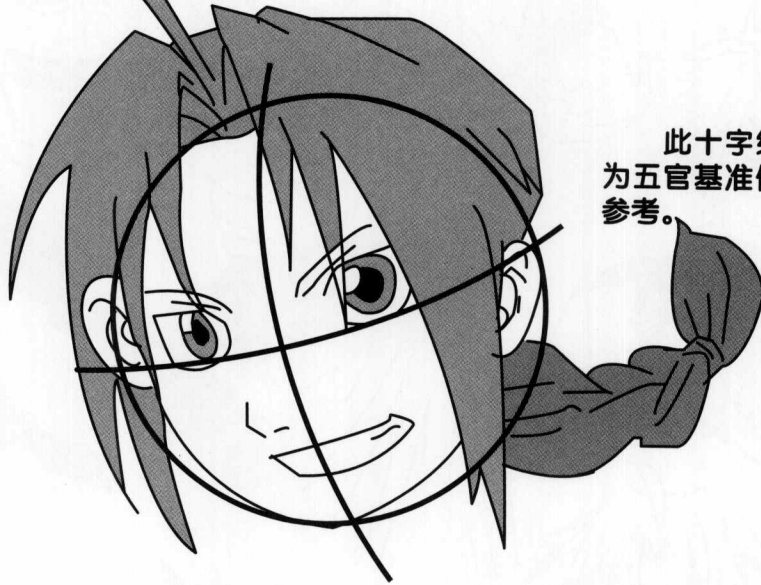

此十字线是作
为五官基准位置的
参考。

圆形脸绘画步骤

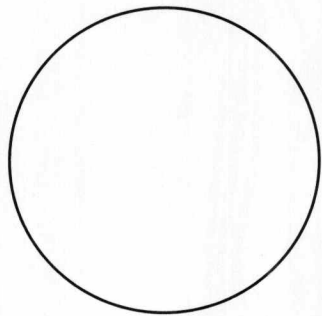

1.先画出一个圆形代表脸形。

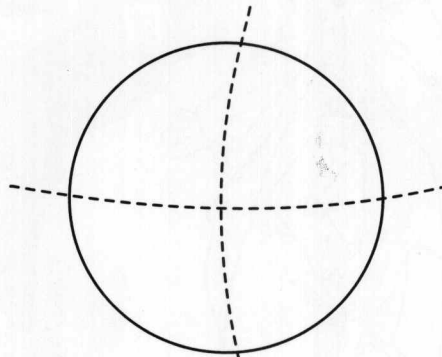

2.画上十字线，确定五官的位置。

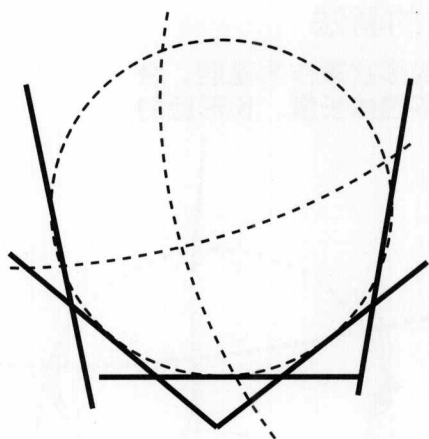

3.以线条的方式简单地勾勒出脸形来。

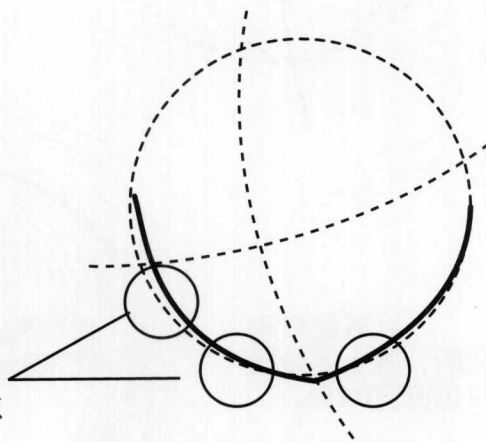
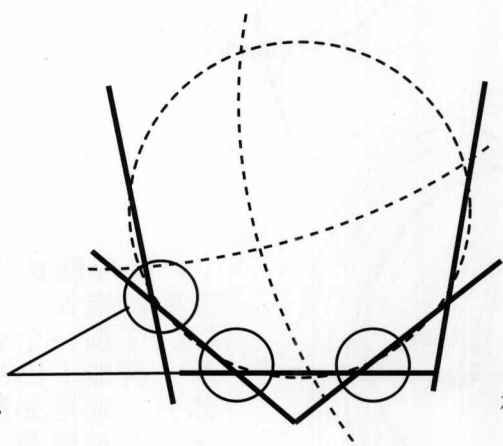

相交点

相交点

4.再修饰脸形，在“相交点”的地方画出圆弧度。

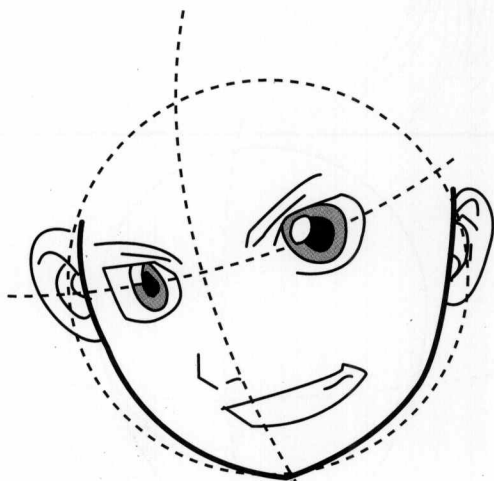

5.修饰好了后再画出五官的位置和表情。

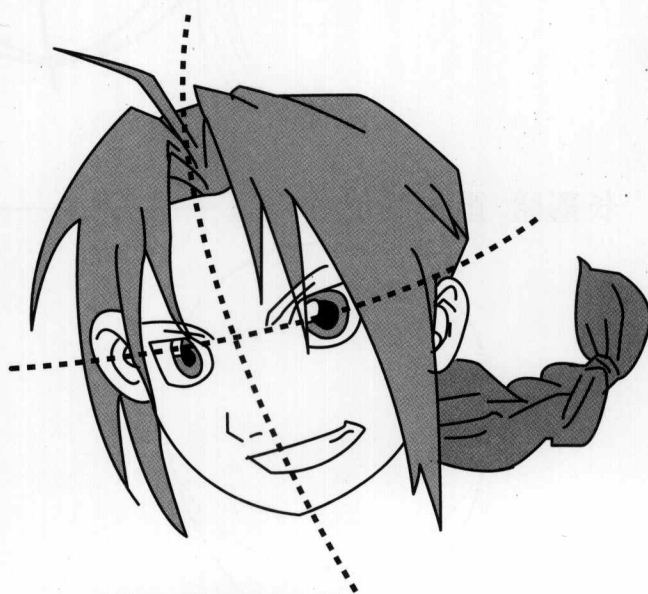

6.最后将五官和头发画清楚，就大功告成了。

长形脸、蛋形脸的画法

基本上可以用一个蛋的形状来作为基准，若以圆形为基准，则要加入下巴的长度。长形脸的下巴比较明显。

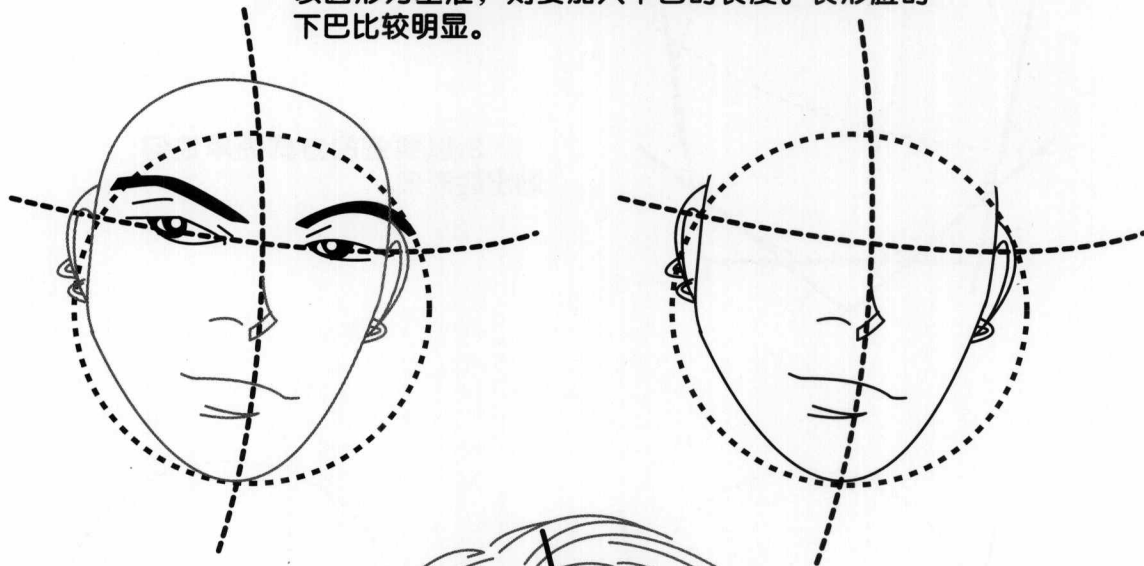

以椭圆形来画，则十字分线也位于1/2处。

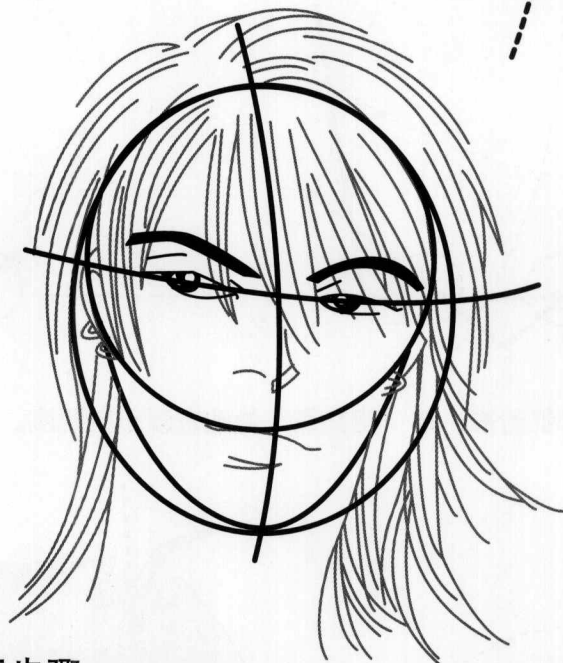

蛋形脸比圆形脸的脸长，所以，先画一个圆形，再加下巴的部分；或是先画出一个长椭圆形来代表脸。

长形脸/蛋形脸绘画步骤

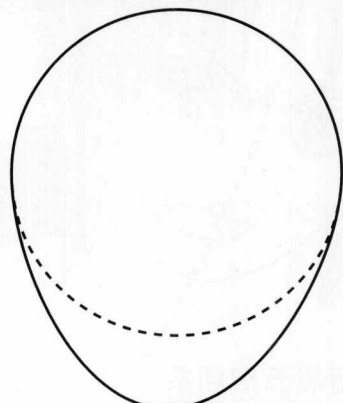

1.先画一个圆形，接着画出半圆代表人物的下巴。

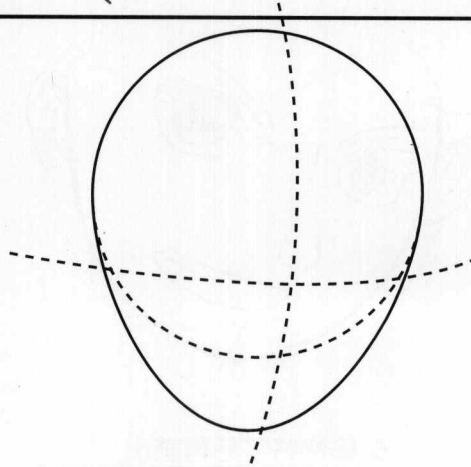

2.再画上十字线。

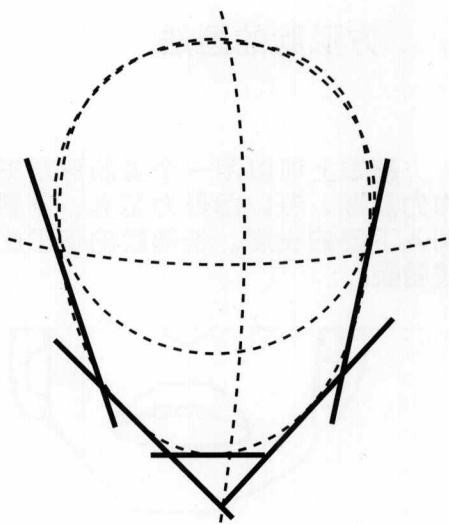

3.以线条的方式简单地勾勒出脸形来。

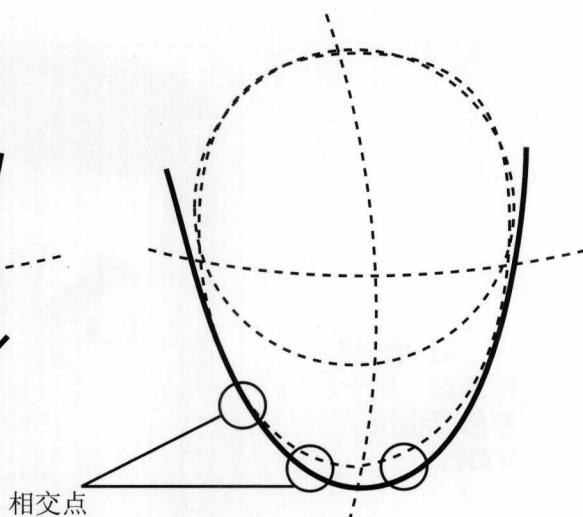
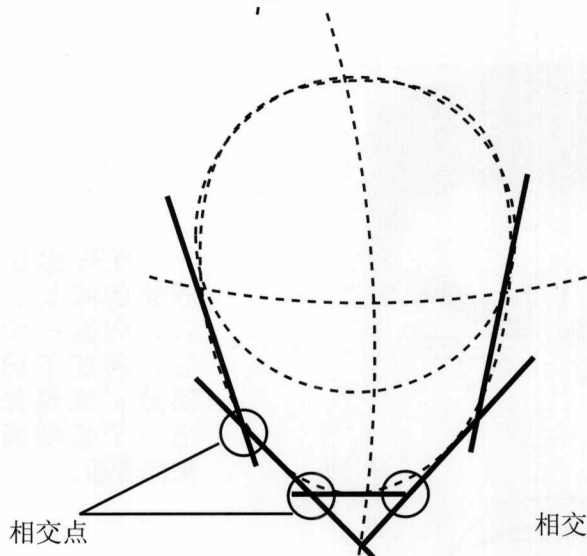

4.再修饰脸形，在“相交点”的地方画出圆弧度。

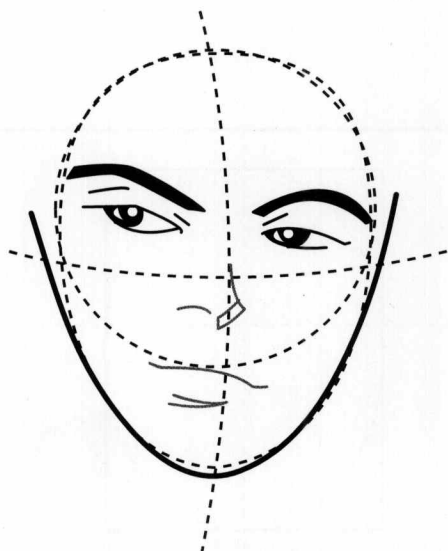

5.修饰好了之后再画出五官的位置和表情。

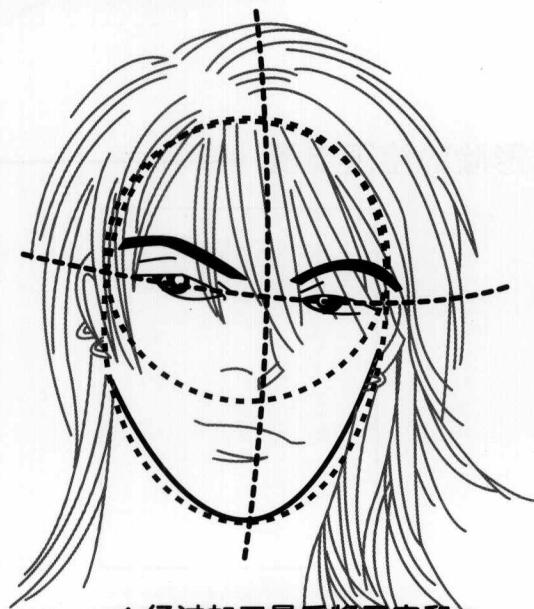

6.经过加工最后将五官和头发画清楚，就大功告成了。

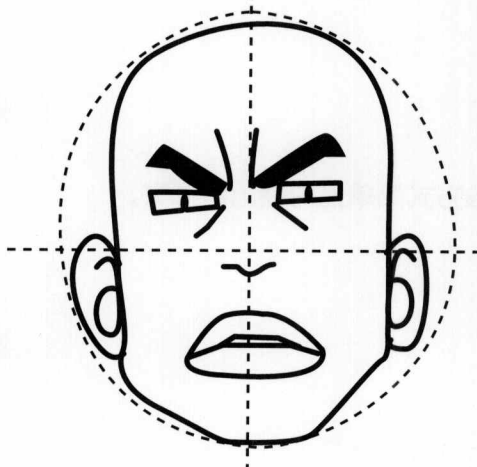

基本上可以用一个蛋的形状来作为基准，若以圆形为基准，则要加入下巴的长度。长形脸的下巴比较明显。

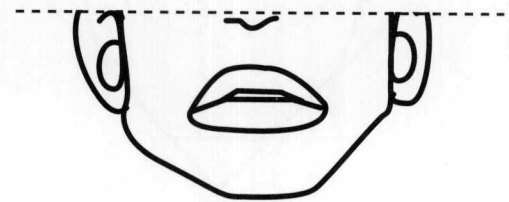

以椭圆形来画，则十字分线也位于1/2处。

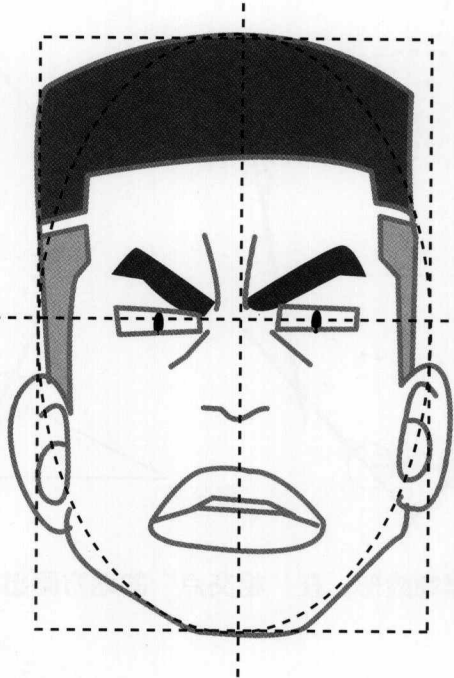

方形脸比圆形脸的脸长，所以，先画一个圆形，再加下巴的部分；或是先画出一个长椭圆形来代表脸。

方形脸的绘画步骤

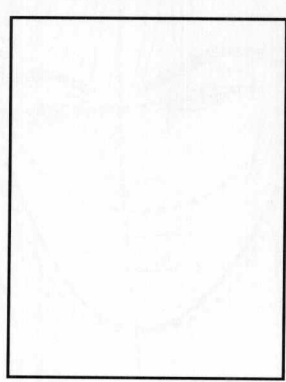

1.先画一个矩形。

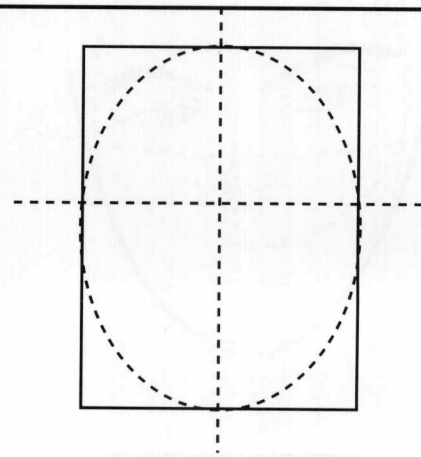

2.再画上十字线，标出五官的位置。

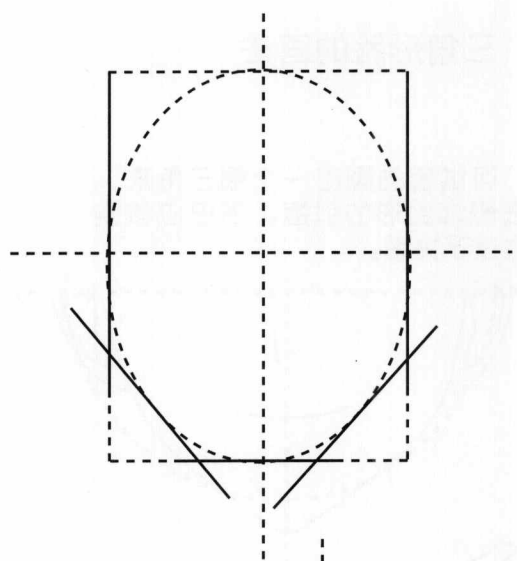

3.顺着方形先简单地以线条画出脸形来。

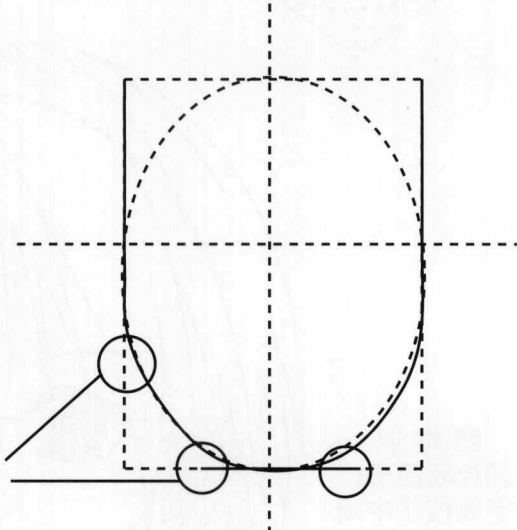
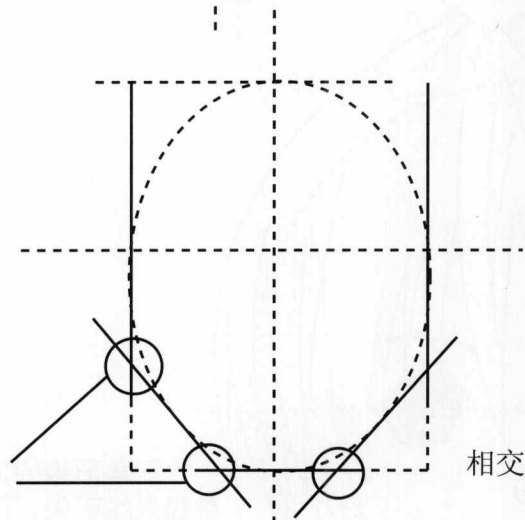

相交点

相交点

4.再修饰脸形，将“相交点”的地方画出圆弧度。

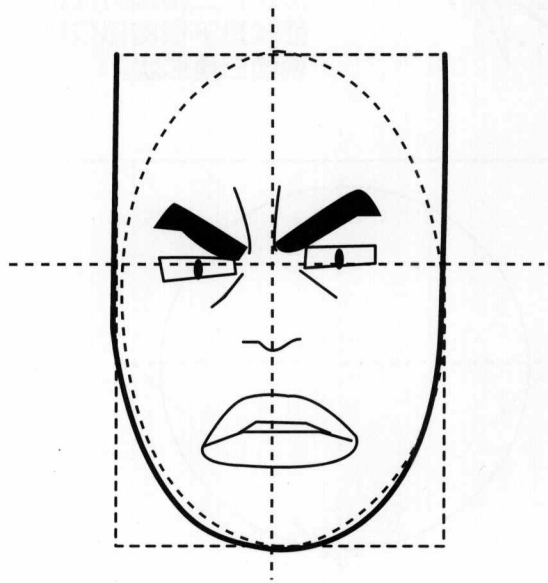

5.修饰好了之后再画出五官的位置和表情，下颚明显比较宽阔。

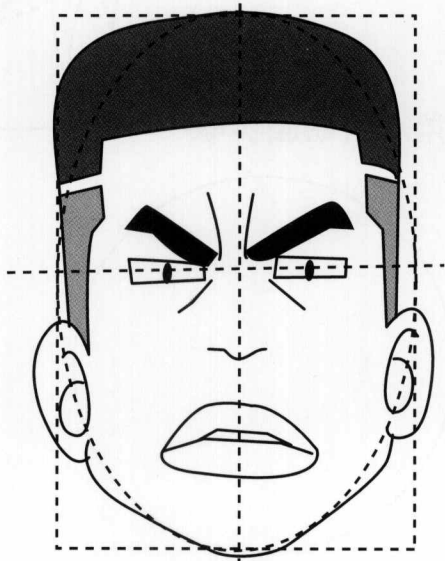

6.经过编辑最后将五官和头发画清楚，就大功告成了。

三角形脸的画法

可试着先画出一个倒三角来，再去修饰脸形的弧度。下巴应该避免太过于尖锐。

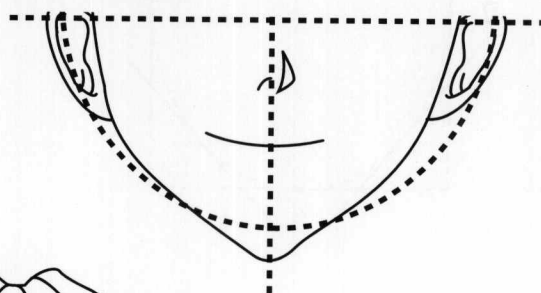
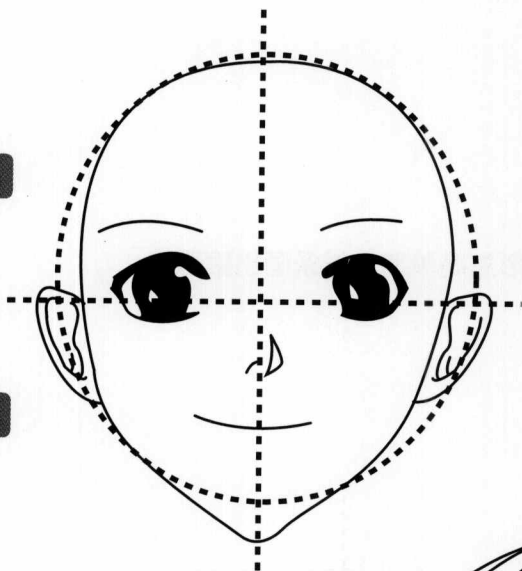

同样以一个圆代表脸形。十字线位于中间1/2处。

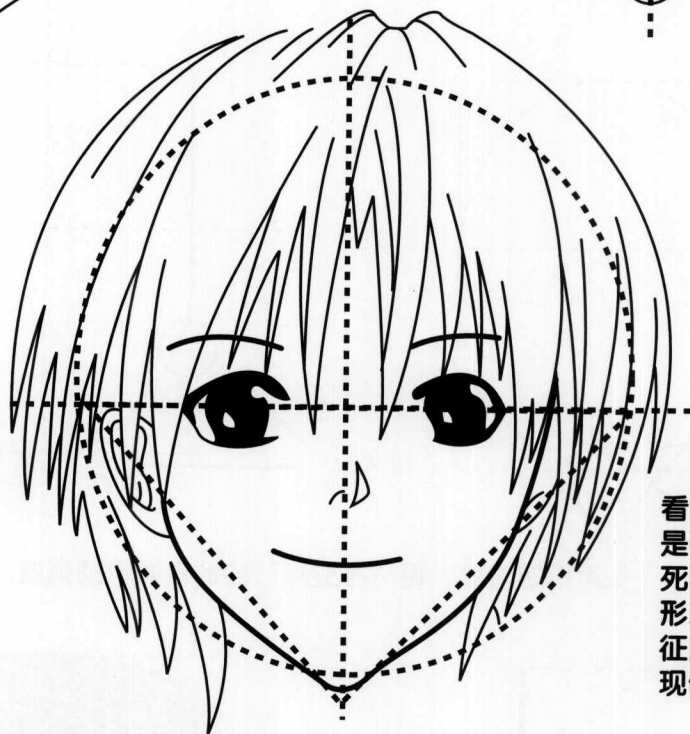

三角形脸的下巴看起来比较尖，但还是有它的弧度。不是死板的直接呈现三角形形状！三角形脸的特征就是下颚的部位呈现倒三角形形状。

三角形脸绘画步骤

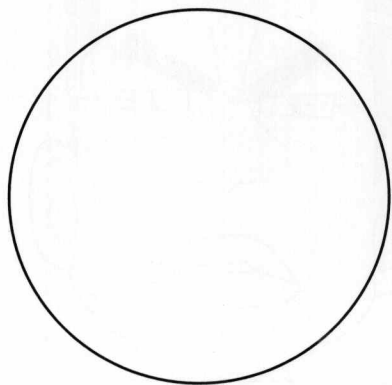

1.先画出一个圆形代表脸。

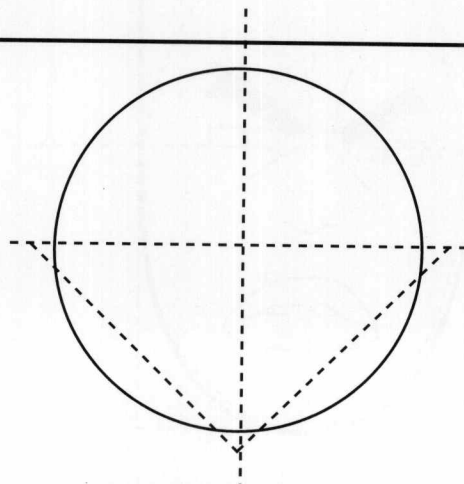

2.再运用倒三角形来辅助画出三角形脸。同样以十字线来固定五官的位置。

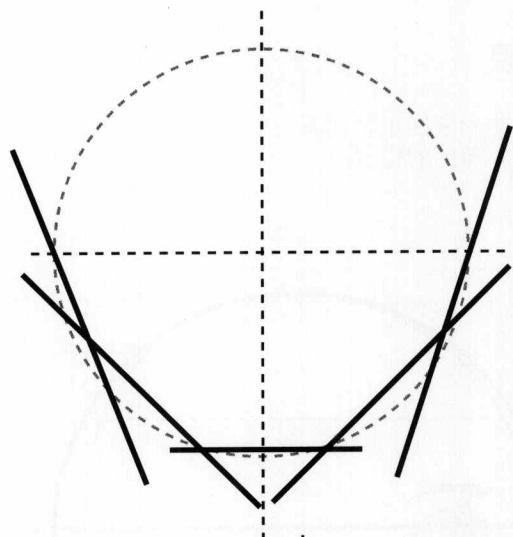

3.以线条的方式简单勾勒出脸形来。

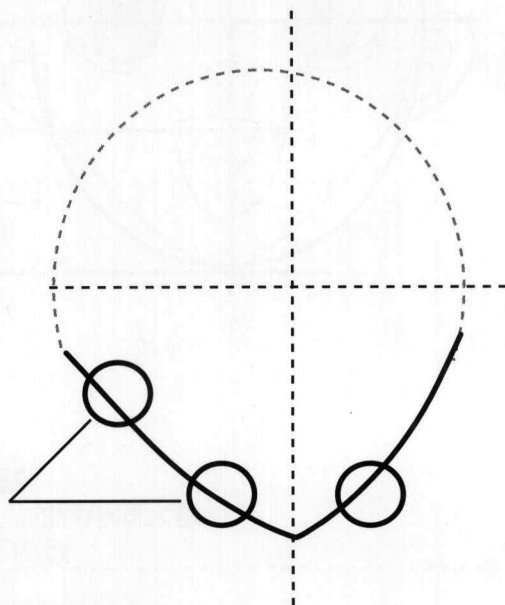
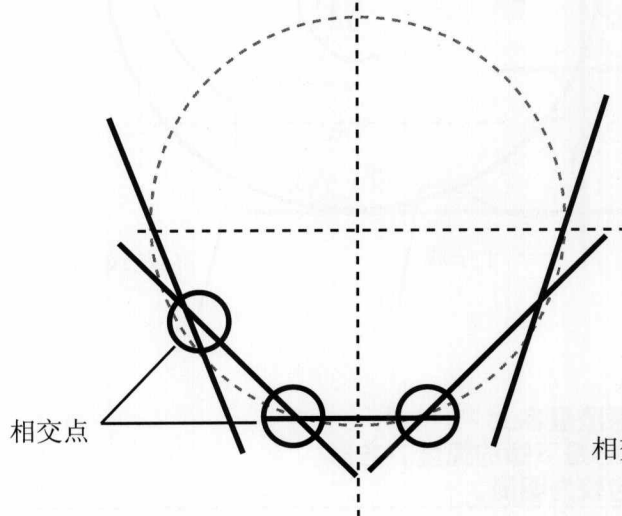

4.修饰脸形，在“相交点”的地方画出圆弧度。

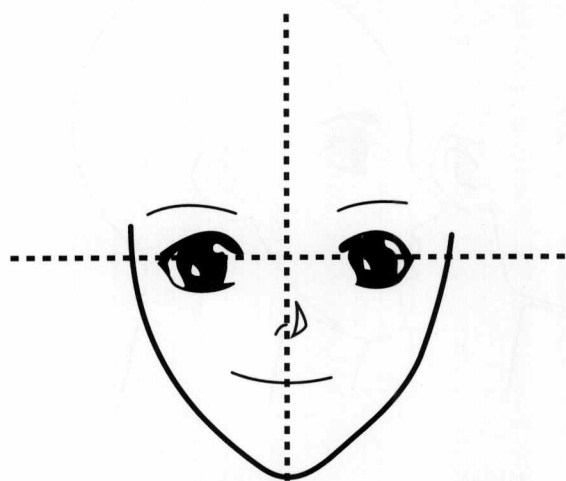

5.修饰好了之后再画出五官的位置和表情。

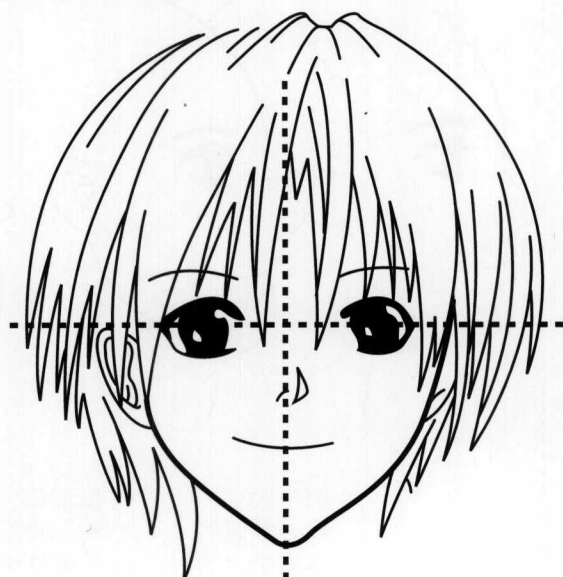

6.经过编辑最后将五官和头发画清楚，就大功告成了。

侧脸的认识

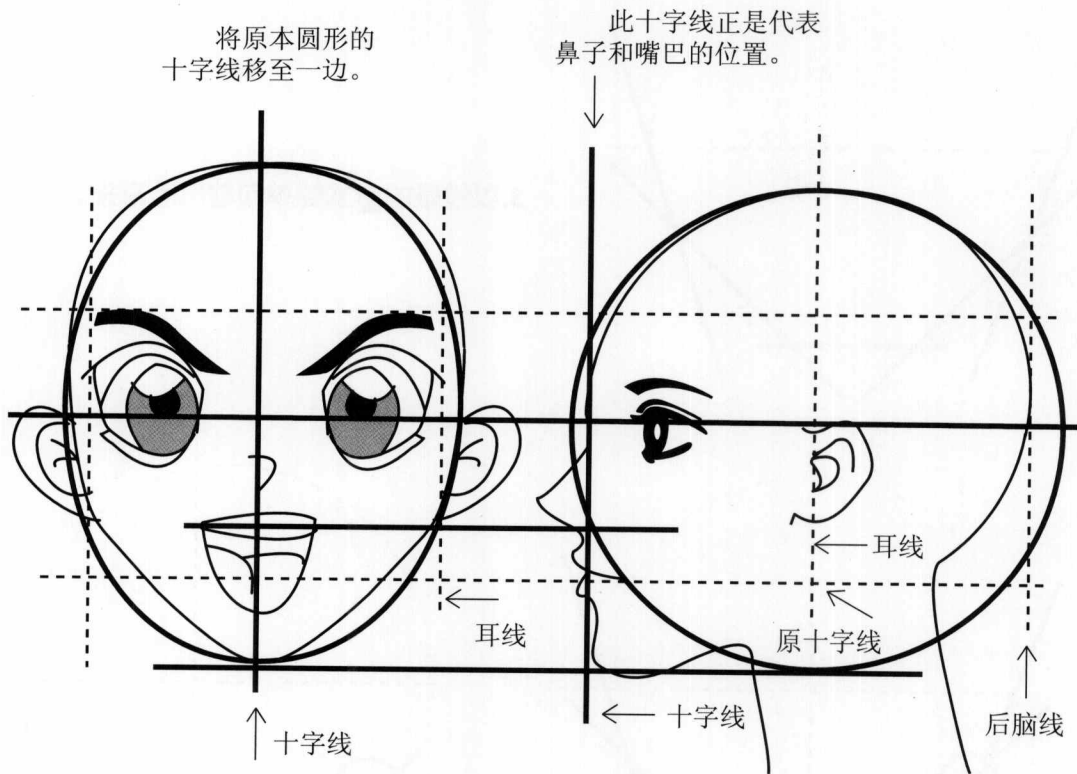

侧面的画法基本上
是大同小异的。不同的是下颔的弧度，方形
脸的下颔会较为明显。

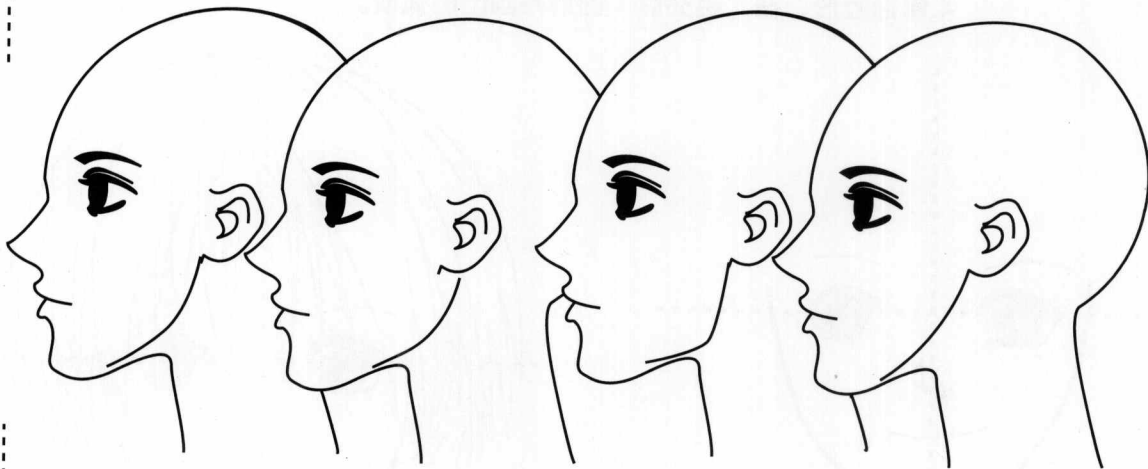

圆形脸：
比方形脸的
弧度小一些。

蛋形脸：
和三角形脸
的弧度相似。

方形脸：
下颔为明显
且刚毅。

三角形脸：
跟蛋形脸的
弧度相似。

