

美术培训
规范教学

素描静物 ①

经典美术基础专业教学用书

- 艺术教育专家倾力打造
- 符合中国教育特色的基础艺术教育丛书
- 连续三年高居艺术基础教学图书排行榜前列
- 引领数万艺术学子成功步入高等艺术院校的大门

余晖 著

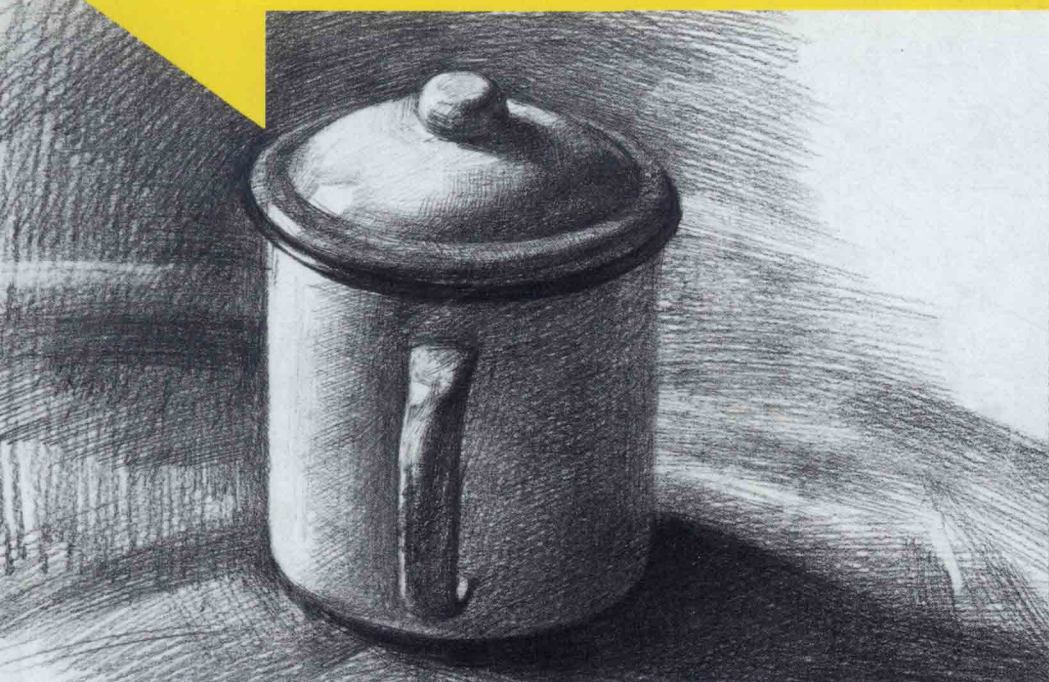

安徽美术出版社

余晖

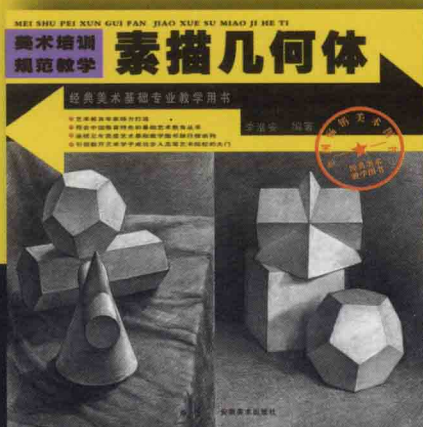

..... 待续

系列丛书《美术培训规范教学》征稿启事

征稿内容：作品须结合美术绘画基础教学的常规内容，形体塑造严谨规范。作品具有较强的示范教学意义。其具体内容包括：

①速写；②素描；③色彩；④设计。

稿件要求：为了保证图书出版的质量，请作者将精选作品以120反转片或作品原稿形式提供。对开以上要求提供反转片，对开尺寸以内的希望寄原稿。所寄稿件上请注明联系方式和“同意发表”字样。

寄稿地址：安徽省合肥市政务文化新区圣泉路1118号出版传媒广场

安徽美术出版社 黄奇 收

联系电话：0551—3533612 13075573317 邮编：230071 E-mail: Huangqi823@163.com

图书策划：谢育智 黄奇 责任编辑：黄奇 装帧设计：楚风工作室

图书在版编目(CIP)数据

素描静物① / 余晖著. —修订本. —合肥: 安徽美术出版社, 2007.9

(美术培训规范教学)

经典美术基础专业教学用书

ISBN 978-7-5398-1812-2

I. 素… II. 余… III. 静物画—素描—技法(美术) IV. J214

中国版本图书馆CIP数据核字(2007)第135666号

美术培训规范教学·素描静物①

安徽美术出版社出版

(合肥市政务文化新区圣泉路1118号出版

传媒广场14层 邮编: 230071)

安徽联众印刷有限公司印刷

889mm × 1194mm 1/12

2008年1月第2版

ISBN 978-7-5398-1812-2

电话: (0551) 3533612

新华书店经销

印数: 8001-13000册

印张: 3.5

2008年1月第3次印刷

定价: 15.00元

ISBN 978-7-5398-1812-2



9 787539 818122 >

定价: 15.00

概述

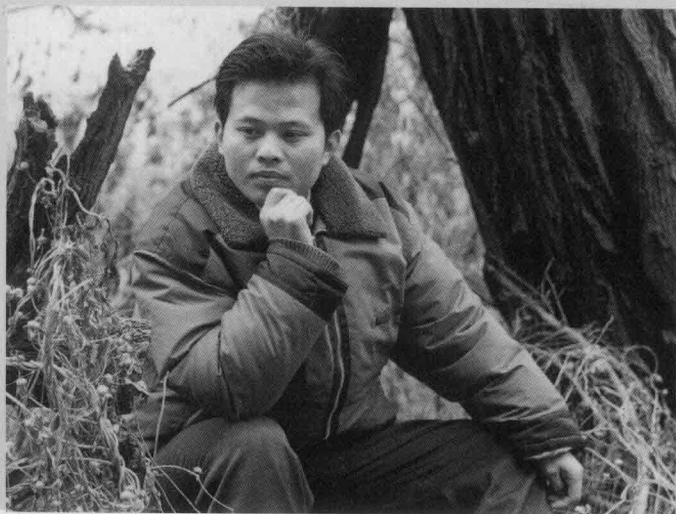

余晖，男，湖北大冶人，1991年毕业于湖北美术学院中国画系，并留校任教至今。现为湖北美术学院视觉艺术基础部副教授，有《慧安女》《乡情》《家园》等多幅中国画作品参加全国及省级大型展览并获奖。著有《名师课堂——石膏几何形体素描》《基础素描全程训练——素描肖像》《素描头像》《素描静物》《美院基础课实训教材——素描石膏像》等多本技法、范本教材。多年来从事美术基础课教学，有着丰富的教学经验。



学习素描的意义

素描是外来词，它是在画面中以单色进行绘画创作的艺术表现形式。素描是造型艺术重要的组成部分，被视为造型艺术的基础。对于初学者来说，认识素描、学习素描有着重要的意义，初学者对待素描应当抱着认真分析、理解的态度。弄懂学素描的目的对初学者来说尤为重要。打下扎实的素描基本功可为以后更进一步的绘画学习奠定良好基础。

素描是初学者进入绘画艺术殿堂的必经之路，素描的训练对初学者十分重要。首先，素描绘画工具简单，只要有笔和纸就可以自由描绘。其次，素描绘画比较单纯，绘画者可较容易地将主要精力放在研究对象的造型方法以及画面构成上，从而培养他们对绘画的兴趣。另外，素描便于修改，可以反复深入，因而能更好地培养初学者的自信心。

素描训练是一种绘画综合能力的训练，这种综合能力不但体现了学生绘画技巧、艺术思维，还体现了作画者精神素质和人文素质方面的修养。素描训练目的首先在于培养学生正确的观察方法和造型意识，提高正确的思维和审美能力；其次在于培养学生准确的造型技能，提高画面的表达能力以及画面的构成能力。

随着社会的发展，学画的人也越来越多。为了给初学者提供更好、更科学的素描基础指导，我们特地编写了这本书。本书面向初学者，以单个的静物写生为主、组合静物为辅来进行详细讲解和分析。遵循由简到繁、循序渐进的教学法则，理论与实践相结合，注重知识性的讲解，注重方法和能力的培养。希望学生通过对该书的学习，打下扎实的素描基本功，为以后更进一步的绘画学习奠定坚实的基础。

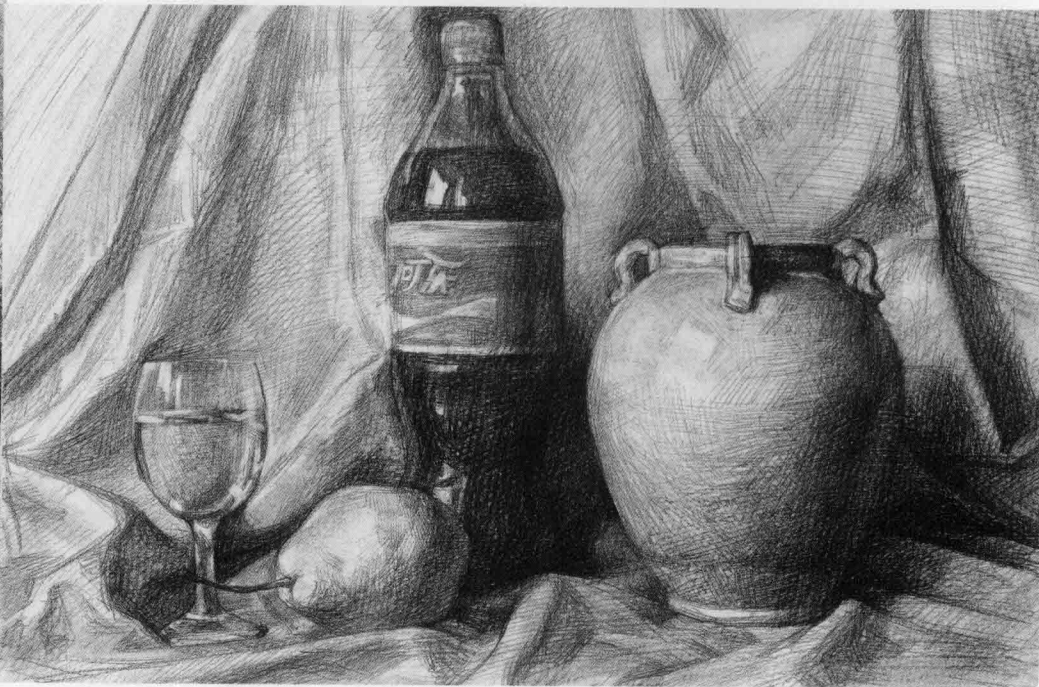



想学好素描，那你就得慢慢地描绘，而且要明白哪些光线和多少光线具有同等程度的亮度。阴影也十分重要，要分清哪些部分更暗一些，各个部分是怎样混成一片的，它的比例大小如何。要互相进行比较。要分清轮廓的来龙去脉，线条的弯转曲折。哪些部分较为模糊？何处宽阔？何处纤细？最后你必须让所画的阴影和光获得统一，让界线和边缘消失，如同烟雾一般。

——列奥那多·达·芬奇

课题1 静物写生基础知识

课题要点

了解学习素描绘画的基础知识，掌握正确的观察作画方法，理解静物的基础透视，以及相关内容。

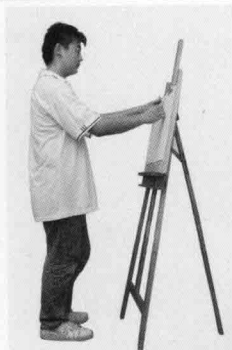

作画时正确站姿

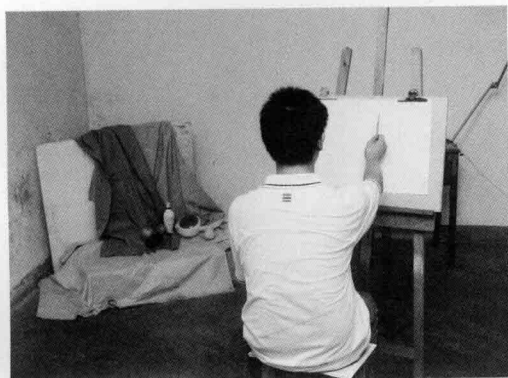

作画时正确坐姿1

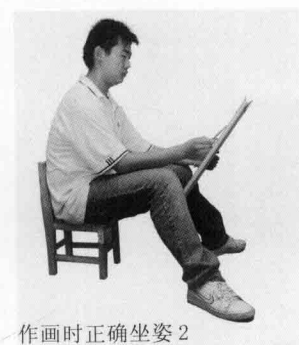

作画时正确坐姿2

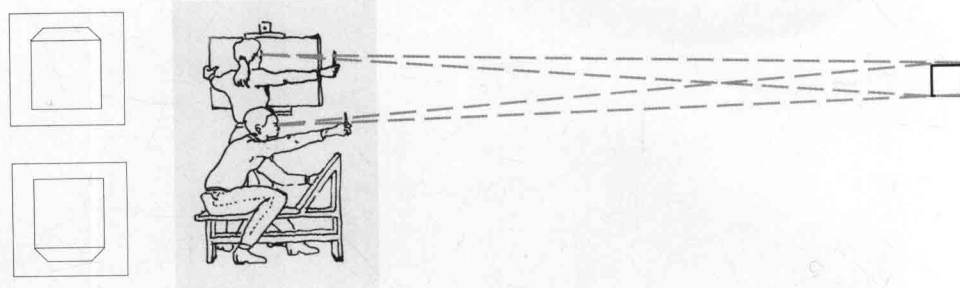

不同观察角度物体的透视变化一

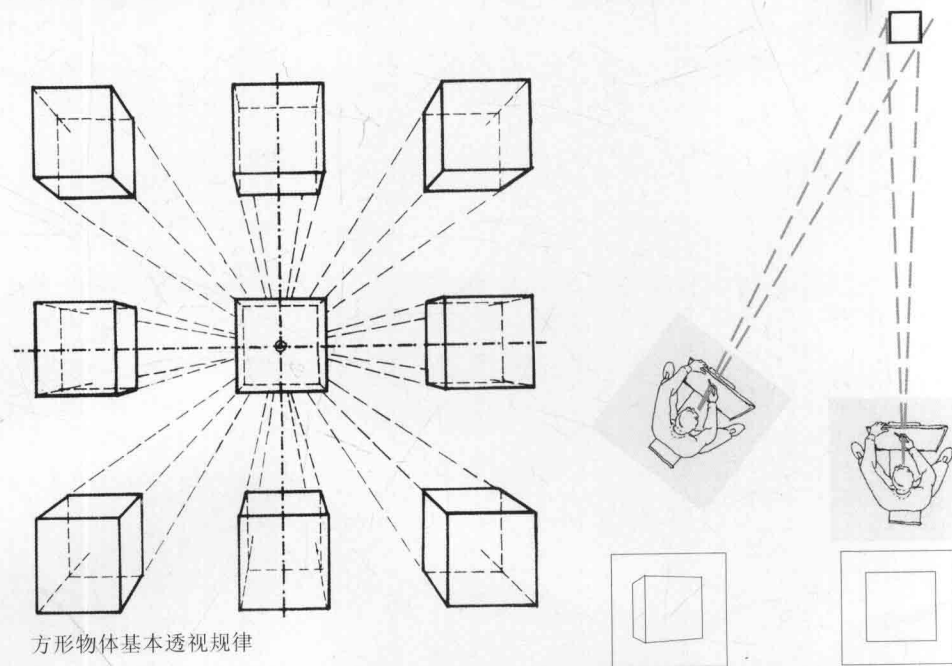

方形物体基本透视规律

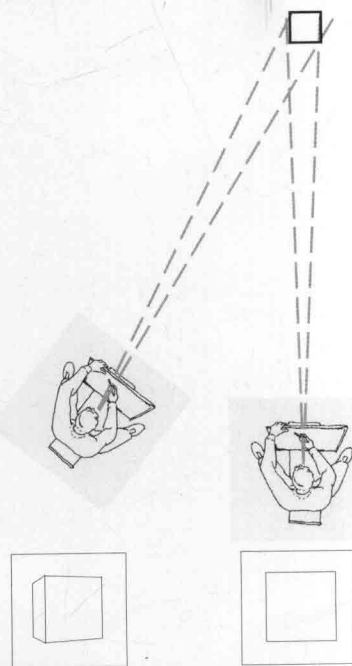

不同观察角度物体的透视变化二

不同型号铅笔的深浅变化

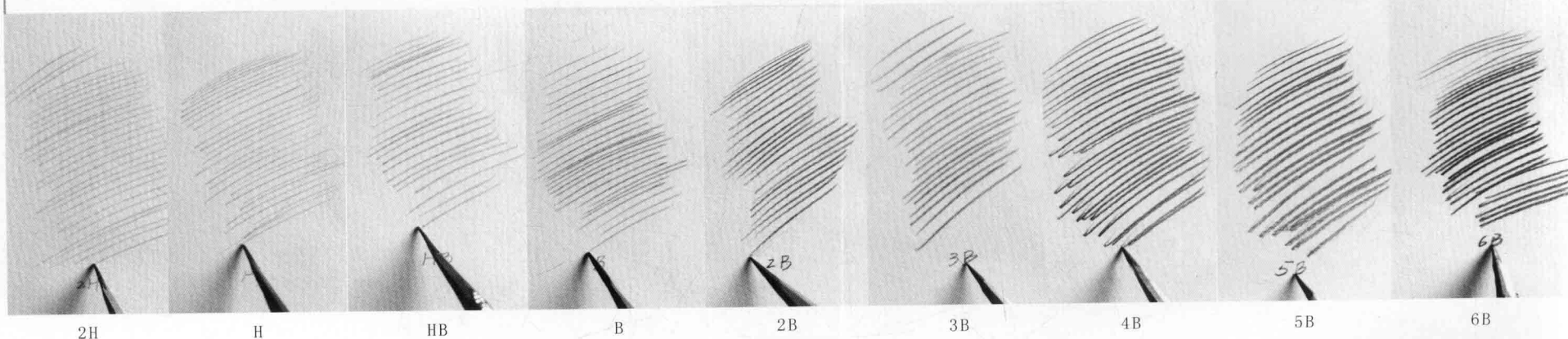

2H

H

HB

B

2B

3B

4B

5B

6B



静物实体照片

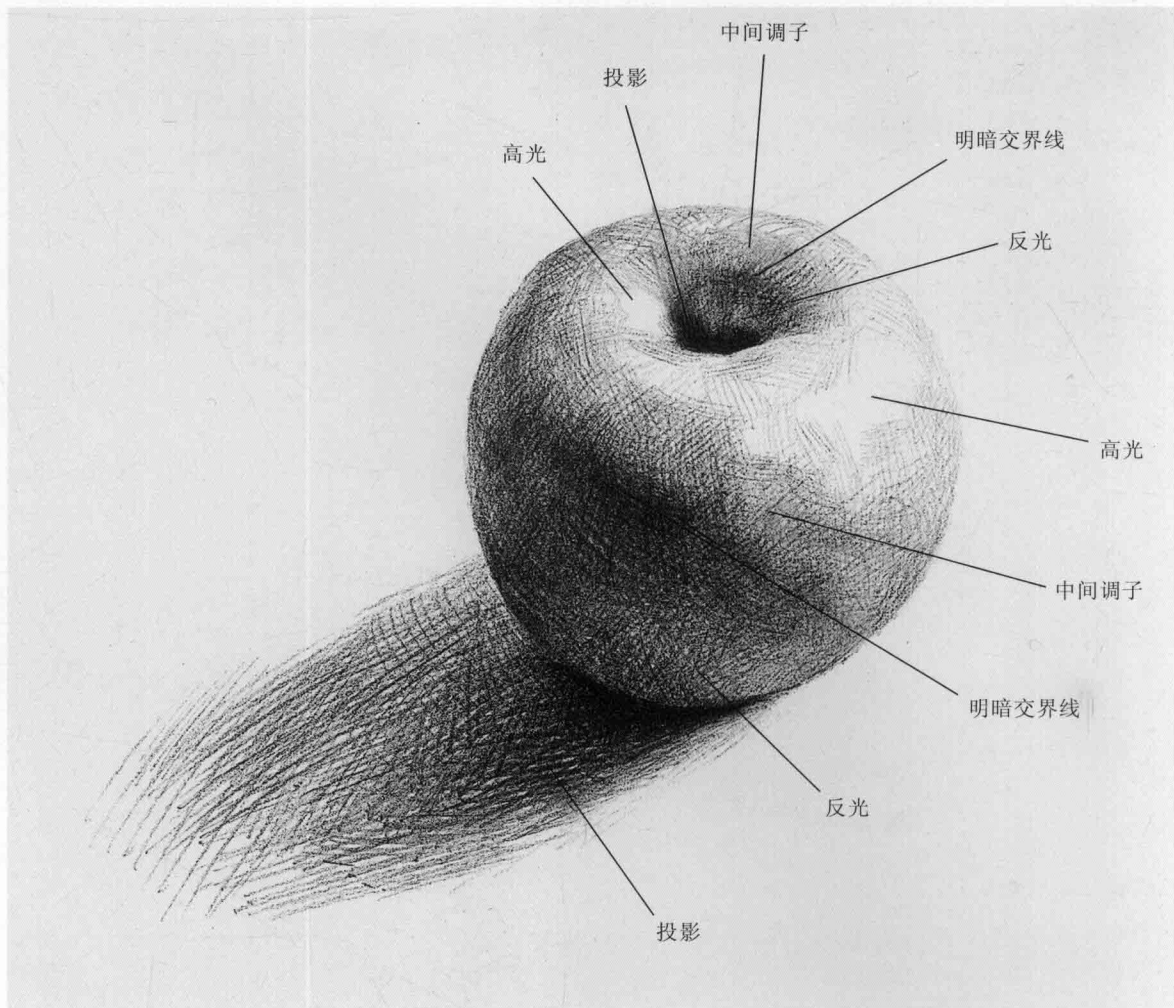

苹果素描关系分析

课题提示

我们通过实物苹果的图片分析其素描的“黑、白、灰”三大面和五大素描调子层次的关系，来深入了解静物素描的基本形体结构和形体变化，加深对素描基本要素的认识和了解，为下一课进入实际的素描绘画做好充分准备。

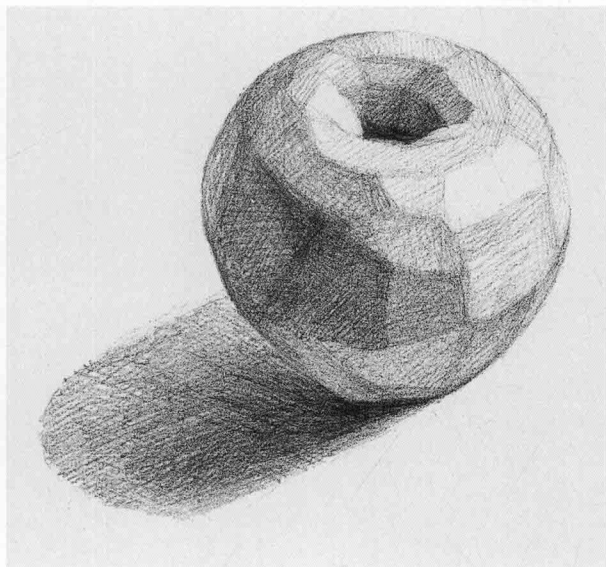

苹果形体体面与明暗层次变化

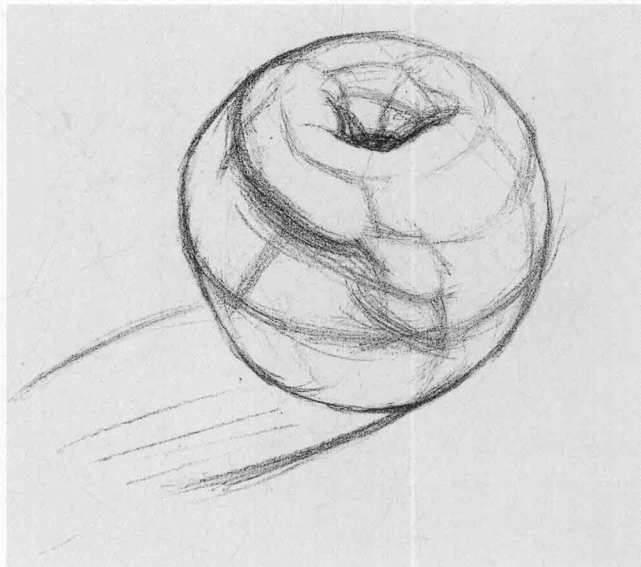

对苹果形体结构的认识与分析

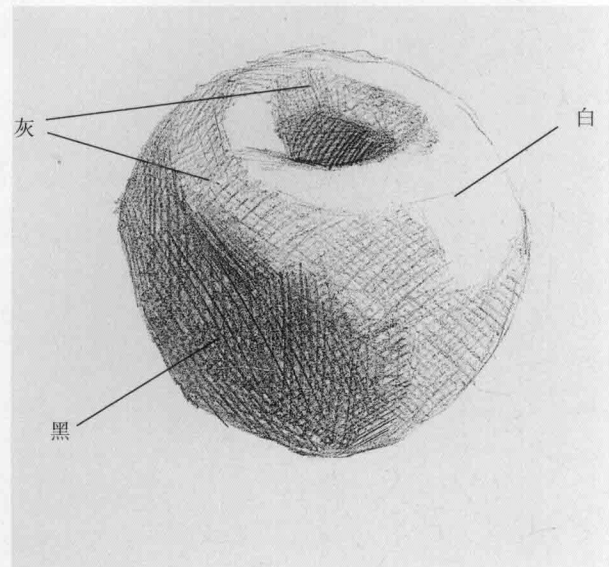

三大面示意图

课题2 苹果写生

课题要点

■ 苹果是自然形，不具备对称性，但苹果造型圆中带方，没有明显的线条透视。我们可以通过分析结构来理解苹果形体。刻画时掌握自然形物体的特征，注意物体不规则的空间形体结构。熟悉不规则物体的形体塑造。

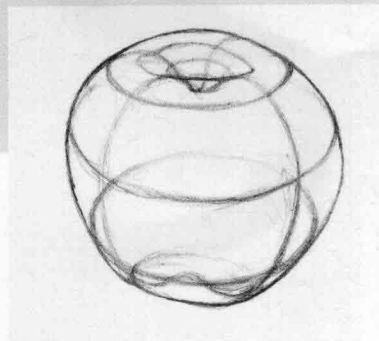
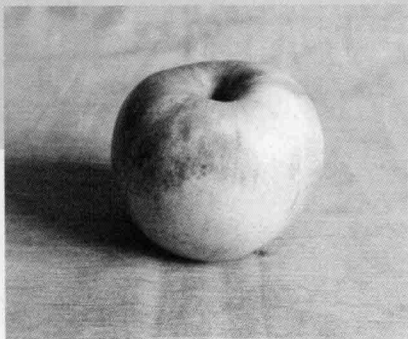

苹果透视结构

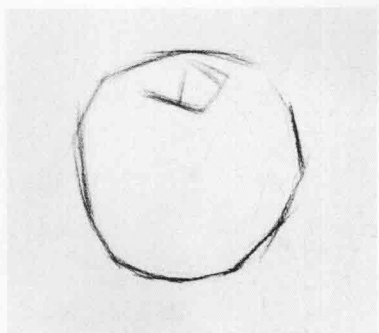

步骤一：首先仔细观察苹果的外轮廓特征，在画面适当位置画出它的高和宽的比例关系。

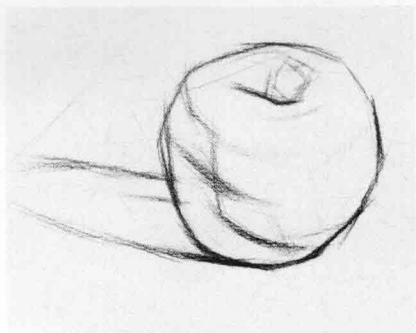

步骤二：进一步画出它的基本形，苹果形的特征是圆中带方。

注意苹果蒂凹进去部分的结构及其与苹果整体形的比例关系。

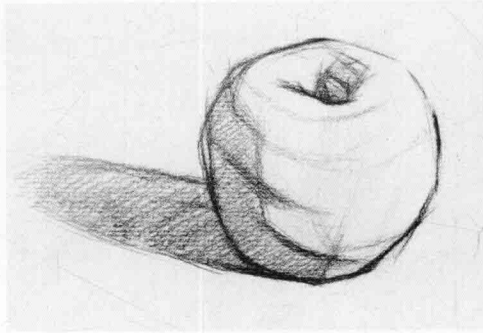

步骤三：深入观察并画出苹果的体面转折关系。

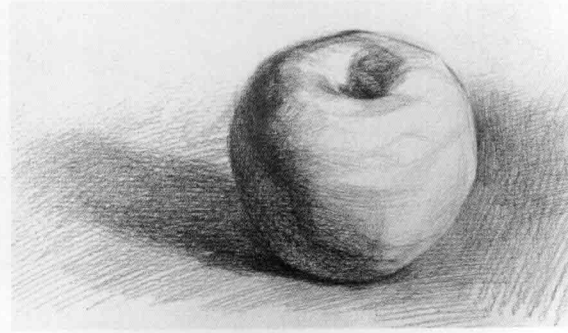

步骤四：把所有的暗部用相同深浅的调子平涂一遍，其中也包括投影，使画面看上去有强烈的光影感。

仔细观察，根据体积的起伏大小及受光的强弱不同画出对象的黑、白、灰层次关系，特别注意明暗交界线的变化。

步骤五：因为背景比物体受光部调子深些，所以先画背景。调子浓重的地方用交叉线条，这样处理调子显得生动些。

明暗交界线往灰面过渡部分的用笔一般按结构的走向组织线条比较好。

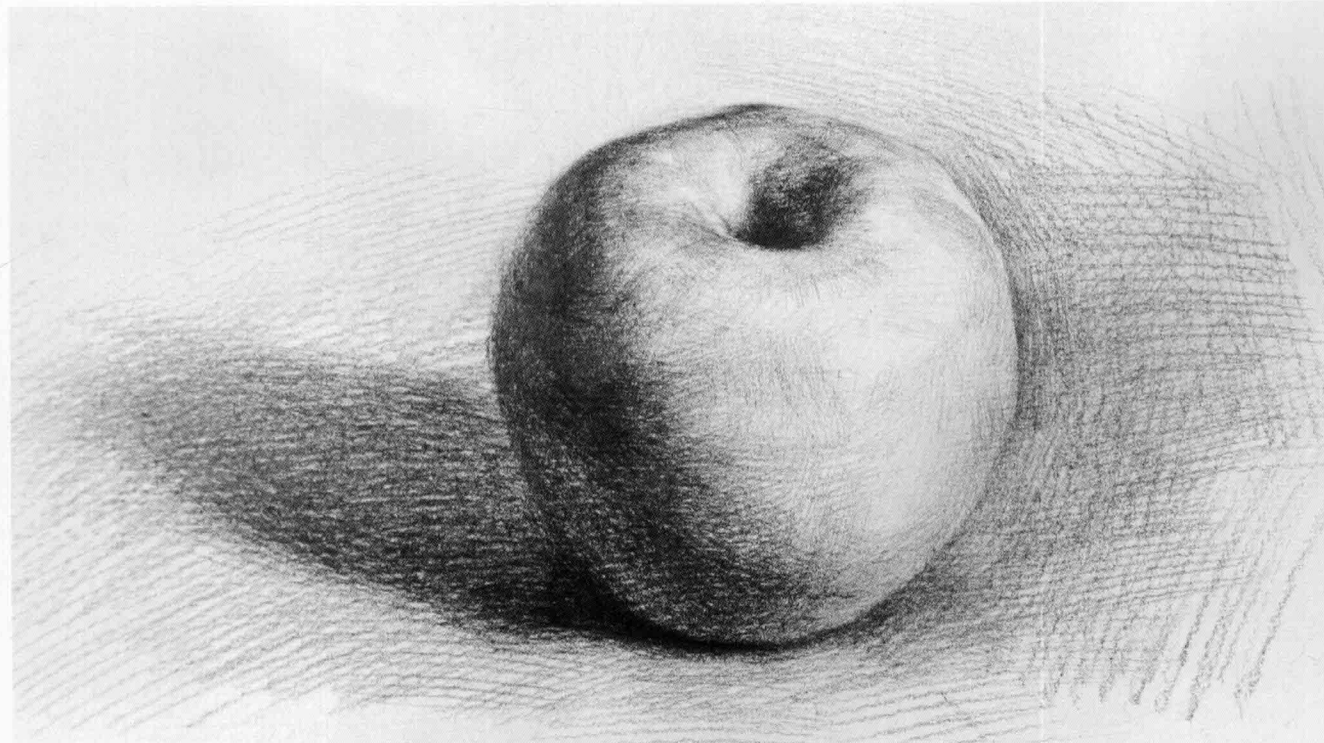

课题提示

在交待苹果体面转折线时，首先要概括理解对象，明暗交界线部分的转折要画得深一些。

注意苹果蒂凹进去部分的结构及其与苹果整体形的比例关系。

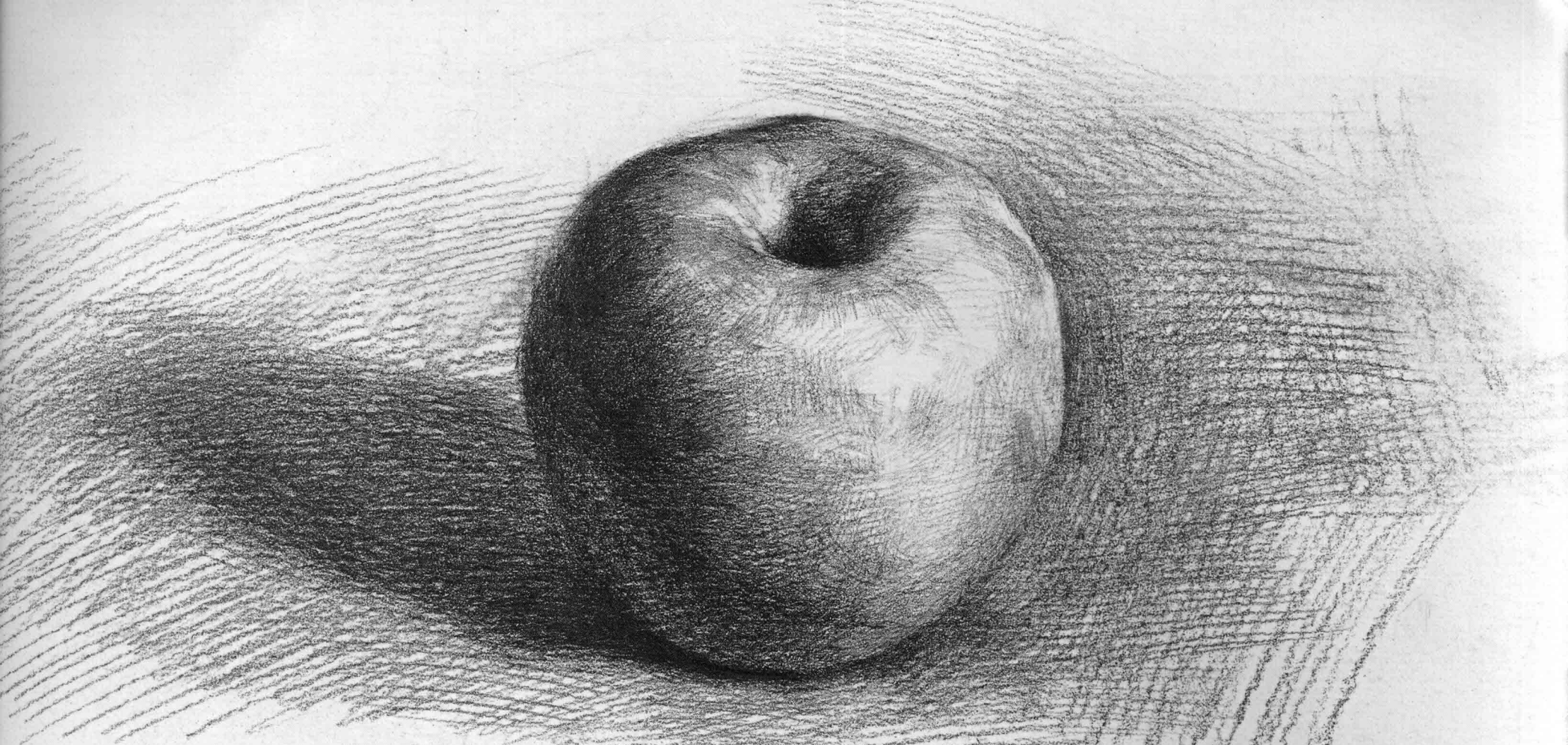

完成图：局部深入刻画时，调子过渡要自然生动，细节的深入要掌握分寸、不要面面俱到。

李朝晖
2005.3

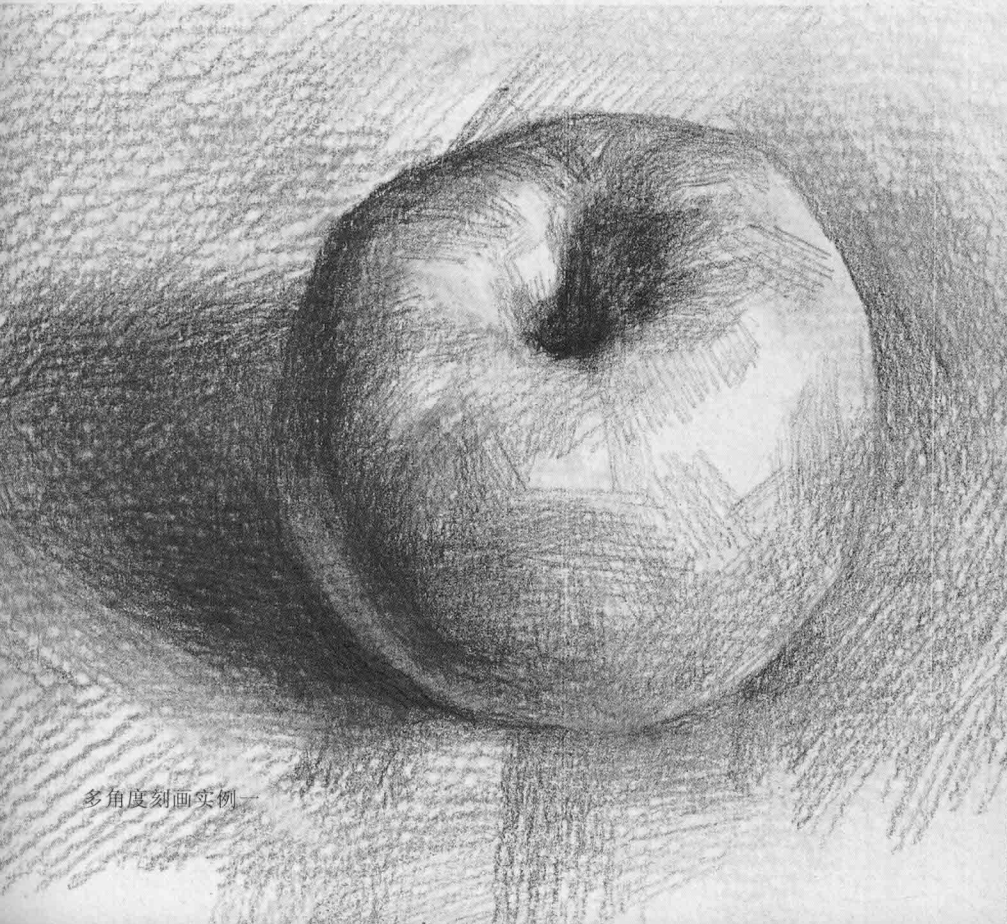

多角度刻画实例一



多角度刻画实例二

课题3 鸡蛋写生

课题要点

■ 鸡蛋为自然形，形状近似椭圆形。熟悉鸡蛋的空间结构关系，了解椭圆物体的透视变化特点。注意物体三大面、五大调的关系。

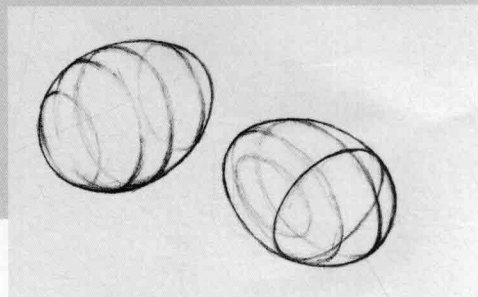

鸡蛋透视结构

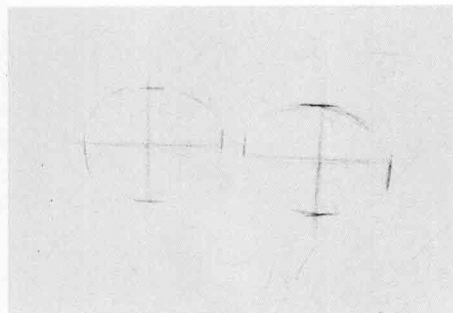
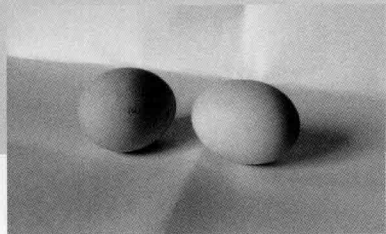

步骤一：在画面中定出鸡蛋的位置，画出每个鸡蛋宽、高的比例关系。

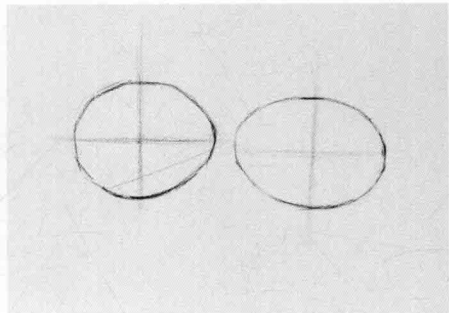

步骤二：仔细观察两个鸡蛋不同外形特征，并具体画出其外形特点。

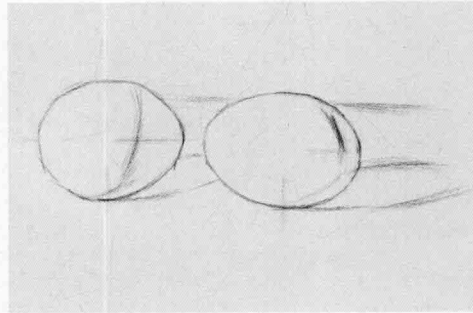

步骤三：根据鸡蛋的形体特点画出明暗交界线和投影。注意投影线不宜画得过重，同时用橡皮擦去辅助线。

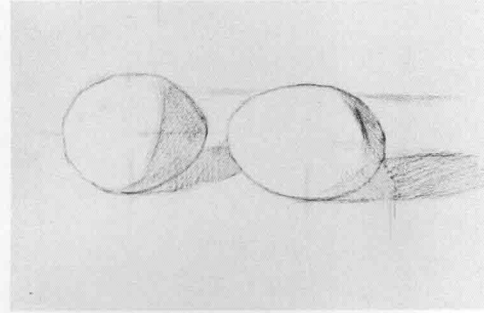

步骤四：平涂暗部的调子，区分出暗部与亮部的关系。

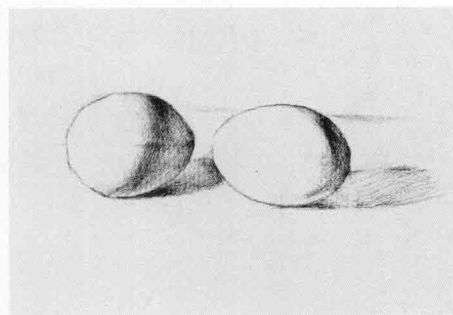

步骤五：注意画面的黑、白、灰关系及鸡蛋的三大面、五大调关系。左边鸡蛋的投影在右边鸡蛋的后面，注意刻画时用笔的方向。

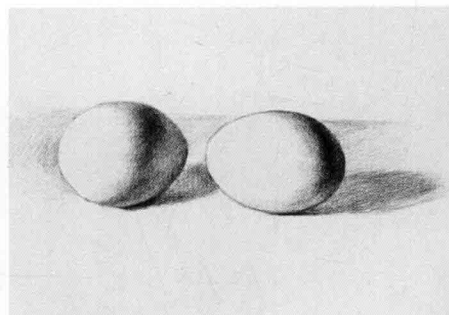

步骤六：深入观察，比较两个鸡蛋的明暗调子层次关系及周围环境的调子关系。背景比鸡蛋色泽深时就先画背景调子，但要注意不要画得太浓，因为背景的作用是为了突出画面中的主体物。

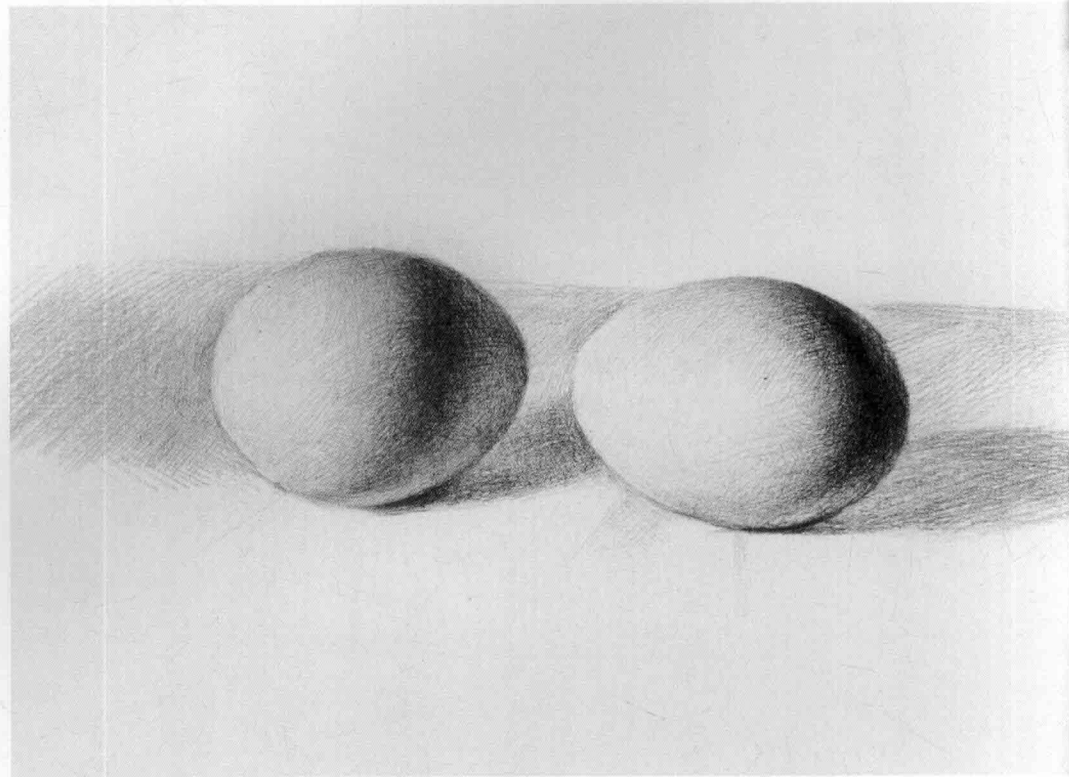

步骤七：进一步深入刻画，鸡蛋的表面是圆的，所以调子层次过渡要自然生动。从明暗交界线往灰面过渡，用笔顺着起伏结构画，浓重的地方交叉用笔深入塑造。

课题提示

画鸡蛋明暗交界线一定要体现鸡蛋的体面起伏变化关系。

明暗交界线的变化对于鸡蛋的表面起伏表现非常重要，在刻画时要能观察到鸡蛋的体面转折才能很好地表现鸡蛋体积。

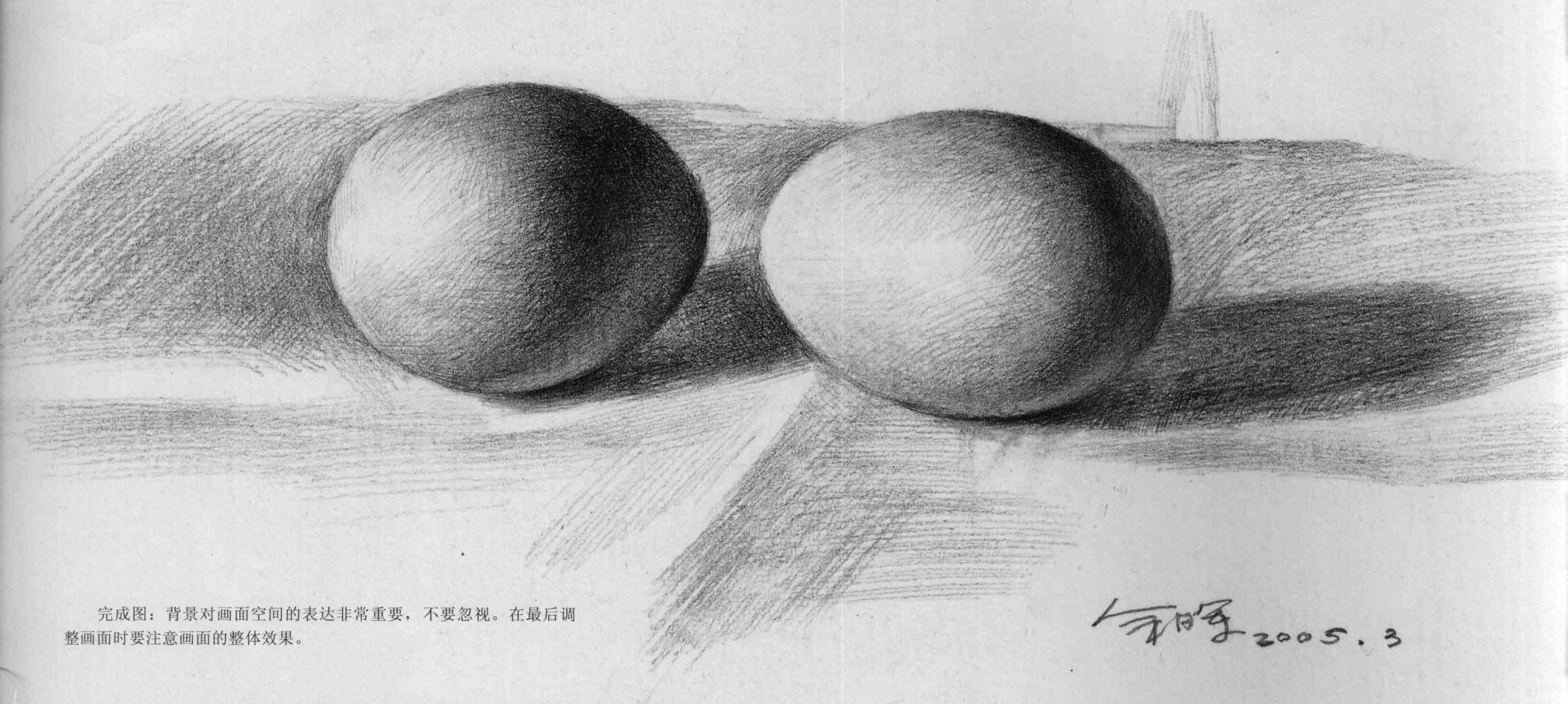

完成图：背景对画面空间的表达非常重要，不要忽视。在最后调整画面时要注意画面的整体效果。

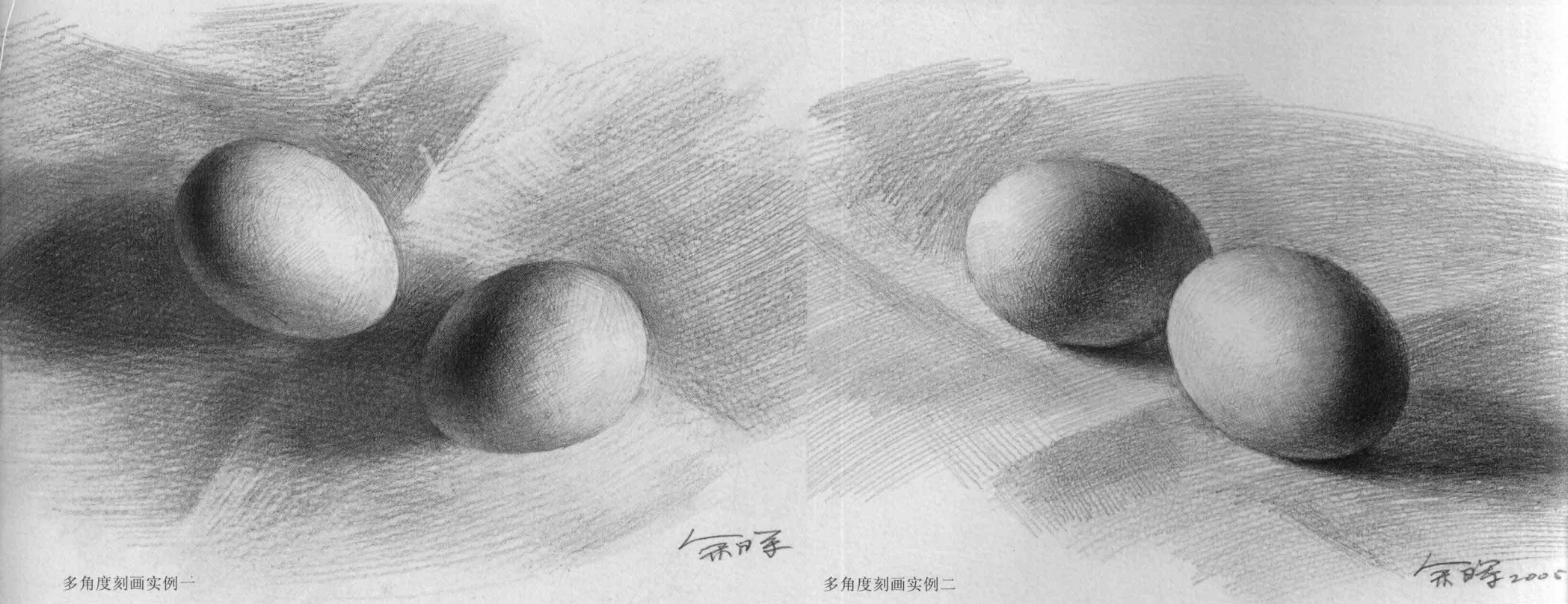

多角度刻画实例一

多角度刻画实例二

课题4 纸盒写生

课题要点

■ 熟悉纸盒的空间结构关系，掌握方形静物的透视变化特点。初步了解静物质感的表现方法。观察长方形纸盒，注意纸盒的空间透视和静物表面的质感变化。

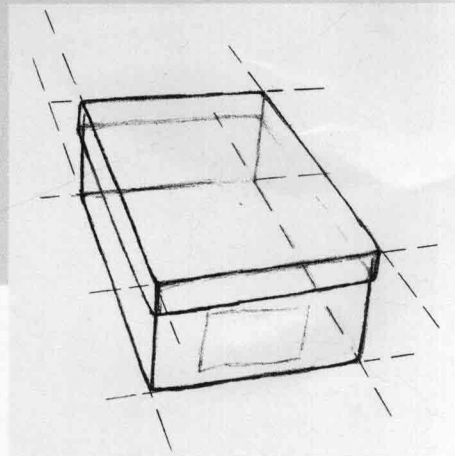

纸盒透视结构

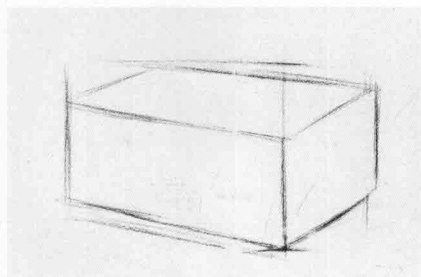

步骤一：用直线勾勒出纸盒的基本形，注意纸盒高和宽的比例关系。

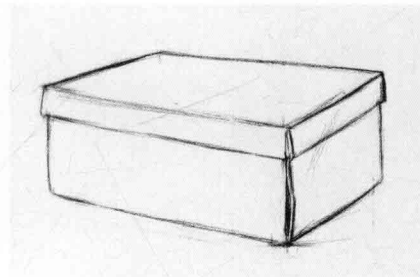

步骤二：进一步画出盒盖与盒身。重点处理好纸盒的空间透视关系。

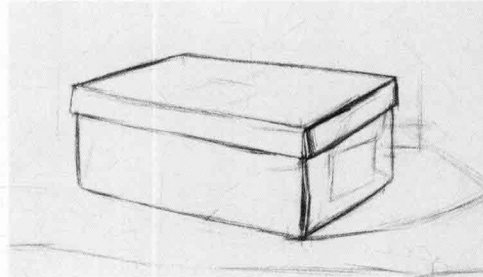

步骤三：深入刻画纸盒的形体结构、细部转折。注意纸盒的厚度要有明确的表现。刻画时用笔要肯定，注意透视变化。

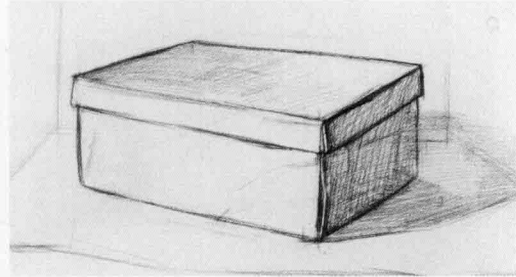

步骤四：进一步表现各部分面与面之间的转折关系，注意结构线的浓淡变化，使物体立体感更强。表现细小的起伏要用很轻的笔触。

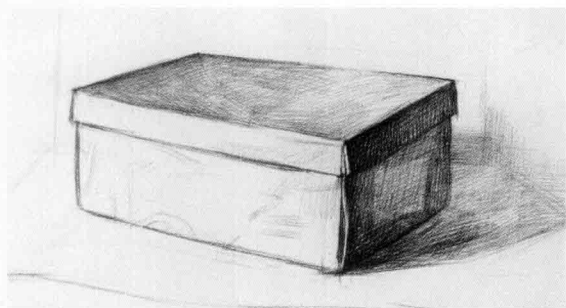

步骤五：画调子，表现出纸盒三大面、五大调的变化。表现盒子的厚度时，用笔要有轻重缓急的变化。

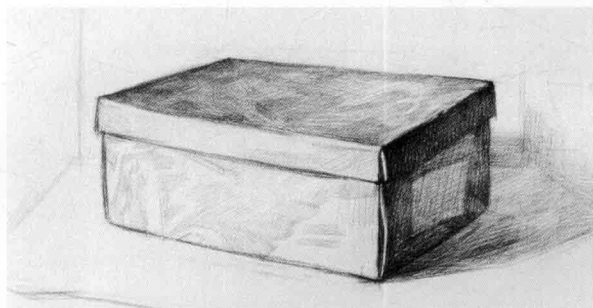

步骤六：进一步画出纸盒黑、白、灰的层次关系，注意明暗交界线要画得有变化，明暗交界线过渡面要避免单薄。投影等比较深的地方要反复画，交叉用笔。

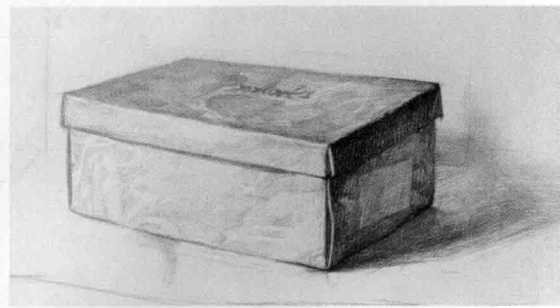

步骤七：盒子上的纹饰是印刷的图案，并没有凹凸起伏。图案随着盒子变化而变化，图案边线不宜画得过“死”，注意固有色的变化。画细节要耐心仔细，竖着用笔。

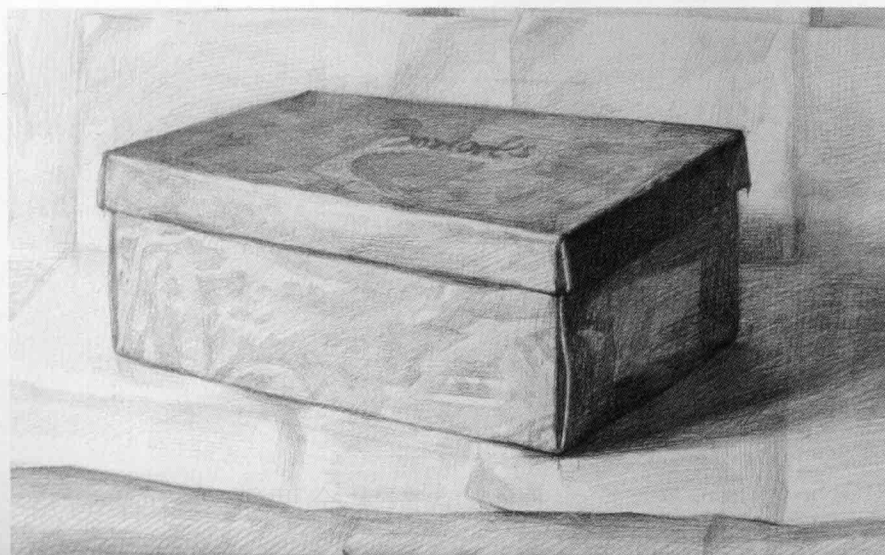

步骤八：刻画背景以增加画面的空间感，注意背景调子和轮廓线不宜画得过重。背景刻画同样也要深入，刻画时也要真实与自然。

深入刻画物体时应是一层层地深入，这样才能表现出物体细微的起伏变化。

课题提示

盒子表面有轻微起伏，在光影作用下应该有浓淡变化。

投影部分用餐巾纸轻擦，可以增加投影的空间感。



完成图：整体调整画面，使各部分的素描关系准确自然、生动。

余晖 2005.4

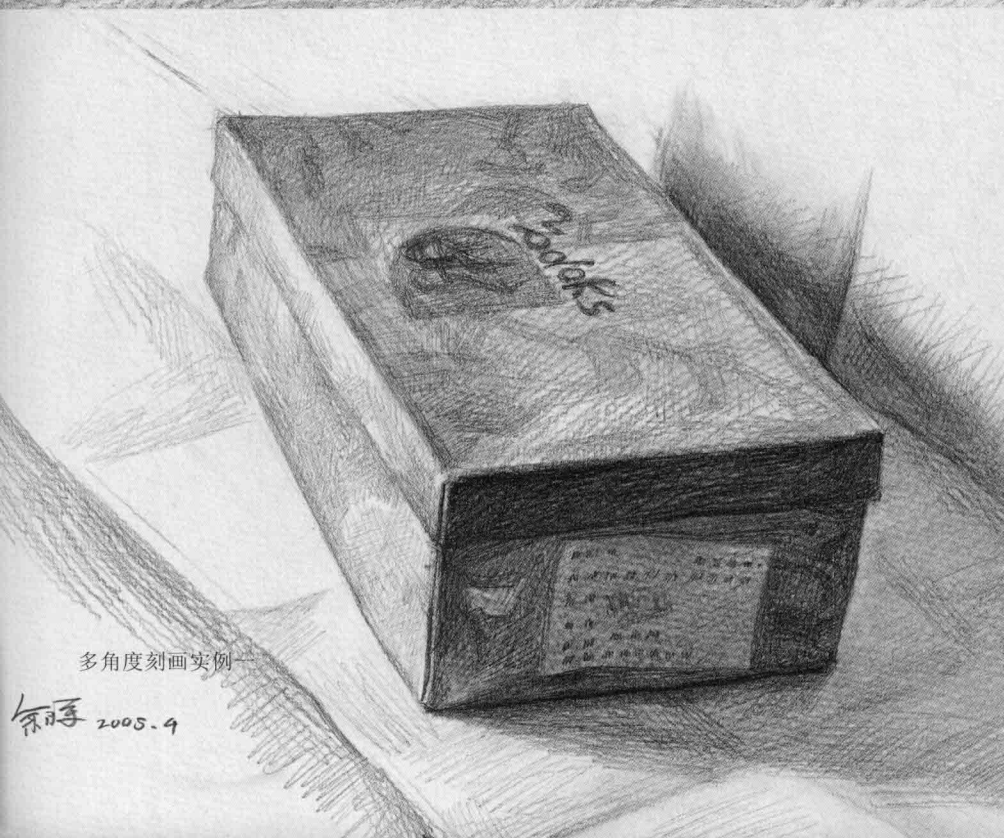

多角度刻画实例一

余晖 2005.4

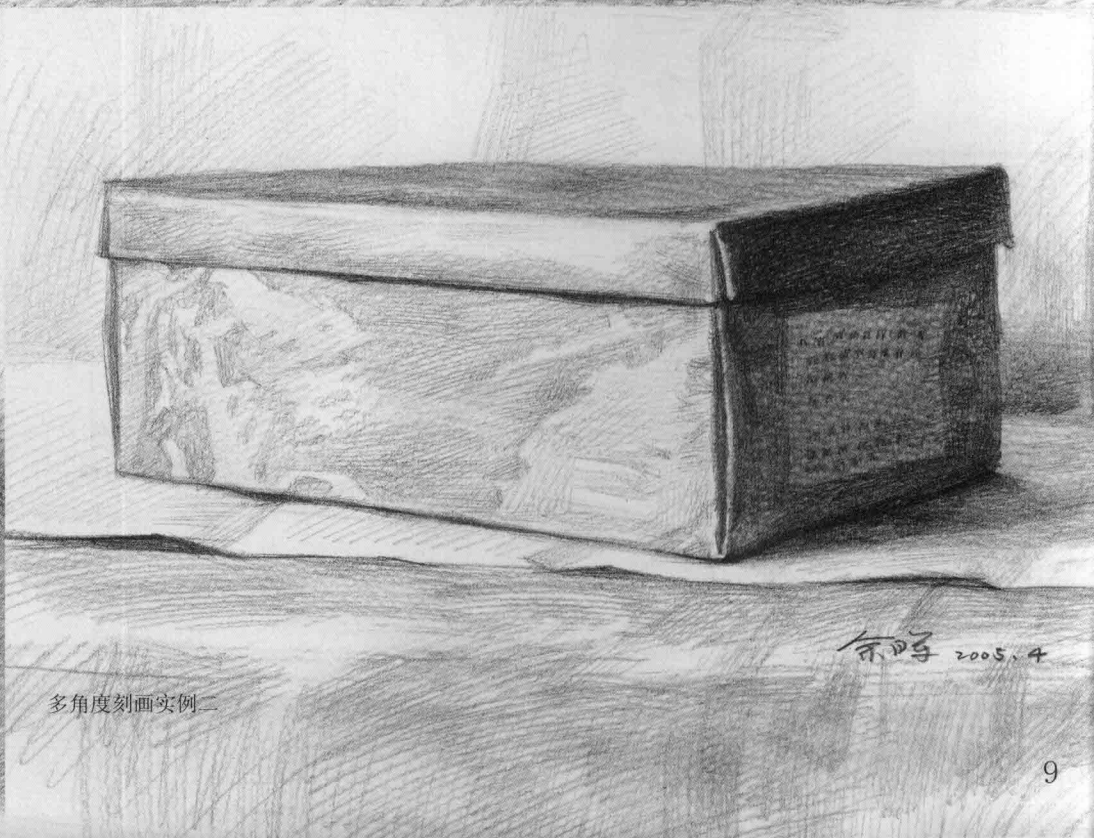

多角度刻画实例二

余晖 2005.4

课题5 啤酒瓶写生

课题要点

■ 啤酒瓶的形体长而圆，具有对称性特征。其下半部分可看成圆柱体，上半部可以看作圆锥体。通过观察刻画啤酒瓶，了解圆柱体的结构特点，熟悉掌握圆柱体不同角度下的透视变化。熟悉玻璃器皿的刻画方法，掌握玻璃质感的表现。

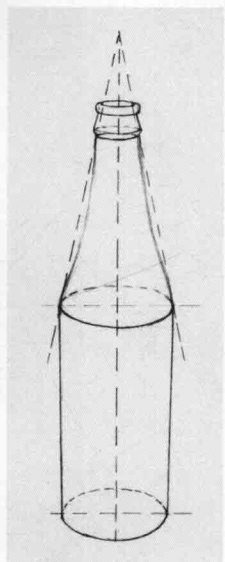

步骤一：起稿，勾轮廓，注意啤酒瓶高和宽的比例关系以及外形的特征。

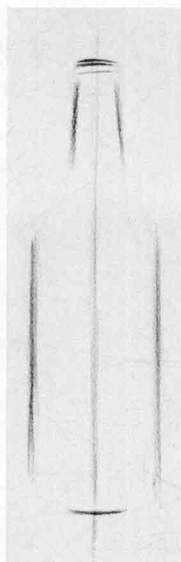

步骤二：啤酒瓶有左右对称的外形特征。同一视平线上，不同的角度看啤酒瓶都是对称的，在勾形时应注意这一点。

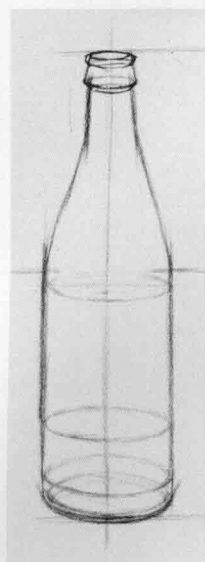
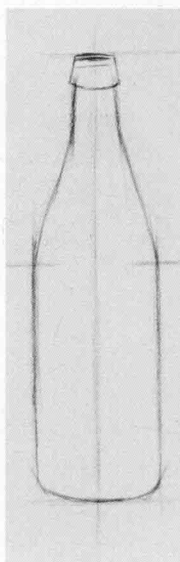

步骤三：画完基本形以后，再画出圆柱体的透视关系，要充分理解圆柱体透视规律。

圆柱体每一个圆面之间应是相互平行的，不同视角下圆的弧度有透视变化。有很多同学往往把底边画成平的，这显然是没有很好地理解圆柱透视规律。

啤酒瓶透视结构

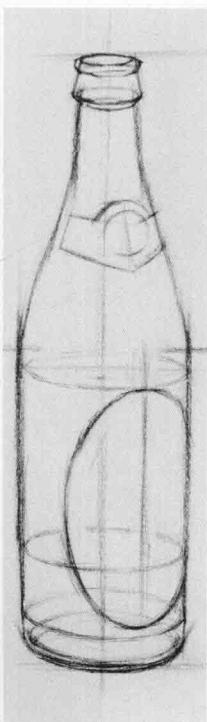

步骤四：瓶子的标签也是一个重要特征，画瓶贴时要考虑瓶子的形体转折变化。注意瓶贴是不透明的，受光后会产生明暗交界线。

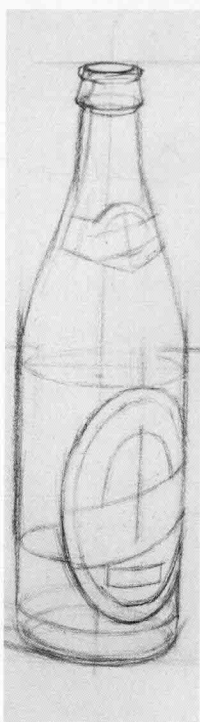

步骤五：根据玻璃瓶受光后的明暗变化及瓶子本身的结构特征，概括画出对象立面关系，注意投影要同时画上。标签主要的细节也要随着画出，这样更具真实感。用橡皮把一些辅线擦掉。



步骤六：把整个暗部、投影及瓶子比较重的部分都画一遍，留出高光。瓶口部分调子比较重，先画一遍留出高光，要注意起伏变化。



步骤七：进一步画出对象的黑、白、灰关系。要体现啤酒瓶的透明质感，高光、反光、透明部分的调子要具体对待。画面要有层次和秩序感，不要“花”或“碎”，始终注意画面整体感。啤酒瓶颜色比较深，但要注意深色与浅色部分的过渡，始终注意玻璃瓶子的透明质感的表现。



步骤八：进一步刻画局部的细节和质感的变化，特别注意调子之间的衔接过渡要自然，还要注意画面细节的表达。

1. 瓶内液体所反映出来的调子关系也要用心塑造，它同样是体现玻璃质感的重要因素。
2. 标签上的图案要画出光影变化才能体现瓶子圆柱体的立体感，但标签上的图案要画得概括些。

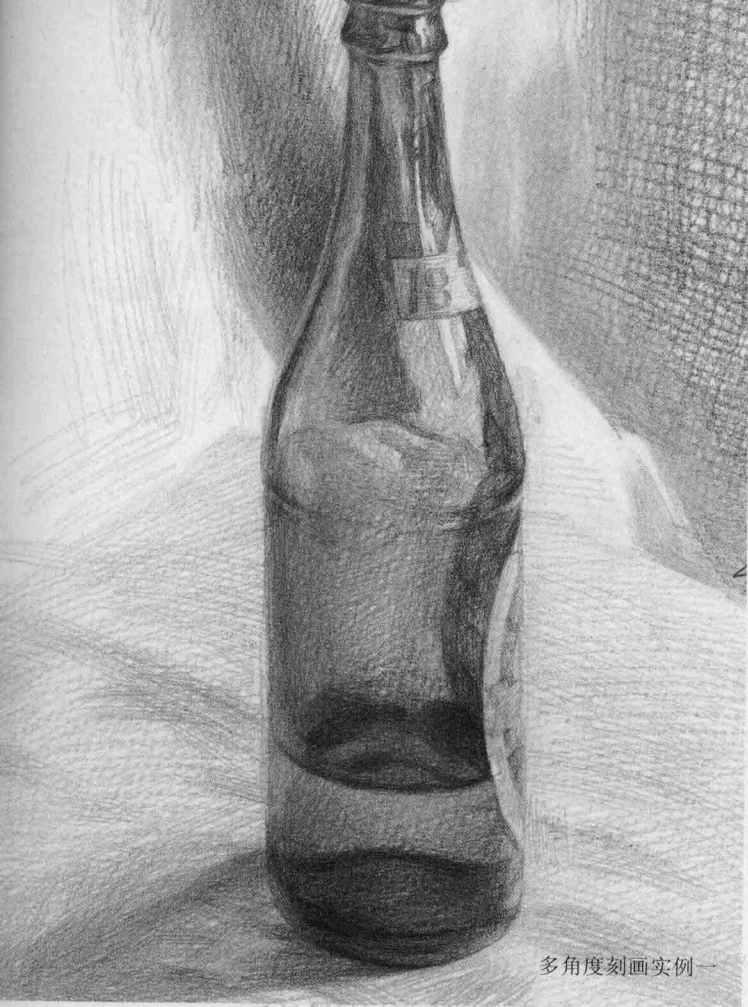

多角度刻画实例一



多角度刻画实例二

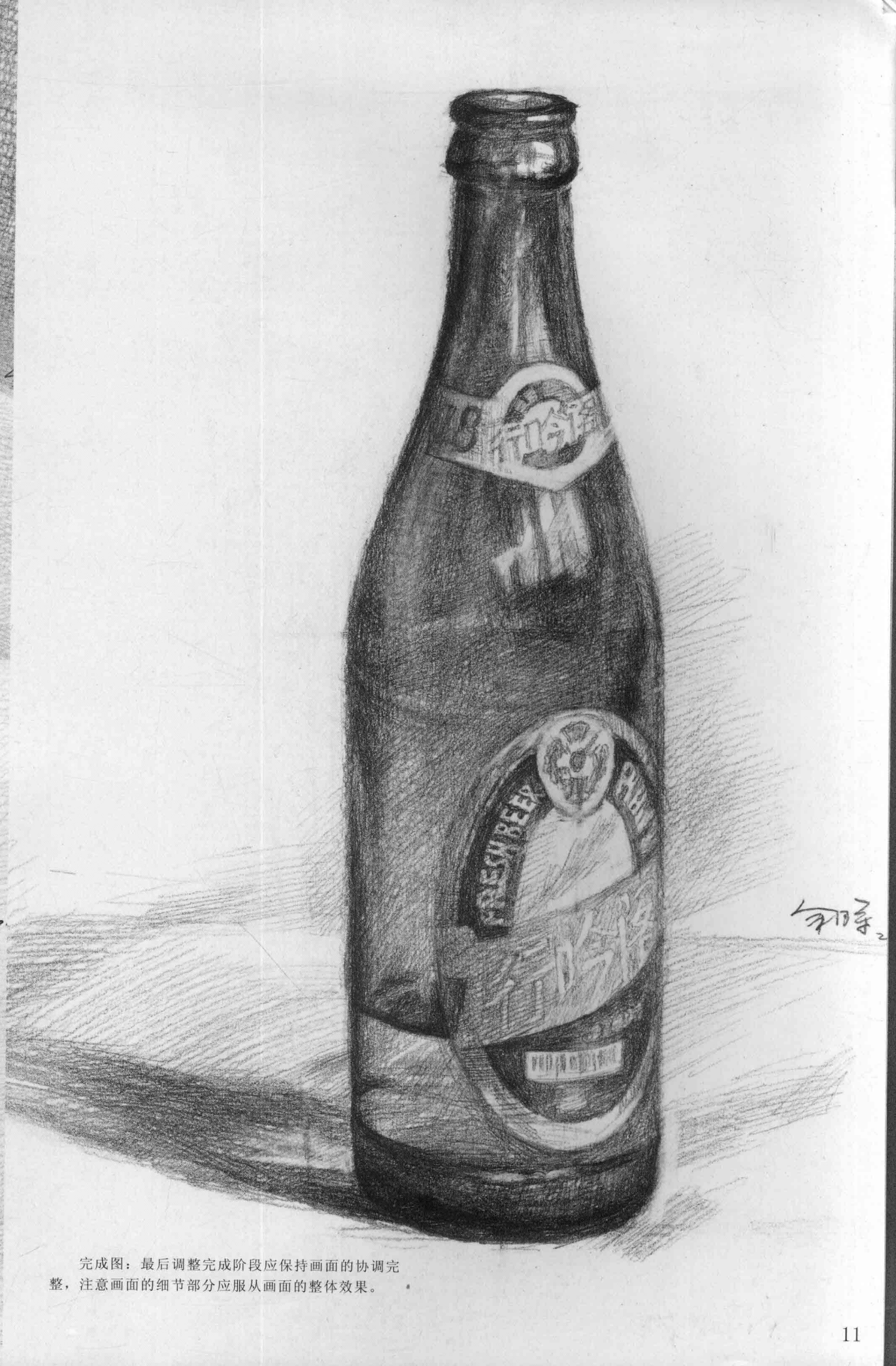

完成图：最后调整完成阶段应保持画面的协调完整，注意画面的细节部分应服从画面的整体效果。

课题6 茶杯写生

课题要点

■ 茶杯杯身近似圆柱体，茶杯盖有一个突出的半圆球体，杯体有对称性。刻画时注意找准物体的中心线，同时注意物体的形体结构。

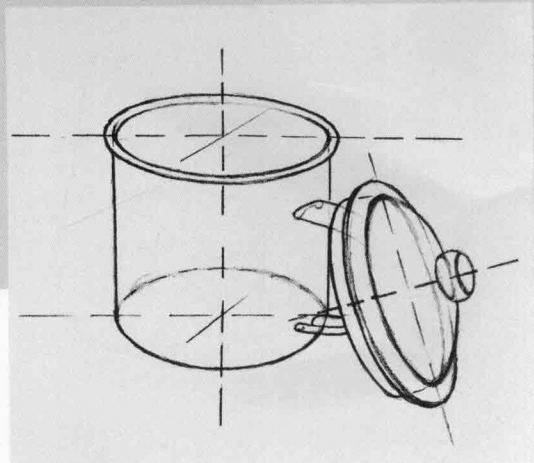

茶杯透视结构



步骤一：在画面画出茶杯的高、宽的比例关系。茶杯杯身是对称的，以概括的线条画出其轮廓。

先找出把子与杯身的衔接点。再画出把子的基本外形。要注意把子与杯身部分的比例关系。



步骤二：画出茶杯的具体形，注意各部分的结构衔接和结构转折关系。

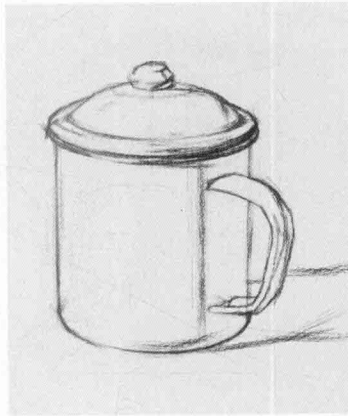

步骤三：把不要的辅助线擦去，同时检查前面的形是否准确。

根据光影变化画出物体的明暗交界线、投影线，使物体看上去有立体感，为下一步的描绘做好准备。



步骤四：平涂暗部，忽略暗部反光的变化，使画面整体和概括。

杯盖与杯口的衔接以及其厚度的处理时要观察仔细，处理深入明确，不能含糊。



步骤五：观察比较，把子的调子、杯身的调子、杯盖的调子要有变化，要仔细区别。

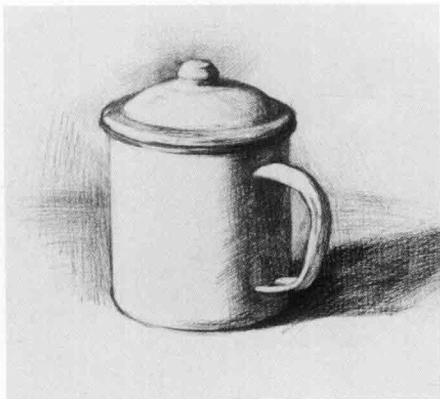

步骤六：先画暗面的调子，深色调子需要反复多画几遍，刻画时交叉排线，这样画出的调子不会呆板和腻味。

圆柱体部分的明暗交界线不能画得生硬，而要注意明暗的过渡和衔接。

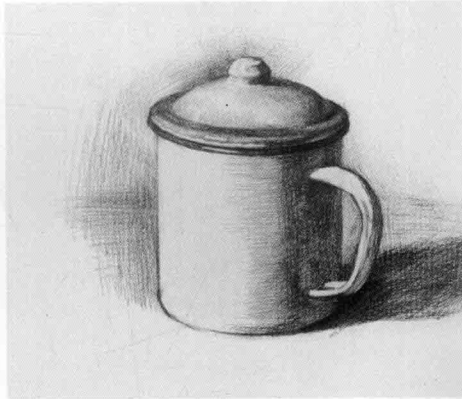

步骤七：从杯盖部分开始深入，高光留出，要体现茶杯的质感。画细部时要把笔削尖，耐心细致地刻画。中间调子要过渡自然，不要含糊不清。

步骤八：受光部深入一遍以后，回过头来调整或加深暗部使画面的明暗体积关系明确，同时处理反光的变化。接着画背景，背景需要重复画的地方交叉排线。



完成图：整体调整画面，检查体面结构是否明确，光影表达是否准确自然。



多角度刻画实例



多角度刻画实例二

课题7 陶罐写生

课题要点

■ 分析陶罐的造型特点，找准物体三大面、五大调的关系。在刻画时注意陶瓷制品质感的表达。陶罐表面没有高光，罐体具有对称性，有一个近似圆球形的肚子，底与口内径宽相仿，刻画时应注意陶罐这些形体上的特点。

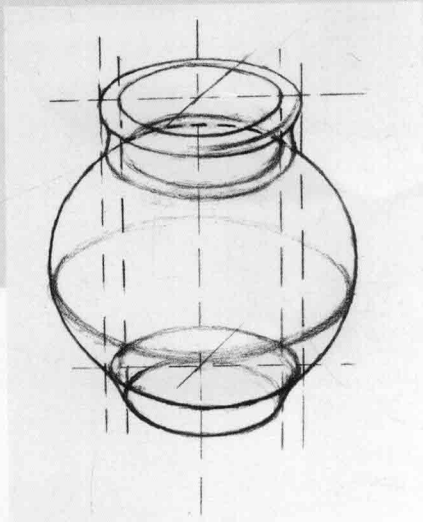
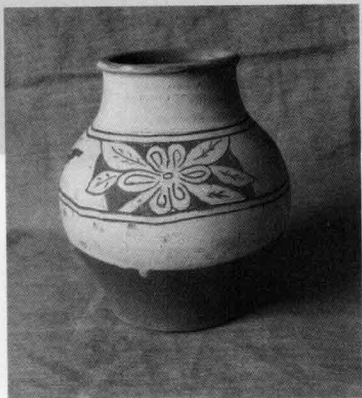

陶罐透视结构

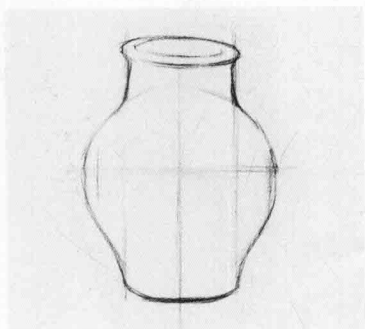

步骤一：在画面适当位置定出陶罐高和宽，画出对称线，画轮廓用3B或4B铅笔。

根据对称关系画出物象的基本形，将物体的形体结构简化找出大关系。

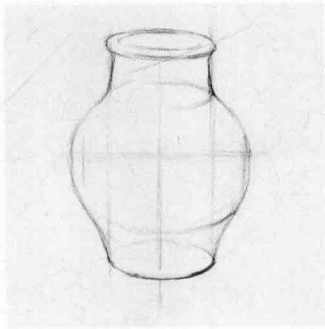

步骤二：画陶罐的具体形。首先，画出罐口的宽度和空间深度关系。

其次，罐口的厚度也要表达清楚，有很多初学者在处理这些地方时往往只是简单地画出一个椭圆，这是不准确的。



步骤三：准确画出罐口、罐身、罐底圆的透视关系，应注意陶罐的透视，从上往下弧度应不断加大。

画底部的圆面透视时应把看不到的部分也画出来，这样很容易画准透视关系。



步骤四：借助光线在罐子表面所产生的明暗关系画出明暗交界线、投影线，以及其他部分的体面结构起伏。

画出罐口、颈部的投影线，明暗交界线以及与罐体球体部分的衔接线。注意罐体的明暗交界线的走向。



步骤五：用4B铅笔平涂背部、投影。从罐口开始往底部平涂调子。

刻画时线条应画得密而均匀，使明暗结构看起来明确概括。

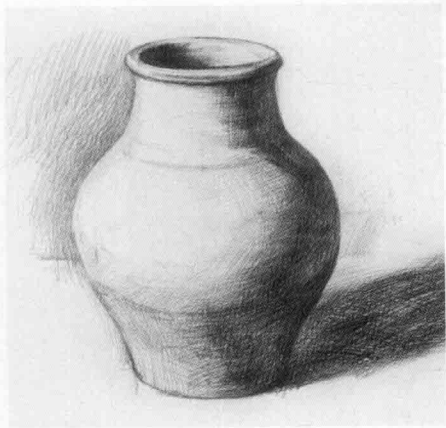

步骤六：由于质感的关系，暗部调子比较浓，可多涂几遍。画陶罐应注意画面的层次感和质感，过渡不要生硬。同时明确陶罐结构转折关系。

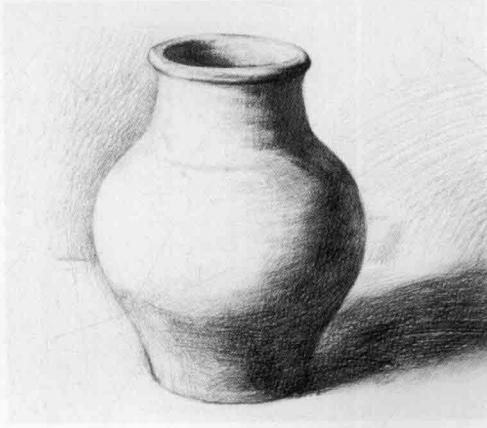

步骤七：先不要管罐子表面的纹饰，而强调罐子结构的塑造。其表面结构起伏微妙，要充分理解和感受，而不能简单地画调子。

步骤八：画罐子表面的纹饰要符合罐子的体积、空间透视变化，要自然生动。纹饰有比较深的固有色，不可平涂，要根据受光强弱来调整色差变化，同时表现出罐子的硬度和厚度。投影要画出层次和变化。

