

★ 高等服装职业技术教育专业教材

★ 中国服装业工具书

世界经典服装设计与纸样⑤

【男装篇】

熊能 著

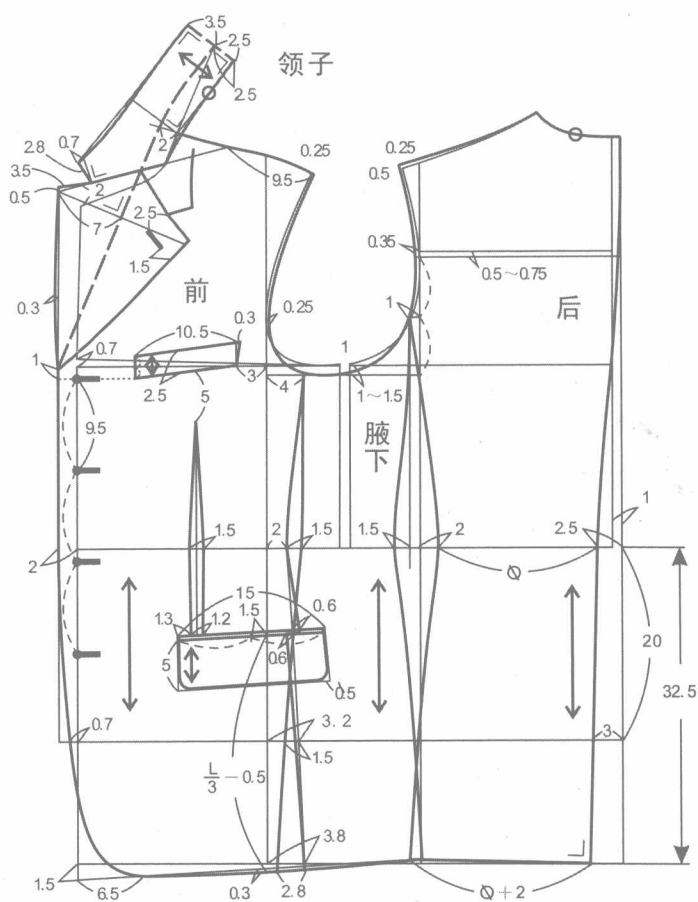
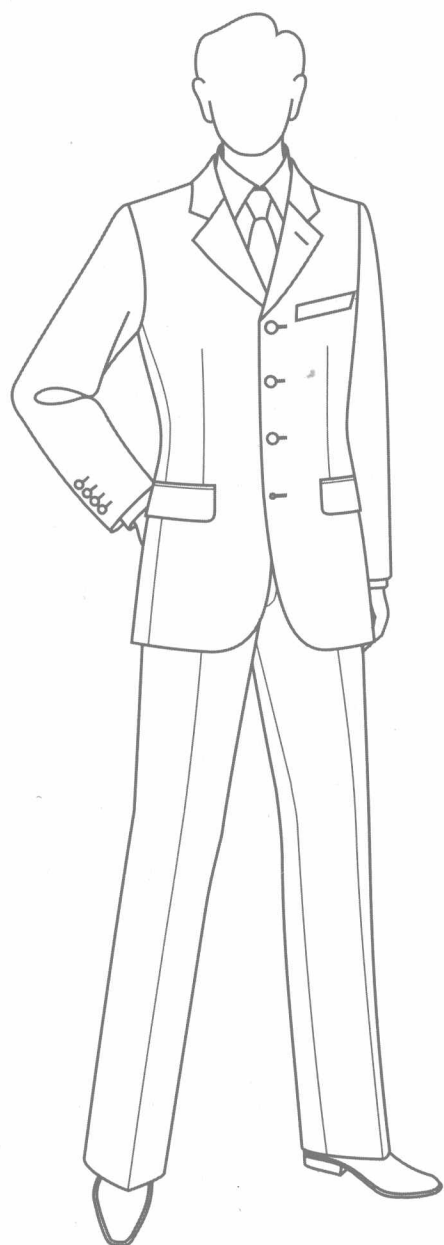

江西美术出版社

世界经典服装设计与纸样——系列丛书介绍

世界经典服装设计与纸样

1【基础篇】

2【原理篇】

这两篇是学习服装设计与纸样的入门基础篇。其中，基础篇内容包括：服装设计与纸样概论、服装构成与人体的基础知识、服装制作的基础、人体的规格与参考尺寸、外国人体规格与参考尺寸、服装原型制作、原型试样、原型中省的形成原理与应用、不同体型的原型修正与制作等；原理篇内容包括：各种领子的造型、构成原理与纸样制图，各种袖子的造型、构成原理与纸样制图，各种连衣帽的造型、构成原理与纸样制图等。

世界经典服装设计与纸样

3【女装篇】上

4【女装篇】下

女装篇分上下两集。内容分为两个部分：第一部分为女装知识，它系统而全面地介绍了女装的种类和各种女装及服饰品的知识；第二部分为女装设计与纸样，内容共分为二十章，包括：裤子、裙子、裙裤、衬衫、胸衣、连衣裙、套装、马甲、休闲装、大衣、茄克、塑身胸衣、乳罩、内裤、泳装、睡衣、衬裙、情趣内衣、礼服、中式服装等。其中每一章节都详细介绍了相关女装的形成、演变与发展，及各种经典服装的设计与纸样构成。

世界经典服装设计与纸样

5【男装篇】

男装篇分两个部分：第一部分为男装知识，集中而系统地介绍了现代男装的形成、演变及现代男装的种类；第二部分为男装设计与纸样，内容共分十三章，包括：男装原型与袖子构成、裤子、衬衫、套装西服、中山装、礼服、马甲、休闲上衣、大衣、茄克、睡衣、连体衣、中式服装等。其中每一章节都详细介绍了相关各种经典服装的设计与纸样构成。

世界经典服装设计与纸样

6【童装篇】

童装篇分两个部分：第一部分为童装知识，系统地介绍了童装的形成、演变及现代童装的种类；第二部分为童装设计与纸样，内容共分十一章，包括：童装原型、裤子、连衣裙、衬衫、套装西服、休闲上衣、马甲、大衣、茄克、睡衣、连体衣等。其中每一章节都详细介绍了相关各种经典童装的设计与纸样构成。

世界经典服装设计与纸样

7【针织篇】

针织篇分两个部分：第一部分为针织服装的知识，系统地介绍了针织服装的形成、发展及针织服装的种类；第二部分为针织服装设计与纸样，内容包括：针织服装原型、针织内衣、针织衬衫、针织T恤衫、针织套装、针织茄克、针织睡衣等。其中每一章节都详细介绍了相关各种经典服装的设计与纸样构成。

世界经典服装设计与纸样

8【工业篇】

这是了解服装工业和服装工业制版的实用篇。主要内容有：中国现代服装工业的形成与发展、服装工业的生产程序、服装工业制版的程序、服装推版的种类与方法、服装推版的基础、服装样版缩放。其中服装样版缩放的实例几乎涵盖了所有男女装的服种和有代表性的纸样结构。

内容提要

男装篇分为两个部分。

第一部分为“男装知识”，内容包括“现代男装的起源”和“男装的种类”二章，集中而系统地介绍了中国现代服装的形成与发展和欧洲西式服装的起源、形成、演变与发展，以及现代各种男装的种类和着装知识。

第二部分为“男装设计与纸样”，内容共分十三章，其中第一章（男装套装袖的构成原理）为男装结构纸样制图中的基础。从第二章开始为各种经典男装的设计与纸样，包括裤子、衬衫、套装西服、中山装、礼服、马甲、休闲上衣、大衣、茄克、睡衣、连体衣、中式服装等共十二类，每一章都详细介绍了相关的各种经典服装的设计与纸样构成，并针对其服装的造型设计与变化、结构设计 with 变化等进行了详细的注解。

由于在本套系列丛书的《工业篇》中会对各类服装进行全套纸样的制作（其中包括纸样放缝），所以，在本篇中基本上都没有对纸样制图作出放缝说明，只是分别有代表性地对西裤和西服上衣作了放缝和排纸样的说明。

本书的内容丰富、全面和实用，有些章节填补了国内服装教育的空白，受到众多服装教育专家和编审成员的好评，是我国高等服装职业技术教育专业最为理想的参考教材，也是服装行业及服装专业技术人员难得的一套技术资料。对于普通的服装爱好者而言，也是助其了解服装专业知识的最佳读本。



作者简介

毕业及研修院校

中国时装文化教育中心学校。

中国纺织大学。

香港时装设计学院（修读时装纸样）。

工作及从教经历

1989年至1990年先后进入上海的繁兴、望春花等服装公司从事设计师及制版工作。

1991年至1996年先后在广东省深圳市的天扬、华族、衡韵、福田外资实业、香港名仕西服等多家中外服装公司从事设计师及制版工作。

1997年创办南昌为你娇服饰有限公司。

1998年受聘为江西服装学院教授，从事服装设计与纸样的教学工作。

2001年成立熊能工作室，专职从事服装研究、服装教育研究及本套书籍的策划与创作工作。

序

作者是中国纺织大学时期的校友，有过多年的设计师和教师的经历，十多年前就听说他想写这样一套书。

五年前作者辞去了服装学院教师的工作，没想到五年后的今天，作者真地完成了这样一套共八册的《世界经典服装设计与纸样》的系列书。而当我们看到这套样书时很是惊讶，作为一套服装专业类的书，它的专业内容之丰富、服装知识之全面、版式设计之合理、结构构图之准确……简直让人耳目一新，这在国内的服装专业书籍中是前所未有的，可以说这套书相对于以往的同类书籍在许多方面都有很大的超越。

这套书的内容，从服装的基础和服装的原理开始，到各种服装的知识，再到女装、男装、童装及针织服装的设计与纸样，最后到工业制版，几乎包括了服装专业中所有的门类和服装的种类。其中有许多内容还填补了国内服装专业书籍和服装教科书的空白。作者对每一类型的服装，不仅针对它的起源、形成、演变与发展作了详细的论述，对每一种服装的基本构成、造型设计与结构设计的类型和变化都进行了全面的分析与说明，而且对每一种类型的服装，在造型设计与纸样设计上都作了大量的实例讲解。这种架构无论是对一般的读者，还是对高等服装院校的学生及广大服装从业人员了解和学习服装，都是一套非常实用和有效的教科书及工具书。

在书中，作者对各种服装从局部到整体的构成原理都作出了非常详尽的注解和诠释，而结构原理的构成方法也正是学生们学习掌握服装结构设计和纸样最为有效的方法。值得一提的是，作者对于纸样的构成方法始终是采用原型法，虽然原型法能使二维纸样与三维人体有效对应，具有科学性、准确性、使用便利、易于变化等特点，在发达国家被广泛采用，但在国内服装业中却很少采用。这是因为国内的服装教育对原型法一直没有形成一个系统而全面的教学方法，而作者在这里对原型法作出了非常系统而全面的研究并在书中全盘展示，这必将为原型法的推广、普及和应用起到很好的示范和推动作用。

作序前在与作者的沟通中，我了解到了作者之所以能写出这套具有较高水准的书，首先是因为获得这样一套书也一直是作者自己从学生时代起就一直梦寐以求的事情。在经历了从学生到职业设计师、再到教师的角色转换后，多重的经历和阅历使作者有机会分别从学生、设计师和教师的不同的角度去构筑了这样一部既能满足学生的学习需要，又能满足从业者的参考需要，也能满足一般读者求知需要的书。这也就使得这套书具有了很强的专业性、参考性和可读性。

这套书的出版发行对我国的服装教育和服装产业界来说无疑是一件幸事，它必将受到包括服装教师、广大学生、服装从业者及读者们的欢迎。

这套书是作者花了五年的时间才创作完成的，这在一切都变得非常商业化的社会里和人们的思想都趋向于急功近利的今天，作者这种不懈追求的精神也是非常令人钦佩和值得赞赏的。

东华大学（原中国纺织大学）服装学院教授、博士生导师 张文斌

2007年9月

前 言

当年，还是我在中国纺织大学学习服装设计的时候，我就一直希望能有这样一套服装专业的教科书：它能系统而全面地介绍各种服装的知识，包括中国现代服装的形成以及西式服装的起源、演变与发展等；它能科学而有效地帮助我们了解各种人体体形的结构和特征的知识（因为服装也被称为人体的包装）；面对种类造型变化如此繁多、结构差异非常大的服装，它能教给我们一种真正简单、科学而且实用的设计与制作服装的方法与技巧，以便于我们更有效地理解并掌握各种服装造型的设计与结构的构成；它能深入而透彻地阐述各种服装从局部到整体的构成原理、设计制作与应用的方法及各类现代时尚服装的设计制作与应用；它能清楚而准确地诠释我国现代服装工业的发展与现状，以及服装工业化设计与纸样应用等方面的情况和知识等。

也许是由于自己出身于服装世家，从小对服装学的期望值太高，从1985年进入中国时装文化教育中心学校学习开始，到1990年结束在中国纺织大学学习的六年时间里，我都没有发现一套理想的服装专业教科书。后来，我先后在上海和深圳的多家中外服装公司工作了近十年。时间的历练虽然使自己在专业上有了长足的进步，也达到了一定的水准，但作为一个服装从业者，工作之余，我还是会经常光顾各地的书店，希望能寻觅到这样一套自己心仪已久的服装专业书，可始终没有如愿。1998年，由于种种原因，我离开了工作多年的服装企业界，受聘到江西服装学院从事教学工作。在校期间，面对莘莘学子，由于自己的课时有限和所教专业课程的限制，无法系统地传授给学生太多的东西。而回想起自己学生时代曾经有过的迷惘与探求，便萌生了自己写一套这样的服装书的愿望。况且自己在多年的工作实践中，已经进行了许多深入和细致的研究，总结和摸索出了一些经验和规律，觉得现在撰写这样一套服装专业书应该是水到渠成的时候了。当我把这一想法告知我的学生们的时候，几乎得到了所有学生的支持，这也让我下定了决心，一定要撰写完成这样一套书，既圆了自己学生时代的梦，也圆了此时如我当年般的学生们的梦。

之后，为了全身心地投入写作，我辞去了服装学院的教学工作，断绝了与外界的一切联系，花费了五年时间，终于完成了这套书籍的编著工作。当这套凝聚着自己多年心血的书稿终于面世，当自己多年的夙愿终于实现时，我心绪难平，感慨颇多……写书的艰苦经历，使我对人生有了更为深刻的感悟，我要把它告诉给我的学生们：当你决定了要做一件事情，无论你面对多大的困难，都一定要坚持到底，决不能轻言放弃，因为成功一直就是属于那些能坚持到最后的人！

最后要对读者朋友们说的是：虽然这套书的编写我已竭尽了自己的全力，尽管主观上也非常希望这套书能做到尽善尽美，但是，每个人都有其局限性，更何况本人的学识水平浅薄有限，本书难免存在许多不足之处，恳请大家读后提出宝贵意见和建议，以便再版时修订。

在本套书的编著过程中曾得到了我的恩师——东华大学服装学院张文斌教授的指导、建议和帮助，并欣然为本套书作序，在此深表感谢！

熊 能

2007年9月

目录

第一部分 男装知识 1

第一章 现代男装的起源.....	2
第一节 欧洲与现代男装的起源	3
第二节 美国与西式服装	7
第三节 日本与西式服装	7
第四节 中国与西式服装	7
第二章 男装的种类.....	9
第一节 礼服	10
第二节 西服	13
第三节 中山装	15
第四节 西裤	16
第五节 衬衫与领饰	18
第六节 马甲	21
第七节 大衣	23
第八节 休闲装	26
第九节 茄克	27
第十节 连体衣	29
第十一节 家居服	30
第十二节 中式服装	32

第二部分 男装设计与纸样 33

第一章 男装套装袖的构成原理	34
第一节 西服袖的构成原理与制图	35
第二节 一片套装袖的构成原理与制图	39
第三节 破袖山缝的二片袖制图	40
第四节 插肩袖的构成原理与制图	41
第五节 前绱后插肩袖构成原理与制图	46
第二章 西裤设计与纸样	47
第一节 男西裤的造型设计与变化	48
第二节 男西裤的基本构成原理与参考尺寸的确定	50
第三节 男西裤各部位的机能性松量要求	52
(西裤设计与纸样变化实例)	
一 单褶基本型男西裤(夏装版)	54
▲ 男西裤基本型纸样制图步骤及说明(前片)	56
▲ 男西裤基本型纸样制图步骤及说明(后片)	57

▲ 男西裤配件制图	58
▲ 男西裤基本型纸样放缝与排版图	59
二 双褶男西裤(春秋版)	60
三 双褶男西裤(冬装版)	62
四 无褶合体型男西裤	64
五 平插袋喇叭裤	66
六 牛仔裤	68
七 连腰单褶直筒西裤	70
八 对褶休闲西裤	72
九 多腰褶萝卜裤	74
十 连松紧腰休闲裤	76
十一 运动裤	78
十二 胖体单褶男西裤	80
十三 单褶男西裤(成衣)比例法制图	82

第三章 衬衫设计与纸样 84

第一节 衬衫的造型设计与变化	85
第二节 衬衫的基本构成	87
第三节 衬衫各部位的机能性松量要求	87

(衬衫设计与纸样变化实例)

一 日常基本型衬衫	88
▲ 日常基本型衬衫制图步骤及说明(前后片)	90
▲ 日常基本型衬衫制图步骤及说明(袖子)	93
二 宽立领日常衬衫	94
三 合体型短袖衬衫	96
四 夏季日常衬衫	98
五 正式晚礼服衬衫	100
六 半开襟(套头式)短袖衬衫	102
七 半开襟针织翻领短袖衬衫	104
八 拉链式翻领短袖衬衫	106
九 两用宽翻领衬衫	108
十 短袖休闲衬衫	110
十一 长袖休闲衬衫	112
十二 半开襟立领肩褶短袖衬衫	114
十三 宽松型两用领落肩短袖休闲衬衫	116
十四 宽松型落肩袖休闲衬衫	118
十五 宽松型接袖休闲衬衫	120
十六 育克式牛仔衬衫	122

第四章 西服设计与纸样 124

第一节 西服的造型设计与变化	125
第二节 西服的基本构成	130
第三节 西服各部位的机能性松量要求	130

(西服设计与纸样变化实例)

一	单排两粒扣平驳领圆摆西服	131
▲	西服结构制图步骤及说明	134
▲	西服纸样前腹省的构成原理	138
▲	西服纸样前侧缝的修正	138
▲	西服挂面与领面的结构修正	139
▲	西服手巾袋与大袋的纸样及放缝	140
▲	西服纸样放缝与排版	141
二	肥胖体西服 (C 版)	142
三	单排三粒扣圆摆西服 (B 版)	144
四	单排四粒扣圆摆西服 (Y 版)	146
五	运动休闲西服	148
六	双排四粒扣枪驳领西服	150
七	双排六粒扣枪驳领西服	152
八	双排八粒扣枪驳领西服	154
九	猎装式西服	156

第五章 中山装设计与纸样 159

第一节 中山装的基本构成 160

第二节 中山装各部位的机能性松量要求 160

(中山装设计与纸样变化实例)

一	中山装	161
二	军装 (冬装版)	164
三	军装 (春秋装版)	166
四	青年装	168

第六章 礼服设计与纸样 170

第一节 礼服的造型设计与变化 171

第二节 礼服的基本构成 171

第三节 礼服各部位的机能性松量要求 171

(礼服设计与纸样变化实例)

一	正式晚礼服 (燕尾服)	172
二	正式晨礼服 (大礼服)	174
三	半正式晚礼服	176
四	夏季半正式晚礼服	178
五	夏季半正式 (无尾) 晚礼服	180
六	半正式晨礼服	182
七	日常礼服 (黑色套装)	184

第七章 马甲设计与纸样 186

第一节 马甲的造型设计与变化 187

第二节 不同马甲的基本构成 187

第三节 不同马甲的机能性松量要求 187

(马甲设计与纸样变化实例)

一	日常马甲(1)	188
二	日常马甲(2)	190
三	长方领正式晚礼服马甲	192
四	青果领正式晚礼服马甲	193
五	简装式晚礼服宽腰饰带	194
六	双排扣正式晨礼服马甲	195
七	无背式(简装)晨礼服马甲	196
八	半正式晨礼服马甲	197
九	半正式晚礼服宽腰饰带	198
十	职业(记者)马甲	199
十一	休闲马甲	200
十二	茄克式运动马甲	201
十三	茄克式连风帽防寒马甲	202

第八章 休闲装设计与纸样 203

第一节	休闲装的造型设计与变化	204
第二节	休闲装的基本构成	204
第三节	休闲装各部位的机能性松量要求	205
第四节	休闲装基本纸样的设立	206

(休闲装设计与纸样变化实例)

一	拉链式基本型休闲装	208
二	育克式休闲装	210
三	茄克式休闲装	212
四	短茄克式休闲装	214
五	暗门襟休闲装	216
六	翻领圆摆式休闲装	218
七	西服式休闲装	220
八	暗门襟西服式休闲装	222
九	合体型西服式休闲装	224
十	宽肩型休闲装	226
十一	插肩袖休闲装	228
十二	衬衫式休闲装	230
十三	外套式休闲装	232

第九章 大衣设计与纸样 234

第一节	大衣的基本造型设计与变化	235
第二节	大衣的面料	238
第三节	大衣的基本构成	238
第四节	大衣各部位的机能性松量要求	239

(大衣设计与纸样变化实例)

一	单排暗扣柴斯特大衣	240
▲	单排暗扣柴斯特大衣制图步骤及说明	242
二	双排扣柴斯特礼服大衣	243
▲	宽松大衣袖的构成及袖山吃势说明	242

三	单排三粒扣日常大衣	246
四	双排扣贴袋马球大衣	248
五	单排四粒扣翻领短大衣	250
六	毛绒衬里短大衣	252
七	达夫尔连帽(粗呢)大衣	254
八	巴尔玛插肩袖外套	257
九	前绗袖后插肩袖外套	260
十	插肩袖风衣	262
十一	绗袖风衣	265
十二	落肩袖时尚休闲外套	268

第十章 茄克设计与纸样 270

第一节	茄克的造型设计与变化	271
第二节	茄克的结构设计与变化	273
第三节	茄克的装饰设计与变化	274
第四节	以不同面料区分的茄克	275
第五节	茄克各部位的机能性松量要求	275
第六节	茄克的基本纸样设立	276

(茄克设计与纸样变化实例)

一	合体型两用翻领茄克	280
二	牛仔短茄克	282
三	半开襟套头式连帽茄克	284
四	插肩袖套头式运动茄克	286
五	罗纹领休闲茄克	288
六	插肩袖罗纹领茄克	290
七	日常插肩袖翻领茄克	292
八	日常两用翻领茄克	294
九	立领茄克	296
十	摩托车手皮茄克	298
十一	翻领防寒茄克	300
十二	串带式外套型茄克	302
十三	连风帽防寒棉茄克	304
十四	束腰式防寒棉茄克	306

第十一章 连体衣设计与纸样 308

第一节	连体衣的基本构成	309
第二节	连体衣的机能性松量要求	309

(连体衣设计与纸样变化实例)

一	连衣帽防护型连体衣	311
二	小驳领松紧腰连体衣	314
三	立领系腰带式连体衣	316
四	背带式牛仔工装裤	318
五	背带式斜插袋工装裤	320

第十二章 家居服(睡衣)设计与纸样 322

第一节 家居服(睡衣)的基本构成 323

第二节 睡衣各部位的机能性松量要求 323

(家居服设计与纸样变化实例)

一 短袖套装睡衣 324

二 长袖套装睡衣 327

三 系带式镶边浴衣 330

四 青果领睡袍 332

第十三章 中式服装设计与纸样 334

第一节 中式服装的造型设计与变化 335

第二节 中式服装的基本构成 335

第三节 中式服装各部位的机能性松量要求 335

(中式服装设计与纸样变化实例)

一 中式罩衫 336

二 中式汗衫(衬衫) 338

三 中式长袍 340

四 中西式罩衫 342

五 中式斜侧襟僧装长袍 344

六 中式僧装套装 346

第一部分

男 装 知 识

第一章

现代男装的起源

第一节	欧洲与现代男装的起源	3
第二节	美国与西式服装	7
第三节	日本与西式服装	7
第四节	中国与西式服装	7

我们现在所穿着的男装，也被称为西式服装，它是由近代开始从西方国家逐渐传入我国的，而这种源自于欧洲的西式服装完全被国人所接受并普及，还是在上世纪80年代以后。如果我们要去了解现代服装，那就必须去了解它的源头——欧洲的现代服装发展史。

第一节 欧洲与现代男装的起源

在欧洲，现代男装起源于18世纪末的法国大革命时期（1789—1794）。随着法国国王路易十六（1774—1792在位）的被推翻，作为当时欧洲时尚中心的法国，其男装此时正处于一个除旧迎新的转折点。大革命后成立的国民议会下令废止了服装的等级差别，那些路易十六时期以前的具有巴洛克风格和女人味的华丽的贵族服装（见图1、图2）开始销声匿迹了，这对服装设计面向全社会普及起到了很好的推动作用。而在这之前，服装设计仅仅是为王室、宫廷及上流社会服务的，很少会考虑为适合广大平民阶层劳动者的生活而设计服装。而平民自己在长期的劳动和实践中为自己设计出的符合其生活条件和环境的简单实用的服装，则被贵族们认为是难登大雅之堂的。正是由于大革命的爆发，当平民和劳动者第一次成为了革命的主流和中坚力量时，平民的服装才很快地成为了当时的流行服饰。这对后来的主流社会的服装设计和现代男装的形成，都具有划时代的重要影响。

这一时期，近似于现代男西服套装的便于活动的短上衣和长裤（见图3）开始出现并在平民中流行，而在这之前，男子上衣都是长至膝盖的。这种短上衣有开口很低的翻驳领，前腰两侧有两个口袋，里面穿白色衬衫，脚上穿短袜和黑色皮鞋，这正是现代西服的雏形。同时，这种接近现代西裤的瘦型长裤，它采用的是很合理的分片结构裁剪，这也是受广大平民欢迎的款式，而此时穿着半截丝绒马裤、膝盖以下配穿白色长丝袜（见图4）的贵族，则轻蔑地称他们为“无马裤汉”或者为“长裤汉”（穿长裤的汉子）。而正是这些所谓的“长裤汉”们的革命，把那些所谓的“有马裤汉”们的贵族服饰扫进了历史的垃圾堆中，并为现代服装奠定了基础。



图1 贵族服装



图2 贵族服装

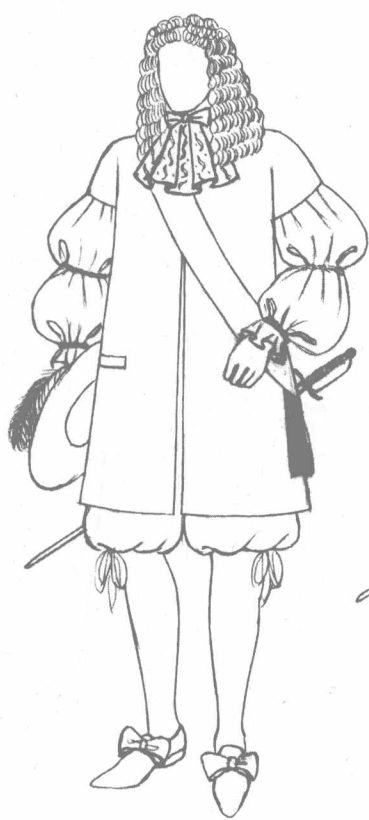

图3 短上衣（平民）套装



图4 马裤套装

在大革命前后,作为上流社会的主流男装上衣衣长都是长及膝盖的,其最大的特征就是上衣前襟都是从前胸开始向下往两侧作斜摆的。这是因为那时的男装上衣比较合体,而为了便于活动,如骑马、击剑等,便把前襟底边斜裁掉,使之形成斜摆或大圆摆的效果(见图5)。这种长上衣虽然在门襟上钉有许多的纽扣,但一般只能扣上面几粒,有的甚至不扣,而底边许多扣子是不扣起来的,它只是一种装饰而已(这种形式也一直传承至今,如现代的圆摆西服,其腰线以下的扣子是不扣的,它只是一种装饰,这就是那个时代的遗风)。这种长上衣最早是作为日常服装穿用的,但随着后来更为实用的大衣的出现,长上衣就逐渐被用于一些正式的场合穿着的礼服。19世纪30年代,为了更便于活动,这种长礼服上衣逐渐发展到从前腰部稍下方直角挖进两侧,然后再以弧线的方法裁至后片下摆的造型(见图6、图7)。由于在后中缝开衩,使后片腰线以下形成燕尾状,因此,这种造型的服装也被称为燕尾服。后来,这种燕尾服又由日常的礼服逐渐演变成了一种时髦和经典的正式的晚礼服,并一直延续至今。

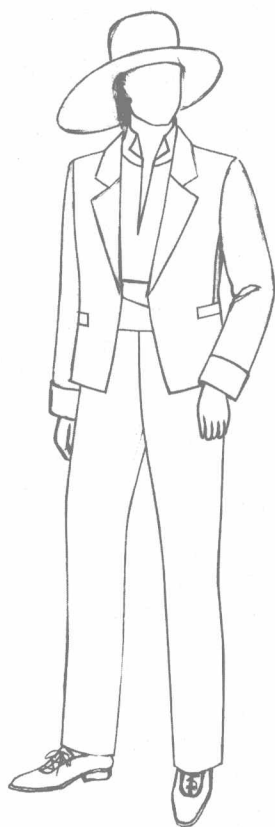
到了19世纪中叶的法兰西共和国时期(1848—1852),为了适应西方工业化的发展,此时的男装开始逐渐形成了现代服装的基本格式。而且男装在许多细节上都出现了很丰富的变化,服装造型也逐渐变得更加简洁和实用。这一时期也是男装变革的重要时期。首先是西服套装的出现(见图8),这是指上衣、马甲、裤子均采用同一面料制作的服装。这种套装的上衣早期较为宽松,衣长也较长,不久就变得较为合体,并和今天的西服相似了。虽然这种西服套装一开始曾一度被称为奇装异服,但由于其上衣较过去的衣长要短,所以造型也更加实用和轻便。如果说长上衣配紧身马裤是属于上流社会的着装的话,那么,这种套装就更适合一般的中产阶级及广大平民了。所以这种套装出现后,立即被人们争相模仿,并迅速推广开来,而且逐渐影响着上流社会的着装。例如到了19世纪80年代,受西服套装的影响又出现了一种新式上衣,这种上衣既不像燕尾服那么正式拘谨,又不像一般西服套装那么随便,这种上衣就是没有燕尾的礼服。这种礼服也被称为半正式礼服(见图9),它直到今天仍受到人们的欢迎。

随着西服套装的出现,衬衫也开始出现了立翻领的造型,并在领中使用硬领衬。而在此之前,衬衫多采用



图5 斜襟长上衣

图6 单排扣燕尾服

图7 双排扣燕尾服

图8 西服套装

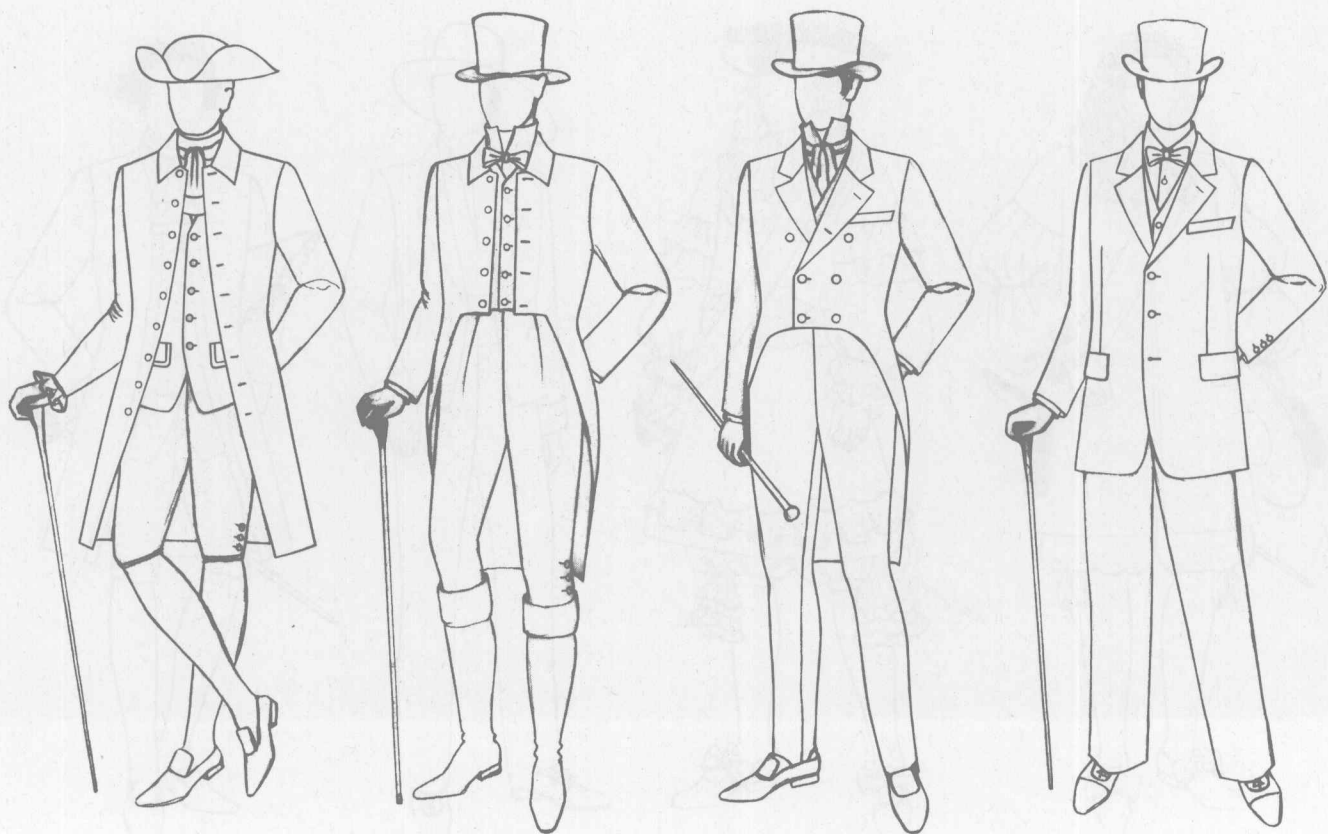
高至耳根的立领造型。19世纪60年代以后，衬衫已不再只限于用作内衣或衬衣，并开始采用明快的条格或印花面料制作成可在夏秋季节直接作为上衣穿用的日常便服了。

而男装衬衫的颈部装饰在近代也经历了一系列的变化。它由18世纪前的在衬衫领部作宽花边的装饰，变化为18世纪后在衬衫高立领外系的领结装饰（利用薄围巾在领子外缠绕两周后再在前领口系成结的一种领饰）。19世纪30年代，领结装饰逐渐变得小巧，并最终形成了晚礼服的专用领饰。19世纪50年代以后伴随着西服套装的出现，领饰也逐渐由领结变化成了领带和领巾装饰。

同时，随着西服套装的出现，以前与长上衣配套穿用的马裤及紧身長裤已不再流行了。在英国已经开始出现了造型宽松的长裤，在裤子的两侧也常设有装饰条（也称侧章）。之后这种带装饰条的西裤逐渐形成了晚礼服的专用裤子。至19世纪90年代，裤子的尺寸已经更趋于以舒适为标准，并开始在西裤裤管的前后分别熨出烫迹线，这也使得这种稍宽松的西裤看起来显得更加笔挺和庄重，据说这是源自于英国的爱德华王子，也就是后来的爱德华七世的着装嗜好。而在西裤的脚口上作翻折边则是在19世纪末，据说当时美国人看见英国人在雨天走路时习惯把宽松的裤脚口稍翻折起来，结果就专门设计出了这种翻折裤脚边的西裤。

现代大衣是早于西服套装出现的。法国大革命前，大衣受长上衣的影响，大多是很合体的，而且大多同长上衣一样采用斜襟设计（见图10）。这样虽然便于活动，但缺乏保暖性。进入19世纪，由于男性户外活动的增加，大衣开始更注重实用性，此时双排扣和直襟的大衣被广泛采用（见图11）。到了19世纪50年代以后，大衣的造型变得更加丰富了。这期间除了出现一些具有传统感的比较合体的礼服性大衣外，具有现代感的箱形短大衣（见图12）也在这个时期出现了。而在此之前，大衣都是长至膝盖以下的，这也使得大衣变得更加轻便了。也是在这个时期，插肩袖的大衣开始出现了。这在当时不能不说是服装界的一个重大创新，因为它改变了过去千篇一律的袖方法。这种插肩袖结构能作出圆肩头的大衣造型（见图13），使得手臂的活动更加方便自如，穿起来更加舒适。

19世纪50年代以后，由于火车的出现，人们的出行（外出旅游、参加各种运动和体育比赛以及外出狩猎、钓鱼等等）更加方便快捷，为了适合各种活动或运动的服装也开始相继出现。如诺福克猎装套装（见图14，诺

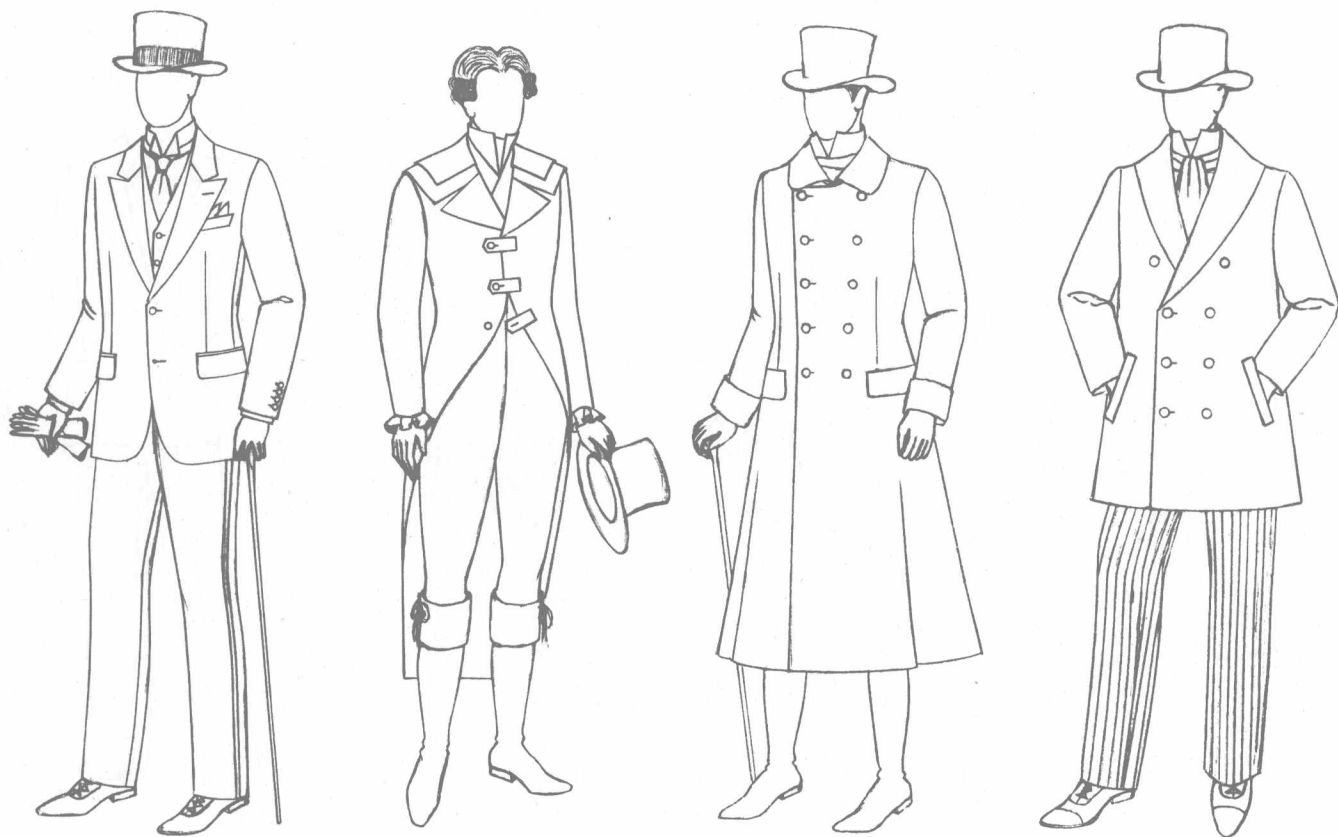

图9 半正式礼服

图10 斜襟（摆）大衣

图11 双排扣大衣

图12 箱型大衣