



长江三峡工程  
文物保护项目

报告

甲种第八号

# 重庆库区考古报告集

重庆市文物局  
重庆市移民局  
编

科学出版社

2000 卷·下

## 目 录

|                         |         |
|-------------------------|---------|
| 重庆库区 2000 年度考古综述 .....  | ( i )   |
| 巫山蓝家寨遗址发掘报告 .....       | ( 1 )   |
| 巫山古城遗址发掘报告 .....        | ( 25 )  |
| 巫山碛石遗址第二次发掘报告 .....     | ( 49 )  |
| 巫山江东嘴遗址发掘报告 .....       | ( 84 )  |
| 巫山上阳村遗址发掘报告 .....       | ( 109 ) |
| 巫山水田湾东周、两汉墓葬发掘简报 .....  | ( 125 ) |
| 巫山小三峡水泥厂墓地发掘报告 .....    | ( 146 ) |
| 巫山秀峰一中战国、两汉墓地发掘报告 ..... | ( 177 ) |
| 巫山涂家坝遗址发掘报告 .....       | ( 206 ) |
| 巫山下沱遗址发掘报告 .....        | ( 255 ) |
| 巫山江东嘴墓群发掘报告 .....       | ( 266 ) |
| 巫山胡家包墓地发掘报告 .....       | ( 296 ) |
| 巫山大昌古城遗址发掘报告 .....      | ( 341 ) |
| 巫山江东嘴石器时代遗址发掘报告 .....   | ( 374 ) |
| 巫山高唐观墓群发掘简报 .....       | ( 395 ) |
| 巫山大溪遗址勘探发掘简报 .....      | ( 424 ) |
| 奉节洋安渡石器遗址发掘报告 .....     | ( 481 ) |
| 奉节毛狗堆遗址第二次发掘简报 .....    | ( 496 ) |
| 奉节三坨遗址发掘报告 .....        | ( 503 ) |
| 奉节三坨石器地点发掘报告 .....      | ( 509 ) |

|                       |          |
|-----------------------|----------|
| 奉节宝塔坪墓群战国、汉代墓葬发掘报告    | ( 514 )  |
| 奉节宝塔坪墓群唐宋墓葬的发掘        | ( 527 )  |
| 奉节擂鼓台墓地发掘简报           | ( 548 )  |
| 奉节陈家坪遗址发掘简报           | ( 565 )  |
| 奉节杜家坪遗址发掘简报           | ( 582 )  |
| 奉节横路遗址考古发掘报告          | ( 585 )  |
| 奉节永安镇电厂北山古墓葬发掘报告      | ( 592 )  |
| 奉节莲花池墓地发掘简报           | ( 611 )  |
| 奉节新浦遗址发掘简报            | ( 632 )  |
| 云阳旧县坪遗址发掘报告           | ( 647 )  |
| 开县余家坝墓地发掘简报           | ( 671 )  |
| 万州苏和坪遗址第二次发掘报告        | ( 689 )  |
| 万州糖坊坪墓群发掘简报           | ( 709 )  |
| 万州上沱口墓群发掘简报           | ( 714 )  |
| 万州荷包丘墓群发掘报告           | ( 728 )  |
| 万州青草背墓地发掘报告           | ( 742 )  |
| 万州钟嘴墓群发掘简报            | ( 748 )  |
| 万州沙田墓群发掘报告            | ( 780 )  |
| 万州石地磅墓地发掘报告           | ( 806 )  |
| 忠县老鸱冲遗址(墓葬部分)发掘简报     | ( 831 )  |
| 忠县老鸱冲遗址(居址部分)发掘简报     | ( 870 )  |
| 忠县宣公墓群发掘报告            | ( 889 )  |
| 忠县谗井沟遗址群崖脚(半边街)墓地发掘报告 | ( 905 )  |
| 忠县中坝遗址1999年度发掘简报      | ( 964 )  |
| 忠县三岭八队墓群发掘报告          | ( 1043 ) |

---

|                    |        |
|--------------------|--------|
| 丰都井水湾遗址发掘简报·····   | (1047) |
| 丰都上河嘴墓群发掘报告·····   | (1057) |
| 丰都枣子坪遗址发掘简报·····   | (1083) |
| 涪陵石沱遗址发掘报告·····    | (1092) |
| 涪陵八卦遗址发掘简报·····    | (1112) |
| 涪陵太平村墓群考古发掘报告····· | (1139) |
| 后记·····            | (1189) |

# 万州苏和坪遗址第二次发掘报告

重庆市文物考古所  
重庆市文物局  
重庆市万州区博物馆

## 一、前 言

苏和坪遗址位于重庆市万州区向坪村六、八组，中心地理坐标为东经  $108^{\circ}29'34''$ ，北纬  $30^{\circ}50'46''$ ，海拔 130~145 米，北距太龙镇约 7.5 公里，该遗址在长江南岸的一级台地上，两条自然冲沟把台地一分为三，台地上面为民居及山岩，下面为坡地及河漫滩，地表植被为柑橘树、水稻及蔬菜，长期江水冲刷对遗址造成较大破坏，遗址现存面积约 15 000 平方米（图一）。

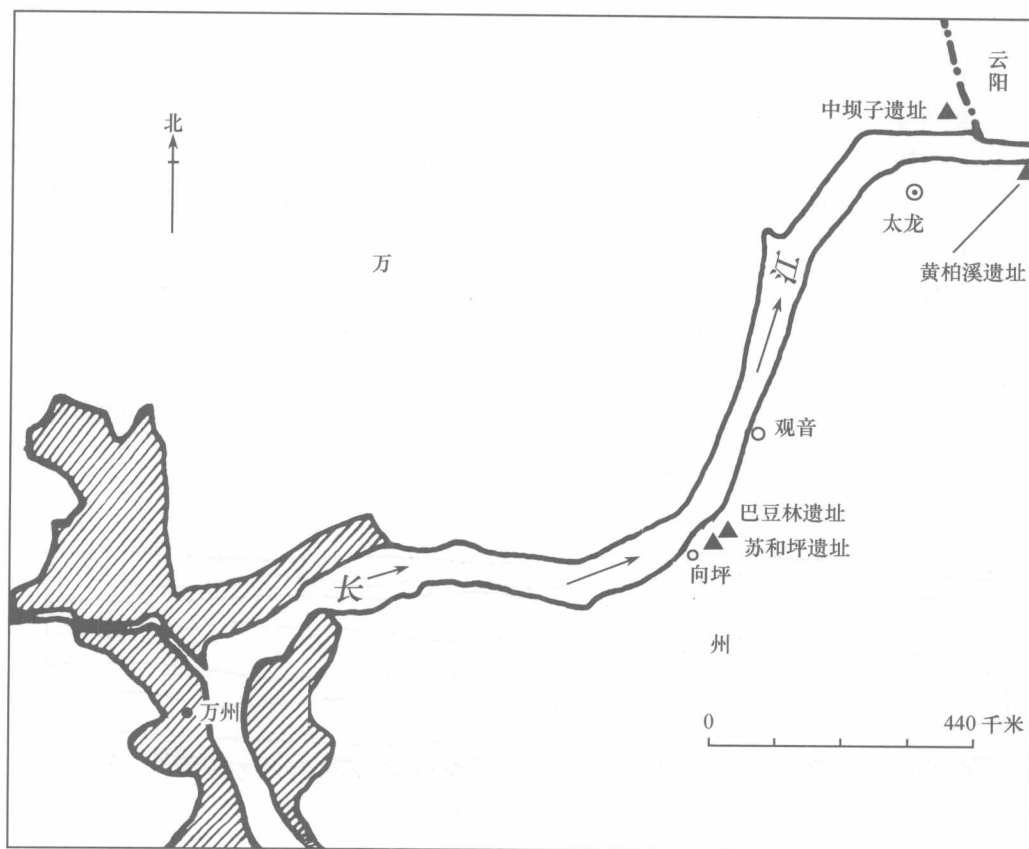

图一 重庆万州苏和坪遗址位置图

1994 年南京大学考古队曾对遗址进行过调查，采集物有汉砖、汉瓦及磨制石器，当时定为汉代遗址。1999 年重庆市博物馆与万州区博物馆联合组成考古队对遗址进行首次发掘，共布 5 米 × 5 米

探方 20 个，发掘面积 600 平方米，出土了一批新石器时代至明清时期遗物，成为万州区首次发现有明确文化层位的新石器时代遗址，并在新石器时代层位中发现了大量竹骨泥墙残块。

2000 年我考古队对遗址进行第二次发掘，布方集中在遗址北端和南端两块台地上，分别定为Ⅱ区和Ⅲ区，共布 5 米×5 米探方 96 个，10 米×10 米探方 1 个，发掘面积 2500 平方米。

## 二、地层堆积

遗址Ⅱ区、Ⅲ区地层堆积情况各不相同，现以 T244、T245 东壁，T325 西壁为例说明。

### 1. T244、T245 东壁地层剖面

第 1 层：耕土层，厚 15~30 厘米，红褐色土，土质疏松，遗物有现代瓦片、瓷片、铁片等。

第 2 层：唐宋层，深 15~30、厚 13~35 厘米，紫红色土，土质较疏松，包含物有绳纹陶片，黑釉瓷片、红烧土块等。

第 3 层：商周层，深 28~55、厚 0~44 厘米，灰黄色土，土质紧密，遗物有陶片、石片、红烧土块、兽骨等，可辨器形有花边口沿罐、圜底钵等，另出一小件双翼铜镞。

第 4 层：商周层，深 30~74、厚 22~56 厘米，青黄色土，土质较紧密，包含物较少，有细绳纹、划纹陶片、竹节形豆柄、杯形口灯形器、小平底罐、石器、兽骨等，陶系以夹砂灰褐陶为主，可辨器形有小平底罐、高领罐、灯形器、高柄豆等。

第 5 层：新石器时代层，深 70~115、厚 15~40 厘米，灰黄色土，土质较疏松，包含物较多，有陶片、石器、红烧土块、人工石片等，陶片中夹砂陶和泥质陶比例大致相当，陶色以红褐色、黄褐色为主，灰褐色、黑皮磨光陶次之，纹饰有附加堆纹、细绳纹、弦纹、瓦棱纹等，可辨器形有缸、罐、盆、钵、壶。F2 开口于本层下。

第 6 层：新石器文化层，深 102~147、厚 20~47 厘米，黄褐色土，土质较紧密，包含物与上层相同，陶器中夹砂陶数量略多于泥质陶，大型器物均为夹砂陶，小型器物泥质陶数量较多，且多对器表打磨加工，石器品较粗糙，石器半成品较多。

第 7 层：新石器文化层，深 145~180、厚 11~35 厘米，深黄色土，土中含砂量较大，土质极疏松。包含物仅见少量夹砂细绳纹陶片及炭屑。

以下为浅黄色生土（图二）。

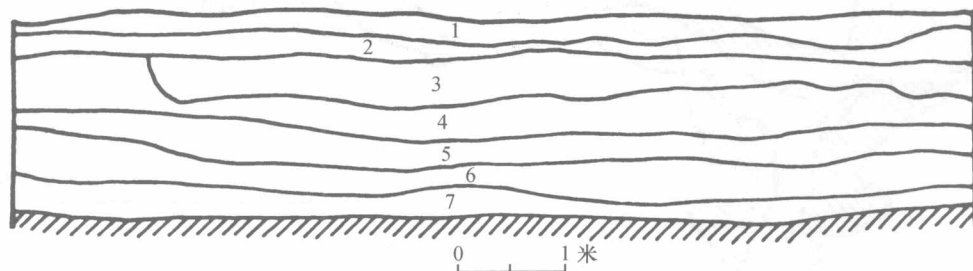

图二 T244、T245 东壁地层剖面图

### 2. T325 西壁地层剖面

第 1 层：耕土层，厚 10~20 厘米，黑褐色土，土质疏松，包含物为现代瓦片、瓷片。

第2层：明清层，深10~12、厚0~15厘米，红褐色土，土质紧密，黏性较大，包含物有灰褐色绳纹陶片、青花瓷片、红烧土粒。

第3层：唐宋层，深20~25、厚0~18厘米，灰黑色土，土质疏松，包含物有夹砂灰褐色、红褐色绳纹陶片，黑釉瓷片，绳纹瓦片等。

第4层：汉代层，深10~45、厚0~30厘米，灰黄色土，土质疏松，包含物较多，主要为夹细砂绳纹陶片、石器、铁器等，陶器器形有豆、圈足盆、小口广肩罐、几何纹砖，出小件铁斧、石斧。

第5层：商周层，深65~75、厚0~55厘米，青灰色土，土质疏松，包含物较多，主要为夹粗砂绳纹红褐色陶片、鬲足、圈足器底等，出小件磨制石铈。

以下为浅黄色生土（图三）。

从上述地层堆积可以看出，苏和坪遗址早期文化堆积主要分布在Ⅱ区，晚期文化堆积则以Ⅲ区保存更为完好，而Ⅲ区不见商周以前文化层位，说明遗址的中心区域位于发掘区Ⅱ区，该区文化层位及出土遗物更能代表遗址的主体文化特征。

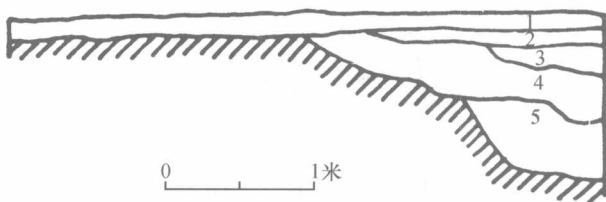

图三 T325 西壁地层剖面图

### 三、新石器时代文化遗存

#### （一）遗迹

新石器文化遗存的文化堆积有的地方厚达1米左右，发现的遗迹主要有房址、灶和灰坑。

##### 1. 房址

2座。一座保存较好，另一座保存状况较差。

F2 位于T244北部，通过北隔梁延伸至T245西南部，结构为单间，地面式建筑，平面呈椭圆形，残存有居住面、柱洞、门道、灶。居住面为粉末状红烧土面，较致密，面积约3.15米×2米，厚0.05~0.35米。由于后期地质下陷的原因，居住面未在一个水平面上，断裂线正好位于房址中部。柱洞共发现6个，位于门侧、房后及房屋一侧，柱洞较小，较整齐，直径4.5~6、深45~60厘米，推测为竹材类支撑柱。门向朝南，有门道，门道用黄土铺垫，土质坚硬，踩踏痕迹明显，面积0.95米×0.5米（图四）。

##### 2. 灶

1个。

Z2 位于房前，形状为“凸”字形，有火膛、火道，火膛为椭圆形，火道为长方形，周围均用砂石块围砌，砂石上烧烤痕，灶中有炭屑。火膛长径0.9、宽0.8米，火道长0.5、宽0.4米（图五）。

##### 3. 灰坑

3个。均为近圆形坑，剖面为口大底小锅底形。

H10 位于T219南部，部分向南延伸至探方外，平面形状为半圆形，剖面为锅底形，壁弧形，底部内凹。坑口径1.58、深0.5米。填土灰黄色土，土质松软，包含物有夹砂红褐色细绳纹陶罐、灰陶残片、炭屑（图六）。

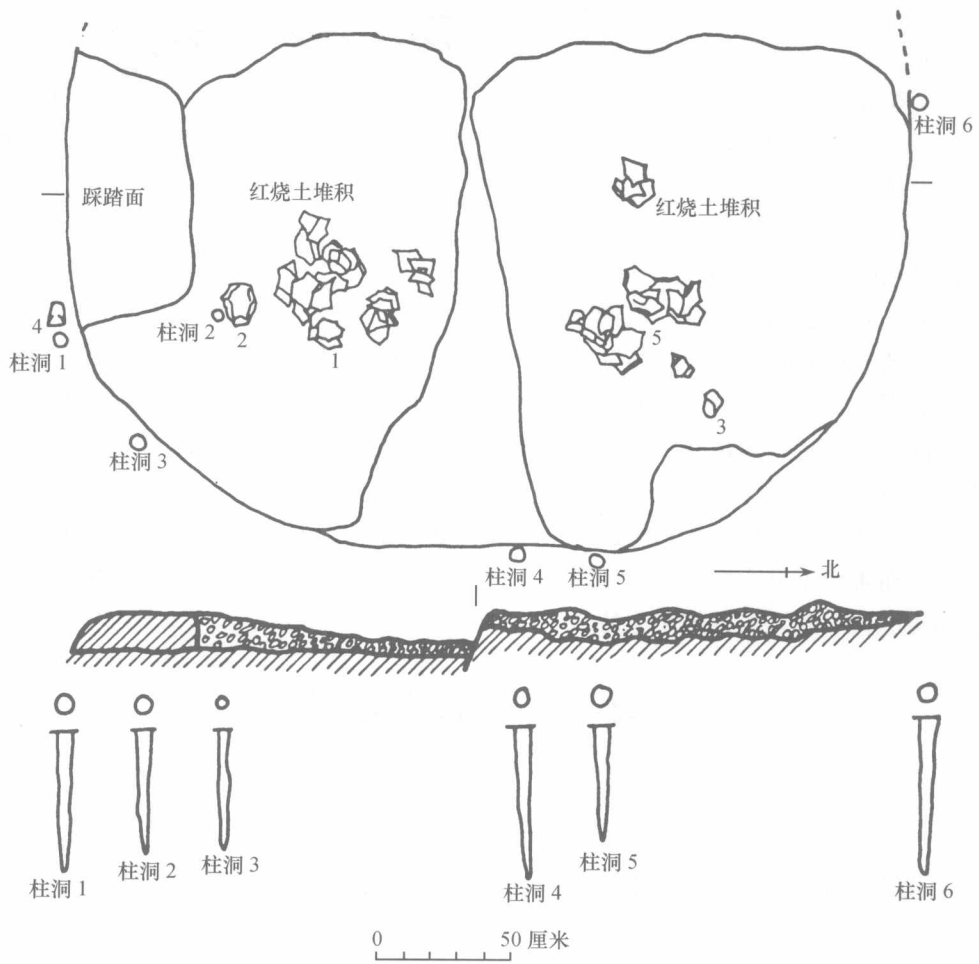

图四 F2 平、剖面图

1、5. 陶缸 2. 砍砸器 3. 石铍 4. 石斧

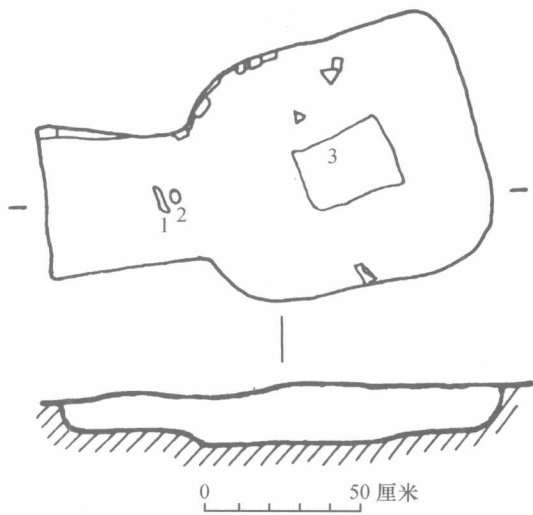

图五 Z2 平、剖面图

1. 石铍 2. 小石球 3. 陶缸

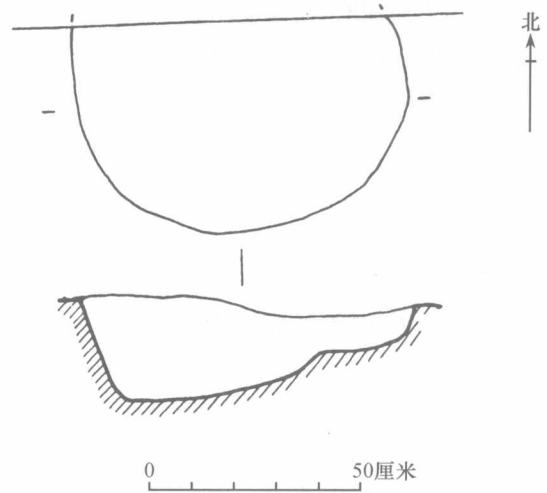

图六 H10 平、剖面图



## (二) 遗 物

### 1. 陶器

包括可复原的陶容器和非容器类器物等，共计 10 640 件（片）。

#### (1) 陶系

根据胎质可分夹砂陶、泥质陶两类（陶片中有一种含极细砂，介于砂质和泥质之间的归入泥质一类），夹砂陶比例略多于泥质陶，占总量 52.4%，泥质陶占总量 47.6%，缸、罐等大型器物，夹砂陶陶土中多加有羸和料，一般为较小砂粒，也有白色石英、云母颗粒，烧制器物的火候较低，胎体烧结程度较差，陶片松散易碎。盆、杯等中小型器物多用泥质陶制作，泥质陶陶土较细腻，似用天然土制成，未经淘洗，烧制温度较高。

陶色以红褐色和黄褐色为主，约占 45.2%，灰褐色、青灰色、黑褐色次之，约占 35.3%，其他颜色占 19.5%。

#### (2) 纹饰

陶器纹饰种类丰富，主要纹饰有细绳纹（30.2%）、附加堆纹（21.5%）、戳印纹（10.6%）、瓦棱纹（12.3%），另有划纹、弦纹、水波纹等，约占总量 10.3%，素面陶比例为 15.1%，绳纹有斜向、横向、交错（包括菱格纹）之分，附加堆纹也有横施、斜施之别。纹饰一般从沿下开始施纹，一直拖及器底，有的器物内、外底均施纹。纹唇现象较常见，多见于夹砂陶上，一般为切压细绳纹或划纹、戳点纹，纹饰成组排列。陶器中复合纹饰较多，几种纹饰同施一体情况普遍。底纹多为绳纹或划纹，主纹为附加堆纹或戳印纹。纹饰疏密得当，排列整齐且富于变化（图七、图八）。

#### (3) 制作方法

陶器制作较精细，方法以泥条盘筑法为主，局部辅以慢轮修整。胎壁厚薄均匀，器形规整，壶类口颈结合处多有分类合接法制成，有些宽沿器沿下以箍带加固，个别缸类器物器表箍带密集。磨光陶较常见，大多施于泥质陶上。夹砂陶仅对口沿面及内侧局部磨光，泥质陶中小型器物普遍使用打磨技术，加工部位多在器表和口沿内侧，个别盆类器物除器底外通体磨光。

#### (4) 器类

可辨器形均为平底器，不见圜底器和尖底器。

缸 遗址下层最常见器类，包括复原器物 and 口部残片共 64 件，根据唇部施纹情况可分二型。

A 型 26 件。花边口沿缸，侈口，折沿，弧腹，平底。依据口沿形态可分三亚型。

Aa 型 10 件，沿面上折。F2:8，大口，方唇，沿面竖直上折，夹砂黄褐陶，颜色较杂驳，复合纹饰，器表地纹为交错绳纹，主纹为附加堆纹，唇部压印细密锯齿形花边，外底饰交错绳纹，内底满饰划纹。口径 35.8、底径 14.7、高 36 厘米（图九，30）。

Ab 型 12 件，沿面平斜折。F2:9，大口斜方唇宽平沿，口颈结合部用一周泥条加固，夹砂黄褐陶，复合纹饰，唇部压印细密锯齿形花边，器表地纹为交错绳纹，主纹肩部有一周横向附加堆纹，腹部斜饰节状堆纹，外底为交错绳纹，内底满施划纹。口径 39.6、底径 14、高 40.2 厘米（图九，6）。

Ac 型 4 件，沿面凹斜折。T228⑤:5，大口斜方唇，宽平沿，夹砂黄褐陶，复合纹饰，地纹为斜向细绳纹，主纹上腹为菱格纹，下腹为四道附加堆纹。口径 37.4、底径 14、高 39.5 厘米（图九，14）。T228⑤:8，体型较小，圆唇，沿面略凹，夹砂红褐陶，复合纹饰，唇部饰细小波浪状花边，沿



图七 新石器时代遗存纹饰拓本

1~6、8~12、15、20. 戳印纹 (T214⑤:17、T217⑦:51、T217⑦:53、T215⑥:12、T219⑦:24、T219⑥:30、T214⑥:23、T228⑤:15、T220⑦:13、T219⑥:31、T243⑤:31、T245⑥:28、T242⑥:34) 7、13、14、16~19、21、22、25、27. 附加堆纹 (T216⑥:19、T224⑦:16、T234⑥:8、T241④:27、T240⑥:18、F2:24、T241④:36、T234④:29、T217⑦:55、T244⑦:24、T245⑥:29) 23、24、26. 贴塑 (T217⑦:54、F2:25、T228⑥:30)

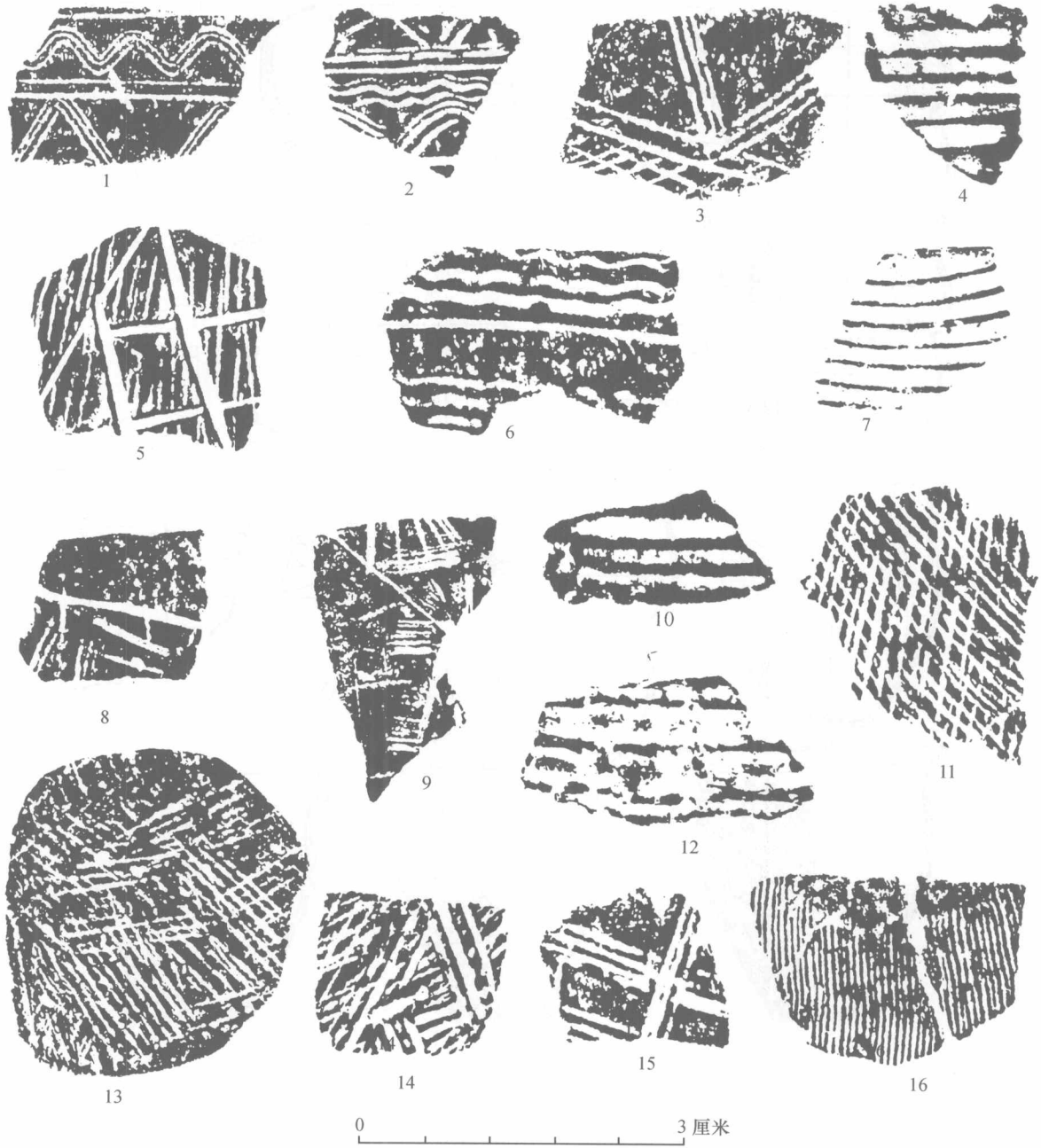

图八 新石器时代遗存纹饰拓本

1、2、6. 水波纹 (T228⑤: 24、T241③: 19、T229④: 12) 3. 三角纹 (T241⑥: 14) 4、7、10、12. 瓦棱纹 (T242⑥: 23、T241④: 17、T217⑦: 59、T217⑦: 64) 5. 井字纹 (T245④: 31) 8、9、13、14. 交错绳纹 (T217⑧: 52、T217⑧: 49、T219⑥: 26、T229⑤: 14) 11. 菱格纹 (T218⑦: 22) 15. 井字纹 (T242⑥: 33) 16. 竖向绳纹 (T242⑥: 34)

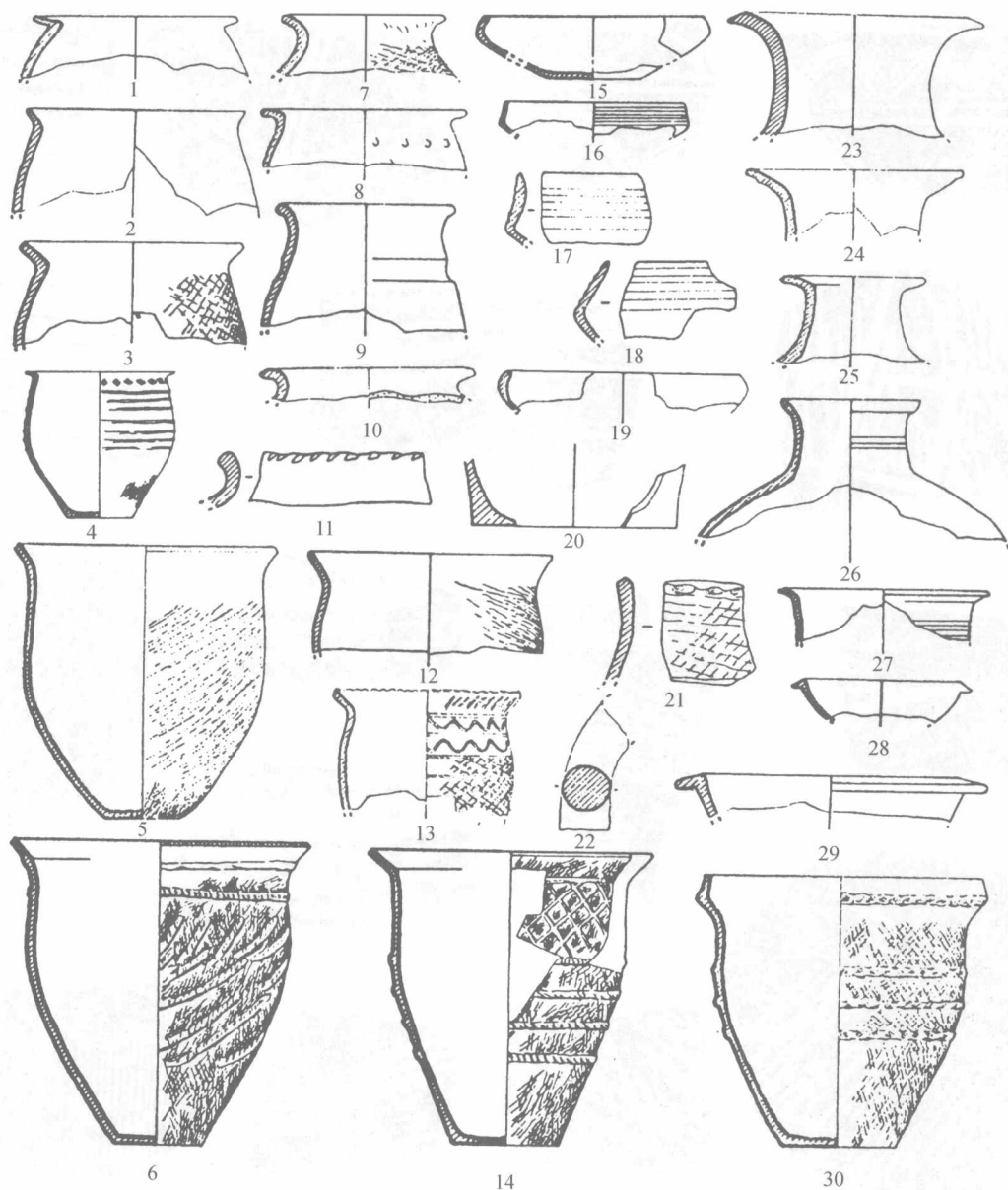

1~3、7~11、17、18、20、21、23、24、27、29. 0 8 厘米  
 4~6、12~16、25、28、30. 0 16 厘米  
 19、26. 0 12 厘米  
 22. 0 4 厘米

图九 新石器时代遗存出土陶器

1. Ab I 式素口罐 (T242⑥:13) 2. Ab II 式素口罐 (T219⑤:24) 3、4、8. Aa 型素口罐 (T243⑤:10、T243⑤:5、T215④:3)  
 5、12. B 型缸 (F2:10、F2:13) 6. Ab 型缸 (F2:9) 7. B II 式素口罐 (T220⑦:13) 9. B III 式素口罐 (T243⑤:9) 10. B I  
 式素口罐 (T240⑤:8) 11. 花口罐 (T243③:11) 13、14. Ac 型缸 (T228⑤:8、T228⑤:5) 15. B 型钵 (T243⑤:17)  
 16. A I 式钵 (T217⑦:9) 17、18. A II 式钵 (T243④:7、T243④:8) 19. 盘 (T245④:3) 20. 器底 (T219⑥:2) 21. C  
 型盆 (T219⑥:23) 22. 器柄 (T244⑦:2) 23. Ab 型壶 (T244⑤:1) 24、26. B 型壶 (T217⑦:13、T239⑥:11)  
 25. Aa 型壶 (F2:11) 27. B 型盆 (T241④:3) 28、29. A 型盆 (T215④:22、T214⑥:20) 30. Aa 型缸 (F2:8)

下饰斜向细绳纹、颈部以下以四组八道凹弦纹分区，肩部有两道水波纹，腹部为菱格纹。口径 24、残高 17 厘米（图九，13）。

B 型 38 件。素口缸，侈口，折沿，深腹，平底。F2:10，方唇，宽斜沿，夹砂红褐陶，腹部饰斜向绳纹，内外底均饰交错细绳纹。口沿 34.1、底径 9.6、高 37.2 厘米（图九，5）。F2:13，圆唇，宽斜沿，口部制作不规整，夹砂黄褐陶，颜色较杂驳，器表饰斜向绳纹。口径 31.7、残高 13.5 厘米（图九，12）。

素口罐 共 82 件。根据口沿情况可分二型。

A 型 47 件。折沿罐，敛口，折沿，弧腹，平底。根据纹饰特征分二亚型。

Aa 型 31 件。有纹饰。T243⑤:5，折沿较平，尖圆唇，沿面磨光，泥质黄褐陶，复合纹饰，颈部饰一周戳点纹（6 个一组），上腹饰七道瓦棱纹，下腹及器底为交错绳纹。口径 20、底径 8.8、高 20.4 厘米（图九，4）。T215④:3，体型较小，平折沿，圆唇，溜肩。沿面磨光，泥质黄褐陶，肩部饰剔刺凸点纹。口径 13.7、残高 4.2 厘米（图九，8）。T243⑤:10，体型较小，宽折沿，沿肩夹角较大，沿面轮制修整，夹砂灰黑陶，饰交错绳纹。口径 14.4、残高 7 厘米（图九，3）。

Ab 型 16 件。素面，依据口沿和肩部情况分二式。

I 式：12 件。沿肩夹角较小。T242⑥:13，折沿较平，沿面略凹，泥质灰褐陶，素面。口径 13.6、残高 4.3 厘米（图九，1）。

II 式：4 件。沿肩夹角较大。T219⑤:24，斜折沿，尖圆唇，制作不规整，夹砂灰褐陶，素面。口径 14.4、残高 7.1 厘米（图九，2）。

B 型 35 件。卷沿罐，侈口，卷沿，圆唇，束颈。根据口沿和肩部情况分三式。

I 式：11 件。沿面较平直，沿肩夹角较小。T240⑤:8，器表磨光，泥质红褐陶，素面。口径 14.4、残高 2.4 厘米（图九，10）。

II 式：18 件。沿面上卷，沿肩夹角较大。T220⑦:13，夹砂黑褐陶，饰交错细绳纹。口径 10.6、残高 4.2 厘米（图九，7）。

III 式：6 件。沿面上卷较甚，沿肩夹角极大。T243⑤:9，泥质灰白陶，肩部有一道宽凹槽。口径 11.3、残高 8.5 厘米（图九，9）。

花口罐 32 件。陶片较细碎。T243③:11，敛口，卷沿，圆唇，夹砂红褐陶，胎中夹石英颗粒，唇部施不规则戳刺窝纹。残高 3.6 厘米（图九，11）。

盆 28 件。根据口沿特征可分三型。

A 型 6 件。平折沿，沿面略下垂。T214⑥:20，敞口，圆唇，斜直腹，胎较厚，有陶衣，泥质黄褐陶，素面。口径 20.2、残高 3 厘米（图九，29）。T215④:22，敞口，尖圆唇，弧壁，胎较薄，器表打磨光滑，泥质黑褐陶，素面。口径 20、残高 5.2 厘米（图九，28）。

B 型 17 件。沿面斜折。T241④:3，侈口，尖圆唇腹较直，器表打磨光滑，泥质红褐陶，上腹饰细瓦棱纹。口径 14、残高 3.6 厘米（图九，27）。

C 型 5 件。沿面上折。T219⑥:23，口微敛，宽沿上折，夹砂黄褐陶，唇部施按压圆窝纹。沿下饰交错绳纹。残高 6.5 厘米（图九，21）。

壶 12 件。根据颈部特征分二型。

A 型 8 件。束颈壶，根据口沿情况可分二亚型。

Aa 型 2 件。直口折沿。F2:11，泥质红褐陶，素面。口径 19.2、残高 11.2 厘米（图九，25）。

Ab 型 6 件。敞口卷沿。T244⑤:1，泥质红褐陶，素面。口径 14.3、残高 8.2 厘米（图九，

23)。

B型 4件。直颈壶。T217⑦:13,侈口,卷沿,圆唇,长颈,泥质灰白陶,素面。口径14、残高4.4厘米(图九,24)。T239⑥:11,侈口,卷沿,夹唇,长颈,圆肩,泥质黄白陶,颈饰三道凹弦纹。口径13.4、残高14厘米(图九,26)。

钵 21件。根据器表施纹情况分二型。

A型 12件。器表施瓦棱纹,敛口,尖唇,折腹,器体较大。器表及内壁均打磨修整,根据折腹程度可分二式。

I式:腹部转折夹角较大。T217⑦:9,泥质红褐陶。口径23.5,残高4.4厘米(图九,16)。

II式:腹部转折夹角较小。T243④:8,泥质黄褐陶。残高5厘米(图九,18)。T243④:7,泥质灰褐陶。残高4.6厘米(图九,17)。

B型 9件。素面。T243⑤:17,敛口,圆唇,上腹弧形,下腹斜直,平底,通体打磨光滑,泥质黑皮陶。口径28.8、底径12.2、高8.5厘米(图九,15)。

盘(豆盘) 3件。T245④:3,敛口,圆唇,浅弧腹,下腹胎较薄,下部情况不明,泥质灰黑陶,素面。口径22.7、残高3.6厘米(图九,19)。

器柄 1件(T244⑦:2)。体型呈圆柱状,稍弯曲,夹砂红褐陶,素面。直径16.5、残长4.3厘米(图九,22)。

筒形器器底 1件(T219⑥:2)。直腹,平底,腹底交接处胎较厚,泥质灰褐陶,素面。底径13.2、残高4.2厘米(图九,20)。

## 2. 石器

共出土石器63件,加工方法有打制、磨制、琢制几种。石料来源均为江边砾石,就地取材。石器普遍制作较粗糙。打制石器数量远多于磨制、琢制石器。打制石器多为石片石器,一面保留岩皮,另一面人工修整,加工部位大多在侧缘和刃部,常见器形有斧、镑、手镰、砍伐器等;琢制石器一般是在石器打制的基础上对柄及侧缘进行修整;磨制石器也大多是在打制的基础上进行进一步加工,通体磨制的数量极少,多数是对刃口或侧缘等局部进行磨制,多施于小型石器上,常见器形有斧、镑、凿、锥等。

斧 23件。根据加工情况分二型。

A型 20件。打制石斧,依据肩部特征又分二亚型。

Aa型 1件(T214⑥:3)。有肩石斧。一面为自然面,另一面为破裂面,柄及肩部两侧加工修整,单弧刃,刃部较锋利。长19.7、宽11厘米(图一〇,1)。

Ab型 19件。无肩石斧。T242⑦:6,体型略呈三角形,一面为自然面,另一面为破裂面,刃部及两侧均打制加工,窄平刃。长11.4、宽8.8厘米(图一〇,3)。T214⑦:2,体型略呈长方形,两面均为剥裂面,加工点在刃部及侧缘,刃部有使用痕迹。长8.4、宽4.6厘米(图一〇,2)。

B型 3件。磨制石斧。F2:1,方形体,侧缘打制,器表及刃部磨制,刃部较锋利,有使用痕迹。长5.8、宽5.4厘米(图一〇,4)。

镑 6件。F2:2,两面均为自然面,仅对一面下部加工修整,凸起部位略经磨制,圆弧顶,单弧刃,刃部有崩疤。长11.6、宽5.9厘米(图一〇,6)。

手镰 9件。根据体型大小分二型。

A型 5件。体型较大。T214⑧:6,略呈半月形,弧背,平刃,刃部较锋利,修整片疤较大。长20、宽8.8厘米(图一〇,5)。

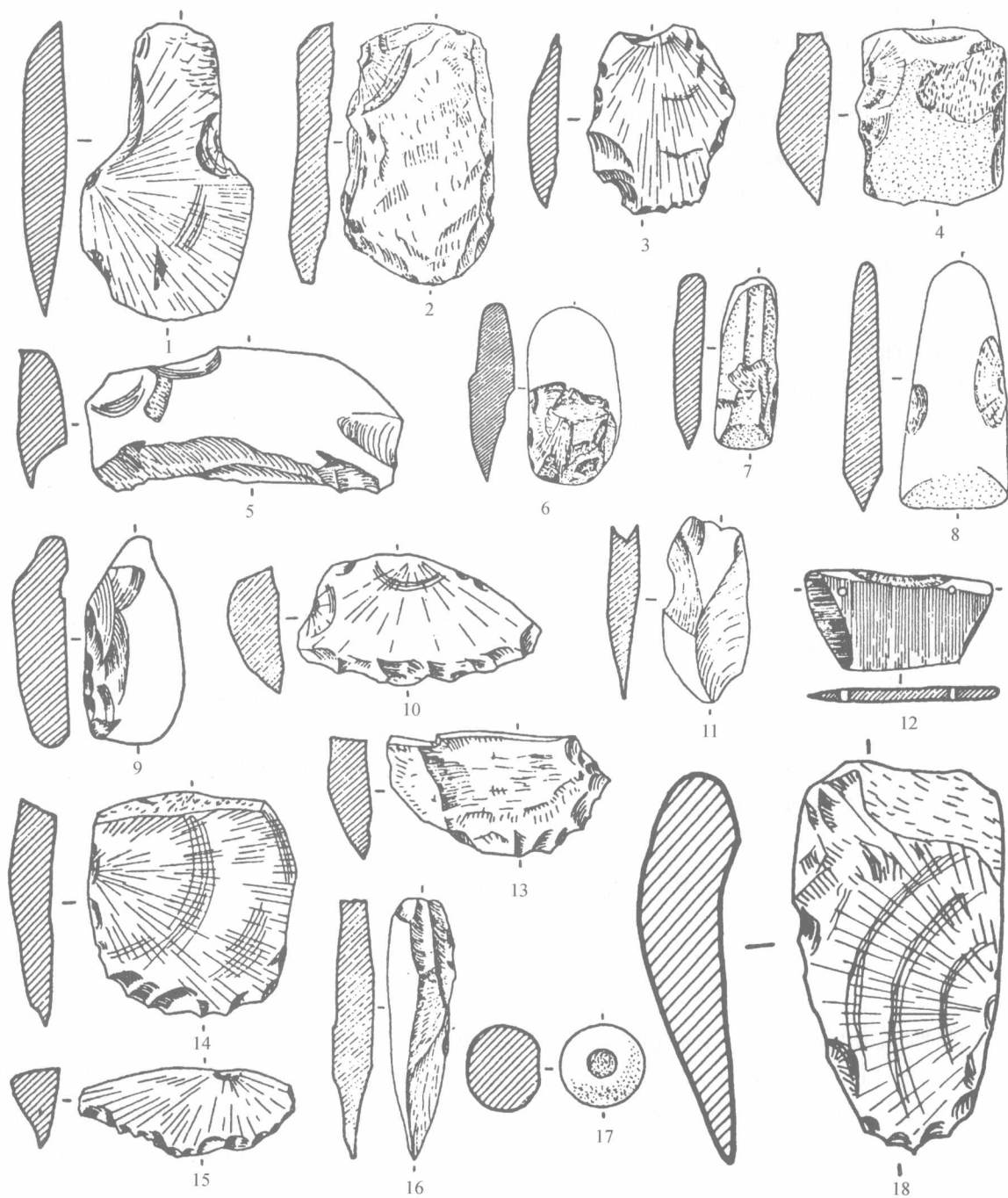

1、3、5、6、10、13、14、18. 0 8 厘米  
 2、4、7-9、11、12、16、17. 0 4 厘米  
 15. 0 16 厘米

图一〇 新石器时代遗存出土石器

1. Aa 型斧 (T214⑥:3) 2、3. Ab 型斧 (T214⑦:2、T242⑦:6) 4. B 型斧 (F2:1) 5. A 型手镰 (T214⑧:6) 6. 铤 (F2:2)  
 7、8. 凿 (F3:1、T224②:1) 9. B 型手镰 (T214⑤:1) 10、14. B 型砍伐器 (T214⑥:6、T244⑦:4) 11. 矛 (T214⑧:4)  
 12. 挂饰 (T243④:4) 13、15. A 型砍伐器 (T214⑥:2、T242⑧:51) 16. 锥 (T243④:50) 17. 小石球 (F2:6) 18. 锄  
 (T219⑥:11)

B型 4件。体型较小。T214⑤:1, 略呈椭圆形, 两面均为自然面, 刃部修整片疤较小, 有使用痕。长6.9、宽3.1厘米(图一〇, 9)。

锄 2件。体型较大, T219⑥:11, 略呈三角形, 器身自然向内弯曲, 一面为自然面, 另一面为破裂面, 单刃, 刃部, 较锋利。长25.6、宽13.2厘米(图一〇, 18)。

砍伐器 17件。体型较大, 根据柄部情况分二型。

A型 3件。有柄。T214⑥:2, 两面均为破裂面, 尖顶, 弧刃, 平直背, 柄部加工规整。长14、宽7.4厘米(图一〇, 13)。T242⑧:51, 体型厚重, 一面为自然面, 另一面为破裂面, 短柄, 弧刃。长27.5、宽10.5厘米(图一〇, 15)。

B型 14件。无柄。T214⑥:6, 略呈三角形, 弧背, 直刃, 背厚刃薄, 刃部有使用痕。长15.6、宽8.6厘米(图一〇, 10)。T244⑦:4, 略呈长方形, 顶较平直, 对刃部及一侧加工修整, 另一侧残断, 刃部较锋利。长14.8、宽13.4厘米(图一〇, 14)。

凿 12件。T244②:1, 长条形, 圆弧顶, 双刃, 刃部较宽, 磨制精细。长8.2、宽3.3厘米(图一〇, 8)。F3:1, 体型较小, 长条形, 圆弧顶, 两则较直, 双刃, 刃部磨制锋利。长5.7、宽1.7厘米(图一〇, 7)。

锥 1件(T243④:50)。体型瘦长, 器身多处加工修整, 锥尖较锐, 一侧下部略加磨制。长8.5、宽1.95厘米(图一〇, 16)。

矛 1件(T214⑧:4)。三角形, 体型较小, 制作粗糙, 刃部较锐, 顶部有凹槽。长5.3、宽2.2厘米(图一〇, 11)。

挂饰 1件(T243④:4)。略呈等腰梯形, 通体磨制精细, 一侧磨出锋利的刃部, 上部有两对穿的圆孔, 兼具使用、装饰功能。长6.1、宽3.3、孔径0.3厘米(图一〇, 12)。

小石球 1件(F2:6)。圆形, 体型较小, 一面为自然面, 另一面球心略加磨制, 球体上有较多细小凹点。直径2.2厘米(图一〇, 17)。

## 四、商周时期文化遗存

### (一) 遗迹

商周时期文化堆积部分探方扰乱较严重, 本年度发掘仅发现灰坑1个, 房址1处。

H3 位于T240东南部, 开口第3层下, 打破第4、第5层, 平面形状为刀把形, 剖面为不规则长方形, 壁上一面斜直, 另一面弧形, 底面较平整, 口部长152~270、宽34~104厘米, 底部长148~234、宽29~97厘米, 坑深9~45厘米。坑内土色灰黑, 土质疏松, 包含物极多, 器形有小平底罐、器盖、灯形器、高柄豆等, 另有少量鱼骨渣、人工石片、炭屑(图一一)。

F1 位于T219东部, 通过东隔梁与T220相连, 并向北延伸至隔梁内。北部为1999年度发掘区(T201、T202), 文化层扰乱严重, 未发现遗迹现象, 本次发掘仅清理了探方内范围。F1开口于第5层下, 打破第6层, 房屋破坏严重, 仅存2个柱洞及房屋废弃堆积。柱洞平面均呈椭圆形, 内填浅灰色土, 有炭屑, 土质较软, 柱洞1口径18~22、深13厘米; 柱洞2口径22~28、深16厘米。房屋废弃堆积土色为灰褐色, 土质较硬, 厚20~31厘米。现清理出的堆积范围为280厘米×200厘米, 堆积内夹杂有大量卵石块, 其中约60%有人工痕迹, 推测为石器废料, 还有较多鱼骨、兽骨残块, 堆积中陶片数量较丰富, 器形有小平底罐、高领罐、灯形器、高柄豆、瓮、尖底杯等(图一二)。



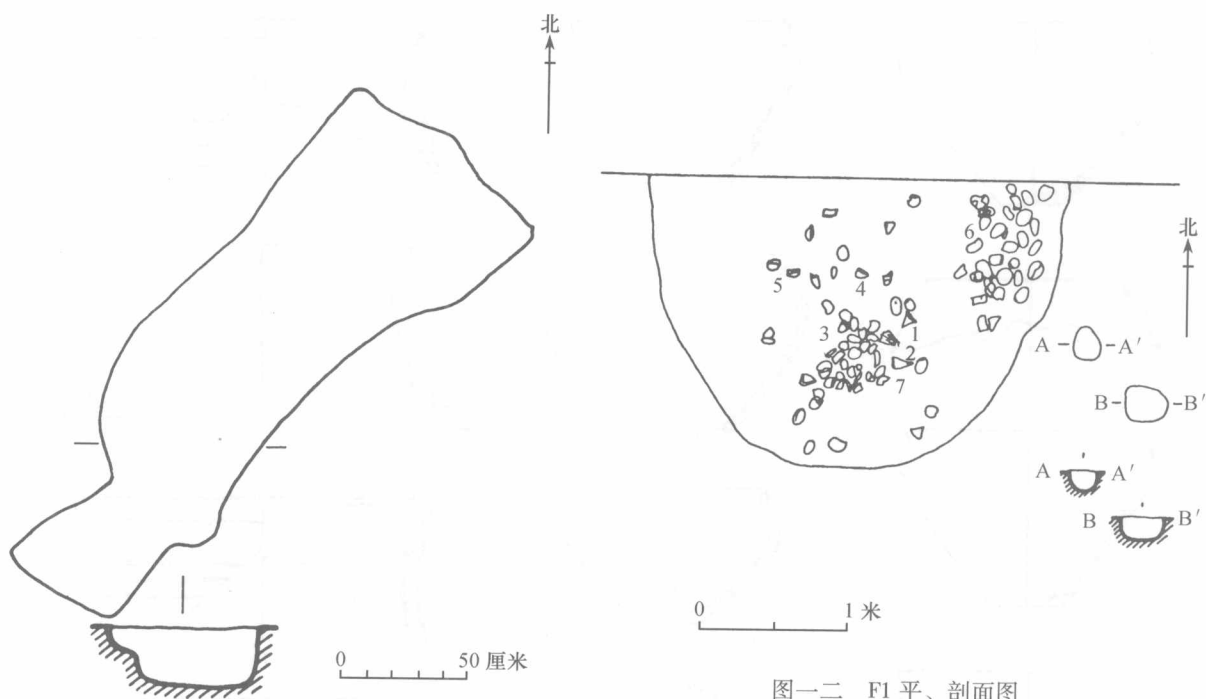

图一一 H3 平、剖面图

图一二 F1 平、剖面图

1、7. 灯形器 2. 鱼骨 3. 高领罐口沿 4. 小平底罐 5. 盘  
6. 石斧

## (二) 遗 物

遗物主要为陶器类和石器类。

### 1. 陶器

陶质分夹砂、泥质两类。夹细砂陶比例较大，约占总量 76.4%；陶色以灰褐色、黑褐色为主，红褐陶、黄褐陶数量较少；纹饰较单一，素面居多，约占 65.6%，其他较常见纹饰有绳纹、划纹、弦纹等；小平底罐是最常见器类，数量较多，其他常见器形有高领罐、高柄豆、器盖、灯形器、盘等。

小平底罐 97 件。根据颈部特征分三型。

A 型 65 件。束颈罐，根据口沿状况分二亚型。

Aa 型 25 件。折沿罐，依据口部、肩部情况分三式。

I 式：4 件。沿肩夹角较小。F1:7，侈口，尖圆唇，耸肩，斜弧腹，小平底，泥质黑褐陶，素面。口径 12.8、底径 2.8、高 9.6 厘米（图一三，1）。

II 式：8 件。沿肩夹角较大。T239⑤:19，侈口，尖圆唇，鼓肩，内部凹凸不平，夹砂黑褐陶，素面。口径 10.9、残高 3.8 厘米（图一三，2）。

III 式：13 件。沿肩夹角极大。T240④:8，侈口，尖唇溜肩，斜直腹，小平底，泥质灰褐陶，素面。口径 12.4、底 3.6、高 9 厘米（图一三，3）。

Ab 型 40 件。卷沿罐，依据肩部形态分四式。

I 式：5 件。耸肩。T240⑤:14，侈口，尖唇，斜弧腹，夹砂灰黑陶，素面。口径 13.2、残高 5.8 厘米（图一三，4）。