

HuiHuaQiBuCongShu

绘画起步丛书

黄德义 编绘



铅笔画起步

素描入门

浙江少年儿童出版社



《写稿》 黄霄

目 录

认识铅笔画	1
工具与材料	3
铅笔画的线条	9
铅笔画人像写生	15
铅笔画静物写生	17
铅笔画风景写生	19
铅笔画速写	21
临摹	25

认识铅笔画

铅笔画是一种以铅笔或固体矿物为色素颜料,在不特定的纸上,以明暗面为主,结合线条来表现立体效果的绘画形式。其最大的特点在于通过变化每一笔笔画的粗细、线条的疏密、落笔的轻重及运笔的快慢,来表现物体的立体感。

铅笔画是美术绘画的入门课程。初学者往往要花费较长时间来进行素描、速写等铅笔画课程的培训。这是一种带有研究性质的绘画过程。绘画者一边对物体的形体、比例、结构进行反复推敲,一边不断地修改、刻画。这种了解了物体结构后进行的绘画,为以后的学习打下了坚实的基础。

素描和速写都是铅笔画的重要门类,许多画家都喜欢用铅笔来勾线稿,收集素材,作为日后创作的基础。而且铅笔携带方便,易于修改,可以随时把创作者瞬间的灵感留在纸上。可以说铅笔是画家进行艺术表现时最具特色的工具之一。

画较长时间的素描作业,选择铅笔最为适宜。同样,选择铅笔来画速写,也可以尽情地表达,使笔下线条流利、造型生动、韵味无穷(图1、图2、图3、图4、图5)。

图1《石膏像》▶
黄德义

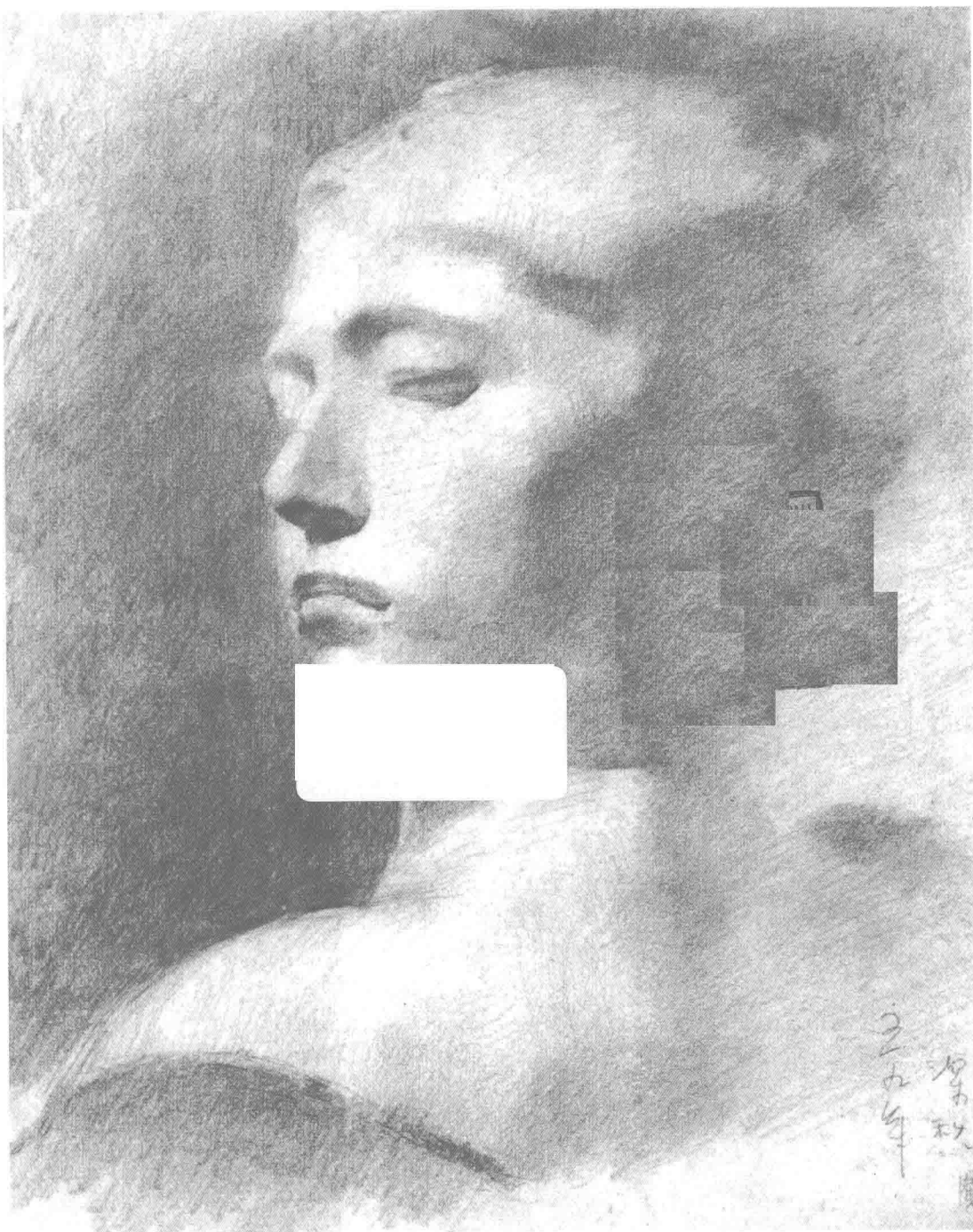



▲图2《头像》(德)康保夫



▲图3《青年头像》(德)康保夫

▼图4《拉奥孔》黄德义



▼图5《琴女》黄德义



工具与材料

铅笔

用铅笔作画,先要熟悉和选择铅笔工具。铅笔可分为几类:

●一般铅笔

主要用来写字。铅芯软硬适中,一般为 HB (图 7)。

●木工铅笔

形状扁而粗,可用来画速写。

●绘图铅笔

有硬性和软性之分。硬性的有 H、2H、3H、4H、5H、6H,常用于工业器械制图和建筑房屋制图等(图 8)。软性的有 B、2B、3B、4B、5B、6B,适用于绘画(图 9、图 10)。

●木炭铅笔

笔触较粗、较黑,不易涂改,常用来画速写,画面黑白强烈,颇显精神(图 6)。

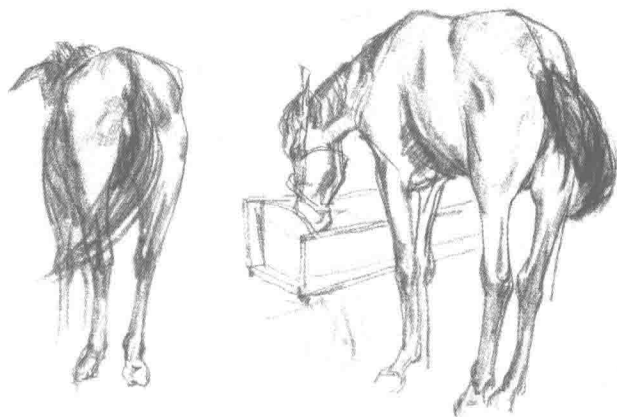

▲图 6《马》 黄德义

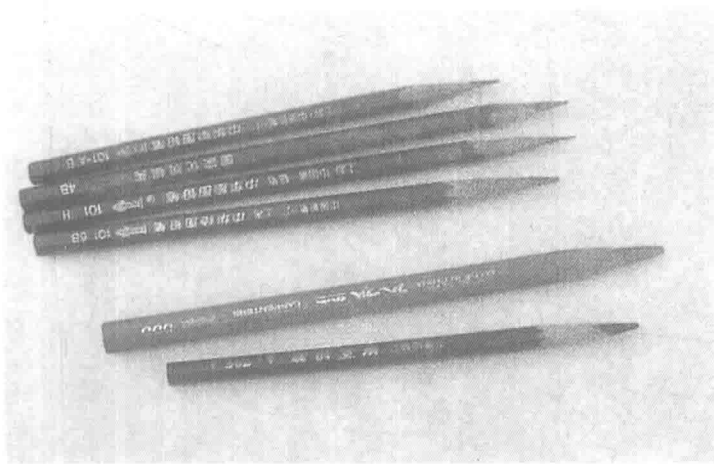

▲图 7

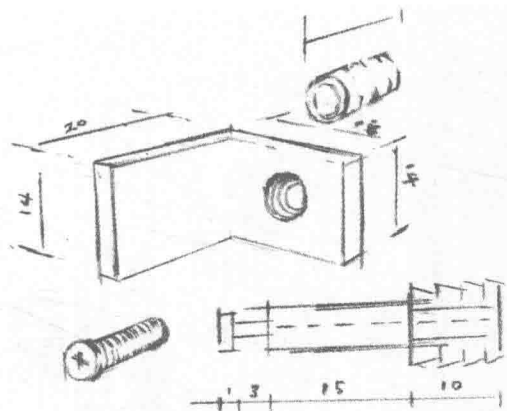

▲图 8

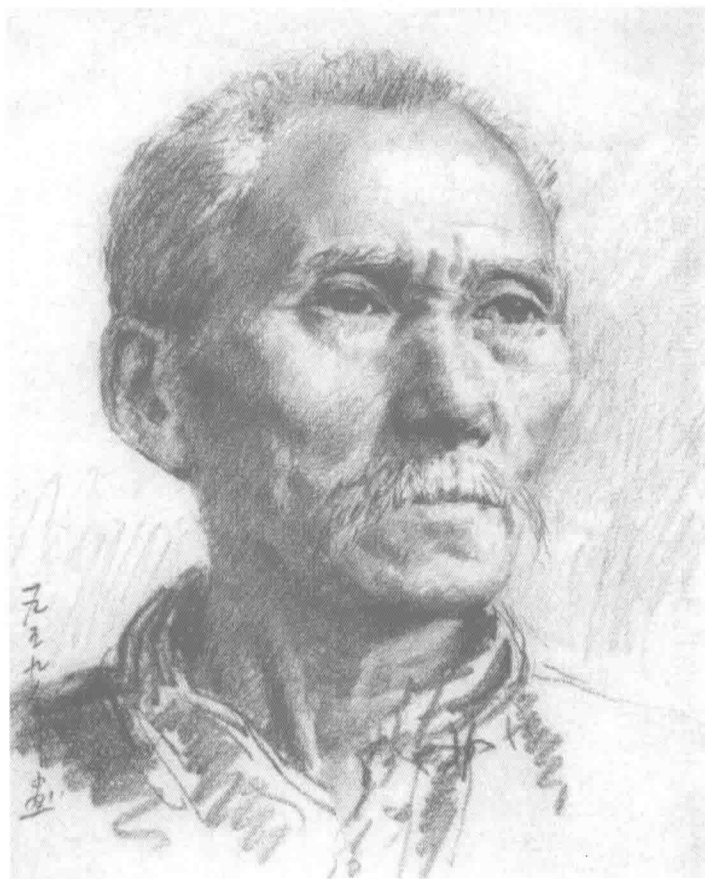

▲图 9《肖像》 黄德义



▲图 10《妇女》 黄德义

画铅笔画,除了熟悉铅笔之外还须备用一些辅助材料(图11)。

橡皮

橡皮是用橡胶制成的文具,能擦掉石墨或墨水的痕迹。橡皮的种类繁多,形色各异,有普通的香橡皮,也有专用的绘画橡皮,如2B、4B、6B等型号的美术专用橡皮,以及可塑橡皮等。

橡皮一般用来擦去画错之处,除此之外,橡皮还可作为一种特殊的画笔使用。如在一片灰色朦胧的画面中,用橡皮擦出需要表达的亮部,会出现含蓄、微妙的效果(图12)。

纸卷笔、棉花、软布等

画家大多在处理色调关系时,用它们皴擦画面,能使画面柔和、层次丰富。



图11 ▶

▼图12





▲图 13《戴面纱的姑娘》（美）萨金特



▲图 14《妇人肖像》(罗)巴巴

● 纸卷笔的制作方法

选择质地较松的书面纸、元书纸或白报纸等。先用较细的铁丝做芯,把纸卷起来,反复卷几回,将纸搓成笔状。然后抽去铁丝,用手指捻紧纸卷的中心,以无空隙为好,然后把纸卷用手掌搓卷。纸卷越搓越紧,搓到比铅笔略粗一些,并有硬度即可。最后再用美工刀切成铅笔头的形状(图15、图16)。

纸卷笔在绘画上的运用最初源于德国素描大师门采尔的作品,他用纸卷笔渲染画面,能得到浑厚、含蓄、韵味十足的效果(图17)。



▲图 15

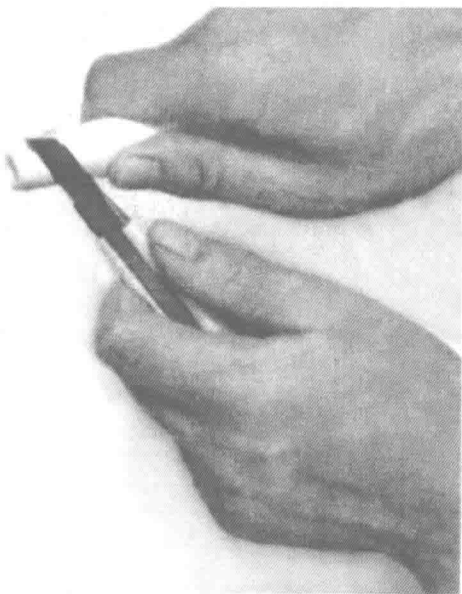

▲图 16



▲图 17《姑娘和左方高起的帽子》(德) 门采尔

铅笔画的线条

线条是画家进行艺术表现的主要元素。对线条的运用,画家都各有所法、各有所长。有些线条能使人感到轻松欢快、舒畅惬意;另一些线条又会使人感到压抑沉闷、郁郁不安。可见不同的线条能左右看画人的情绪。因此,在画铅笔画时,应该重视线条的运用。



▲图 18《饥饿的孩子》(德)珂勒惠支



▲图 19《农民》(荷)凡·高



▲图 20《女人体》黄德义

线条的种类

线条有单线、排线和叠线之分(图 22)。

●单线

用来描绘对象的轮廓以及形体的比例(图 18)。

●排线

用来表达体面浓淡、明暗(图 19)。

●叠线

用来处理深暗面。线条重叠反复越多,暗面越深(图 20、图 21)。

叠线有十字重叠和菱形重叠两种画法。十字重叠在古典绘画中用得较多(图 23)。

菱形重叠在现代绘画中用得较多(图 24、图 25、图 26)。



▲图 21《帕弗林娜》(捷)什瓦宾斯基



图 22



▲图 23《老人习作》(德)丢勒

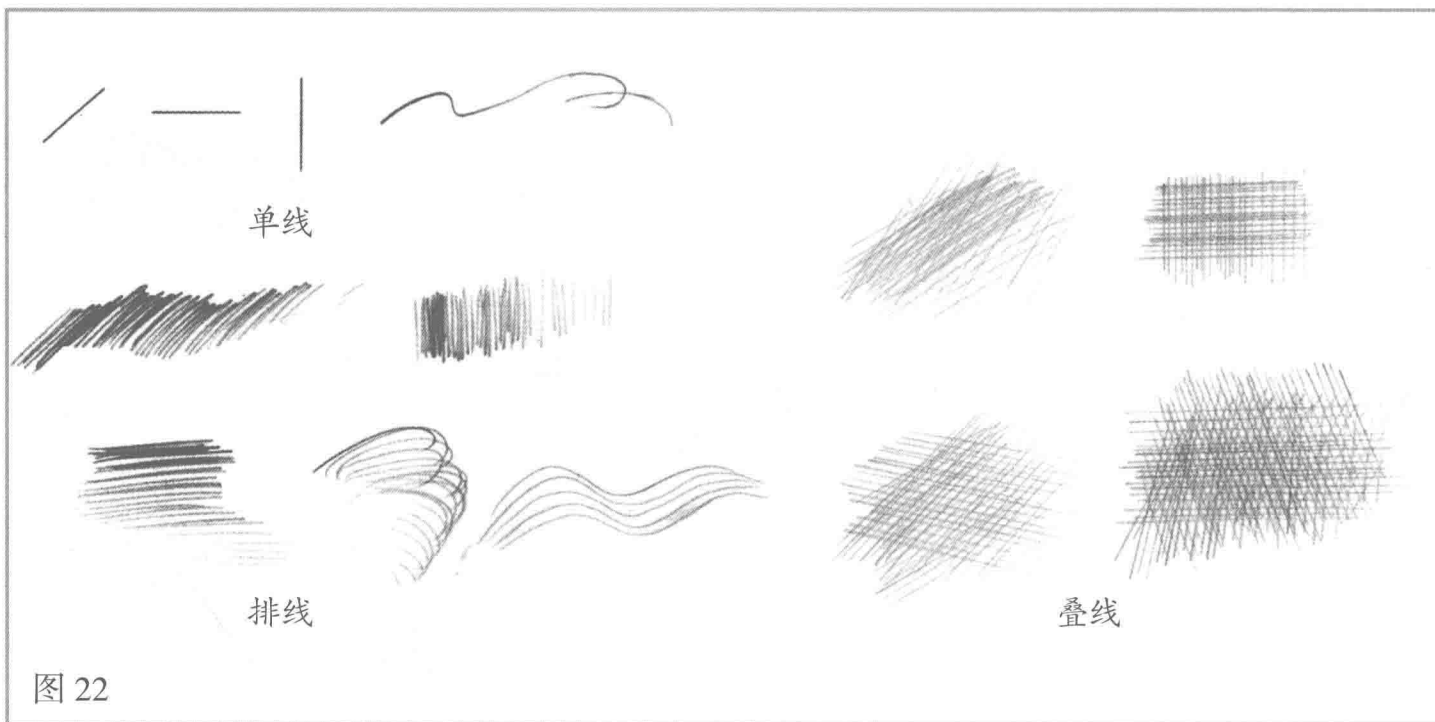
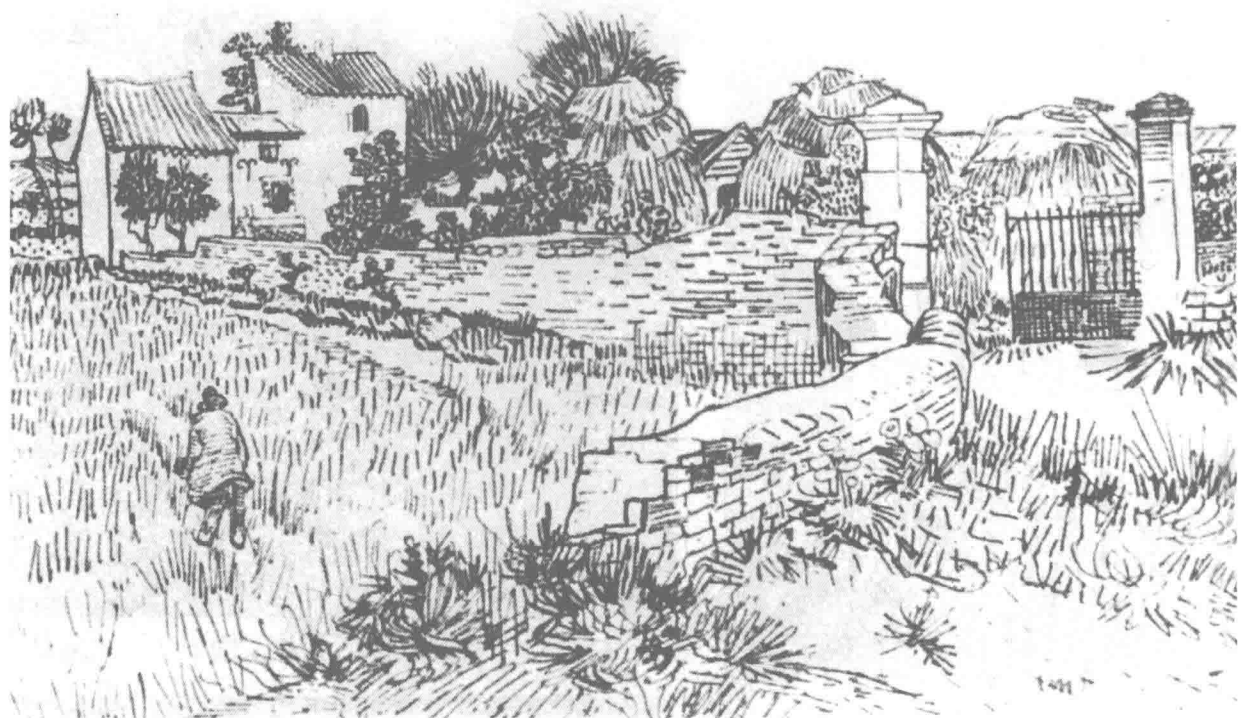

▲图 24《农庄》(荷)凡·高



▲图 25《女孩》(法)柯罗

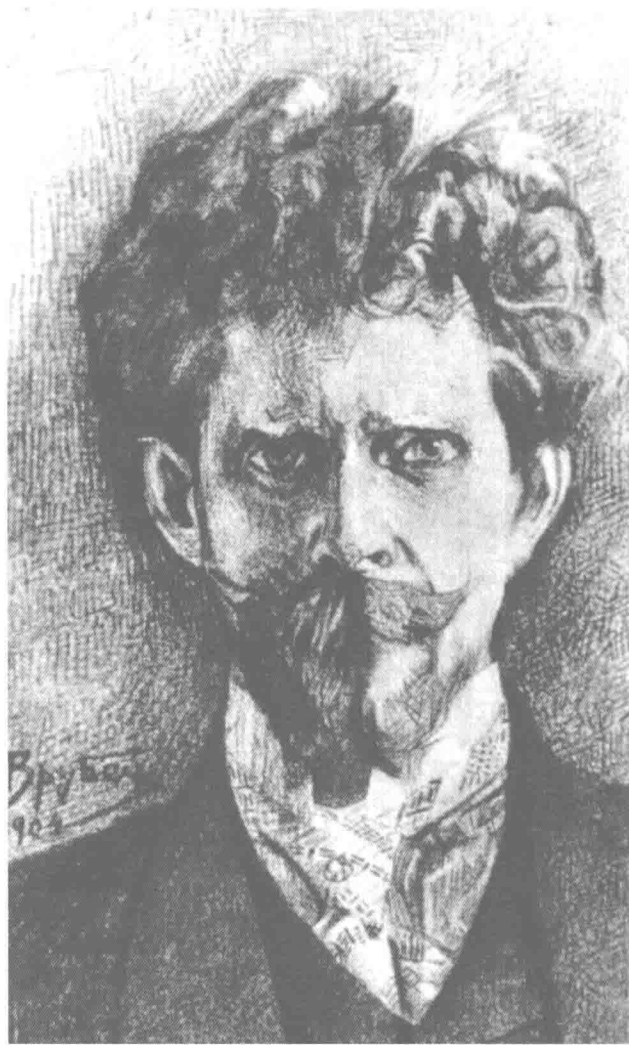

▲图 26《乌索尔采夫》(俄)弗鲁贝尔

线条的情感表达

线条的粗细浓淡、虚实疏密、刚柔枯润都会使人产生各种各样的感受(图 27、图 28、图 29、图 30、图 31)。

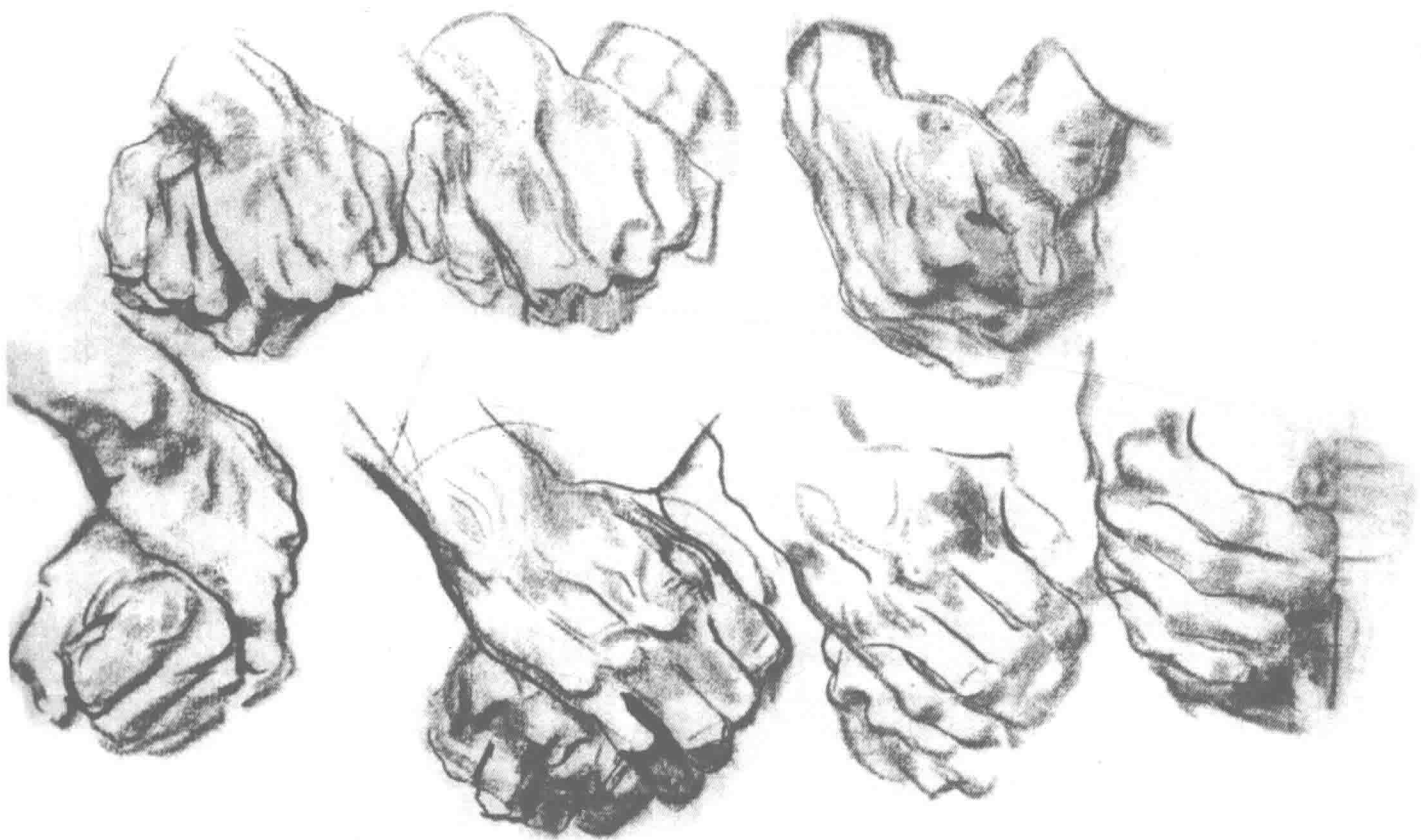
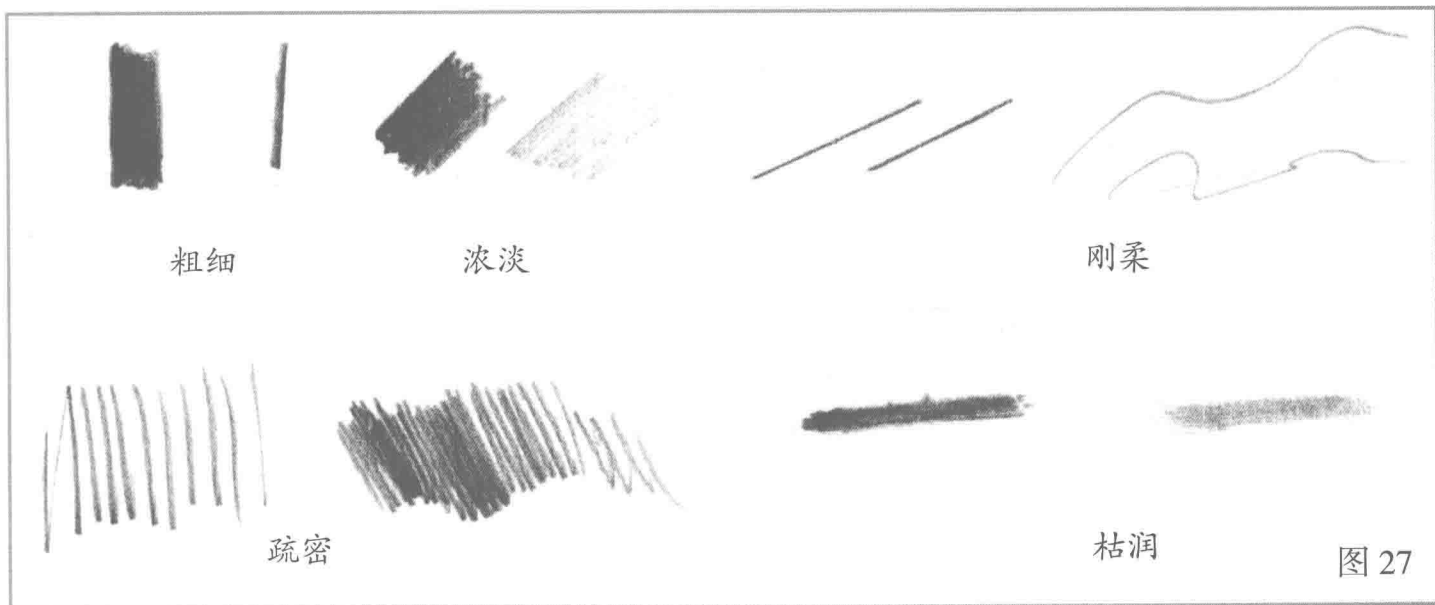

▲图 28《手的习作》(德)珂勒惠支



▲图 29《反抗》(德)珂勒惠支

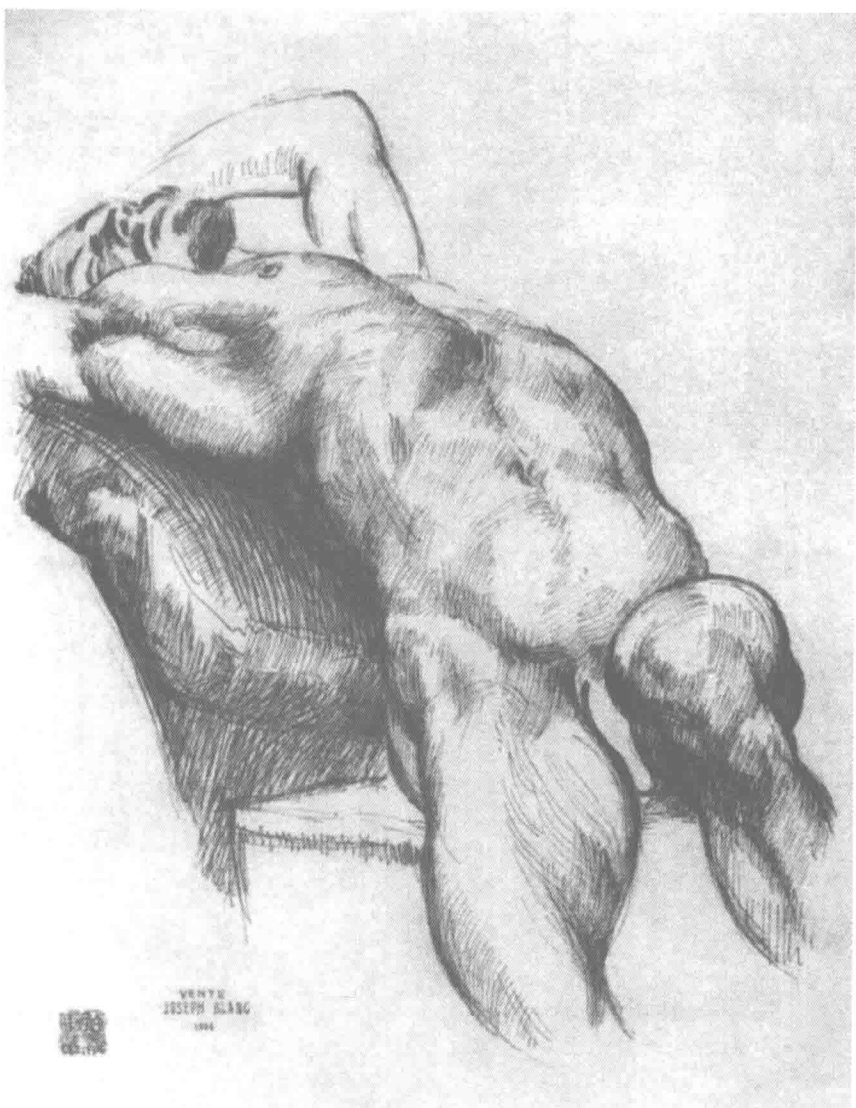

▲图 30《人体》(德)康保夫

图 31 线条的性格



直线——崇高



横线——平静



斜线——不安

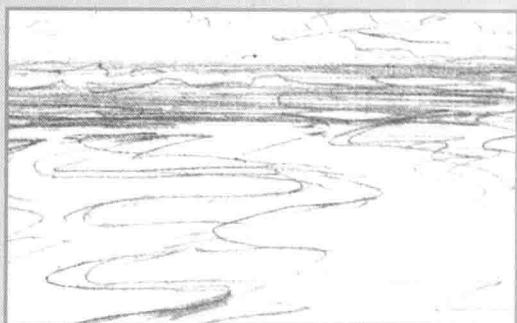

曲线——动荡

铅笔画人像写生

绘画不能只用手,更重要的是用脑。绘画时,埋头画是不行的,要有正确的指导思想,否则绘画水平就会停滞不前。因此,画者首先必须建立一个正确的观点。

造型艺术实为造“形”艺术:以形克形,以形克体,以形写神。真正理解形的内涵,须注意以下三方面:

一、一切物体都以形的面貌出现;

二、任何物体都存在外形和内形、大形和小形、平面形和立体形之间的网络关系——也就是说每一个形和它上下左右多个形是像渔网那样相互交织在一起的,绝不是孤立的;

三、真正理解形的内涵,就能在没有形的地方观察到无影之形,即所谓虚形。同时还能通过虚形去认识、去分析、去理解、去表达物体的形。



图 32《头像》
黄德义