

新锐 | 手绘师

建筑

手绘新范本

THE NEW MODEL OF
ARCHITECTURE HAND-DRAWINGS

苏鹏著



WAT PRA KAEW, BANGKOK

2016.06. Teay.



华中科技大学出版社
<http://www.hustp.com>

建筑

手绘新范本

THE NEW MODEL OF
ARCHITECTURE HAND-DRAWINGS

苏鹏 著

图书在版编目(CIP)数据

建筑手绘新范本 / 苏鹏著. — 武汉: 华中科技大学出版社, 2016.9

(新锐手绘师)

ISBN 978-7-5680-1709-1

I. ①建… II. ①苏… III. ①建筑画—绘画技法 IV. ①TU204

中国版本图书馆CIP数据核字(2016)第080556号

建筑手绘新范本

JIANZHU SHOUHUI XINFANBEN

苏鹏 著

出版发行: 华中科技大学出版社(中国·武汉)

地 址: 武汉市武昌珞喻路1037号(邮编:430074)

出 版 人: 阮海洪

责任编辑: 刘锐桢

责任校对: 杨 睿

责任监印: 秦 英

装帧设计: 张 靖

印 刷: 北京文昌阁彩色印刷有限责任公司

开 本: 965 mm × 1270mm 1/16

印 张: 10

字 数: 80千字

版 次: 2016年9月第1版第1次印刷

定 价: 59.80元



华中出版

投稿热线: (010)64155588-8815

本书若有印装质量问题, 请向出版社营销中心调换

全国免费服务热线: 400-6679-118 竭诚为您服务

版权所有 侵权必究

目 录

第一章 手绘基础入门 5

- 1.1 线稿手绘工具介绍 6
- 1.2 线条与图形练习 7
 - 1.2.1 练习画直线 10
 - 1.2.2 练习画曲线 10
 - 1.2.3 练习画折线 11
 - 1.2.4 练习画组合线条 12
- 1.3 透视 16
- 1.4 比例 18
- 1.5 排线、明暗和阴影的画法 20

第二章 建筑手绘线稿分步解析 27

第三章 建筑手绘线稿表现范本 53

- 3.1 居住建筑 54
- 3.2 商业及酒店建筑 58

- 3.3 办公建筑 64
- 3.4 文化建筑 69
- 3.5 教育建筑 77
- 3.6 公共建筑 83

第四章 建筑写生 89

- 4.1 中国建筑写生 90
- 4.2 泰国建筑写生 105
- 4.3 意大利建筑写生 116
- 4.4 瑞士建筑写生 128
- 4.5 法国建筑写生 134

第五章 用手绘解读建筑设计 143

- 案例 1 萨伏伊别墅 144
- 案例 2 流水别墅 151



建筑

手绘新范本

THE NEW MODEL OF
ARCHITECTURE HAND-DRAWINGS

苏鹏 著

 华中科技大学出版社
<http://www.hustp.com>
中国·武汉

序



作为一名从事建筑设计行业十几年的泰国籍建筑师，我十分荣幸受到华中科技大学出版社的邀请，出版一本关于建筑手绘线稿类的书籍。

我热爱中国，热爱手绘，热爱建筑设计。如今，我已经在中国定居，身边有许多中国的朋友，我的中文水平也越来越好。长期以来，我一直有将自己积累多年的工作经验总结出书的意愿，但是苦于我的中文写作水平有限，工作也非常忙碌，直至今日才完成了本书。我很期待与中国的读者来分享这个成果。

本书从建筑手绘基本知识讲起，对于完全没有手绘基础的读者，这本书是一个很好的指导。书的内容随着手绘者能力的提升而逐渐深入，直至最后能够完整地呈现一幅作品。本书的最后收录了很多我外出写生的作品。我习惯于用手绘的形式去品味和剖析一个建筑作品，因为这种方式能够让我更深刻地理解设计师的想法和设计的逻辑性。如果读者看完了本书，能够与我有同样的想法和感受，那我的目的也就达到了。

希望本书能够激发读者对手绘的兴趣，让热爱手绘的朋友们能真正地拿起笔进行练习，也希望本书能够对有手绘需求的设计师和爱好手绘的朋友们有所帮助，更期盼以此来推广手绘，让更多的人认识和了解手绘，以画会友。

书中有不足之处欢迎同行朋友及广大读者批评指正，分享建议。

目 录

第一章 手绘基础入门 5

- 1.1 线稿手绘工具介绍 6
- 1.2 线条与图形练习 7
 - 1.2.1 练习画直线 10
 - 1.2.2 练习画曲线 10
 - 1.2.3 练习画折线 11
 - 1.2.4 练习画组合线条 12
- 1.3 透视 16
- 1.4 比例 18
- 1.5 排线、明暗和阴影的画法 20

第二章 建筑手绘线稿分步解析 27

第三章 建筑手绘线稿表现范本 53

- 3.1 居住建筑 54
- 3.2 商业及酒店建筑 58

- 3.3 办公建筑 64
- 3.4 文化建筑 69
- 3.5 教育建筑 77
- 3.6 公共建筑 83

第四章 建筑写生 89

- 4.1 中国建筑写生 90
- 4.2 泰国建筑写生 105
- 4.3 意大利建筑写生 116
- 4.4 瑞士建筑写生 128
- 4.5 法国建筑写生 134

第五章 用手绘解读建筑设计 143

- 案例 1 萨伏伊别墅 144
- 案例 2 流水别墅 151



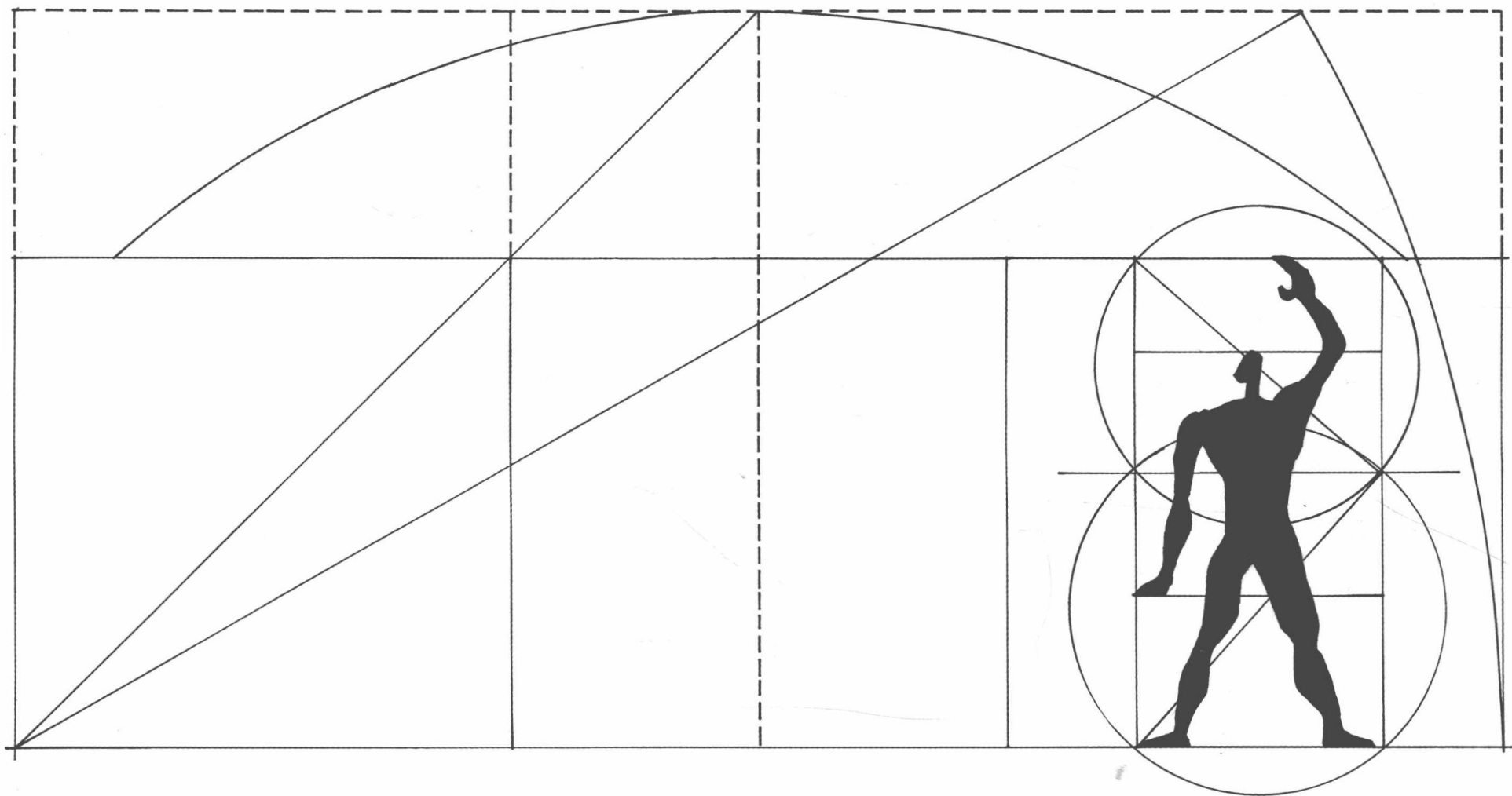

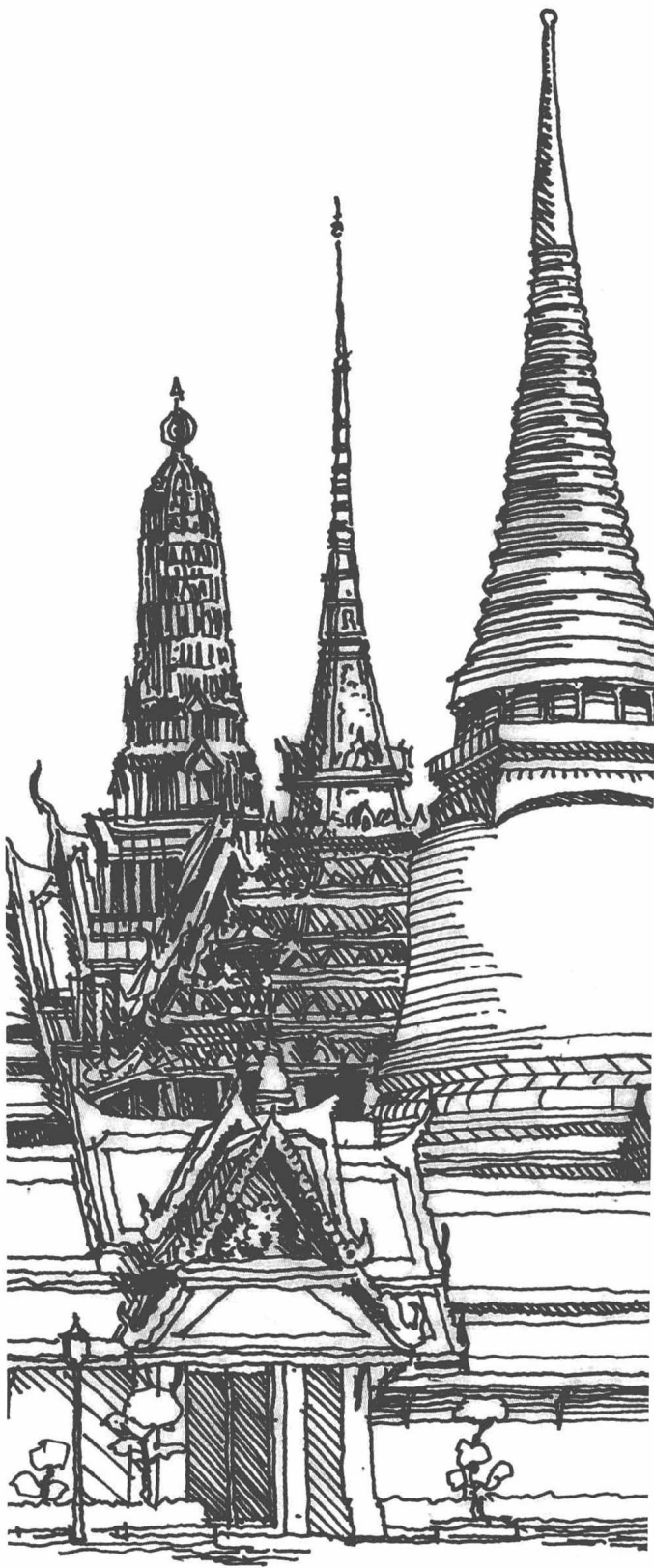

第一章 手绘基础入门

在学习手绘之前，我们要先了解一些基本知识，其中包括：手绘需要哪些工具、用笔的要领、绘图的技巧、画面明暗的处理等。在掌握了这些知识之后，才能在绘制完整的建筑手绘图时游刃有余，并准确把握建筑的透视关系、比例和形态特征。因此，本章对于建筑手绘的学习具有非常重要的作用，读者在本章的学习中一定要反复练习。

1.1 线稿手绘工具介绍

手绘中会用到各种手绘工具，通过不同粗细的线条和不同色彩，表达出不同的艺术感觉。我们要熟练掌握各种工具的特性和使用技巧，以便在手绘表现时得心应手。

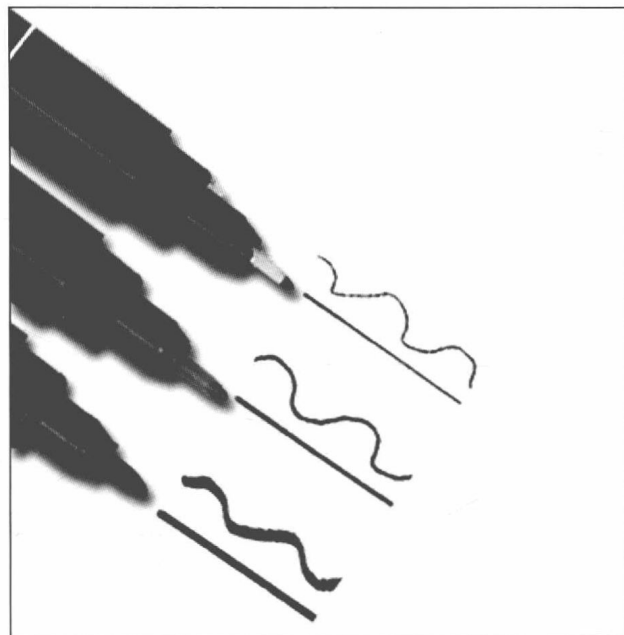
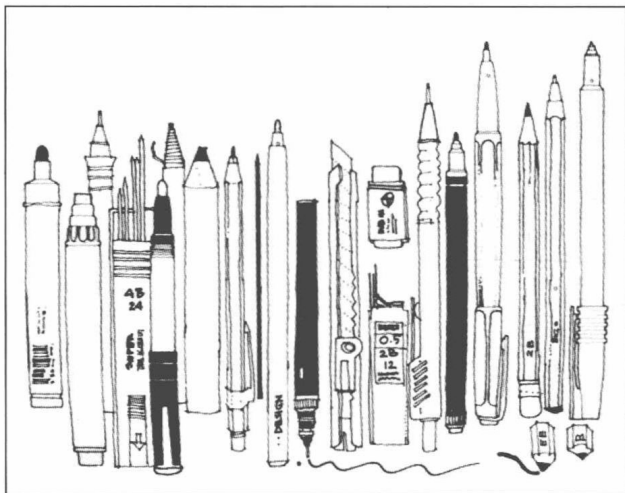
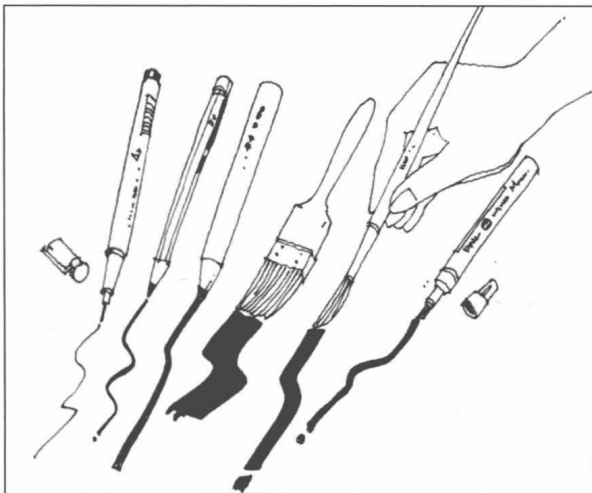

经常使用到的一些线稿类工具有钢笔、针管笔和铅笔。其区别主要在于笔尖的粗细，不同粗细的笔尖能够产生不同的线条质感。



钢笔

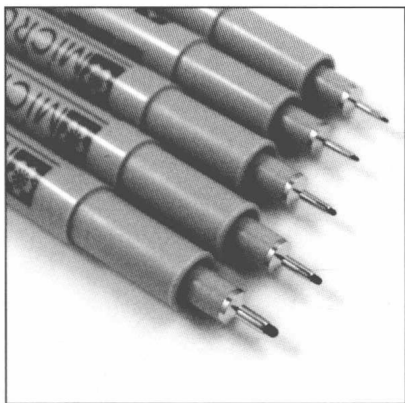

针管笔

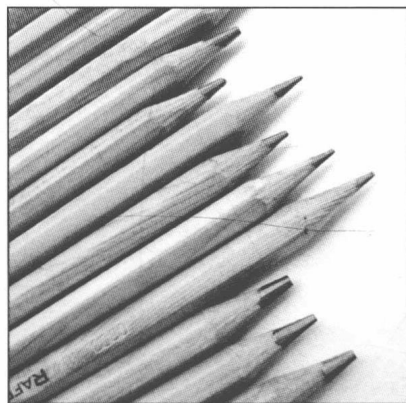

铅笔

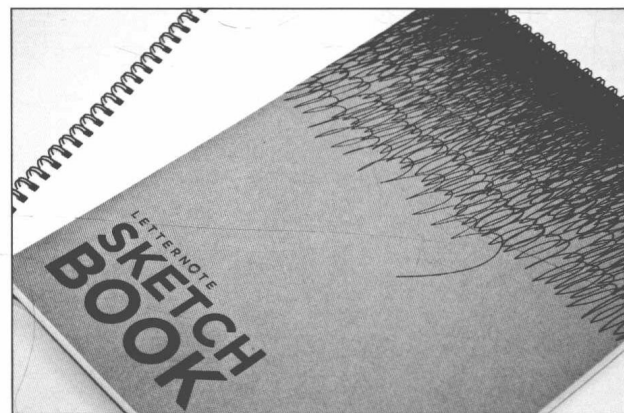

如何开始手绘，并不是大家想的那么复杂，针管笔加速写本就可以带我们进入手绘素描的世界。对于想从事设计行业的人，培养相关专业信息收集与记录的习惯是十分必要的。最有效的做法莫过于随身携带一本速写本，一旦发现自己感兴趣的事物，可以随时记录。通过手绘记录的形式，既练眼又练手，为自己建立题材库。

1.2 线条与图形练习

线条作为画面结构的基本元素，在快速表现中最能体现功底。

线条是手绘的基础，中国有句古话说得好：“宝剑锋从磨砺出，梅花香自苦寒来。”做任何事情必

须要经过反复锻炼，做好基本功。线条画得好与坏直接影响到手绘作品的表现。读者需要对自己严格要求，制订练习计划。线条练习看似简单，实则枯燥，需要持之以恒。在练习线条的过程中，要找到手感，做到快和稳。

表现建筑形态常见的几种线条有直线、斜线、曲线、弧线等。通过不同线条的组合，能表现出不同的建筑形态。

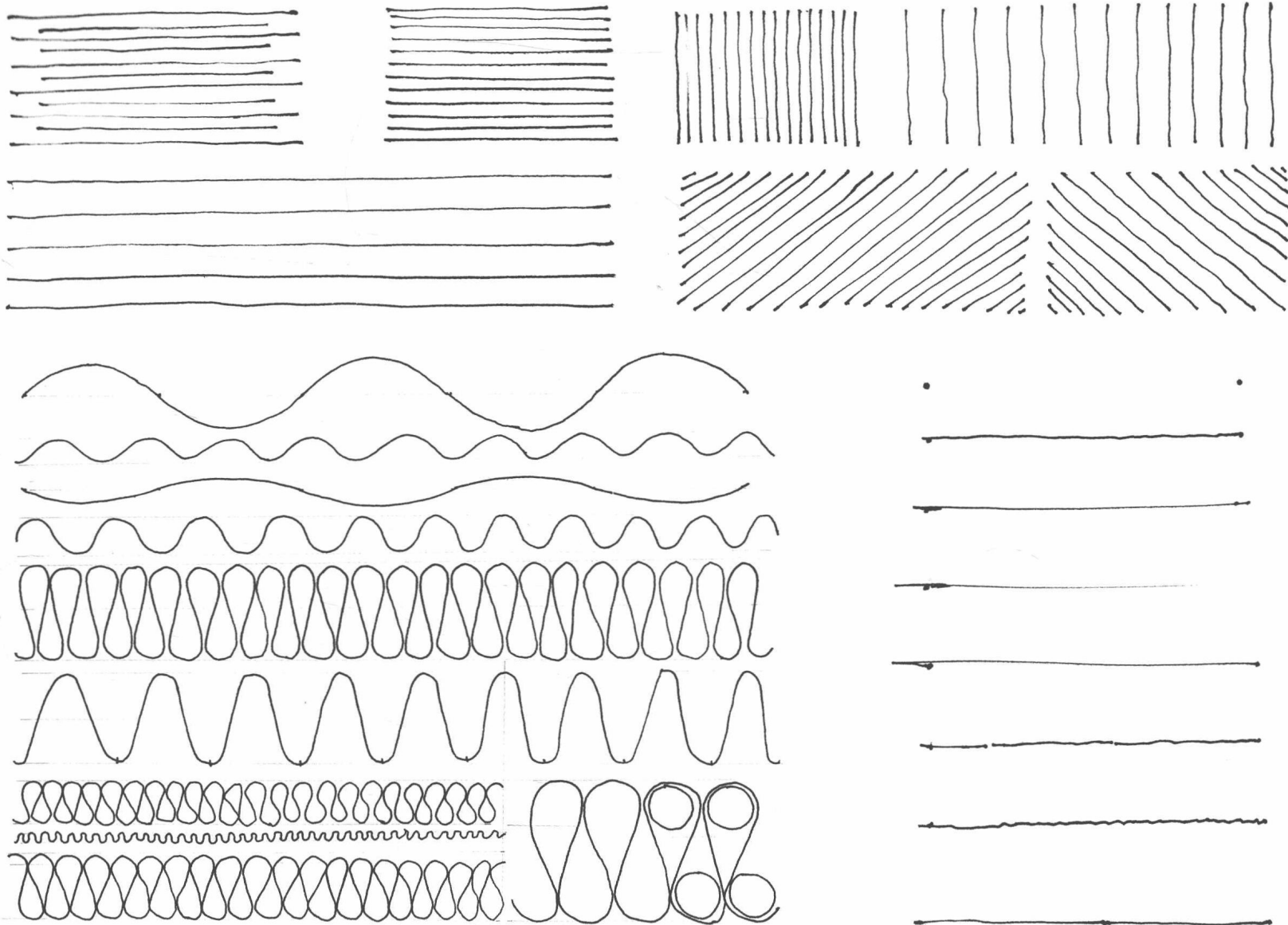

建筑设计常用的图形可以简单分为圆形、正方形、三角形、长方形、椭圆形和菱形。

常见的图形都是由基本的线条组合而成的，通过对物体的平面、立面表现进行练习，可以加深对物体的理解，如明暗面、交界线、投影等，便于以后绘制复杂的物体。

手绘常用的基本形

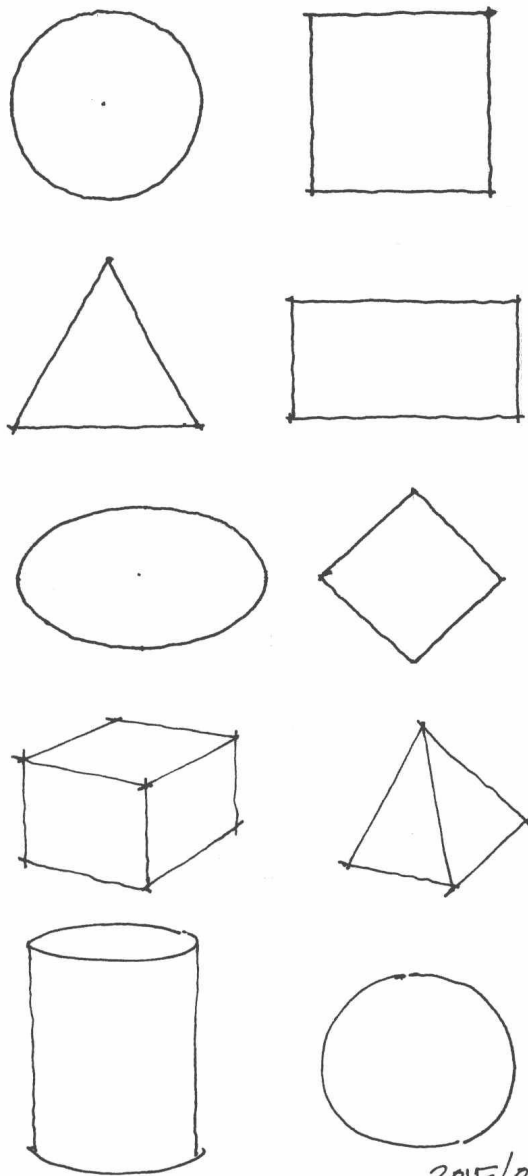

2015/06 Teay.

Sketching Basic Shapes.

2D Shapes.

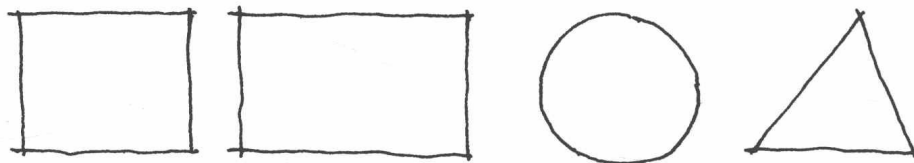

3D Shapes.

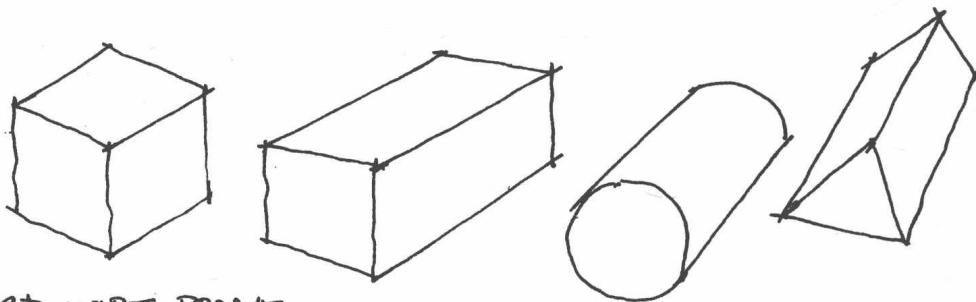

3D WIRE FRAME.

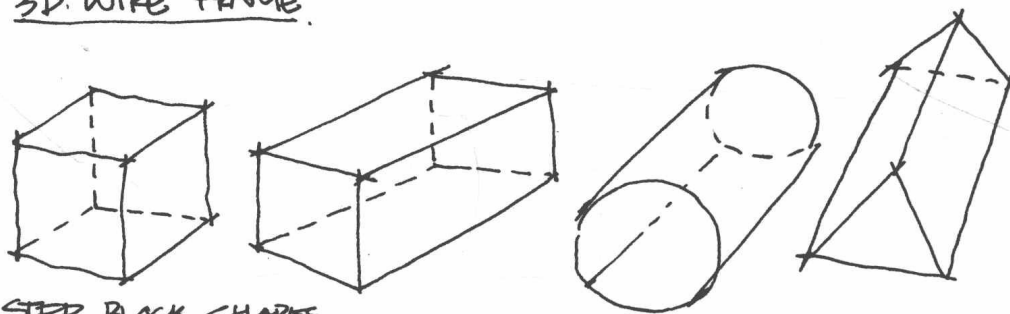

STEP BLOCK SHAPES.

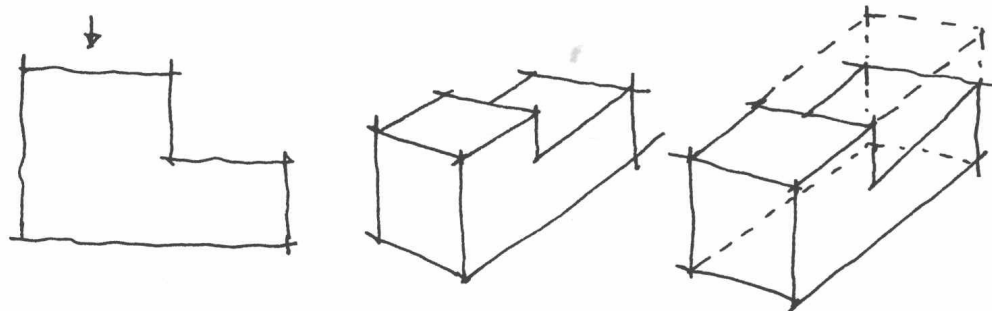

练习方法

1. 右手画者，从左到右画横线、竖线和斜线；如果是左手画者，恰恰相反。

2. 画线条要流利，不要有断点。

3. 如果是更长的线条，需要控制手腕的力度，手在纸上慢慢地平移。

4. 如果需要画两条直线之间的弧线，首先画直线，再画弧线（如下图所标示的数字顺序）。当然，这只是练习，在实际操作过程中，以读者手绘习惯为准。

5. 对于初入门手绘的读者来说，有一个练习线条的基础方法：先设定两个指导点，将两个点之间用直线连接起来。经过反复多次练习后，可以加入斜线和弧线的练习，增加难度。

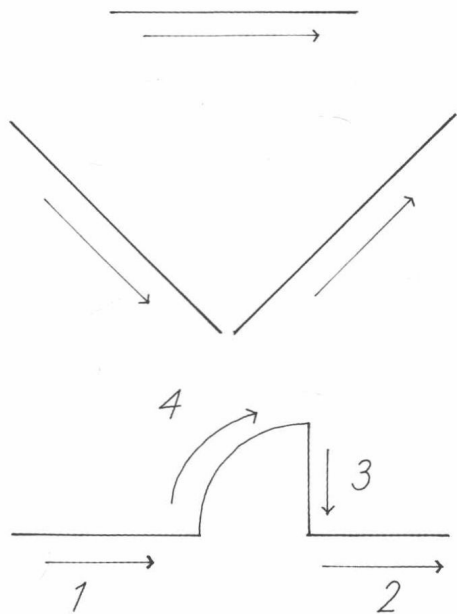
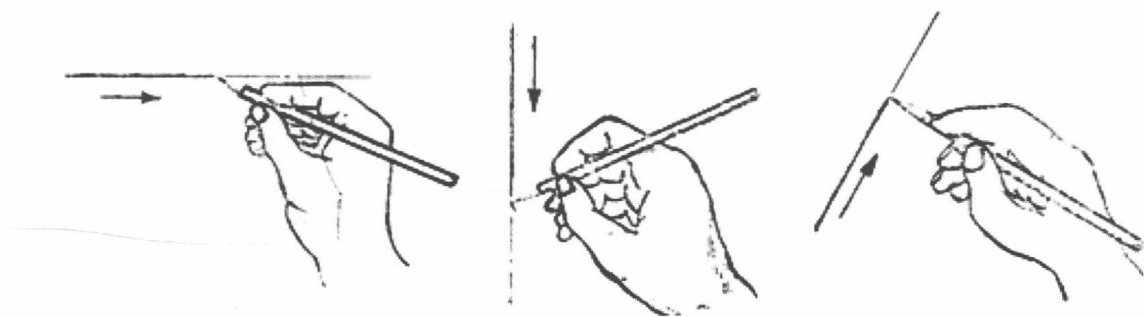

笔法和线条的应用练习是提升手绘表现的一个重要基础练习。希望读者通过线条的练习，丰富视觉观感，并培养手绘的手感。

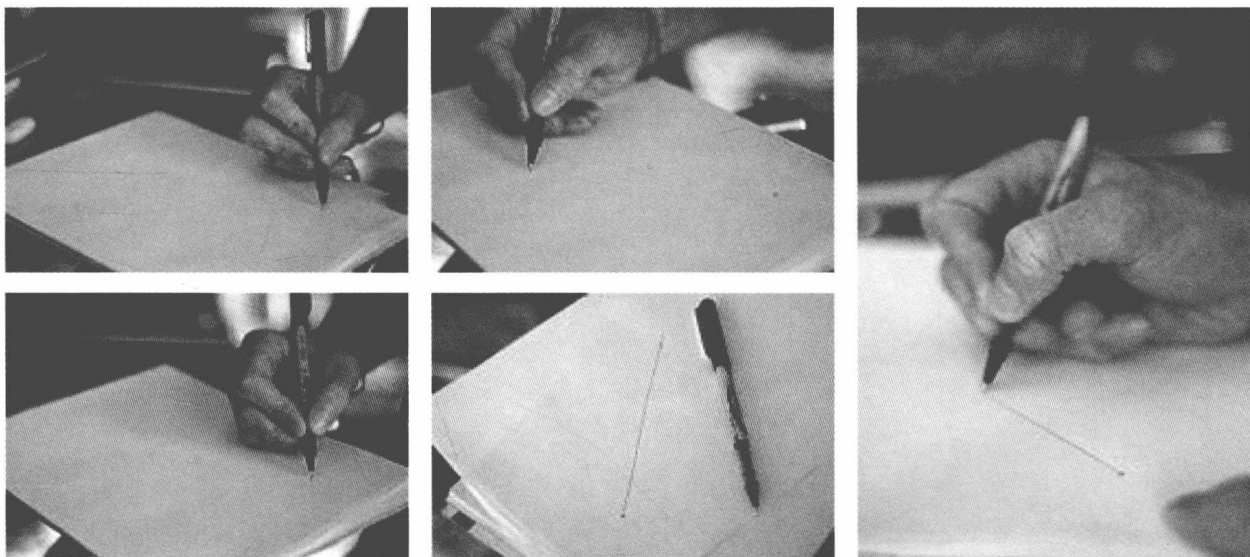

1.2.1 练习画直线

第一步请按箭头方向进行练习，线条长约 10cm，间距 1cm。

从易到难，增加难度，请按照箭头从左到右、从上到下的顺序画。

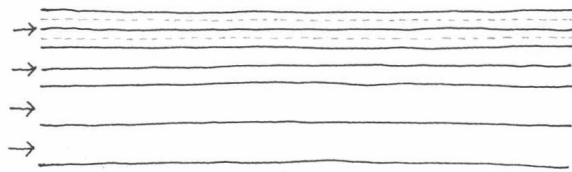
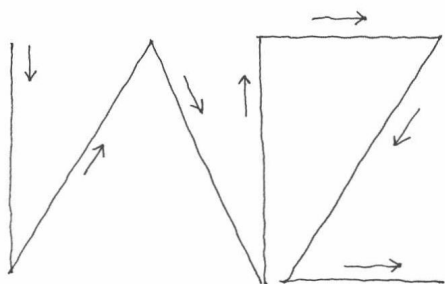
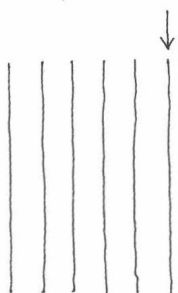
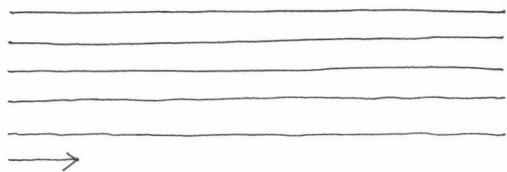

STRAIGHT LINE.

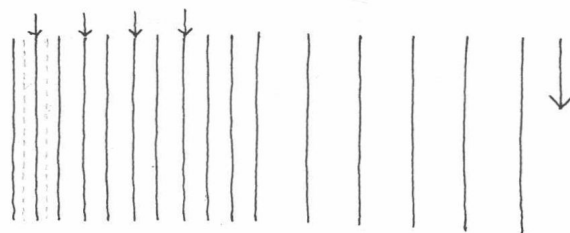

1.2.2 练习画曲线

先在平面上画两个点，然后用弧线将两个点连接起来，两条线间距为 1cm。

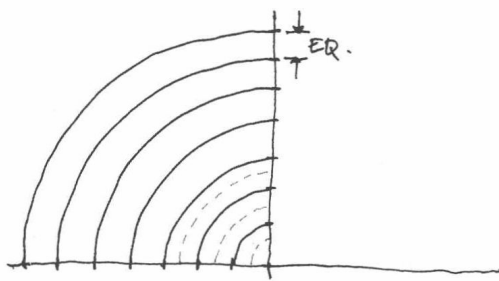
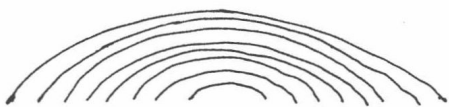

CURVE LINE

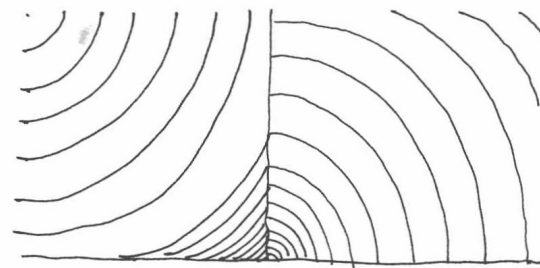

1.2.3 练习画折线

折线按 45° 角的斜线练习, 例如 W 形或者 M 形。

通过画折线画出半圆形和圆形。

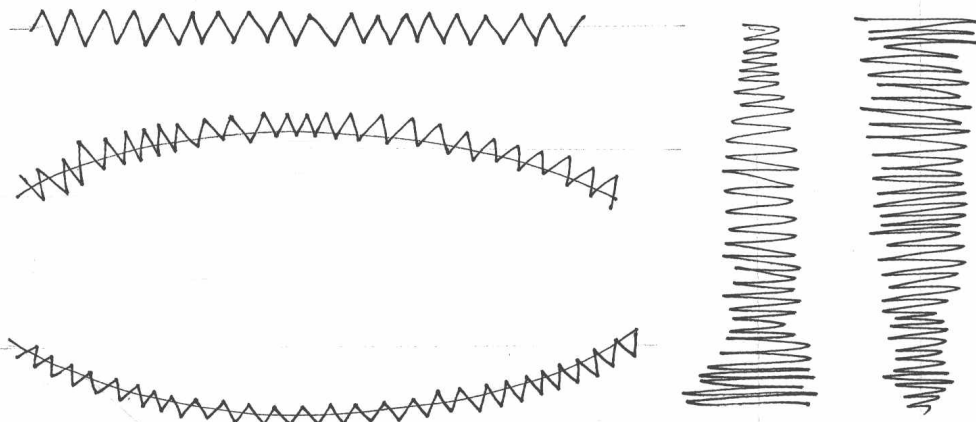
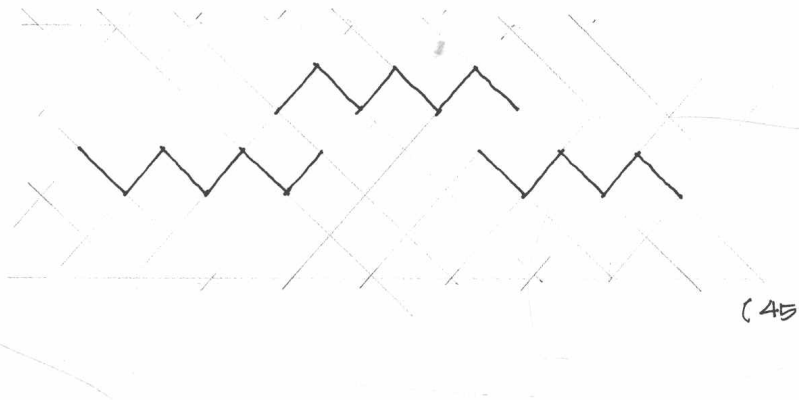

刚开始练习的时候, 读者可能会发现自己画的弧不够圆滑, 圆也不够圆, 这都是正常的, 不要在心理上有过多的压力, 切记不可焦躁, 只要多加练习, 就一定能够掌握。

练习时要注意以下几个技巧:

1. 画图时要有正确的姿势, 挺直腰, 身体略微前倾, 运笔时以肩膀作为轴的支撑点, 手腕保持不动, 手臂平移画线。

2. 握笔位置合适, 笔尖与纸面角度不宜过大, 以 30° 为宜。笔杆要与所画直线保持 90° 角。

3. 掌握好节奏, 保持线条的流畅。

4. 用笔力度要均匀, 否则会产生过多的墨点。

5. 保持良好的心态, 不急不躁, 加强耐心。

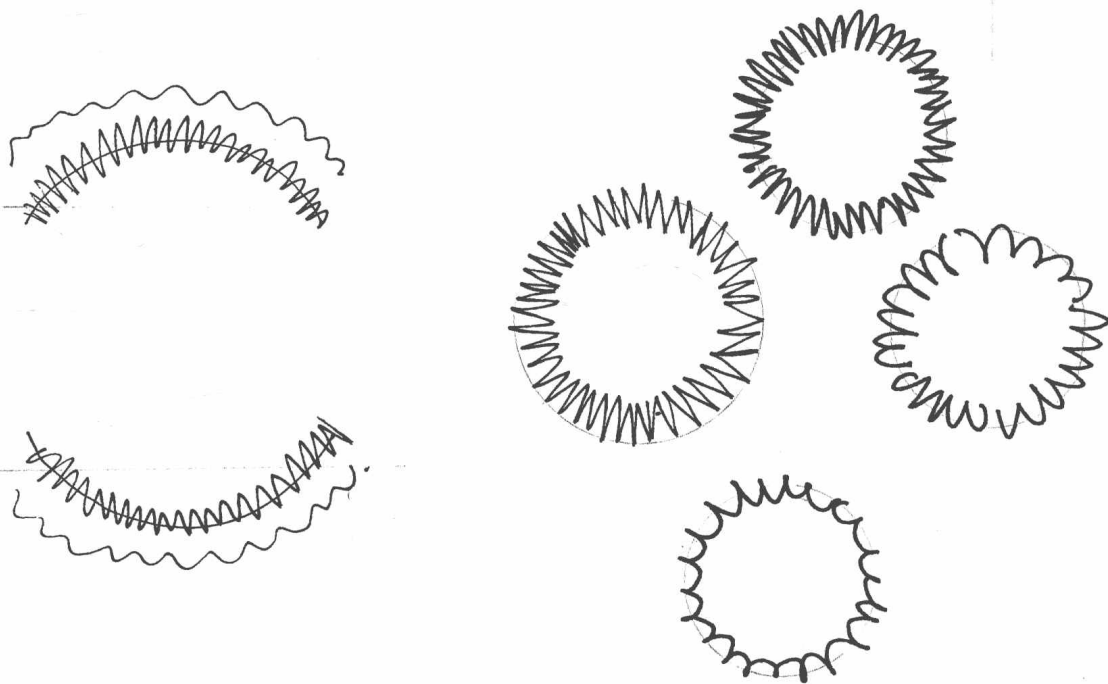

1.2.4 练习画组合线条

关注要点：直线的练习。注意运笔时节奏、力度的把握。

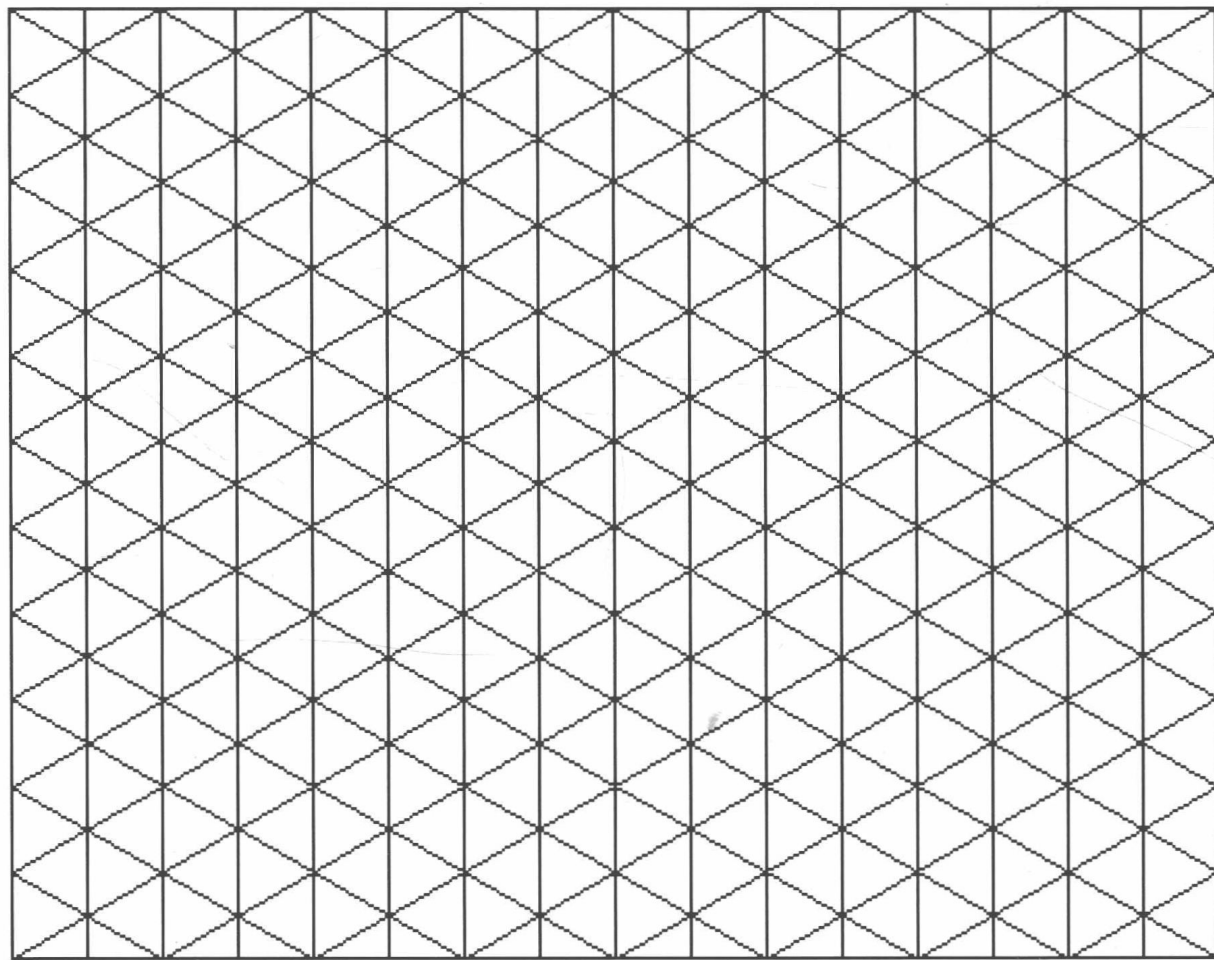
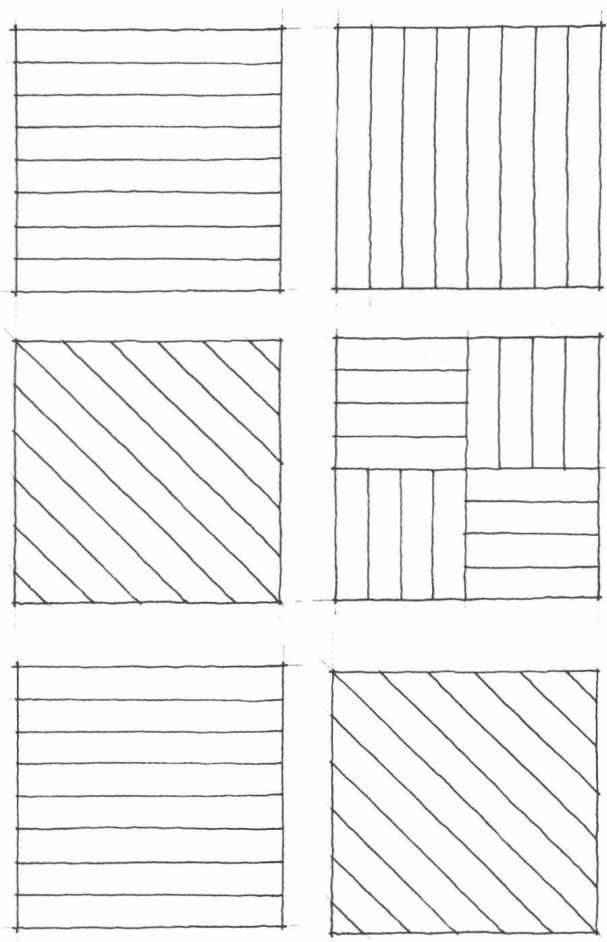

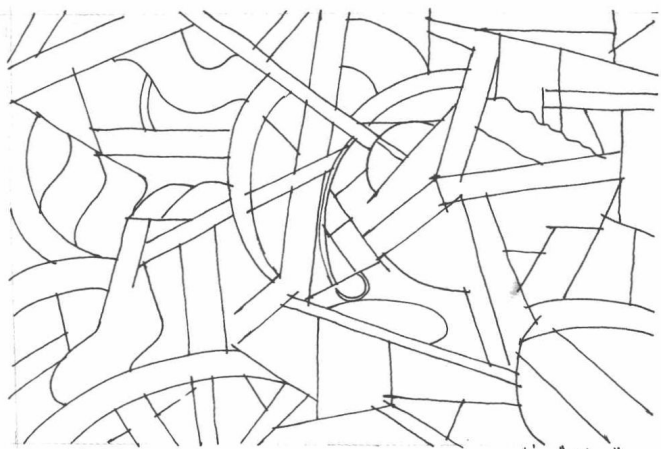

首先通过横线、竖线、抖线、斜线、扫线、弧线、曲线等基本线条，勾勒出整个画面。
其次添加粗细、疏密的线条。从简到繁，循序渐进。绘制线条要注意疏密，线条疏密直接影响画面的黑、白、灰。

