

(第二版)

CLASSICAL GUITAR

古典吉他入门教程

暨初中级考级指导

① 基础篇

汪纪军 主编



四川大学出版社

古典吉他入门教程

(第二版)

——暨初中级考级指导

① 基础篇

主 编	汪纪军				
副主编	杜阳生	刘 胜	孙成海	杨 遐	张文祥
编 委	曹 草	陈 清	陈士云	程晓勇	
	杜 敏	方起海	富 毅	郭红兵	
	黄希康	寇中锋	李 静	李志阳	
	刘黎利	刘 勇	廖成荣	邵建勇	
	邬 可	徐永忠	尹 祺	虞思雷	

 四川大学出版社

责任编辑:曾春宁
责任校对:张雅清
封面设计:大愚工作室
责任印制:王 炜

图书在版编目(CIP)数据

古典吉他入门教程 / 汪纪军主编. —2 版. —成都:
四川大学出版社, 2016. 5
ISBN 978-7-5614-9575-9

I. ①古… II. ①汪… III. ①六弦琴—奏法—教材
IV. ①J623. 26

中国版本图书馆 CIP 数据核字 (2016) 第 125761 号

书名 古典吉他入门教程(第二版)

主 编	汪纪军
出 版	四川大学出版社
地 址	成都市一环路南一段 24 号 (610065)
发 行	四川大学出版社
书 号	ISBN 978-7-5614-9575-9
印 刷	郫县犀浦印刷厂
成品尺寸	225 mm×305 mm
印 张	40.5
字 数	488 千字
版 次	2016 年 6 月第 2 版
印 次	2016 年 6 月第 1 次印刷
定 价	95.00 元(共四册)

版权所有◆侵权必究

◆读者邮购本书,请与本社发行科联系。
电话:(028)85408408/(028)85401670/
(028)85408023 邮政编码:610065
◆本社图书如有印装质量问题,请
寄回出版社调换。
◆网址:<http://www.scupress.net>

再 版 前 言

这套教程的完成标志着我和我的伙伴们十一年前的一项工作成果经受住了时间的洗礼,同时也意味着我们近年来所从事的一项工作告一段落。作为从事吉他音乐基础教育的教师,我们常为所见到的大部分古典吉他教程中反复出现的一些现象(如对音乐结构、演奏技巧的阐述过于简略并且缺乏逻辑性和完整性,在进程安排上出现往复、跳跃的形式,缺乏趣味性等)感到吃惊!十一年前我们这项工作的重点是在搜集、研究各种古典吉他教本和初中级难度曲谱以及音乐基本理论的基础上进行各种不同的排列组合尝试,2005年出版的《古典吉他入门教程》即是当时我们认为那些排列组合尝试所产生的结果中比较令人满意的一种;这次修订工作的重点是对上次的工作成果继续进行细化和充实,更确切地说仍是在对吉他先辈、同好们的成果继续进行排列组合的尝试,谈不上什么新的创造。

作为这一工作的具体实施者,在工作过程中我们仍然深感对古典吉他基本演奏技巧训练和音乐结构交叉同步循序渐进而又各自相对完整安排的困难,以及自己表达能力的缺乏。作为一套古典吉他基础教本,本教程只对所涉及的音乐理论作一般“必要性”的阐述,要掌握更详细、更全面的音乐知识,请在学习本教程的同时阅读专门的音乐理论书籍。

我们建议比较全面地学习完本教程的时间是2~4年,这取决于学习者的年龄、个体差异和练琴的方法、时间以及对学习质量要求的不同。在学习兴趣和用功意念的支持下,学吉他进步的关键在于科学的演奏方法和循序渐进的学习顺序。而对演奏方法(亦即我们所说的演奏技巧)的阐述又很难借助文字将其恰当而充分地表达出来,加之每个学习者(读者)个体对文字的领悟有着不同差异,所以要使读者精确、明了地理解演奏技巧是一件非常困难的事。鉴于此,建议学习者最好在一个至少是合格的古典吉他老师的指导下学习本教程;对于以自学为主的成年学习者,除了需要频繁地使用配套示范音像资料外,还需要就基本演奏法尽可能地求教于所能遇见的“明师”,这样要比独自闭门造车有效得多。

足够的演奏技巧是自由表现音乐的前提和保障,吉他学习者需要从克服技巧上的困难开始。在最初学习吉他的几年里,重视技巧的练习是很有意义的。建议学习者从一开始就要对基本的手指机能技巧练习和练习曲有足够的重视,因为这些练习通常都有明确的指向性,它们更侧重于技巧问题的解决,相对于小品和名曲,它们的练习价值要大得多!

任何教程的编写于作者来说都是一份纷繁复杂、劳其心志而又充满挑战、令人兴奋的工作。在此,我要感谢所有参与编写本教程的老师们的通力协作,感谢我的家人对我的一贯支持,感谢领我跨入吉他音乐之门的恩师余青平先生,感谢诸多音乐前辈的关爱和鼓励、以及众多同仁朋友的宝贵建议和不吝帮助……

限于水平,不足与缺憾在所难免,谨以本书敬献侪辈同好并抛砖引玉,就教于宇内方家以结同道之谊。

汪纪军

2016年5月于成都

目 录(基础篇)

一、古典吉他基础知识

(一) 古典吉他各部位名称	1	(五) 古典吉他琴弦的装法	5
(二) 古典吉他的选购方法	2	(六) 古典吉他的定音和调弦法	5
(三) 古典吉他的保养	4	(七) 古典吉他指板上音符的位置	7
(四) 古典吉他的琴弦	4	(八) 重要的学习辅助工具	8

二、古典吉他基本演奏技术

(一) 坐 姿	10	(三) 右手功能、姿势和基本技术	12
(二) 持琴姿势	11	(四) 左手及左臂的姿势和基本技术	15

三、基础课程

第一课 ⑥⑤④弦上的音符和练习	18	● 左手手指操(二)	28
(一) 第一把位上的音符和练习	18	● 乐理: 延音线、附点音符和附点休止符	30
⊕ 应用练习: 小蜜蜂(一)、小星星(一) 老麦克唐纳(一)、扬基歌 四季歌(一)		(二) 第五把位上的音符和练习	31
(二) 第五把位上的音符和练习	23	⊕ 应用练习: 小星星(三)、茉莉花	
⊕ 应用练习: 四季歌(二)、小星星(二)		第三课 实用换把初步·单音综合练习	33
● 乐理: 音符的长短关系表	22	(一) 实用换把方法	33
音符相对时值的比较	22	(二) 单音综合练习	35
休止符的名称和长度关系表	25	⊕ 应用练习: 友谊地久天长(一)、雪绒花、送别 在银色的月光下、绿袖子(一) 在那遥远的地方(一)、渔舟唱晚 恋人协奏曲	
● 左手手指操(一)	25	● 乐理: 调号、临时记号	34
第二课 ③②①弦上的音符和练习	26	常见反复记号	38
(一) 第一把位上的音符和练习	26	● 左手手指操(三)	38
⊕ 应用练习: 小蜜蜂(二)、玛丽有只小羊羔(一) 新年好、粉刷匠、欢乐颂(一) 四季歌(三)、太湖船(一) 祝你生日快乐(一)		第四课 C大调	39
		(一) C大调音阶	39

⊕ 第一把位上的 C 大调音阶练习	39
⊕ 应用练习: 华尔兹、小行板、旋律、小快板 多年以前、老麦克唐纳(二) 玛丽有只小羊羔(二) 铃儿响叮当(一)、中板	
● 技巧进阶: 双音练习(一)	44
(二) C 大调和弦	45
● 技巧注释: 横按	46
⊕ 基本和弦练习	47
● 技巧进阶: 双音练习(二)	47
● 乐理: 音程·和弦	48
(三) C 大调乐曲	49
行板(卡鲁里)	
小行板(卡尔卡西)	
补破网(中国台湾民谣)	
摇篮曲(舒伯特)	
欢乐颂(二)(贝多芬)	
小行板 C 大调(朱利亚尼)	
第五课 a 小调	53
(一) a 小调音阶	53
⊕ a 小调音阶练习	54
⊕ 应用练习: 绿袖子(二)、樱花	
● 区分音乐层次的演奏方法	59
(二) a 小调和弦	60
● 乐理: 常用和弦的记法	60
⊕ a 小调和弦练习	61
● 技巧进阶: 和弦同时弹奏(一)	61
(三) a 小调乐曲	62
小行板 a 小调(卡鲁里)	

卡秋莎(俄罗斯歌曲)	
献给爱丽丝(贝多芬)	
中板(卡尔卡西)	
第六课 C 大调与 a 小调	66
(一) C 大调与 a 小调的关系	66
● 技巧进阶: 和弦同时弹奏(二)	66
(二) 乐 曲	67
华尔兹 C 大调(卡鲁里)	
C 大调华尔兹(卡鲁里)	
散步(卡鲁里)	
练习曲第三号(布罗威尔)	
第七课 圆滑奏初步	72
(一) 连音(Slur)奏法	72
(二) 滑音(Arrastre 或 Glissando)奏法	74
(三) 简单的装饰音——单倚音、波音	75
(四) 应用曲目	76
连音华尔兹(埃里斯)	
我的夫人(埃里斯)	
圆滑奏练习曲(卡尔卡西)	
在那遥远的地方(二)(哈萨克族民歌)	
附录一: 常用速度术语	78
附录二: 常用音乐术语和记号	78
● 古典吉他名家(一)	
索尔(P.24)、布里姆(P.58)、梅尔兹(P.63)、 卡鲁里(P.70)、阿瓜多(P.71)	

一、古典吉他基础知识

(一) 古典吉他各部位名称

标准的古典吉他外形及各部位的名称如图 1—1 所示。



图 1—1

(二) 古典吉他的选购方法

“工欲善其事,必先利其器”。没有一把合格的吉他,学习起来是相当困难的,很多爱好者就是因为使用的吉他质量太差而放弃了学习。因此,一开始就选择一把质量优良的吉他是学好吉他的第一步。

合格的吉他至少需要满足以下 3 个条件:

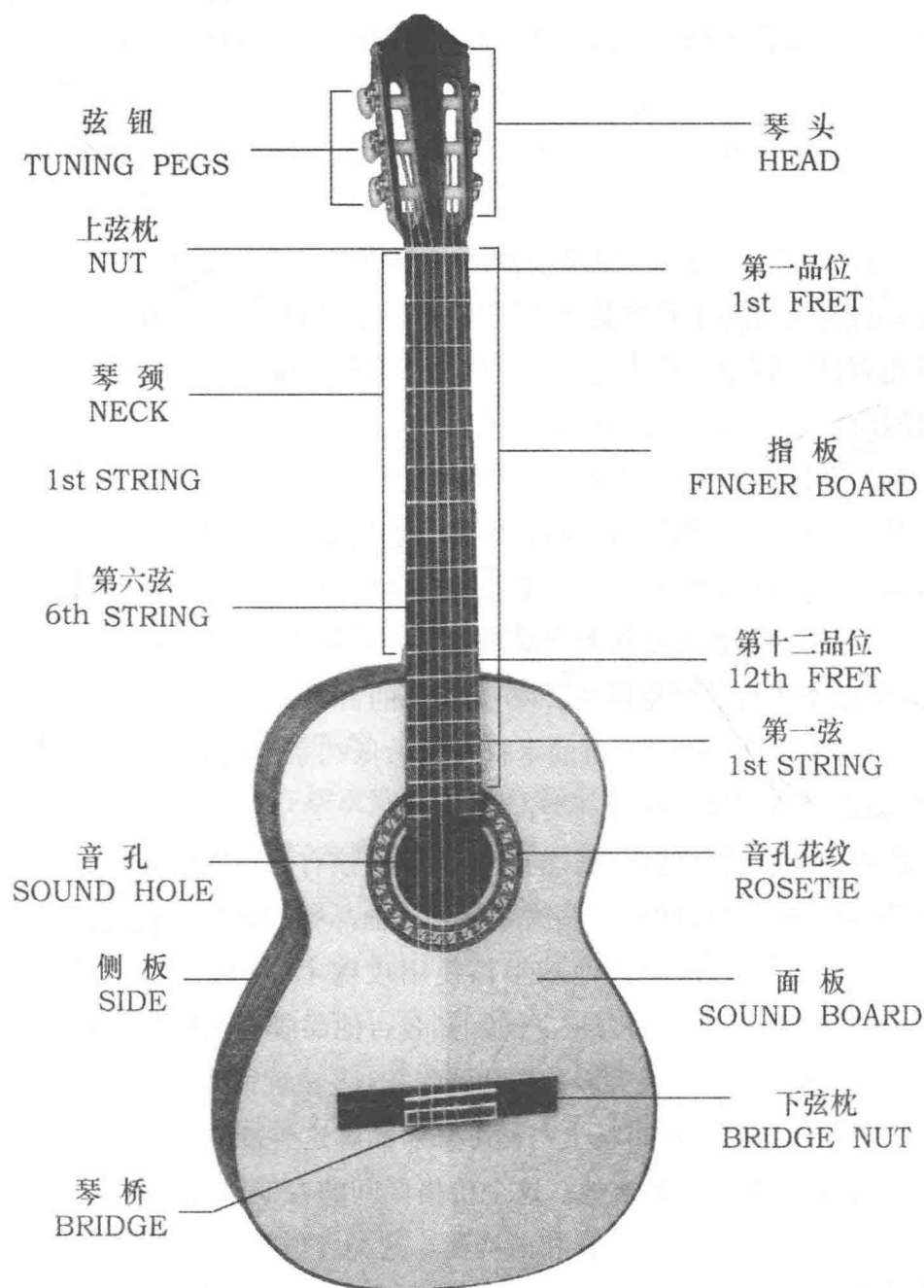
第一,音要准。音准是合格乐器(当然也包括吉他)应具备的首要品质,音不准的乐器会破坏你的听力,破坏音乐的美感。一般来说,目前市场上的绝大多数古典吉他在音准方面已基本达到要求。

第二,弦钮要好使。拧不动弦或者容易跑弦的吉他是不能用的。但新吉他在最初使用的一段时间容易跑弦,此属正常现象。

第三,手感要舒适。这直接影响学习吉他的兴趣和学习效率。手感的舒适程度,除了受指板平直与否影响外,弦枕和琴桥的高度也对其构成直接影响。国产机制的中低档普及吉他,弦枕和琴桥的高度不合适是一个普遍的现象。

另外,一把合格的吉他在外观质量上也应该没有明显缺陷,虽然这并不影响使用。古典吉他的油漆一般应以自然本色为宜。

目前,国内市场出售的古典吉他有三四百元的国产普及琴,以及几千元甚至上万元的手工琴或进口琴,国外的高档吉他则高达上万乃至几万美元,档次的差别是相当大的。一般来说,档次越高的琴,其声音的品质越好,灵敏度也越高。吉他品质的优劣主要取决于设计、材料和生产制作工艺等方面。

古典吉他按照使用材料的不同可分为以下三类:

第一类,合板吉他。琴体背侧板、面板均使用木质合板。

第二类,面单吉他。琴体背侧板为木质合板,面板一般使用实木的白松(spruce)或红松(cedar)。

第三类,全单吉他。琴体背侧使用实木,面板使用实木的白松或红松。

下面就目前国内市场上的古典吉他按大致的价格区间向初学者进行简略的介绍。

(1) 500 元以内的古典吉他。严格地说,500 元以内的古典吉他只能被称为“有古典吉他外型”的玩具,大多为完全不懂吉他制作的工厂用劣质的木材按照做低档家俱的方式生产出来的,品质低劣几乎不可接受。建议吉他学习者尽量不要选择这一类吉他。

(2) 1000 元左右的古典吉他。这个价位的吉他面板应该有比较明显的振动,高音基本通透,低音余音较长,高低音基本和谐均衡。可以购买一些国际知名吉他品牌的合板吉他或国内以生产古典吉他为主的吉他厂生产的低档面单吉他。这类吉他基本都使用玫瑰木做指板和琴码,背侧板则使用桃花心(mohogany)、那都(noto)或沙比利(sapele)合板。国际知名吉他品牌会使用较为精选的吉他专用松木合板做面板材料。国内吉他厂则会使用一般等级的白松或红松(多被统称为云杉)实木做面板,以弥补目前由于在设计和生产工艺上的不足,达到在市场上与国际知名品牌这类价位吉他竞争之目的。

(3) 1500 元 ~ 3000 元以内的古典吉他。这个价格区间的吉他面板应该有较充分的振动,高音较为通透圆润,低音较为结实且余音较长,高低音和谐均衡。这类吉他基本以面单为主,其它部位的材料基本与 1000 元左右的吉他相同但等级更高,2000 元以上的古典吉他也有背侧板使用一般等级玫瑰木合板的情况。可以选择购买技术含量较高的国内吉他厂生产的中低档面单吉他,或国际知名吉他品牌的中低档

面单吉他。

(4) 3000元左右~6000元以内的古典吉他。这类吉他面板应有充分的振动,声音品质和生产制作工艺应该比1500~3000元的要好,具有良好的声音品质和较为细致的工艺。可以选择购买技术含量、制作工艺水平较高的国内中小型吉他工坊和知名专业生产厂家制作的中高档面单吉他,原产地为西班牙、日本等吉他制作水平较高国家的进口中低档面单吉他,或国际知名吉他品牌的中高档面单吉他。这类吉他背侧板以精选的玫瑰木合板居多,也有一些原产于西班牙的吉他采用桃花心、沙比利或一般等级的玫瑰木(rosewood)合板做背侧材料。

(5) 6000元左右~10000元以内的古典吉他。这类吉他声音品质上,高音应该更加通透圆润、有光泽,低音结实、浑厚,余音较长,高低音和谐丰满而均衡,声音色彩方面有较为细腻的表现,制作工艺细致。可以选择购买国内高水平的小型吉他工坊和知名专业生产厂家制作的全单板手工吉他或原产地为西班牙、日本等国家的进口中高档面单吉他。这个价格区间的吉他指板使用乌木(ebony)或精选玫瑰木,面板使用精选的白松或红松实木。国内制作的手工吉他一般都采用印度玫瑰木实木板做背侧板,进口吉他的背侧板多使用精选的玫瑰木合板。

万元以上的中高档古典吉他对于绝大多数初学者来说并非必要,在此不详述。要了解和学习更多吉他选购方面的知识,可登陆西部吉他网(www.westguitar.net)等专业吉他网站。

需要特别说明的是,设计理念先进、制作精良的合板(面单)吉他的声音品质要优于粗制滥造的面单(全单)吉他。只有设计和制作品质相当的情况下,比较使用木材的等级和档次才有意义。没有先进的设计理念和较高的生产制作工艺作支撑,仅仅依靠使用较高等级、档次的木材和华丽的装饰生产的“高级”古典吉他,很难具有合格的声音品质。

另外,上文提到的国际知名吉他品牌特指在“古典吉他领域”的国际知名品牌。一些以生产其它类别吉他闻名的国际吉他品牌也生产少量的古典吉他,但由于在设计理念上与我们所期望的古典吉他相去甚远,不应列入上述内容之中!

对初学者的建议是:在经济条件允许的情况下尽可能购买档次较高的吉他,这样能使学习者保持学习兴趣,提高学习效率。即使受经济条件制约,至少也应该用一把合格的吉他来开始学习。初学者(特别是低龄少儿)要注意吉他的尺寸应与身高相匹配。

由于绝大多数毫无经验的初学者在初次购买吉他时都会选择价格相对便宜的中低档琴,所以建议去专业的吉他琴行购买,如果能到有爱好古典吉他的工作人员的专业琴行购买就更好了。因为目前在全国各地有不少由高水平的古典吉他爱好者(多为当地吉他高手、吉他教师)开设的吉他专业琴行,那里的工作人员会对你已经挑中的型号、款式的吉他进行全方位的调试和试弹,以保证其出售的吉他的品质,特别是手感舒适程度。同时,初学者还可以向他们咨询关于吉他方面的一些基本常识和基础知识。如果当地没有吉他专业琴行,初学者可以在古典吉他水平较高的演奏者或吉他老师的帮助下购买和调试吉他。当然,如果你已经决定报名跟随某位吉他老师学习而还没有吉他,也不妨听听他(她)对于选购吉他的建议。

(三) 古典吉他的保养

- (1) 避免阳光直接照射,携带外出时最好装入琴盒或琴包。
- (2) 避免雨淋、受潮。
- (3) 在北方冬天避免靠近暖气,注意给房间、琴盒加湿,避免过于干燥。
- (4) 避免摔击和碰撞。
- (5) 每次弹完后用柔软的干布擦拭琴身和琴弦。
- (6) 长期不弹应将琴弦放松。
- (7) 调弦不要过紧,以标准定音为限。
- (8) 最好的保养方法是经常弹!

(四) 古典吉他的琴弦

现在的古典吉他使用尼龙弦。早期的古典吉他大部份使用羊肠弦(gut),但肠弦的质量不稳定且价格昂贵,不易制作。1947年,美国人奥古斯汀(Augustine)在吉他大师塞戈维亚的帮助下研制生产了世界上第一批尼龙弦,使古典吉他很快步入了普遍使用尼龙弦的时代。较之于羊肠弦,尼龙弦使吉他的音量有了较大的增加,声音也可保持长时间的稳定,为古典吉他在世界范围进一步普及和发展起到了巨大的推动作用。

尼龙弦的高音3根弦是由尼龙直接拉制而成的光弦,一般为无色透明,也有少数被制成黑色或黄色等;低音3根弦是由许多尼龙细丝外面缠绕一圈金属丝(一般为镀了其它金属的铜丝)而成。初学者一开始容易与钢丝弦相混淆,但只要检查一下弦的末端就能区别开来。

琴弦的好坏不仅影响音准和音色,也影响演奏的手感,因此,选用高质量的琴弦是十分必要的。优质的高音弦要有良好的晶莹透明度,倘若灰暗发白则属劣质;低音弦要有金属镀层的光辉,粗细均匀,金属丝缠绕紧密,拉直后应柔软有弹性。

国际著名的古典吉他尼龙弦有 Augustine(奥古斯汀,美国)、D'Addario(达达里奥,美国)、Savarez(萨瓦勒斯,法国)等,目前国内均有出售。

近些年来,我国国产品牌的琴弦在品质上也有了很大的提高,有些琴弦的品质已接近或达到了国际质量标准,价格从十几元起,质优价廉,广受各层次吉他人士特别是初学者、业余爱好者的欢迎。

在选择购买琴弦时,还有一个需要注意的问题是琴弦的张力问题。现在的弦在外包装上一般都注明有该型号琴弦的张力(高、中、低)。对于一般初学者来说,指力较强的弹奏者可使用高张力弦,指力较弱的宜使用中、低张力的弦。中、高档古典吉他还需根据具体情况选择搭配适合该琴张力的琴弦。

琴弦都是有一定使用寿命的,使用一段时间后音色会变差、音不准(尤其低音弦更甚),一般情况下,至少每两个月应该换一套弦,而手部易发汗的人则至少应该每月更换一次。由于低音弦比高音弦的使用寿命短,因而低音弦更换的周期应更短些。有条件能单独购买到低音弦的也可以按1套高音弦与3套低音弦的比例购买搭配使用,以减轻经济上的负担。

(五) 古典吉他琴弦的装法

古典吉他尼龙弦装弦时是先装琴码和琴桥的那一端,再装弦钮端。卸弦的顺序与其相反。

1. 琴码处的装弦

安装的步骤可以按图 1—2 所示进行。



图 1—2 琴弦的安装步骤

低音 3 根弦一般缠绕一圈即可;而高音 3 根弦由于表面光滑,需要缠绕两圈才比较牢固,有时①弦还需要绕 3 圈才行。

琴码处装弦的另一种方法如图 1—3 所示。

防止琴码处琴弦滑落的关键是要将弦压在琴码的棱以下。在琴码一端装好弦后,如果弦末端过长触到了面板,最好将其剪短以防止弹奏时出现杂音。高音 3 根弦还可将末端用火加热熔成小球以防止调弦和弹奏过程中滑落。

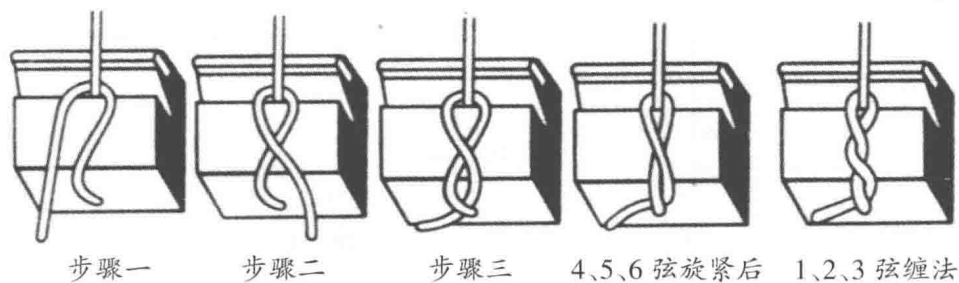
2. 琴头弦钮处的安装方法

其安装方法如图 1—4 所示。要注意图中箭头所指方向为转动旋钮时旋轴的转动方向。弦在旋轴上缠绕的圈数④⑤⑥弦一般为 2~3 圈,①②③弦为 3~5 圈为宜。



图 1—3



图 1—4

(六) 古典吉他的定音和调弦法

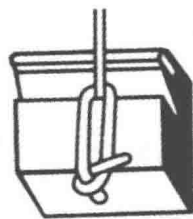
1. 古典吉他的定音

吉他从⑥弦到①弦空弦标准音高为 E_1 、 A_1 、 D 、 G 、 B 、 e (吉他的实际高音比记谱低一个八度,因而实际的记谱为 E 、 A 、 d 、 g 、 b 、 e^1),唱名依次是 Mi 、 La 、 Re 、 Sol 、 Si 、 Mi ,用简谱记就是 C 大调的 $\dot{3} \dot{6} \dot{2} \dot{5} \dot{7} \dot{3}$ 。

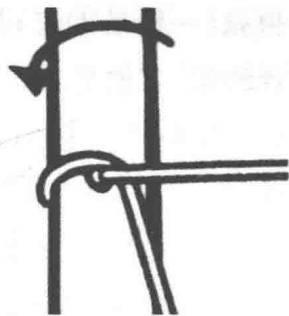
2. 古典吉他的调弦法

对于已有相对音高概念的人一般可用下列方法调弦。

(1)利用钢琴、电子琴、风琴、口琴等有固定音高的乐器,把各空弦调至这些乐器上奏出的对应音一样高,如图 1—5 所示。



图 1—5

(2)用吉他专用六管定音笛来调。按照定音笛上的音名,吹响并依次调准吉他的6根弦。

(3)用有固定高音的乐器或音叉(图 1—6)将一根弦(一般是①弦)调至标准音高,利用异弦同音调弦。吉他是十二平均律乐器,同弦相邻音品的音高距离为半音(如图 1—7 所示),由此我们可知:

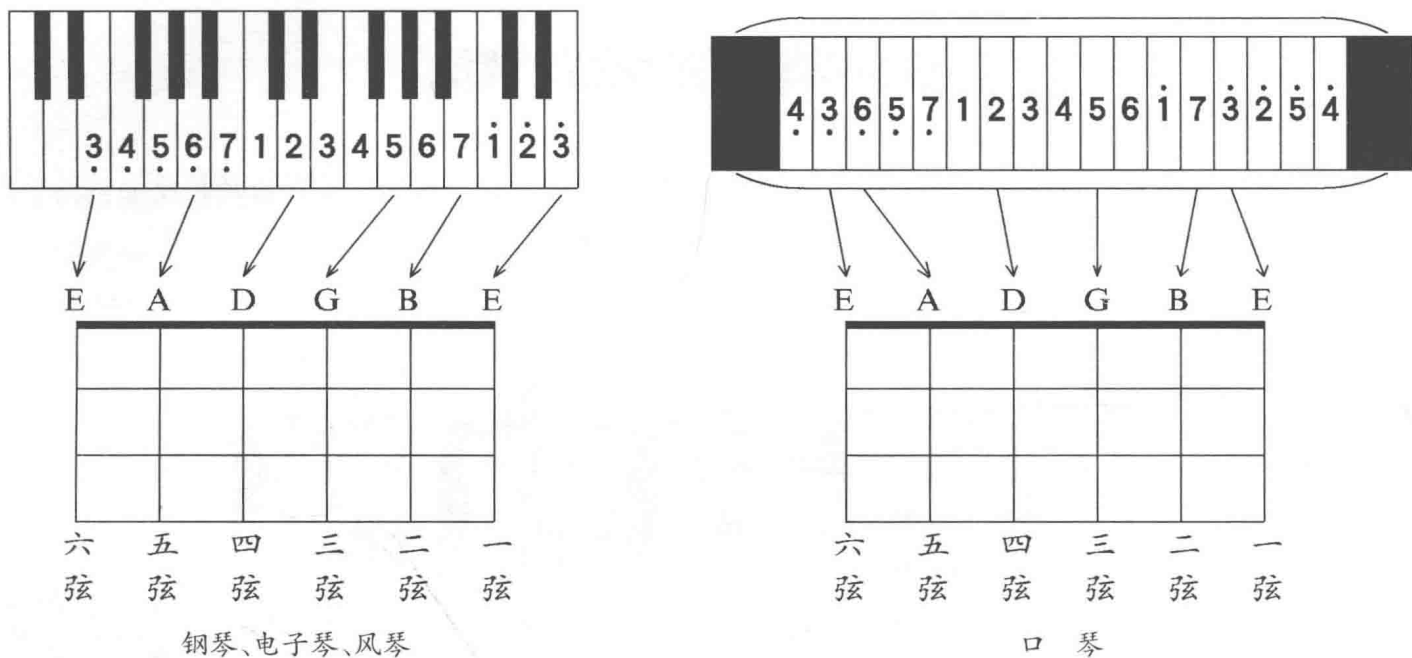

图 1—6

- ② 弦 5 品音与①弦空弦音一样高;
- ③ 弦 4 品音与②弦空弦音一样高;
- ④ 弦 5 品音与③弦空弦音一样高;
- ⑤ 弦 5 品音与④弦空弦音一样高;
- ⑥ 弦 5 品音与⑤弦空弦音一样高。

对于还没有音高概念的初学者,最好用电子校音器调弦法,电子校音器调弦法也是所有调弦法中最方便、迅速又准确的调弦方法。电子校音器不仅适合初学者用来调弦,也是职业吉他演奏人员非常好的调弦工具。

除了上述几种基本的调弦方法外,专业的演奏者和有一定水平的学生还采用泛音和八度音等来调弦和检验音准。

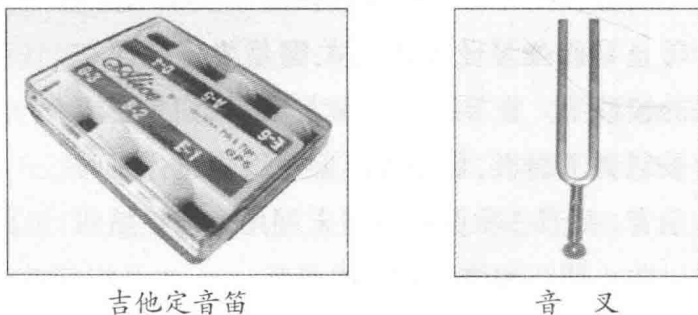
吉他是一种弦乐器,弹奏者应养成每次弹琴前和弹奏过程中注意调弦校音的习惯。



图 1—7

(七) 古典吉他指板上音符的位置

除了泛音和特殊调弦法外,吉他的基本音域是从 E 到 b^2 ,实际是从 E1 到 b^1 。

吉他指板上从空弦到十二品格的音(简谱 1=C)如图 1—8 所示。

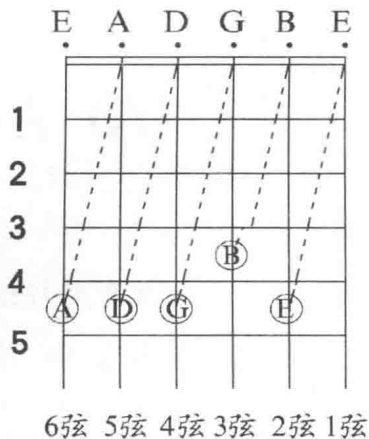
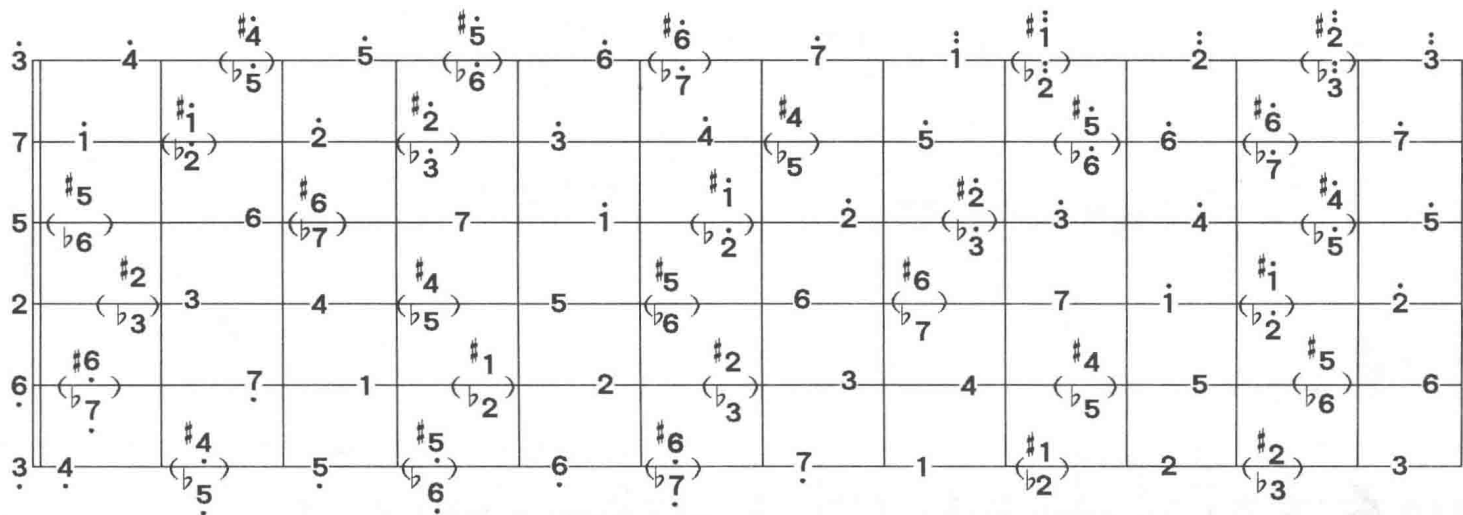

注: $\#4 = b5$ 、 $\#5 = b6$ 余类推。

图 1—8

吉他指板上的音用唱名形式记录的音位图如图 1—9 所示。

	低音部				中音部				高音部				高音部						
0	1	2	3	4	5	6	7	8	9	10	11	12	13	14	15	16	17	18	19
Mi	Fa	Fa#	Sol	Sol#	La	La#	Si	Do	Do#	Re	Re#	Mi	Fa	Fa#	Sol	Sol#	La	La#	Si
Si	Do	Do#	Re	Re#	Mi	Fa	Fa#	Sol	Sol#	La	La#	Si	Do	Do#	Re	Re#	Mi	Fa	Fa#
Sol	Sol#	La	La#	Si	Do	Do#	Re	Re#	Mi	Fa	Fa#	Sol	Sol#	La	La#	Si	Do	Do#	
Re	Re#	Mi	Fa	Fa#	Sol	Sol#	La	La#	Si	Do	Do#	Re	Re#	Mi	Fa	Fa#	Sol	Sol#	
La	La#	Si	Do	Do#	Re	Re#	Mi	Fa	Fa#	Sol	Sol#	La	La#	Si	Do	Do#	Re	Re#	Mi
Mi	Fa	Fa#	Sol	Sol#	La	La#	Si	Do	Do#	Re	Re#	Mi	Fa	Fa#	Sol	Sol#	La	La#	Si

图 1—9

如果将吉他指板上所有的音符以五线谱的形式记录,则有以下形式(如下页图 1—10 所示)。

通过观察可知:①弦和⑥弦音名一致,但相差两个八度;各弦上一品以后和十二品以后的音名相同,但相差一个八度。

对于吉他学习者,应尽快掌握并熟悉每个音在指板上的位置,以及它们在五线谱上的准确位置,这也是学习吉他最基本的基本功。关于五线谱的知识,可在以后课程中继续学习,但更多知识还请参阅相关音乐书籍。

开弦 放 音枕	第 1 品	第 2 品	第 3 品	第 4 品	第 5 品	第 6 品	第 7 品	第 8 品	第 9 品	第 10 品	第 11 品	第 12 品	第 13 品	第 14 品	第 15 品	第 16 品	第 17 品	第 18 品	第 19 品
---------------	-------------	-------------	-------------	-------------	-------------	-------------	-------------	-------------	-------------	--------------	--------------	--------------	--------------	--------------	--------------	--------------	--------------	--------------	--------------

图 1—10

(八) 重要的学习辅助工具

1. 脚 凳

弹古典吉他要准备一个专用的脚凳(脚踏)。目前市场上所能见到的吉他专用脚凳为折叠式,方便携带,一般为金属材质或木质,均可以调节高度和斜度。没有条件购买到这种专用脚凳的学习者可暂时用高度合适的小方凳等代替,但此非长久之计。

2. 校音器

前面已介绍过吉他的校音调弦法。对于绝大多数还没有音高概念的初学者,最好购买吉他专用的电子校音器。目前市场上所能见到的电子校音器有从数十元的国产低档产品到数百元的国际著名品牌。最低档的电子校音器往往做工粗糙,存在灵敏度和精确度不够等毛病而影响使用;国际名牌大都由于品牌附加值较高而价格不菲。初学者一开始可以选择国产品牌中品质较高的电子校音器。

3. 节拍器

节拍器可以帮助学习者培养稳定的节奏感,也可以用来确定指法练习和练习曲所需要的不同的练习速度。

节拍器主要有机械式和电子式两种。对于吉他学习者来说,电子节拍器具有节奏稳定,速度间隔划分细,节拍、音符类型多,操作方便等诸多优点。

大多数电子节拍器还具有音量调节装置,也更适合用来辅助学习音量较小的吉他。

与电子校音器一样,目前市场上电子节拍器的种类、品牌也为数不少,价格从不足百元到数百元不等。

目前市场上出售的将定音、校音、节拍等合在一起的多功能电子产品,也是非常适合吉他学习者选用的辅助学习工具。

4. 乐谱架

乐谱架用于练琴时正确摆放教材、乐谱。如果将乐谱平放在桌面上看着弹,会破坏正确的演奏姿势,长时间如此还可能导致颈椎慢性病,因而要养成用谱架的习惯。目前市场上出售的乐谱架,只要品质正常、合格,都适合吉他学习者使用。

5. 指甲锉与磨甲砂纸

指甲锉用于修整左右手指甲的长度。砂纸用于打磨、抛光弹弦的右手指甲,要准备(至少)3种不同粗细型号的砂纸,1000号以下的用于细磨,1000~2000号的用来抛光。指甲的具体修整方法见本书其它相关叙述内容。

另外,常用的辅助用品还有擦琴布、换弦器等。指甲比较薄、软的学习者还可以购买无色指甲油经常涂抹右手指甲,以增加其硬度和强度。

二、古典吉他基本演奏技术

合理的演奏姿势是学琴进步和进行良好演奏的前提与保证,对初学者来说是最基本也是最重要的。

良好的演奏姿势要同时满足稳定和省力这两个方面,以保证左、右手都能自如地发挥运动技能和演奏技巧。

(一) 坐 姿

演奏古典吉他时需要坐在合适高度(随演奏者的身高不同而有差异)的凳子或没有左右扶手的椅子的右前部,左脚踩在其正前方的专用脚凳上,使膝盖的高度略高于大腿面为准;右脚踩在地上并向右后侧分开,以抵销左脚的向后力量。正确的坐姿如图 1—11 所示。



演奏姿势——正面

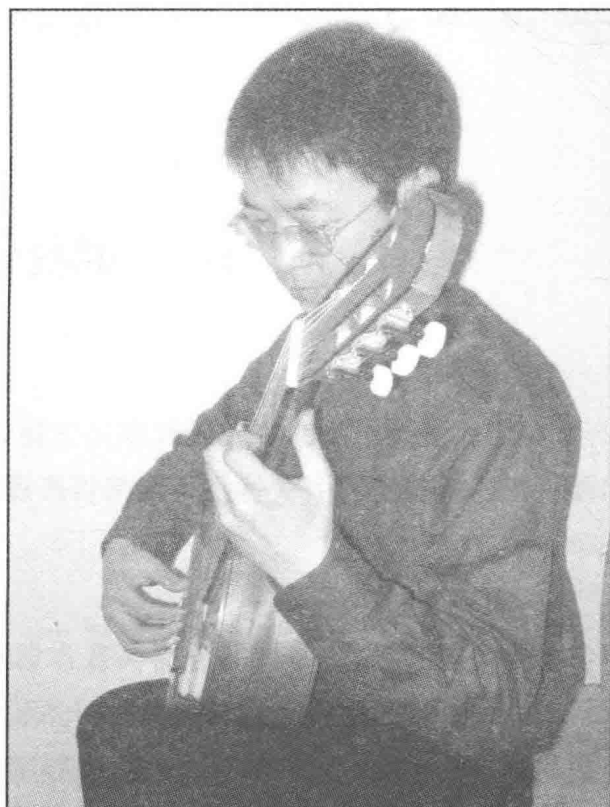

演奏姿势——侧面

图 1—11 正确的坐姿

(二) 持琴姿势

在上述坐姿下,将吉他琴体的背板面向身体,琴头向左,(1)将琴体凹部放置于左腿上,调整吉他的倾斜度,使琴头大致处于肩臂与头顶之间的位置,琴颈与水平面呈 45° 左右的夹角,吉他的第一品格处于人的头部在水平稍左转视线的略下方为宜;(2)调整右腿位置使其自然接触琴体底侧;(3)身体自然稍前倾,琴身略向后倾斜(约 $10^\circ \sim 15^\circ$)与身体的中右侧接触;(4)抬起右臂将前臂的中后部(而非肘关节或后臂)自然放在吉他面板与侧板交接处,接触点是大致在琴码的延长线与侧边线交点附近(随每个人的个体差异而会略有不同)。

另外,吉他与演奏者的身体不应是平行的,而是琴头向外,琴身与人的身体呈一个较小的夹角。持琴姿势角度的对比如图 1—12、1—13 所示。

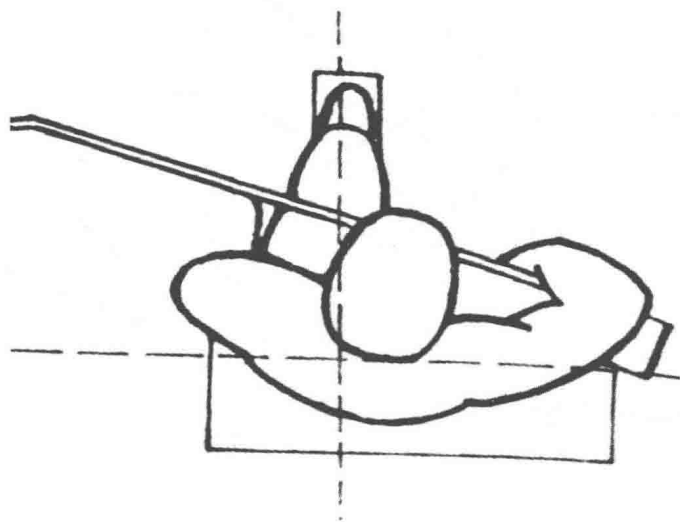

左脚在前,琴头向外,琴身与人身呈一个较小的夹角

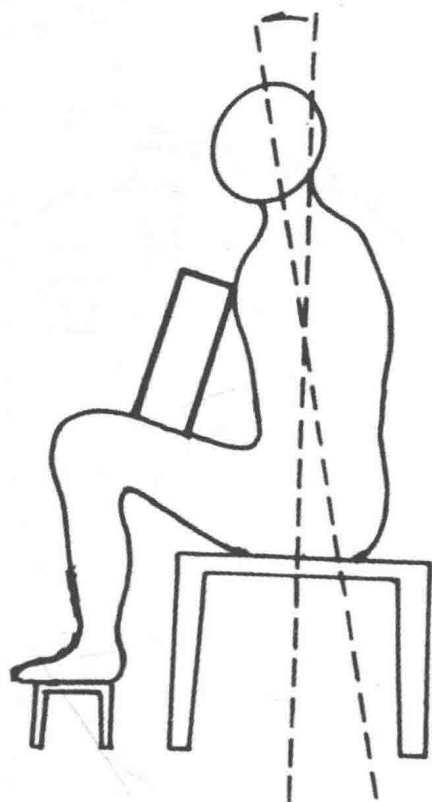

身体自然前倾,琴身略向后倾斜

图 1—12 正确的持琴姿势角度