

 SOLIDWORKS

SOLIDWORKS® 公司原版系列培训教程  
CSWP 全球专业认证考试培训教程

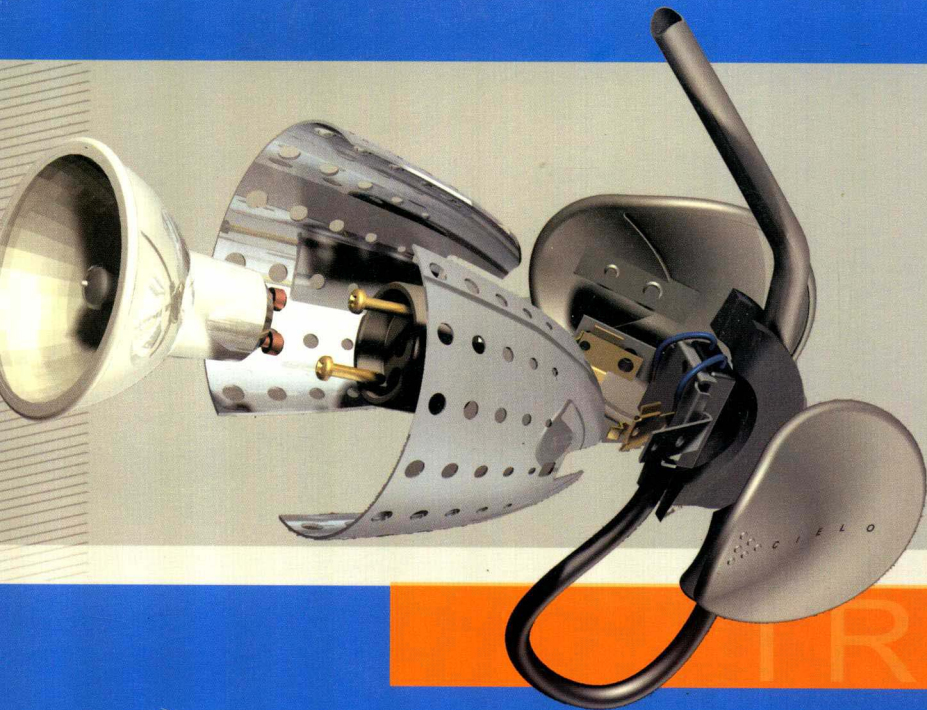

2016版

# SOLIDWORKS® 零件与装配体教程

[美] DS SOLIDWORKS®公司 著  
陈超祥 胡其登 主编  
杭州新迪数字工程系统有限公司 编译



SOLIDWORKS® 公司

**独家授权**

与新版软件同步推出

 机械工业出版社  
CHINA MACHINE PRESS

提供典型实例、网络服务平台、练习素材

SOLIDWORKS

SOLIDWORKS<sup>®</sup> 公司原版系列培训教程  
CSWP 全球专业认证考试培训教程

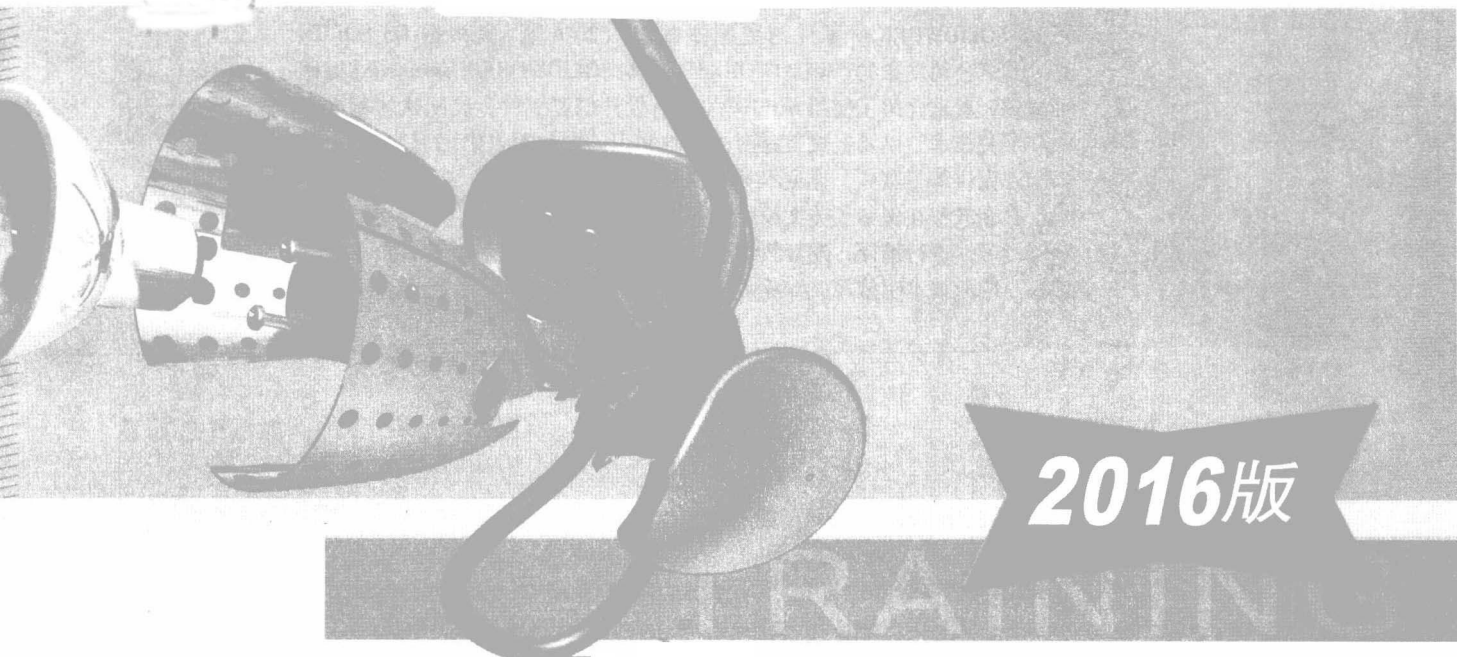

2016版

SOLIDWORKS<sup>®</sup>

# 零件与装配体教程

[美] DS SOLIDWORKS<sup>®</sup>公司 著

陈超祥 胡其登 主编

杭州新迪数字工程系统有限公司 编译



机械工业出版社  
CHINA MACHINE PRESS

《SOLIDWORKS®零件与装配体教程》(2016版)是根据DS SOLIDWORKS®公司发布的《SOLIDWORKS® 2016; SOLIDWORKS Essentials》编译而成的,着重介绍了使用SOLIDWORKS软件创建零件、装配体的基本方法和相关技术,以及生成工程图的基础知识。本教程提供练习文件下载、配套视频讲解等服务,详见本书使用说明。

本套教程在保留了英文原版教程精华和风格的基础上,按照中国读者的阅读习惯进行编译,配套教学资料齐全,适于企业工程设计人员和大专院校、职业技术学院相关专业师生使用。

### 图书在版编目(CIP)数据

SOLIDWORKS®零件与装配体教程:2016版/美国DS SOLIDWORKS®公司著;陈超祥,胡其登主编. —7版. —北京:机械工业出版社, 2016.4

ISBN 978-7-111-53184-5

I. ①S… II. ①美…②陈…③胡… III. ①机械元件—计算机辅助设计—应用软件—教材 IV. ①TH13-39

中国版本图书馆CIP数据核字(2016)第045539号

机械工业出版社(北京市百万庄大街22号 邮政编码100037)

策划编辑:宋亚东 责任编辑:宋亚东

封面设计:饶薇 责任校对:程俊巧 任秀丽

责任印制:常天培

北京京丰印刷厂印刷

2016年4月第7版·第1次印刷

210mm×285mm·21.75印张·651千字

0 001—5 000册

标准书号:ISBN 978-7-111-53184-5

定价:69.80元

凡购本书,如有缺页、倒页、脱页,由本社发行部调换

电话服务

网络服务

服务咨询热线:010-88361066

机工官网:www.cmpbook.com

读者购书热线:010-68326294

机工官博:weibo.com/cmp1952

010-88379203

金书网:www.golden-book.com

封面无防伪标均为盗版

教育服务网:www.cmpedu.com

# 序

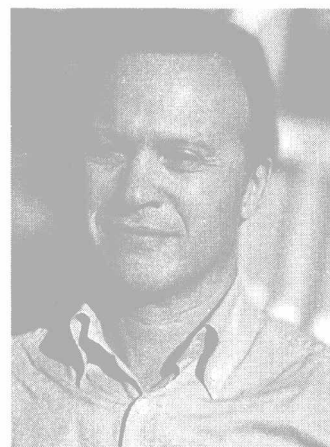

尊敬的中国地区 SOLIDWORKS 用户：

DS SOLIDWORKS®公司很高兴为您提供这套最新的 DS SOLIDWORKS®公司中文原版系列培训教程。我们对中国市场有着长期的承诺，自从 1996 年以来，我们就一直保持与北美地区同步发布 SOLIDWORKS 3D 设计软件的每一个中文版本。

我们感觉到 DS SOLIDWORKS®公司与中国地区用户之间有着一种特殊的关系，因此也有着一份特殊的责任。这种关系是基于我们共同的价值观——创造性、创新性、卓越的技术，以及世界级的竞争能力。这些价值观一部分是由公司的共同创始人之一李向荣 (Tommy Li) 所建立的。李向荣是一位华裔工程师，他在定义并实施我们公司的关键性突破技术以及在指导我们的组织开发方面起到了很大的作用。

作为一家软件公司，DS SOLIDWORKS®致力于带给用户世界一流水平的 3D 解决方案 (包括设计、分析、产品数据管理、文档出版与发布)，以帮助设计师和工程师开发出更好的产品。我们很荣幸地看到中国用户的数量在不断增长，大量杰出的工程师每天使用我们的软件来开发高质量、有竞争力的产品。

目前，中国正在经历一个迅猛发展的时期，从制造服务型经济转向创新驱动型经济。为了继续取得成功，中国需要最佳的软件工具。

SOLIDWORKS® 2016 是我们最新版本的软件，它在产品设计过程自动化及改进产品质量方面又提高了一步。该版本提供了许多新的功能和更多提高生产率的工具，可帮助机械设计师和工程师开发出更好的产品。

现在，我们提供了这套中文原版培训教程，体现出我们对中国用户长期持续的承诺。这些教程可以有效地帮助您把 SOLIDWORKS 2016 软件在驱动设计创新和工程技术应用方面的强大威力全部释放出来。

我们为 SOLIDWORKS 能够帮助提升中国的产品设计和开发水平而感到自豪。现在您拥有了最好的软件工具以及配套教程，我们期待看到您用这些工具开发出创新的产品。

此致

敬礼！

Gian Paolo Bassi

DS SOLIDWORKS®公司首席执行官

2016 年 1 月



陈超祥 先生 现任 DS SOLIDWORKS®公司亚太区资深技术总监

陈超祥先生早年毕业于香港理工学院机械工程系，后获英国华威克大学制造信息工程硕士及香港理工大学工业及系统工程博士学位。多年来，陈超祥先生致力于机械设计和 CAD 技术应用的研究，曾发表技术文章二十余篇，拥有多个国际专业组织的专业资格，是中国机械工程学会机械设计分会委员。陈超祥先生曾参与欧洲航天局“猎犬 2 号”火星探险项目，是取样器 4 位发明者之一，拥有美国发明专利（US Patent 6, 837, 312）。

## 前言

DS SOLIDWORKS®公司是一家专业从事三维机械设计、工程分析、产品数据管理软件研发和销售的国际性公司。SOLIDWORKS 软件以其优异的性能、易用性和创新性，极大地提高了机械设计工程师的设计效率和质量，目前已成为主流 3D CAD 软件市场的标准，在全球拥有超过 210 万的用户。DS SOLIDWORKS®公司的宗旨是：To help customers design better products and be more successful——让您的设计更精彩。

“SOLIDWORKS®公司原版系列培训教程”是根据 DS SOLIDWORKS®公司最新发布的 SOLIDWORKS 2016 软件的配套英文版培训教程编译而成的，也是 CSWP 全球专业认证考试培训教程。本套教程是 DS SOLIDWORKS®公司唯一正式授权在中国大陆出版的原版培训教程，也是迄今为止出版的最为完整的 SOLIDWORKS®公司原版系列培训教程。

本套教程详细介绍了 SOLIDWORKS 2016 软件和 Simulation 软件的功能，以及使用该软件进行三维产品设计、工程分析的方法、思路、技巧和步骤。值得一提的是，SOLIDWORKS 2016 软件不仅在功能上进行了 600 多项改进，更加突出的是它在技术上的巨大进步与创新，从而可以更好地满足工程师的设计需求，带给新老用户更大的实惠！

《SOLIDWORKS®零件与装配体教程》(2016 版)是根据 DS SOLIDWORKS®公司发布的《SOLIDWORKS® 2016: SOLIDWORKS Essentials》编译而成的，着重介绍了使用 SOLIDWORKS 软件创建零件、装配体的基本方法和相关技术，以及生成工程图的基础知识。

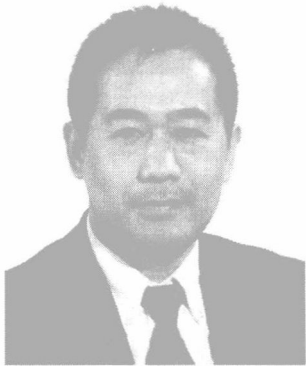

胡其登 先生 现任 DS SOLIDWORKS®公司大中国区技术总监

胡其登先生毕业于北京航空航天大学，先后获得“计算机辅助设计与制造（CAD/CAM）”专业工学学士、工学硕士学位。毕业后一直从事 3D CAD/CAM/PDM/PLM 技术的研究与实践、软件开发、企业技术培训与支持、制造业企业信息化的深化应用与推广等工作，经验丰富，先后发表技术文章 20 余篇。在引进并消化吸收新技术的同时，注重理论与企业实际相结合。在给数以百计的企业进行技术交流、方案推介和顾问咨询等工作的过程中，对如何将 3D 技术成功应用到中国制造业企业的问题上，形成了自己的独到见解，总结出了推广企业信息化与数字化的最佳实践方法，帮助众多企业从 2D 平滑地过渡到了 3D，并为企业推荐和引进了 PDM/PLM 管理平台。作为系统实施的专家与顾问，在帮助企业成功打造为 3D 数字化企业的实践中，丰富了自身理论与实践的知识体系。

胡其登先生作为中国最早使用 SOLIDWORKS 软件的工程师，酷爱 3D 技术，先后为 SOLIDWORKS 社群培训培养了数以百计的工程师。目前负责 SOLIDWORKS 解决方案在大中国地区全渠道的技术培训、支持、实施、服务及推广等全面技术工作。

本套教程在保留了原版教程精华和风格的基础上，按照中国读者的阅读习惯进行编译，使其变得直观、通俗，让初学者易上手，让高手的设计效率和质量更上一层楼！

本套教程由 DS SOLIDWORKS®公司亚太地区技术总监陈超祥先生和大中国地区技术总监胡其登先生共同担任主编，由杭州新迪数字工程系统有限公司副总经理陈志杨负责审校。承担编译、校对和录入工作的有蒋成、黄伟、李明浩、熊康、叶伟、张曦、周忠等杭州新迪数字工程系统有限公司的技术人员。杭州新迪数字工程系统有限公司是 DS SOLIDWORKS®公司的密切合作伙伴，拥有一支完整的软件研发队伍和技术支持队伍，长期承担着 SOLIDWORKS 核心软件开发、客户技术支持、培训教程编译等方面的工作。在此，对参与本书编译的工作人员表示诚挚的感谢。

由于时间仓促，书中难免存在不足之处，恳请广大读者批评指正。

陈超祥 胡其登

2016 年 1 月

# 本书使用说明

## 关于本书

本书的目的是让读者学习如何使用 SOLIDWORKS 软件的多种高级功能，着重介绍了使用 SOLIDWORKS 软件进行高级设计的技巧和相关技术。

SOLIDWORKS 2016 是一个功能强大的机械设计软件，而书中章节有限，不可能覆盖软件的每一个细节和各个方面，所以只重点给读者讲解应用 SOLIDWORKS 2016 进行工作所必需的基本技能和主要概念。本书作为在线帮助系统的一个有益的补充，不可能完全替代软件自带的在线帮助系统。读者在对 SOLIDWORKS 2016 软件的基本使用技能有了较好的了解之后，就能够参考在线帮助系统获得其他常用命令的信息，进而提高应用水平。

## 前提条件

读者在学习本书前，应该具备如下经验：

- 机械设计经验。
- 使用 Windows 操作系统的经验。

## 编写原则

本书是基于过程或任务的方法而设计的培训教程，并不专注于介绍单项特征和软件功能。本书强调的是完成一项特定任务所应遵循的过程和步骤。通过对每一个应用实例的学习来演示这些过程和步骤，读者将学会为了完成一项特定的设计任务应采取的方法，以及所需要的命令、选项和菜单。

## 知识卡片

除了每章的研究实例和练习外，书中还提供了可供读者参考的“知识卡片”。这些知识卡片提供了软件使用工具的简单介绍和操作方法，可供读者随时查阅。

## 使用方法

本书的目的是希望读者在有 SOLIDWORKS 使用经验的教师指导下，在培训课中进行学习。希望通过教师现场演示本书所提供的实例，学生跟着练习的这种交互式的学习方法，使读者掌握软件的功能。

读者可以使用练习题来应用和练习书中讲解的或教师演示的内容。本书设计的练习题代表了典型的设计和建模情况，读者完全能够在课堂上完成。应该注意到，学生的学习速度是不同的，因此，书中所列出的练习题比一般读者能在课堂上完成的要多，这确保了学习能力强的读者也有练习可做。

## 标准、名词术语及单位

SOLIDWORKS 软件支持多种标准，如中国国家标准（GB）、美国国家标准（ANSI）、国际标准（ISO）、德国国家标准（DIN）和日本国家标准（JIS）。本书中的例子和练习基本上采用了中国国家标准（除个别为体现软件多样性的选项外）。为与软件保持一致，本书中一些名词术语和计量单位未与国家标准保持一致，请读者使用时注意。

## 练习文件

读者可以从网络服务平台下载本教程的整套练习文件，具体方法是：进入网站 [web.catics.org/3383](http://web.catics.org/3383)；然后刮开书后封底的涂层获取网服 VIP 码，在【书友确认】中输入该码并按 Enter 键，即可查看和下载本书资源。

读者也可以从 SOLIDWORKS 官方网站下载，网址是 [www.solidworks.com/trainingfilessolidworks](http://www.solidworks.com/trainingfilessolidworks)，您将会看到一个专门用于下载练习文件的链接，这些练习文件都是有数字签名并且可以自解压的文件包。

## 模板的使用

本书使用一些预先定义好配置的模板，这些模板也是通过有数字签名的自解压文件包的形式提供的。这些文件也可从网址 [www.solidworks.com](http://www.solidworks.com) 下载。这些模板适用于所有 SOLIDWORKS 教程，使用方法如下：

1. 单击【工具】/【选项】/【系统选项】/【文件位置】。
2. 从下拉列表中选择文件模板。
3. 单击【添加】并选择练习模板文件夹。
4. 在消息提示框中单击【确定】和【是】。

当文件位置被添加后，每次新建文档时就可以通过单击【高级】/【Training Templates】选项卡来使用这些模板（见图 1）。



图 1 模板



## Windows® 7

本书所用的截屏图片是 SOLIDWORKS 2016 运行在 Windows® 7 时制作的。

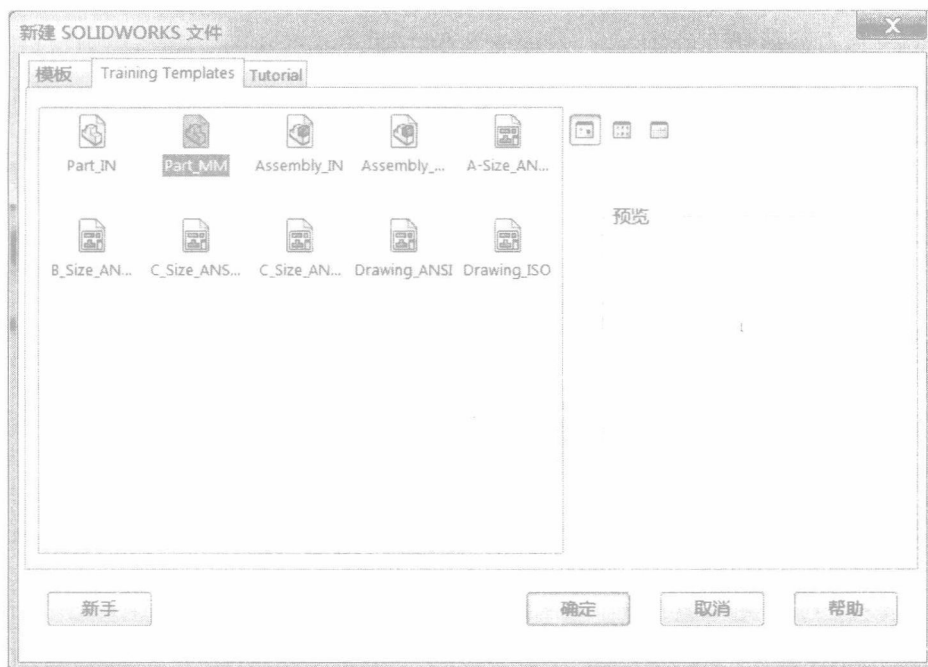
## 格式约定

本书使用以下的格式约定：



约 定	含 义	约 定	含 义
【插入】/【凸台】	表示 SOLIDWORKS 软件命令和选项。 例如【插入】/【凸台】表示从下拉菜单【插入】中选择【凸台】命令		软件使用时应注意的问题
	要点提示	操作步骤 步骤 1 步骤 2 步骤 3	表示课程中实例设计过程的各个步骤
	软件使用技巧		

## 色彩问题

SOLIDWORKS® 2016 英文原版教程是采用彩色印刷的，而我们出版的中文教程则采用黑白印刷，所以本书对英文原版教程中出现的颜色信息做了一定的调整，尽可能地方便读者理解书中的内容。

## 更多 SOLIDWORKS 培训资源

my. solidworks. com 提供更多的 SOLIDWORKS 内容和服务，用户可以在任何时间、任何地点，使用任何设备查看。用户也可以访问 my. solidworks. com/training，按照自己的计划和节奏来学习，以提高 SOLIDWORKS 技能。

## 用户组网络

SOLIDWORKS 用户组网络 (SWUGN) 有很多功能。通过访问 swugn. org，用户可以参加当地的会议，了解 SOLIDWORKS 相关工程技术主题的演讲以及更多的 SOLIDWORKS 产品，或者与其他用户通过网络进行交流。

# 目 录

序

前言

本书使用说明

## 第1章 SOLIDWORKS 软件介绍 ..... 1

1.1 什么是 SOLIDWORKS 软件.....	1
1.2 设计意图 .....	2
1.2.1 设计意图示例 .....	3
1.2.2 设计意图的影响因素 .....	3
1.3 文件参考 .....	4
1.3.1 对象链接与嵌入 (OLE) .....	4
1.3.2 文件参考实例 .....	4
1.4 打开与保存文件 .....	5
1.5 SOLIDWORKS 用户界面 .....	5
1.6 CommandManager .....	6
1.6.1 添加及移除 CommandManager 选项卡 .....	7
1.6.2 FeatureManager 设计树 .....	7
1.6.3 PropertyManager 菜单 .....	8
1.6.4 文档路径 .....	8
1.6.5 选择导览列 .....	8
1.6.6 任务窗格 .....	8
1.6.7 使用设计库打开练习文件 .....	8
1.6.8 前导视图工具栏 .....	9
1.6.9 不可选的图标 .....	9
1.6.10 鼠标的应用 .....	10
1.6.11 快捷键 .....	10
1.6.12 多屏幕显示 .....	10
1.6.13 系统反馈 .....	11
1.6.14 选项 .....	11
1.6.15 搜索 .....	12

## 第2章 草图 ..... 13

2.1 二维草图 .....	13
2.2 处理流程 .....	14
2.3 保存文件 .....	15
2.4 了解草图 .....	15
2.5 绘制草图 .....	15
2.5.1 默认平面.....	16
2.5.2 草图指示器.....	16
2.6 草图实体 .....	17

2.7 基本草图绘制.....	17
2.7.1 草图绘制模式.....	17
2.7.2 推理线 (自动添加几何关系) .....	18
2.7.3 草图反馈.....	20
2.7.4 草图状态.....	20
2.8 草图绘制规则.....	21
2.9 设计意图.....	22
2.9.1 控制设计意图的因素.....	22
2.9.2 需要的设计意图.....	22
2.10 草图几何关系 .....	23
2.10.1 自动草图几何关系 .....	23
2.10.2 添加草图几何关系 .....	23
2.10.3 草图几何关系的示例 .....	24
2.10.4 选择多个对象 .....	26
2.11 标注尺寸 .....	26
2.11.1 尺寸的选取与预览 .....	27
2.11.2 角度尺寸 .....	28
2.11.3 Instant 2D .....	29
2.12 拉伸 .....	29
2.13 草图指南 .....	31
练习 2-1 草图和拉伸 1 .....	31
练习 2-2 草图和拉伸 2 .....	32
练习 2-3 草图和拉伸 3 .....	33
练习 2-4 草图和拉伸 4 .....	33
练习 2-5 草图和拉伸 5 .....	34
练习 2-6 草图和拉伸 6 .....	35

## 第3章 基本零件建模 ..... 36

3.1 概述.....	36
3.2 专业术语.....	36
3.3 选择最佳轮廓.....	37
3.4 选择草图平面.....	38
3.4.1 参考基准面.....	38
3.4.2 模型的放置.....	38
3.5 零件的分析.....	39
3.5.1 标准视图.....	39
3.5.2 主要的凸台特征.....	39
3.5.3 最佳轮廓.....	40

X

3.5.4	草图平面	40	4.4.2	两侧对称拉伸	76
3.5.5	设计意图	40	4.4.3	拔模开/关	76
3.5.6	绘制第一特征的草图	41	4.5	模型内绘制草图	77
3.5.7	拉伸特征选项	42	4.5.1	过渡部分的设计意图	77
3.5.8	重命名特征	42	4.5.2	绘制圆形轮廓	78
3.6	凸台特征	42	4.5.3	绘制圆	79
3.7	在平面上绘制草图	43	4.5.4	修改尺寸外观形式	79
3.7.1	绘制切线弧	43	4.5.5	成形到下一面	80
3.7.2	切线弧的目标区域	43	4.5.6	头部特征的设计意图	81
3.7.3	绘制直线和绘制切线弧间的自动转换	44	4.6	视图选项	82
3.8	切除特征	45	4.6.1	显示选项	83
3.9	视图选择器	46	4.6.2	修改选项	83
3.10	使用异形孔向导	47	4.6.3	鼠标中键的功能	84
3.10.1	创建标准直孔	47	4.6.4	参考三重轴的功能	84
3.10.2	添加柱形沉头孔	47	4.6.5	快捷键	84
3.11	圆角特征	48	4.7	草图中使用模型边线	85
3.11.1	创建圆角特征的规则	49	4.7.1	放大选取范围	85
3.11.2	最近的命令	50	4.7.2	添加新视图	85
3.12	编辑工具	51	4.7.3	绘制等距实体	86
3.12.1	编辑草图	51	4.8	剪裁草图几何体	87
3.12.2	编辑特征	51	4.8.1	剪裁和延伸	87
3.12.3	退回控制棒	52	4.8.2	修改尺寸	89
3.13	出详图基础	55	4.8.3	到离指定面指定的距离	89
3.13.1	模板的设置	55	4.8.4	转化曲面选项	89
3.13.2	工具栏	56	4.8.5	选择其他	90
3.13.3	新建工程图	56	4.8.6	测量	91
3.14	工程视图	57	4.9	复制和粘贴特征	92
3.15	中心符号线	59	4.10	编辑圆角特征	94
3.16	尺寸	60	练习 4-1	工具手柄	94
3.16.1	驱动尺寸	60	练习 4-2	对称和等距实体 (一)	95
3.16.2	从动尺寸	60	练习 4-3	对称和等距实体 (二)	95
3.16.3	操作尺寸	62	练习 4-4	成形到一面	96
3.16.4	模型与工程图的相关性	64	练习 4-5	修改棘轮体手柄	97
3.17	修改参数	64	练习 4-6	惰轮臂	99
练习 3-1	绘制零件图	66	练习 4-7	带轮	99
练习 3-2	切除	67	<b>第 5 章 阵列</b>		<b>101</b>
练习 3-3	修改 Basic 零件	68	5.1	使用阵列的优点	101
练习 3-4	支架	70	5.1.1	阵列类型	101
练习 3-5	创建零件工程图	72	5.1.2	阵列选项	101
<b>第 4 章 铸件或锻件建模</b>		<b>73</b>	5.2	线性阵列	104
4.1	实例研究: 棘轮	73	5.2.1	跳过实例	106
4.2	设计意图	73	5.2.2	几何体阵列	107
4.3	带有拔模斜度的凸台特征	74	5.2.3	性能评估	107
4.3.1	创建手柄部分	74	5.3	圆周阵列	108
4.3.2	手柄部分的设计意图	74	5.4	参考几何体	110
4.4	草图中的对称	75	5.5	镜像	114
4.4.1	草图绘制后创建对称	75	5.6	使用只阵列源	116

5.7 到参考 .....	117	练习 6-1 法兰 .....	156
5.8 草图驱动的阵列 .....	119	练习 6-2 轮子 .....	157
5.9 自动标注草图尺寸 .....	121	练习 6-3 导向件 .....	158
练习 5-1 线性阵列 .....	123	练习 6-4 柱形工具 .....	160
练习 5-2 草图驱动的阵列 .....	124	练习 6-5 椭圆 .....	161
练习 5-3 跳过实例 .....	125	练习 6-6 扫描 .....	161
练习 5-4 线性阵列和镜像阵列 .....	126	练习 6-7 SimulationXpress 应力分析 .....	162
练习 5-5 圆周阵列 .....	126		
练习 5-6 轴与多种阵列 .....	127		
<b>第 6 章 旋转特征 .....</b>	<b>129</b>	<b>第 7 章 抽壳和筋 .....</b>	<b>164</b>
6.1 实例研究: 手轮 .....	129	7.1 概述 .....	164
6.2 设计意图 .....	129	7.2 分析和添加拔模 .....	164
6.3 旋转特征——轮轴 .....	129	7.2.1 选择集 .....	164
6.3.1 旋转特征的草图几何体 .....	130	7.2.2 拔模分析 .....	165
6.3.2 控制旋转特征草图的规则 .....	131	7.2.3 拔模的其他选项 .....	166
6.3.3 草图尺寸标注 .....	131	7.2.4 中性面拔模 .....	166
6.3.4 直径标注 .....	131	7.3 抽壳 .....	166
6.3.5 创建旋转特征 .....	132	7.3.1 抽壳次序 .....	167
6.4 创建轮缘 .....	134	7.3.2 选择表面 .....	167
6.4.1 槽口 .....	134	7.4 筋 .....	168
6.4.2 多实体 .....	136	7.5 剖面视图 .....	170
6.5 建立轮辐 .....	137	7.6 转换实体引用 .....	171
6.5.1 完成路径和轮廓草图 .....	138	7.7 完整圆角 .....	173
6.5.2 旋转视图 .....	140	7.8 薄壁特征 .....	174
6.5.3 边线选择 .....	140	练习 7-1 泵壳 .....	177
6.5.4 倒角 .....	142	练习 7-2 压缩盘 .....	177
6.5.5 RealView 图形 .....	143	练习 7-3 吹风机壳 .....	178
6.6 编辑材料 .....	145	练习 7-4 刀片 .....	179
6.7 质量属性 .....	147	练习 7-5 角件 .....	180
6.8 文件属性 .....	147	练习 7-6 回转臂 .....	181
6.8.1 文件属性的分类 .....	148	<b>第 8 章 编辑: 修复 .....</b>	<b>182</b>
6.8.2 创建文件属性 .....	148	8.1 零件编辑 .....	182
6.8.3 文件属性的用途 .....	148	8.2 编辑的内容 .....	182
6.9 SOLIDWORKS SimulationXpress 简介 .....	149	8.2.1 查看模型的信息 .....	182
6.9.1 概述 .....	150	8.2.2 查找并修复问题 .....	182
6.9.2 网格 .....	150	8.2.3 设置 .....	183
6.10 SOLIDWORKS SimulationXpress 的使用 .....	150	8.2.4 【什么错】对话框 .....	183
方法 .....	150	8.2.5 从哪里开始 .....	185
6.11 SimulationXpress 界面 .....	151	8.3 草图问题 .....	186
6.11.1 第 1 步: 夹具 .....	152	8.3.1 框选取 .....	186
6.11.2 第 2 步: 载荷 .....	152	8.3.2 套索选取 .....	186
6.11.3 第 3 步: 选择材料 .....	153	8.3.3 检查草图合法性 .....	186
6.11.4 第 4 步: 运行 .....	153	8.3.4 修复草图 .....	187
6.11.5 第 5 步: 结果 .....	154	8.3.5 使用停止并修复 .....	188
6.11.6 第 6 步: 优化 .....	154	8.3.6 修复草图基准面问题 .....	190
6.11.7 更新模型 .....	155	8.3.7 FeatureXpert .....	192
6.11.8 结果、报表和 eDrawings 文件 .....	155	8.4 冻结特征 .....	192

练习 8-1 错误 1 .....	193	10.4 重命名特征和尺寸 .....	224
练习 8-2 错误 2 .....	194	10.5 使用全局变量和方程式建立设计规则 .....	226
练习 8-3 错误 3 .....	194	10.6 全局变量和方程式 .....	227
练习 8-4 添加拔模斜度 .....	195	10.7 方程式 .....	228
<b>第 9 章 编辑: 设计更改</b> .....	196	10.8 使用运算符和函数 .....	231
9.1 零件编辑 .....	196	10.9 配置的其他用途 .....	236
9.2 设计更改 .....	196	10.10 针对配置的建模策略 .....	237
9.3 模型信息 .....	197	10.11 编辑带有配置的零件 .....	237
9.3.1 Part Reviewer .....	197	10.12 设计库 .....	238
9.3.2 从属 .....	199	10.12.1 默认设置 .....	238
9.4 重建工具 .....	201	10.12.2 多参考 .....	240
9.4.1 退回特征 .....	201	10.12.3 放置在圆形平面上 .....	240
9.4.2 冻结栏 .....	201	10.13 关于配置的高级教程 .....	242
9.4.3 重建进度和中断 .....	201	练习 10-1 使用配置尺寸/特征 1 .....	242
9.4.4 特征压缩 .....	201	练习 10-2 使用配置尺寸/特征 2 .....	243
9.4.5 常用工具 .....	201	练习 10-3 配置 .....	244
9.4.6 删除特征 .....	202	练习 10-4 创建全局变量 .....	244
9.4.7 重排特征顺序 .....	202	练习 10-5 创建方程式 .....	245
9.4.8 SketchXpert .....	204	<b>第 11 章 使用工程图</b> .....	247
9.4.9 替换草图实体 .....	207	11.1 有关生成工程图的更多信息 .....	247
9.5 草图轮廓 .....	208	11.2 剖面视图 .....	248
9.5.1 可用的草图轮廓 .....	208	11.3 模型视图 .....	251
9.5.2 共享草图 .....	209	11.4 断裂视图 .....	251
9.5.3 复制圆角 .....	210	11.5 局部视图 .....	253
练习 9-1 设计更改 .....	212	11.6 工程图纸与图纸格式 .....	254
练习 9-2 编辑零件 .....	213	11.6.1 工程图纸 .....	254
练习 9-3 SketchXpert .....	214	11.6.2 添加工程图图纸 .....	254
练习 9-4 草图轮廓 .....	215	11.6.3 图纸格式 .....	254
<b>第 10 章 配置</b> .....	217	11.7 投影视图 .....	254
10.1 概述 .....	217	11.8 注解 .....	256
10.1.1 如何使用配置 .....	218	11.8.1 工程图属性 .....	256
10.1.2 激活 ConfigurationManager .....	218	11.8.2 注释 .....	256
10.1.3 分割 FeatureManager 窗口 .....	218	11.8.3 基准特征符号 .....	257
10.1.4 创建新配置 .....	218	11.8.4 表面粗糙度符号 .....	258
10.2 生成配置 .....	219	11.8.5 尺寸属性 .....	259
10.2.1 定义配置 .....	219	11.8.6 中心线 .....	260
10.2.2 压缩 .....	219	11.8.7 形位公差 .....	260
10.2.3 更改活动配置 .....	221	11.8.8 复制视图 .....	261
10.2.4 重命名和复制配置 .....	221	11.8.9 标注尺寸文字 .....	262
10.2.5 配置符号 .....	221	练习 11-1 局部视图和剖面视图 .....	263
10.2.6 管理配置数据 .....	222	练习 11-2 断裂视图和剖面视图 .....	265
10.2.7 更改尺寸值 .....	222	练习 11-3 工程图 .....	265
10.3 使用其他方式创建配置 .....	223	<b>第 12 章 自底向上的装配体建模</b> .....	267
10.3.1 修改配置列 .....	223	12.1 实例研究: 万向节 .....	267
10.3.2 设计表 .....	224	12.2 自底向上的装配体 .....	267

12.2.1 处理流程	267	练习 12-2 装配研磨器	297
12.2.2 装配体的组成	268	练习 12-3 显示/隐藏零部件	299
12.3 新建装配体文件	268	练习 12-4 装配零件	300
12.4 放置第一个零部件	269	练习 12-5 修改万向节装配体	301
12.5 FeatureManager 设计树及符号	269	<b>第 13 章 装配体的使用</b>	<b>303</b>
12.5.1 自由度	269	13.1 概述	303
12.5.2 零部件	270	13.2 装配体分析	303
12.5.3 外部参考的搜索顺序	271	13.2.1 计算质量属性	303
12.5.4 文件名	271	13.2.2 干涉检查	305
12.5.5 退回状态标记	271	13.3 检查间隙	306
12.5.6 重新排序	271	13.3.1 静态与动态干涉检查	307
12.5.7 配合与配合文件夹	271	13.3.2 改善系统性能	308
12.6 向装配体中添加零部件	272	13.4 修改尺寸值	309
12.6.1 插入零部件	272	13.5 装配体爆炸视图	310
12.6.2 移动和旋转零部件	272	13.5.1 设置爆炸视图	310
12.7 配合零部件	274	13.5.2 爆炸装配体	313
12.7.1 配合类型和对齐选项	274	13.5.3 爆炸多个零部件	313
12.7.2 同轴心和重合配合	277	13.5.4 更改爆炸方向	314
12.7.3 宽度配合	280	13.5.5 使用自动间距	315
12.7.4 旋转在装配体中插入的零部件	281	13.6 爆炸直线草图	316
12.7.5 平行配合	283	13.6.1 选择爆炸直线	317
12.7.6 动态模拟装配体的运动	284	13.6.2 其他爆炸直线	317
12.7.7 显示装配体中的零件配置	284	13.6.3 调整爆炸直线	317
12.7.8 第一个零件 pin	284	13.6.4 动画显示爆炸视图	319
12.8 在装配体中使用零件配置	284	13.7 材料明细表	319
12.8.1 第二个零件 pin	286	13.8 装配体工程图	321
12.8.2 打开一个零部件	286	13.8.1 添加零件序号	322
12.9 复制零部件实例	288	13.8.2 编辑爆炸视图	323
12.10 零部件的隐藏和透明度	288	13.8.3 编辑爆炸直线草图	324
12.11 零部件属性	289	练习 13-1 干涉检查	324
12.12 子装配体	290	练习 13-2 发现并修复干涉	325
12.13 智能配合	291	练习 13-3 检查干涉、碰撞和间隙	326
12.14 插入子装配体	292	练习 13-4 爆炸视图和装配体工程图	326
12.14.1 配合子装配体	293	练习 13-5 爆炸视图	327
12.14.2 距离配合	294	<b>附录 模板</b>	<b>329</b>
12.14.3 单位系统	294		
12.15 打包	295		
练习 12-1 配合关系	296		

# 第 1 章 SOLIDWORKS 软件介绍

## 学习目标



- 描述一个基于特征的、参数化实体建模系统的主要特点
- 区分草图特征和应用特征
- 认识 SOLIDWORKS 用户界面的主要组成
- 解释如何通过不同的尺寸标注方法来表达不同的设计意图



扫描二维码  
观看本章操作视频

## 1.1 什么是 SOLIDWORKS 软件

SOLIDWORKS 机械设计自动化软件是一个基于特征、参数化、实体建模的设计工具。该软件采用 Windows™ 图形用户界面，易学易用。利用 SOLIDWORKS 可以创建全相关的三维实体模型，设计过程中，实体之间可以存在或不存在约束关系；同时，还可以利用自动的或者用户定义的约束关系来体现设计意图。

一些常见术语的含义如下：

**1. 基于特征** 正如装配体由许多单个独立零件组成的一样，SOLIDWORKS 中的模型是由许多单独的元素组成的。这些元素被称为特征。

在进行零件或装配体建模时，SOLIDWORKS 软件使用智能化的、易于理解的几何体（例如凸台、切除、孔、肋、圆角、倒角和拔模等）创建特征，特征创建后可以直接应用于零件中。

SOLIDWORKS 中的特征可以分为草图特征和应用特征。

1) 草图特征：基于二维草图的特征，通常该草图可以通过拉伸、旋转、扫描或放样转换为实体。

2) 应用特征：直接创建于实体模型上的特征。例如圆角和倒角就是这种类型的特征。

SOLIDWORKS 软件在一个被称为 FeatureManager 设计树的特殊窗口中显示模型的特征结构。Feature-Manager 设计树不仅显示特征被创建的顺序，而且还可以使用户很容易得到所有特征的相关信息。读者将会在本书中学习到关于 FeatureManager 设计树的更多内容。

举例说明基于特征建模的概念。零件可以看成是几个不同特征的组合——一些特征是增加材料的，例如圆柱形凸台，如图 1-1 所示；一些特征是去除材料的，例如不通孔，如图 1-2 所示。

图 1-3 显示了这些单个特征与其在 FeatureManager 设计树列表中的一一对应关系。



图 1-1 基于特征的结构(一)



图 1-2 基于特征的结构(二)

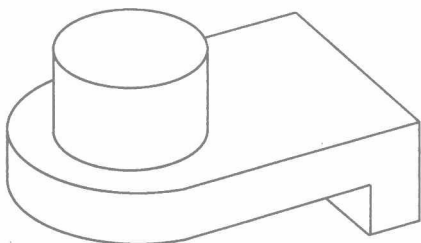

图 1-3 特征与 FeatureManager 设计树的对应关系

2. 参数化 用于创建特征的尺寸与几何关系，可以被记录并保存于设计模型中。这不仅可以使模型能够充分体现设计者的设计意图，而且能够快速简单地修改模型。

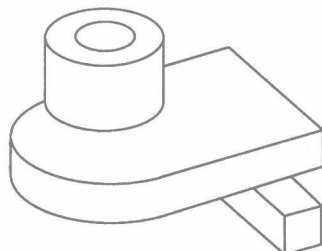
1) 驱动尺寸：驱动尺寸是指创建特征时所用的尺寸，包括与绘制几何体相关的尺寸和与特征自身相关的尺寸。圆柱体凸台特征就是这样一个简单的例子。凸台的直径由草图中圆的直径来控制，凸台的高度由创建特征时拉伸的深度来决定。

2) 几何关系：几何关系是指草图几何体之间的平行、相切和同心等信息。以前这类信息是通过特征控制符号在工程图中表示的。通过草图几何关系，SOLIDWORKS 可以在模型设计中完全体现设计意图。

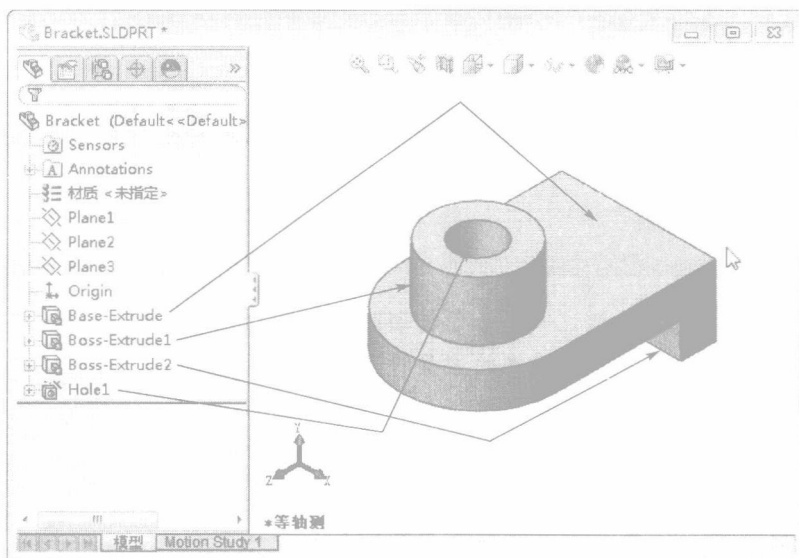
3. 实体建模 实体模型是 CAD 系统中所使用最完整的几何模型类型。它包含了完整描述模型的边和表面所必需的所有线框和表面几个信息。除了几何信息外，它还包括把这些几何体关联到一起的拓扑信息。例如，哪些面相交于哪条边(曲线)。这种智能信息使一些操作变得很简单，例如圆角过渡，只需选一条边并指定圆角半径值就可以完成。

4. 全相关 SOLIDWORKS 模型与它的工程图及参考它的装配体是全相关的。对模型的修改会自动反映到与之相关的工程图和装配体中。同样，对工程图和装配体的修改也会自动反映在模型中。

5. 约束 SOLIDWORKS 支持诸如平行、垂直、水平、竖直、同心和重合这样的几何约束关系。此外，还可以使用方程式来创建参数之间的数学关系。通过使用约束和方程式，设计者可以保证设计过程中实现和维持诸如“通孔”或“等半径”之类的设计意图。

6. 设计意图 设计意图是指关于模型改变后如何表现的规划。下面将专门用一节的内容来介绍设计意图。

## 1.2 设计意图

为了有效地使用像 SOLIDWORKS 这样的参数化建模系统，设计者必须在建模之前考虑好设计意图。设计意图是关于模型被改变后如何表现的规划。模型创建方式决定它将怎么被修改。以下几种因素会帮助设计人员来体现设计意图。

1. 自动(草图)几何关系 根据草图绘制的方式，可以加入基本的几何关系，例如平行、垂直、水平和竖直。

2. 方程式 方程式是用于创建尺寸之间的代数关系，它提供一种强制模型修改的外部方法。

3. 添加约束关系 创建模型时添加约束关系，这些约束关系提供了与相关几何体进行约束的另一



种方式。这些约束关系包括同心、相切、重合和共线等。

4. 尺寸 草图中尺寸的标注方式同样可以体现设计意图。什么是驱动设计的尺寸？什么数值是已知的？哪些对模型的生产最重要？添加的尺寸某种程度上也反映了设计人员打算如何修改尺寸。

下面举例说明如何考虑设计意图。

### 1.2.1 设计意图示例

图 1-4 所示是在草图中采用不同设计意图的一些例子。如果矩形板宽度 100mm 发生改变，会如何影响整个几何体？图 1-4a 所示草图中，无论矩形板的尺寸 100mm 如何变化，两个孔始终与边界保持 20mm 的相应距离。

图 1-4b 所示草图中，两个孔以矩形左侧为基准进行标注，尺寸标注将使孔相对于矩形板的左侧定位，孔的位置不受矩形板整体宽度(100mm)的影响。

图 1-4c 所示草图中，标注孔与矩形板边线的距离以及两个孔的中心距，这样的标注方法将保证两孔中心之间的距离。



图 1-4 尺寸标注中的设计意图

### 1.2.2 设计意图的影响因素

设计意图不仅仅受草图尺寸标注的影响，特征的选择和建模的方式也很重要。例如图 1-5 所示的简单阶梯轴就有多种建模方法。

1. “层叠蛋糕”法 用层叠蛋糕方法创建这个零件，如图 1-6 所示，一次创建一层，后面一层或者特征加到前一层上。如果改变了某一层的厚度，在其基础上创建的后面的层的位置也将随之改变。

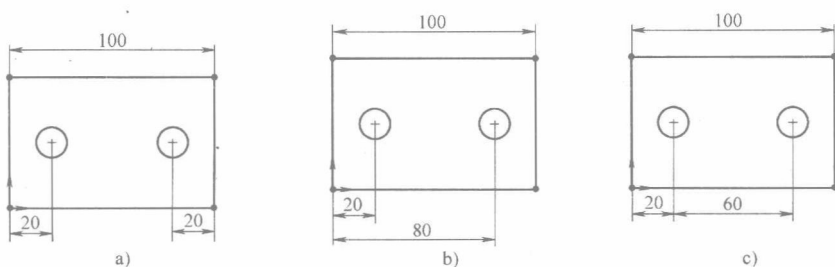

图 1-5 阶梯轴



图 1-6 “层叠蛋糕”法

2. “制陶转盘”法 制陶转盘法以一个简单的旋转特征创建零件，如图 1-7 所示。一个单个草图表示一个切面，它包括在一个特征里完成该零件所必需的所有信息及尺寸。尽管这种方法看上去很有效，但是大量的设计信息包含在单个特征中，限制了模型的灵活性而且修改时很麻烦。

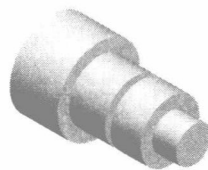
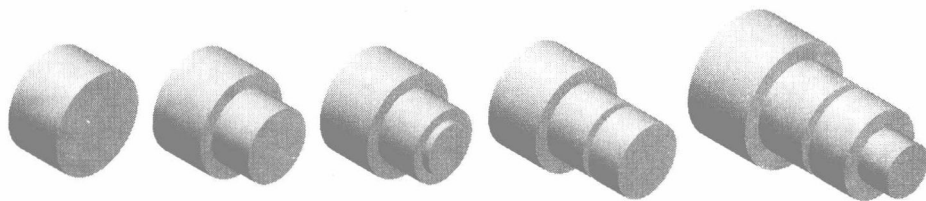
3. 制造法 制造法是通过模拟零件加工时的方法来建模的，如图 1-8 所示。例如，当阶梯轴在车床上旋转，在设计上可以考虑从一个棒料开始建模，并通过一系列的切割来去除不需要的材料。

在判断到底应该使用哪种方法时，并没有完全标准的答案。SOLIDWORKS 给予用户极大的灵活性，可使用户相对简单地更改模型。用户按照自己头脑中的设计意图可以得到精心布局的文档，这些文档易于修改和重用，使用户的工作更加轻松。