

九成宫碑

施志伟编著

欧阳询楷书习字帖

图示解析·易懂易学·事半功倍

中国书法基础教程



上海科学技术文献出版社

九成宫碑

施志伟编著

欧阳询楷书习字帖

图示解析·易懂易学·事半功倍

中国书法基础教程

上海科学技术文献出版社

图书在版编目 (CIP) 数据

欧阳询楷书习字帖·九成宫碑 / 施志伟编著. —上海: 上海科学技术文献出版社, 2013.1

(名家名碑习字帖)

ISBN 978-7-5439-5690-2

I . ①欧… II . ①施… III . ①楷书—碑帖—中国—唐代

IV . ① J292.24

中国版本图书馆 CIP 数据核字 (2012) 第 310155 号

责任编辑: 应丽春

封面设计: 晋唐翰墨工作室

欧阳询楷书习字帖·九成宫碑

施志伟 编著

*

上海科学技术文献出版社出版发行
(上海市长乐路 746 号 邮政编码 200040)

全国新华书店经销

上海社科院印刷厂印刷

*

开本 890 × 1240 1/16 印张 4.5

2013 年 1 月第 1 版 2013 年 1 月第 1 次印刷

ISBN 978-7-5439-5690-2

定价: 12.00 元

<http://www.sstlp.com>

作者的话

《中国书法基础教程》丛书是为广大书法初学者和中小學生精心编写的一套通俗、实用、由浅入深的入门级书法用书。它从内容和形式上都很适合于中小學生、书法教师作书法基础学习辅导的教学参考。

书法基础的学习一般都要经过两个阶段。第一阶段是字的基本笔画和偏旁部首的练习，第二阶段是字的间架结构与技法的练习。本书在编排结构上，遵从循序渐进的原则，分别对各名家书体的基本笔画、偏旁部首、结字规律，通过大量的例字作了较为详细的临习辅导，同时对临创作品的章法布局、落款方法及钤印位置做了简明的指导。

临摹是每一个学书者的主要学习方法。初学书法必始于临摹古人碑帖，历代书法大家都有代表作，这些经典的作品最能代表书法家的风格，因此它们也是后人择帖的首选。本书以欧阳询《九成宫碑》为编写范本。该碑为欧阳询晚年的代表作，笔力刚劲，法度森严，点画工妙，丰腴有致；于秀美中含刚健，于平正中见险峻，形成险劲刻厉而不失温润的独特风格。历代对此碑评价极高，谓之为“此碑笔笔具法则，字字应规矩”，也因此成为历代学习书法的范本。

为了配合教学，本帖将所有的范字还原成墨迹，使其更接近书法大师的真迹，同时适度放大和在笔画中用细白线勾勒出运笔方法，使学书者更容易领悟大师书体的风格特点，以提高书法基础训练的效果。

《中国书法基础教程》丛书分为《九成宫碑·欧阳询楷书习字帖》、《多宝塔碑·颜真卿楷书习字帖》、《颜勤礼碑·颜真卿楷书习字帖》、《玄秘塔碑·柳公权楷书习字帖》、《胆巴碑·赵孟頫行楷习字帖》、《曹全碑·隶书习字帖》、《史晨碑·隶书习字帖》、《兰亭序·王羲之行书习字帖》、《圣教序·王羲之行书习字帖》、《蜀素帖·米芾行书习字帖》十册

本书在编写过程中得到了施俊烈、池劳荣、施芸卿、施佐腾很大的帮助，值此新书付梓之际对他们所付出的辛勤劳动表示诚挚的感谢。

目 录

一、欧阳询及其作品简介·····	1	7.挑捺窠、8.相让、9.补空·····	36
二、毛笔、执笔与运笔·····	2	10.覆盖、11.贴零、12.粘合·····	37
三、基本笔画与技法·····	3	13.捷速、14.满而不虚、15.意连·····	38
斜点、竖点、撇点·····	3	16.覆冒、17.垂曳、18.借换·····	39
挑点、短横、长横·····	4	19.增减、20.应副、21.撑柱·····	40
垂露竖、悬针竖、短撇·····	5	22.朝揖、23.救应、24.附丽·····	41
长撇、竖撇、回锋撇·····	6	25.回抱、26.包裹、27.却好·····	42
斜捺、平捺、反捺·····	7	28.小成大、29.小大成形、30.小大大小·····	43
挑、横钩、竖钩·····	8	31.左小右大、32.左高右低左短右长33.撇·····	44
弯钩、斜钩、卧钩·····	9	34.各自成形、35.相管领、36.应接·····	45
竖弯钩、横折、竖折·····	10	六、集名言佳句成语·····	46
竖提、撇折、斜折·····	11	志同道合、饮水思源·····	46
四、基本部首与技法·····	12	天地和同、鸿朗高畅、任重道远·····	47
人部、亻部、亼部·····	12	泽如时雨、敬业乐群、心平气和·····	48
右卩部、力部、左卩部·····	13	清风峻节、凝思静听、春华秋实·····	49
宀部、冫部、彳部·····	14	势与天通、凤鸣朝阳、叶落归根·····	50
土部、辶部、广部·····	15	云中白鹤、枕流漱石、鸢飞鱼跃·····	51
巾部、口部、扌部·····	16	天朗气清、惠风和畅、龙蟠虎踞·····	52
夕部、彡部、彳部·····	17	嫩竹初荷、孤云野鹤、世外桃园·····	53
女部、彡部、尸部·····	18	源远流长、松竹含韵、秋月春风·····	54
艹部、子部、女部·····	19	满园春色、山重水复、万紫千红·····	55
心部、火部、灬部·····	20	学源于思、行云流水、登峰造极·····	56
戈部、木部、王部·····	21	厚积薄发、会古通今、思逸神超·····	57
斤部、攴部、日部·····	22	七、书法作品常用形制·····	58
穴部、欠部、月部·····	23	八、原碑帖欣赏《九成宫碑》·····	60
目部、石部、立部·····	24		
矢部、禾部、皿部·····	25		
羊部、彡部、皮部·····	26		
成部、各部、米部·····	27		
古部、寺部、竹部·····	28		
每部、贝部、足部·····	29		
青部、车部、言部·····	30		
喘部、佳部、耂部·····	31		
扬部、喝部、页部·····	32		
鱼部、雨部、冫部·····	33		
五、基本结构与技法·····	34		
1.排叠、2.避就、3.顶戴·····	34		
4.穿插、5.向背、6.偏侧·····	35		

一、欧阳询及其作品简介

欧阳询（公元557年~641年），字信本，潭州临湘（今湖南长沙）人。其容颜丑陋，但特别聪明，平时读书一目十行。早在隋代，他的书法就很有名，“尺牍所传，任以为法”，曾经做过太常博士。到了唐朝，官至银青光禄大夫、太子率更令、弘文馆学士，深得李渊、李世民器重，及年近古稀之高龄，尚在弘文馆教授书法。他与虞世南、褚遂良、薛稷并称为唐初四大书法家；与唐代颜真卿、柳公权和元代赵孟頫被世人誉为“楷书四大家”

欧阳询书法以二王（王羲之、王献之）为基础，又吸收诸家之长并加以融会贯通，从而形成自己的独特风格。欧阳询的楷书，用笔精到，笔画方润，结构爽健，于平正中见险绝，世称“欧体”。

《九成宫醴泉铭》又称《九成宫碑》，是欧阳询76岁时所书，刻于贞观六年。现在陕西省麟游。这个碑是奉皇帝之命，由魏征撰文，欧阳询书写的。碑文记载唐太宗在九成宫避暑时发现涌泉之事。此碑24行，每行44字。因为是专心致志地挥毫，在用笔和结构上没有丝毫的舛误。此碑在欧书碑刻中，字体较大，行亦正方。写的既肥厚又挺拔，有晋人的风韵，并开唐人的作风。解体则较为开张，能擒能纵，无施不可。此碑浑厚沉劲，气韵生动，是千余年来楷书中登峰造极之作。

该碑为欧阳询晚年的经意之作，点画工整，笔力刚劲；意态精密，法度森严；用笔工妙，丰腴有致；于秀美中含刚健，于平正中见险峻，形成险劲刻厉而不失温润的独特风格。历代对此碑评价极高，谓之为“此碑笔笔具法则，字字应规矩”，欧体风格跃然纸上，人称唐楷之冠，为历代书家推崇。也因此成为历代学习书法的范本。

碑中的字笔画以方为主，点、横、竖更为明显，方圆并用。起笔多采用露锋，或尖、或方、干净利落。点画虽然瘦硬，但神采丰润饱满，向上的挑笔出锋含蓄，带有隶书笔意。字体结构典雅大方，法式严谨，看似平正，实则险劲。字形采用长方形态势，字句、行距都较大，章法显得宽松而清晰。故其笔法点画劲挺刚直，劲险刻厉，呈显方正峻利的风貌。后人评其笔法如“武库矛戟、雄剑欲飞”。行笔劲健含蓄，笔到力到，力透纸背，有立体感。横竖画直劲，撇弯捺直。转角方圆兼施，劲挺秀丽。其字的笔画间讲究彼此呼应，善于穿插，笔势相背得神，富于变化。间架平稳匀整且于平正中造险势，看似偏斜欹侧之形，却于险峻中取得平衡。结构严密紧凑，字体疏朗秀美，精丽俊逸，法度森严。其字多呈纵势，挺拔劲险，字字亭亭玉立，端庄色妍。后人评其书“骨气劲峭，法度严整，尽得晋人规矩。”

总之，学习《九成宫碑》，是一个观察、临习、再观察、再临习，逐步深入，循序渐进的过程，切莫“一曝十寒”，字内字外勤为本，古往今来的书家，无一例外。只有勤学苦练，才能提高自身的书写能力和艺术欣赏水平。



欧阳询《九成宫碑》

二、毛笔、执笔与运笔

1、毛 笔

毛笔有大楷、中楷、小楷之分和长锋、中锋、短锋之别，笔毛的种类可分为软毫（羊毫）、硬毫（狼毫）、兼毫（狼、羊混合）三大类。初学书法可选笔毫不少于3厘米的羊毫长锋大楷。

好的毛笔其笔杆要直，粗细适中，笔毫聚拢时笔锋尖锐；笔锋发开后笔毫长短整齐；笔肚坚实，周围均匀饱满；笔锋劲健，弹性适度。

使用毛笔还应注意正确保养。使用前要用清水浸润，使笔毫全部发开，除去散毛。用后要清洗干净，然后用手顺笔根至笔锋排出水分。放置毛笔最好悬挂，以免笔锋受损。

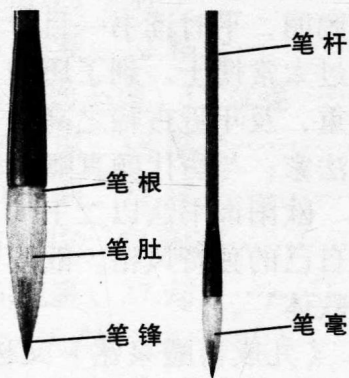

2、执 笔

“压”，是说明示指的作用。用示指第一节斜而俯地出力，贴住笔杆外方，力由外向内，和拇指内外相当，配合起来，把笔杆约束住。

“钩”，是说明中指的作用。拇指、示指已经捉住了笔杆，再用中指的第一节，弯曲如钩地勾着笔杆的外方，以加强示指的力量。

“格”，是说明环指的作用。就是用环指（第四指）背甲肉相连处

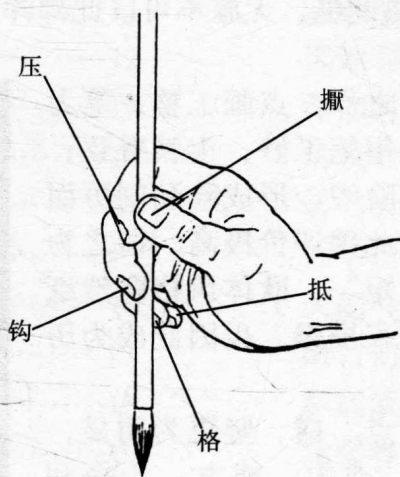

从内向外顶住笔杆。

“擗”，是说明拇指的作用。执笔时，拇指要斜而仰地紧贴笔杆，力由内向外。

“抵”，是说明小指的作用。小指要紧贴环指，助一把劲，顶住中指向内的压力，但小指不要碰着笔杆和掌心。

3、运 笔

即用手腕运转毛笔，要学会运笔，就要弄清楚指、腕、臂各个部位的作用及相互关系。一般说来，指的作用主要在于执笔，腕、臂的作用在于运笔。在书写字径3厘米以下的小字时，点画、间距较小，动作细微，就用五指协调行笔。如书写拳头般大小的字，由于运笔范围扩大，而以用腕为主，指则辅之。再大些的字，仅用腕也无济于事，就必须用臂来配合腕共同完成书写。

(1) 枕 腕

枕腕能使腕部有依托，因而执笔较稳定。枕腕较适宜书写小字，而不适用书写大字。

(2) 悬 腕

悬腕比枕腕扩大了运笔范围，能较轻松地运动手腕，所以适宜书写较大的字。但悬腕难度较大，经过训练才能得心应手。

(3) 悬 臂

悬臂能全方位顾及字的点画和笔势，能使指、腕、臂各部自如地调节摆动，因此多数书法家喜用此法。

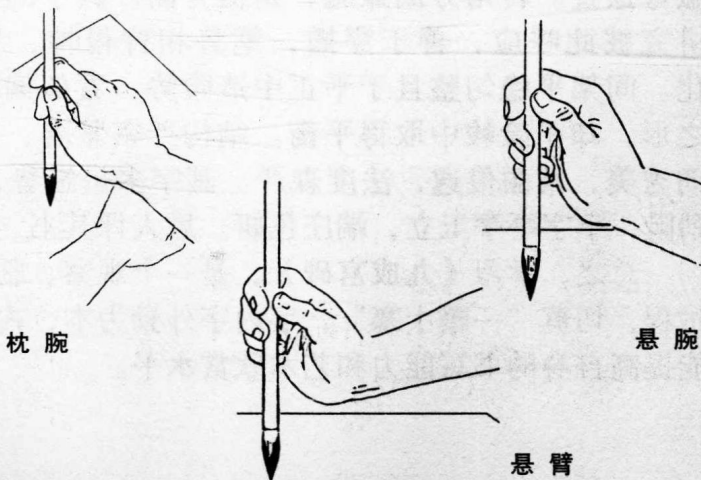

三、基本笔画与技法

《九成宫碑》用笔方整刚劲、含蓄有势，方笔多于圆笔，如长横起笔多见方笔，短横则变化较多，或方或圆笔、或藏或露锋，且横画多取仰势故字势多呈现偏侧；长竖如居字中，则劲挺有力，中段收腰变细；撇画爽利直挺，长撇弧度较大；捺画体势开张、顺势平发、一波三折；点画多为斜点，有时用短竖、短横代替；钩的变化较多，但出锋一般都平而短，竖弯钩、弯钩，颇有隶意钩的出锋稍长；转折一般用方笔，提按分明。顺势略提暗过，或提笔另起笔、行笔在竖弯转角处顺势转过。

欧体楷书以二王为本，参以魏隶而成，于秀美之中含刚健，于平正之中见险绝，韵味含蓄，意态传神，《九成宫碑》历来为世人学习楷书的经典范本之一

撇 点

①藏锋起笔，撇头较大；
②折笔向右下稍按；③转锋向左下提锋撇出，撇锋短劲。

竖 点

①逆锋或折锋起笔；②折笔向右稍行即转锋左下稍驻；
③竖直向下稍行，即回锋收笔。

斜 点

①轻锋逆入起笔；②折笔向右下按顿；③转锋向左上回锋，再向左下出锋意连下笔。

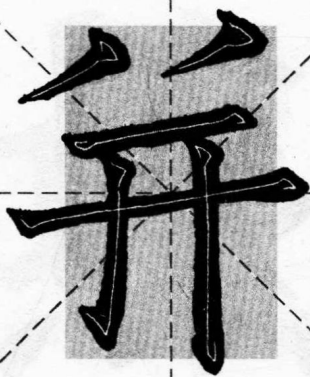
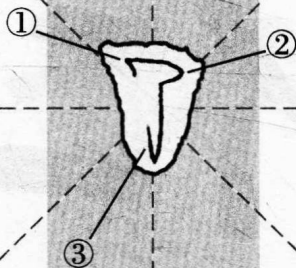
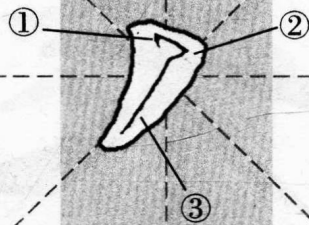

并

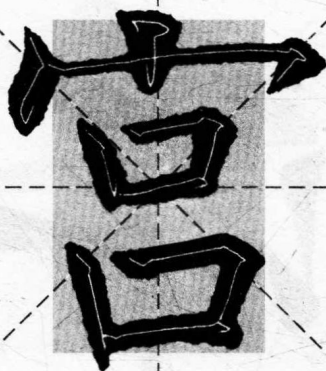

宫

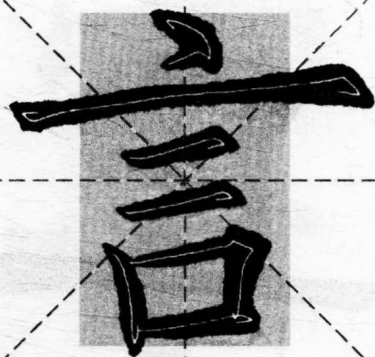

言



溪



宝



竟

长横

①藏锋起笔；②折向右下顿笔按；③提转中锋向右行笔；④至末端转锋上昂稍驻向下作顿笔；⑤提笔向左上回锋收笔。

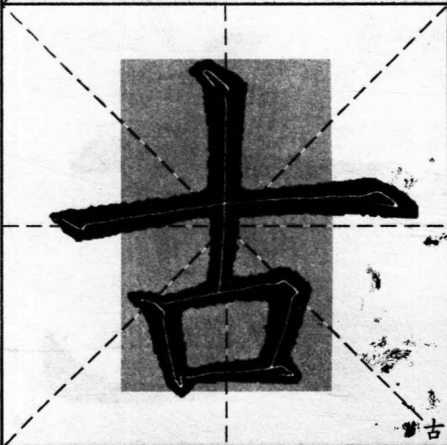
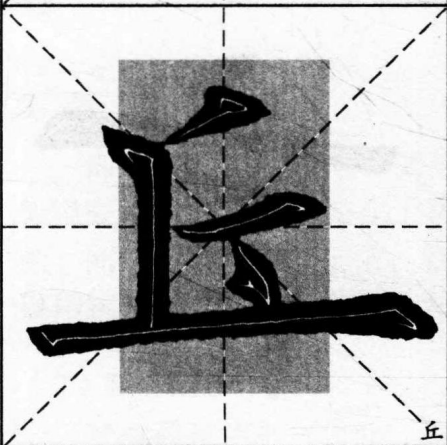
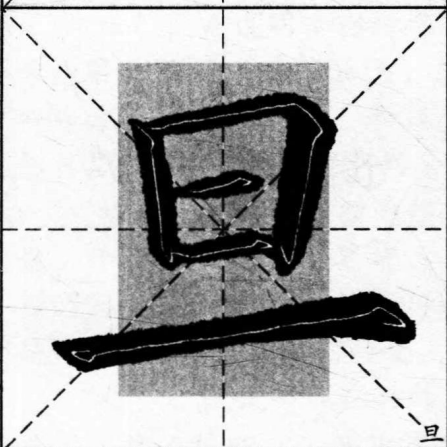
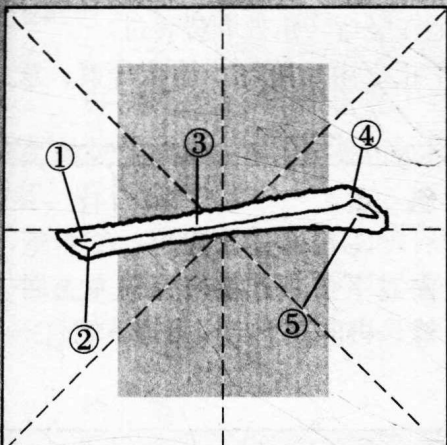

短横

①折锋或逆锋起笔；②折笔向右下按；③提笔转中锋向右稍行即驻；④向左回锋收笔。

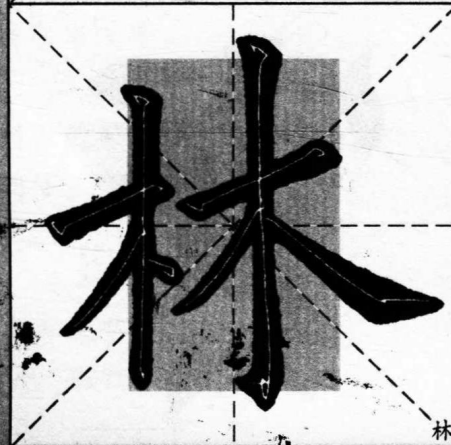
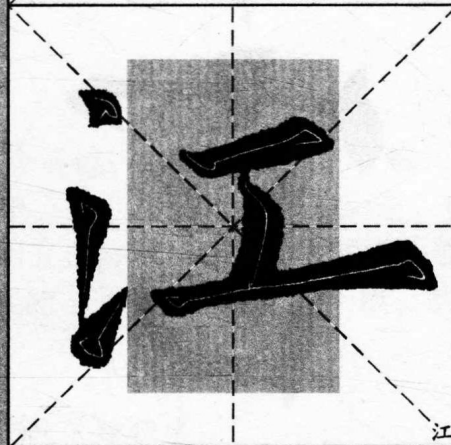
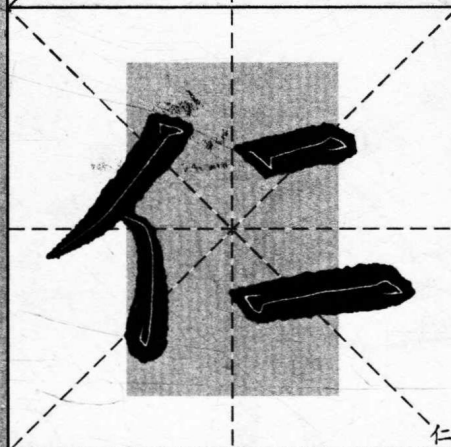
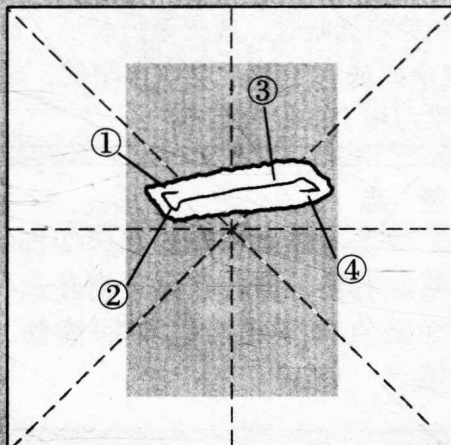

挑点

①尖锋轻落笔；②顺势向右下按；③回锋向上蓄势后右上挑出，挑锋不宜长。

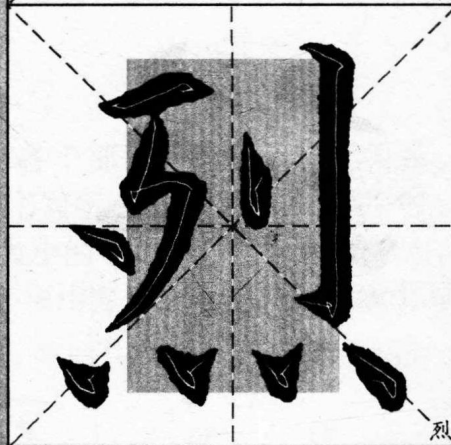
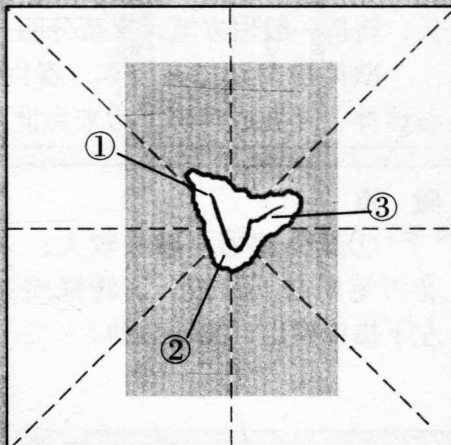

短撇

①逆锋起笔，撇头较大；
②折笔向右下稍驻；③转锋向
左下边行边提锋撇出，撇锋短
劲。

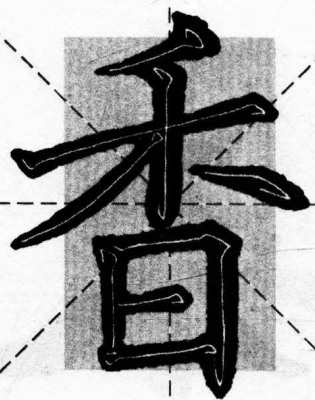
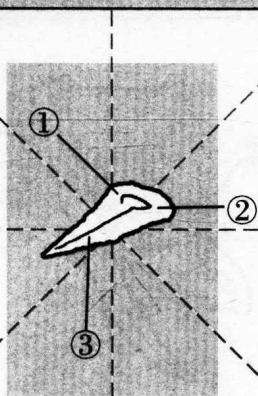

香



攻

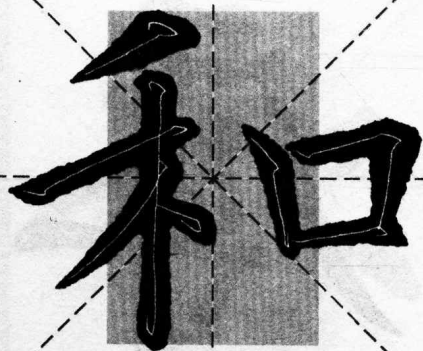

和

悬针竖

①藏锋起笔；②折笔向右
下按；③转笔中锋向下行笔；
④行至近竖画末端，边提笔边
出锋收笔。

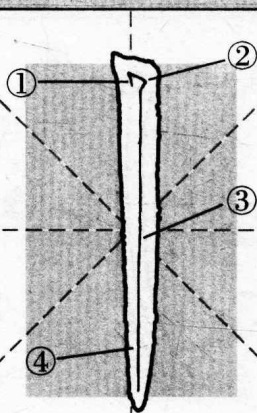

千

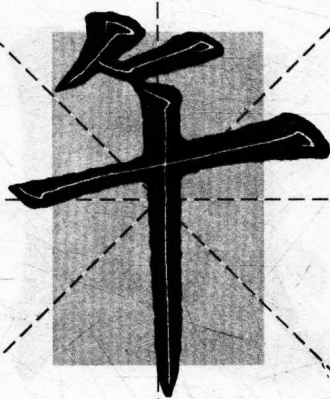

午



部

垂露竖

①藏锋起笔；②折笔向右
下按；③提转中锋向下行笔；
④至竖画末端稍驻蓄势笔；⑤
向左上(或右上)回锋收笔。

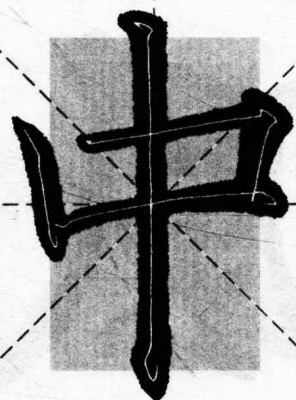
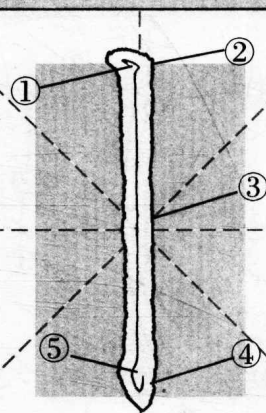

中

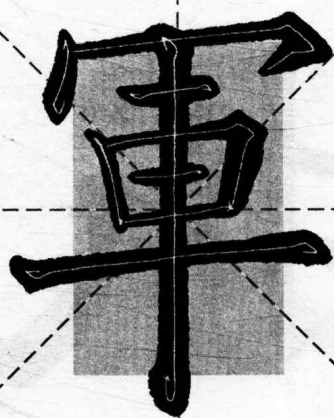

军



恨

回锋撇

①藏锋起笔；②折笔向右下顿；③转锋向下作弯势行笔；④至撇尾直接回锋向左上收笔，或稍驻蓄势，再向左上钩出。

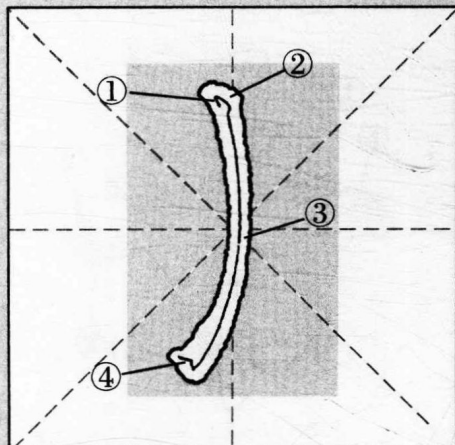

竖撇

①逆锋起笔，撇头较大；②折笔向右下顿稍驻；③转锋向下行笔时微向左弯；④边行边提快笔撇出，撇画长，笔锋送到撇尾。

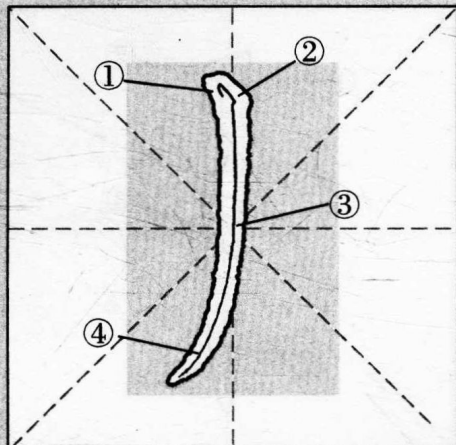

长撇

①尖锋落笔，顺势向右下稍顿；②转锋向左下行笔时微弯；③边行边提快笔撇出，撇画长，笔锋送到撇尾。

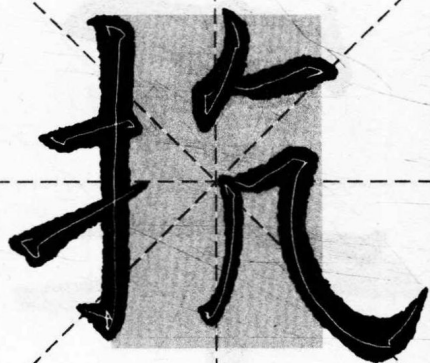
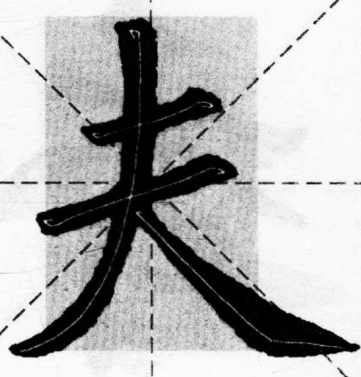
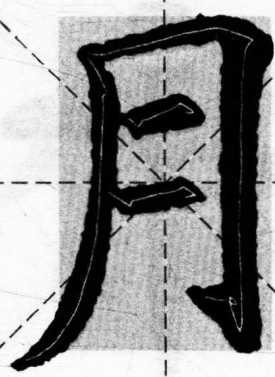
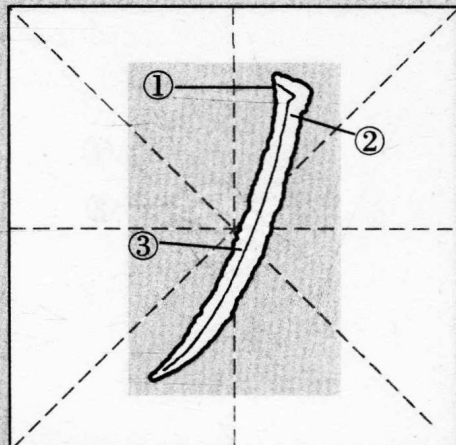

反 捺

①顺锋轻落起笔；②顺势向右下行笔，边行边按顿；③转锋向左上回锋收笔，捺脚呈圆形。

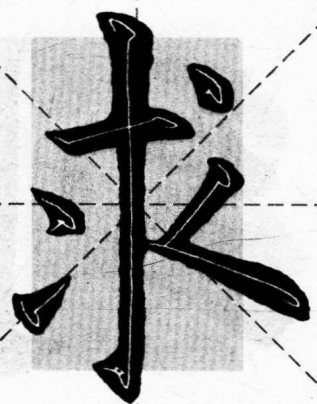
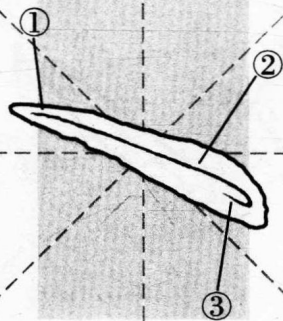

求

平 捺

①逆锋起笔；②折笔向右下稍顿；③转锋提笔向右下徐徐行笔，取势平坦；④至捺脚稍驻蓄势，提笔向右捺出，捺脚较大。

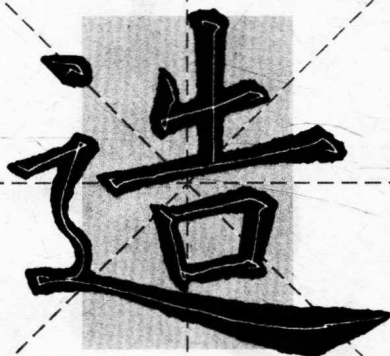
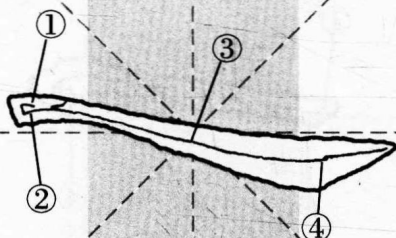

造

斜 捺

①逆锋或顺锋轻落起笔；②翻锋向右下边行边按，或直或微弯；③将至尽处稍顿蓄势；④提笔向右捺出，捺脚较大。

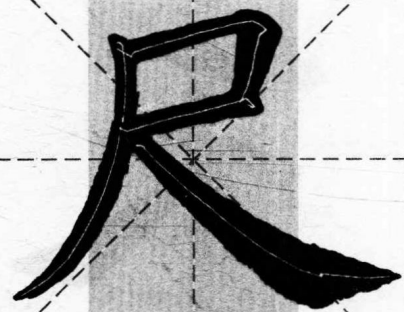
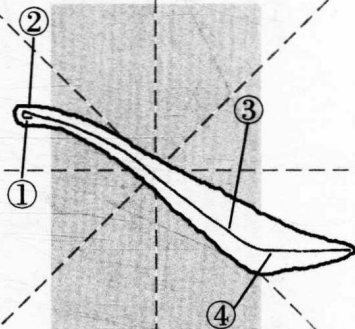

尺



深



造

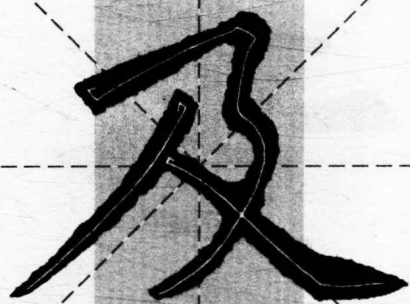

及

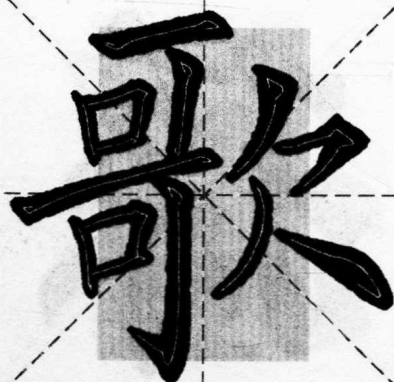

歌



进

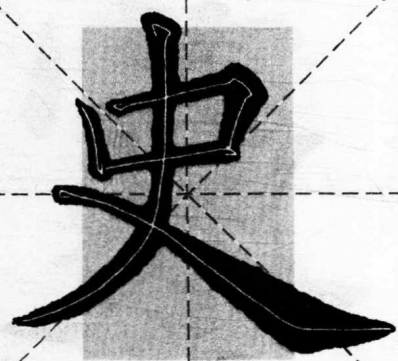

史

竖钩

①藏锋向左上起笔；②折笔转锋向右按；③提笔转中锋向下直行；④至竖画末端稍驻顿；⑤向上回锋蓄势，向左下钩出。

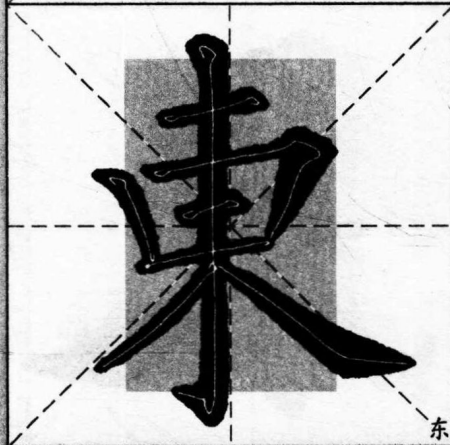
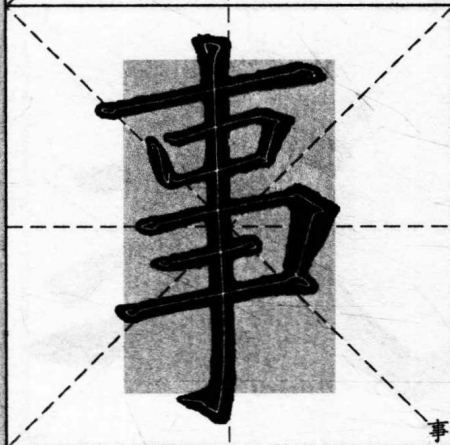
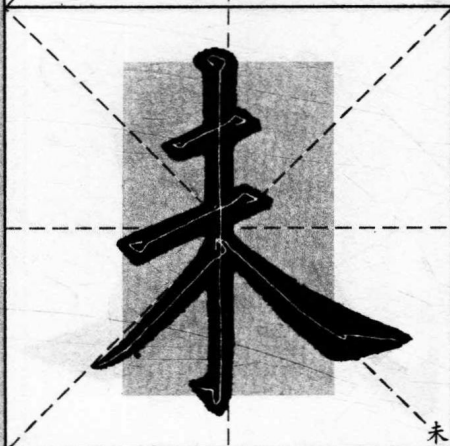
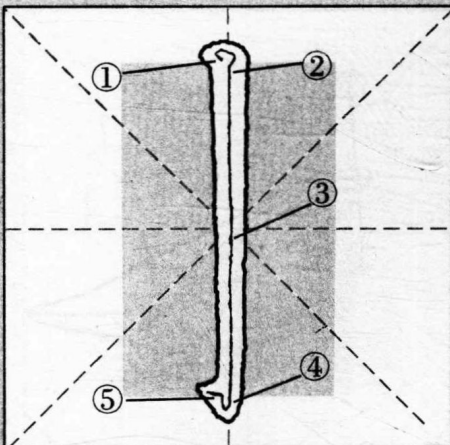

横钩

①轻锋向右下落笔；②折笔提转中锋向右行笔；③至钩处提笔微昂向右下顿；④回锋蓄势，向左下钩出。

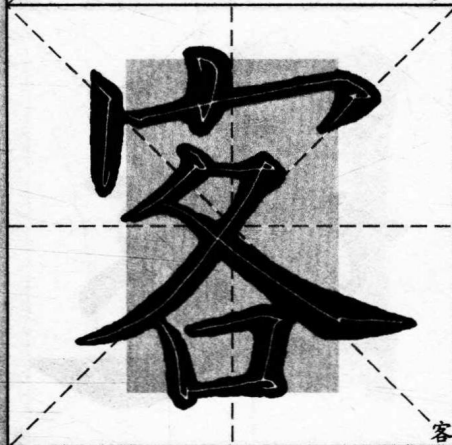
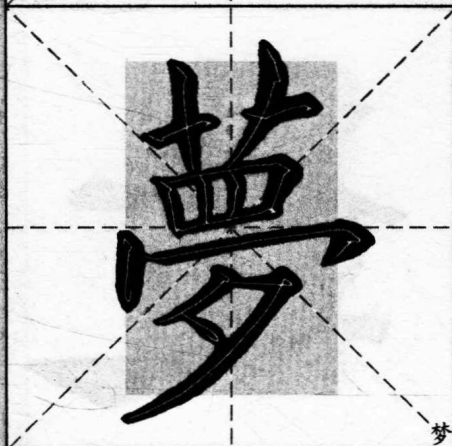
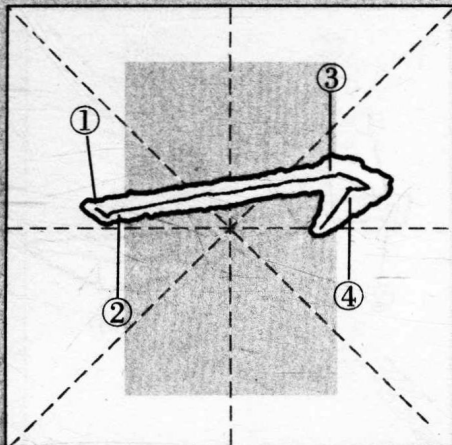

挑

①藏锋或折锋起笔；②转中锋蓄势，挑头或方或圆；③提笔向右上角挑出。

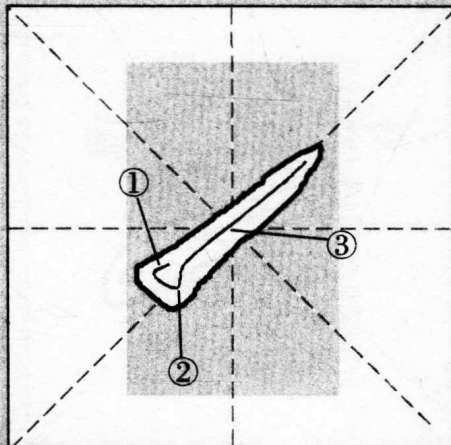

卧钩

①尖锋轻落起笔，顺势向右下边行边按作横弯势行笔；②至钩处轻顿，向左回锋；③稍驻蓄势，用力钩出。

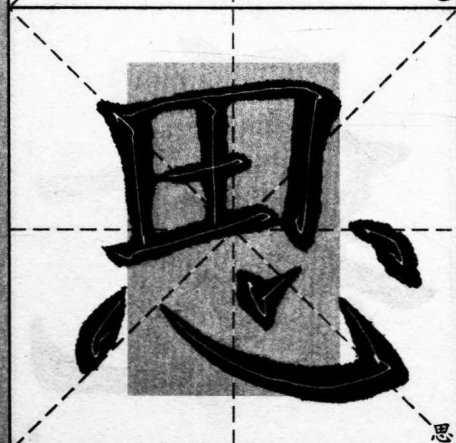
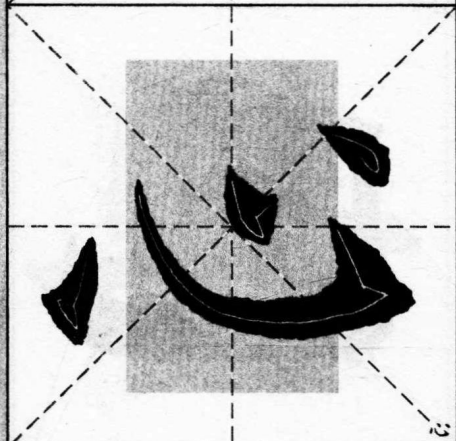
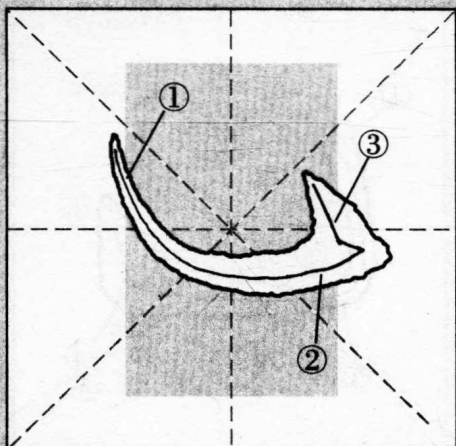

斜钩

①尖锋轻落笔，顺势向右下顿；②转锋向右下作微弯行笔；③至钩处轻顿，回锋稍驻蓄势；④用力向上钩出，钩锋稍长。

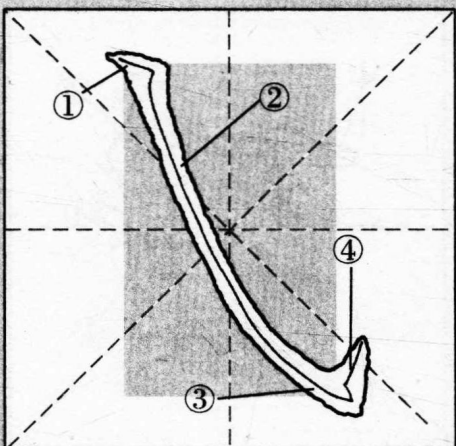

弯钩

①顺锋起笔，顺势中锋向下作弯势行笔，边行边按；②至竖画末端稍驻，向上回锋蓄势；③向左钩出，钩势稍平。

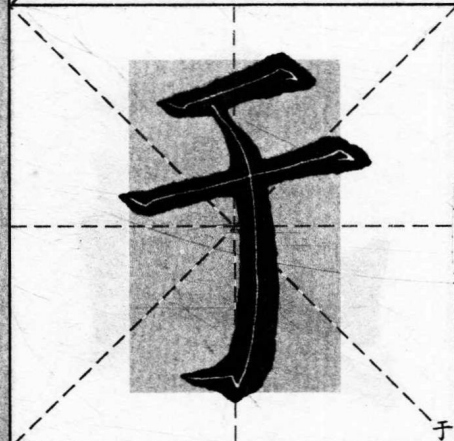
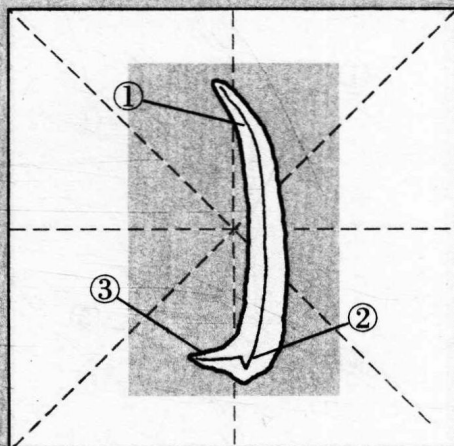

竖折

①藏锋起笔；②折笔向右按；③转锋向下中锋行笔；④至折提笔向左微折，再折笔转锋向右行笔；⑤至末端回锋收笔。

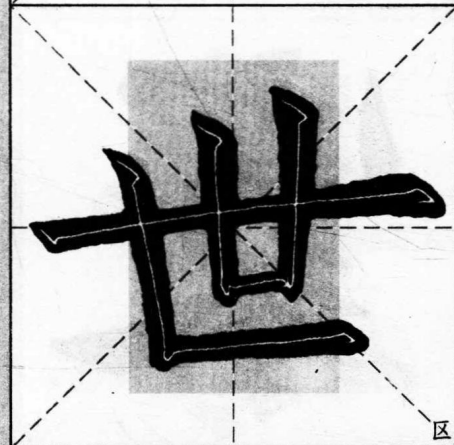
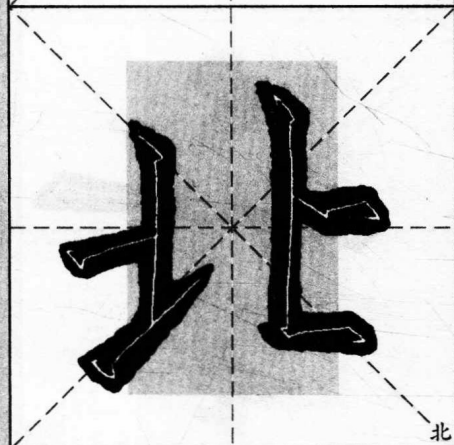
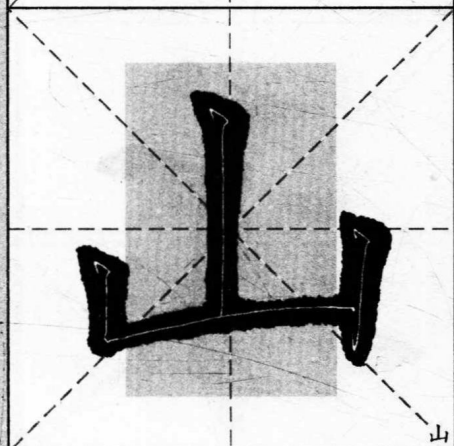
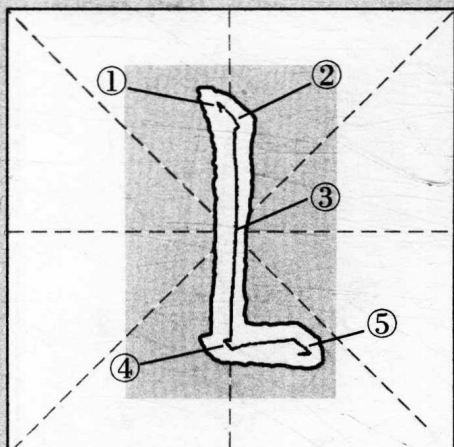

横折

①逆锋起笔或搭锋轻落；②顺势向右上行笔；③至折处向右下顿；④转锋向下直行，折笔要写得粗重；⑤驻笔回锋收笔或略向左露锋。

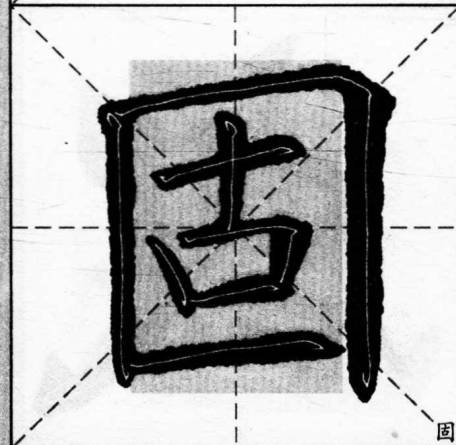
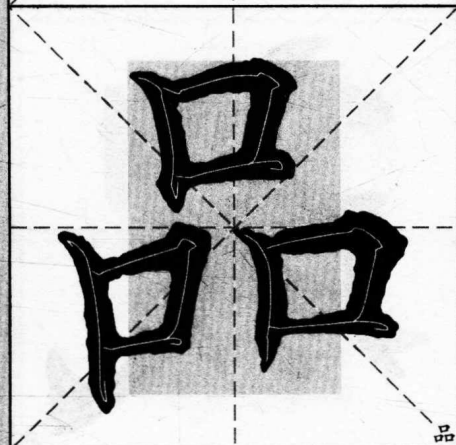
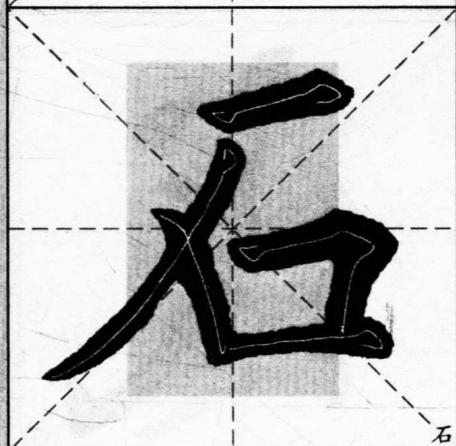
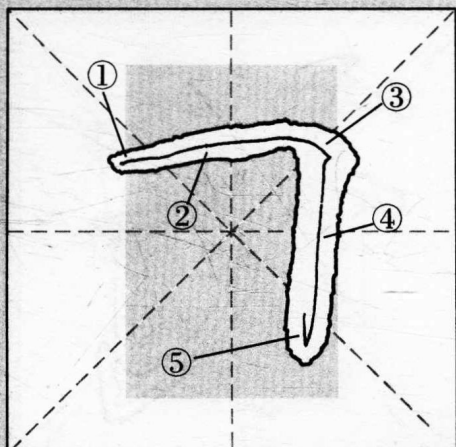

竖弯钩

①逆锋起笔；②折笔转锋向下中锋行笔；③至弯处向右圆折，边行边按向右行笔；④至钩处驻笔蓄势，向上略偏右钩出，钩锋稍大。

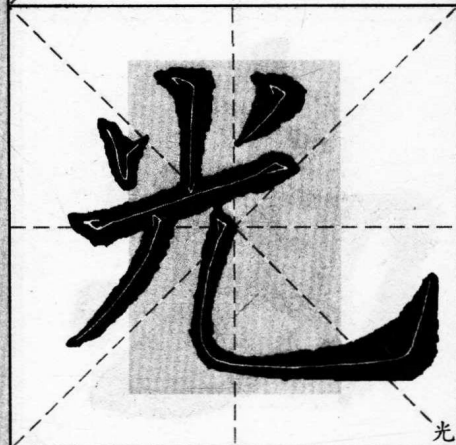
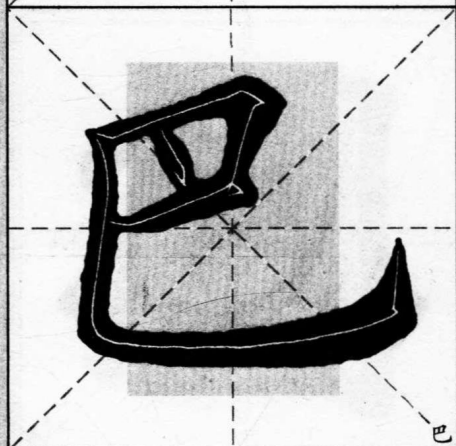
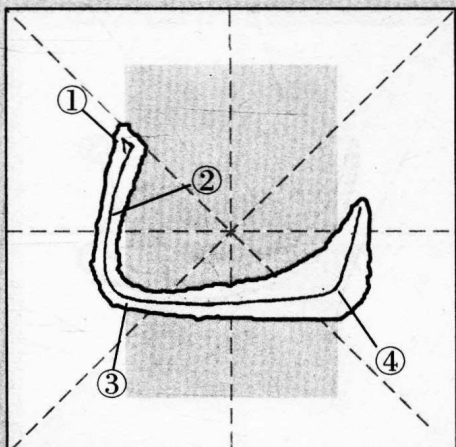

斜折

①逆锋起笔；②折笔向右下稍按；③转锋向左下行笔，边行边提；④至折处稍驻，转笔向右下行，边行边按；⑤至尽处稍顿后回锋收笔。

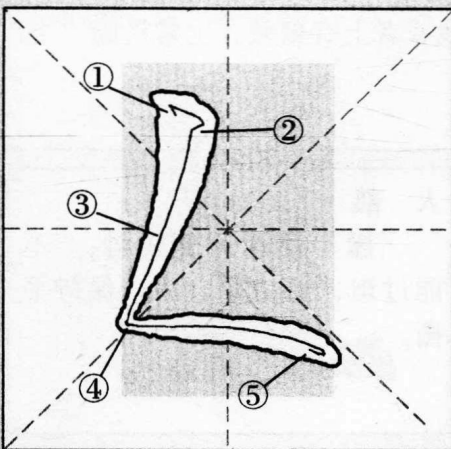

撇折

①藏锋起笔；②折笔向右下顿；③转锋向左下行笔；④至折处稍驻作折角；⑤转笔向右或右上，边行边提笔。

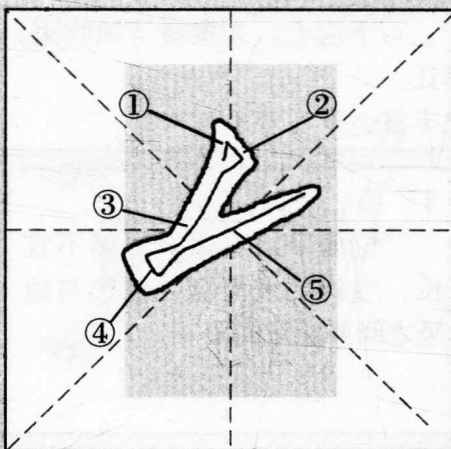

竖提

①尖锋轻落笔，顺势向右下按；②提转中锋向下直行笔；③行至竖画末端向左再向下折笔作围；④向上回锋蓄势，向右钩出，钩锋稍长。

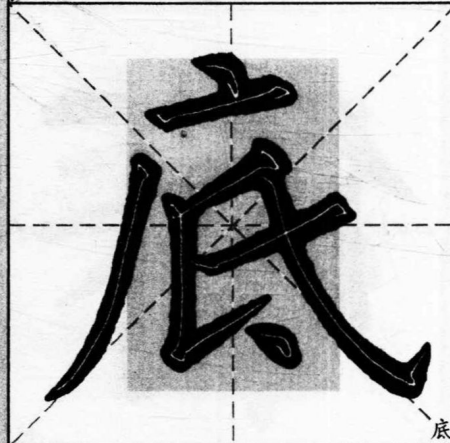
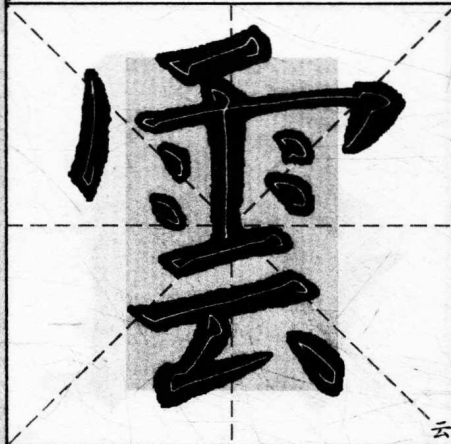
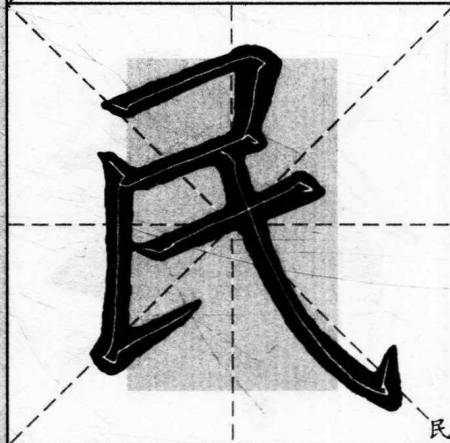
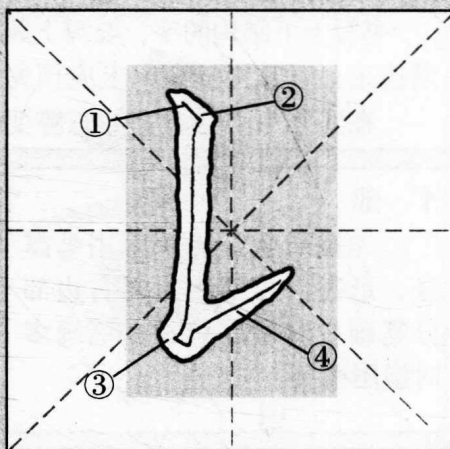

四、基本部首与技法

汉字除独体字外，其余都是合体字。汉字的偏旁部首，又是合体字的主要组成部分，熟悉不同偏旁的结构用笔，进行反复地练习，可以熟练地加以变化运用。所以练习汉字结构，先从部首开始，是比较容易入门的。书写左右结构的字，要写左顾右，写右应左。既要考虑统一，又要有变化。要处理好正欹、挪让、穿插、错落、开合、疏密等关系。

书写上下结构的字，要写上顾下，写下应上。天覆者下须收束，地载者上宜聚敛；上常设险，下须拨正；下欲穿插者，上应预先挪让。

在实际书写中，字的态势变化丰富，学习者不可拘泥。

亻 部

先撇后竖，竖画多用垂露竖，形态向里回抱。当右边部分笔画少时撇尾稍长，笔画多时撇尾稍短。

刂 部

位居字的右边。短竖不宜长，竖钩要直而挺，竖钩与短竖之间要注意间距。

人 部

撇、捺画角度较斜，不能过坦，要协调自然，保持平衡。

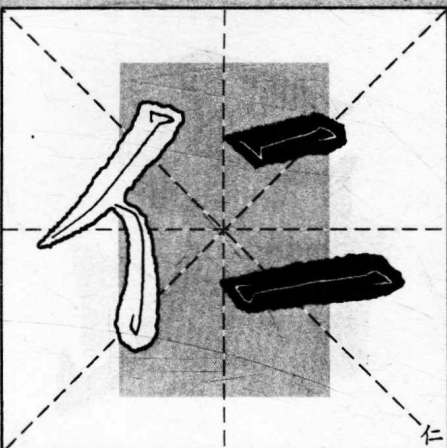

仁

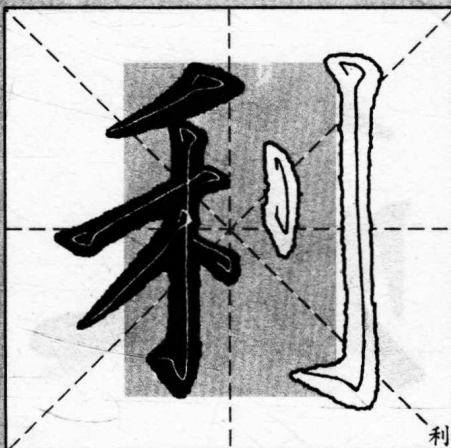

利

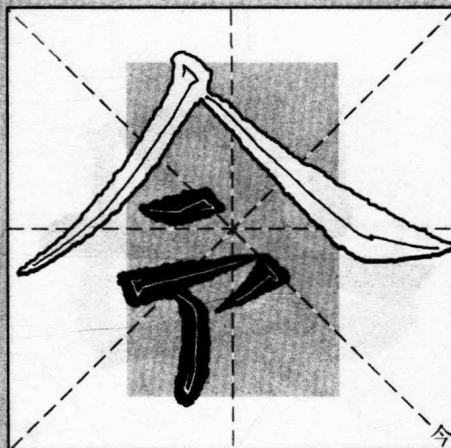

合

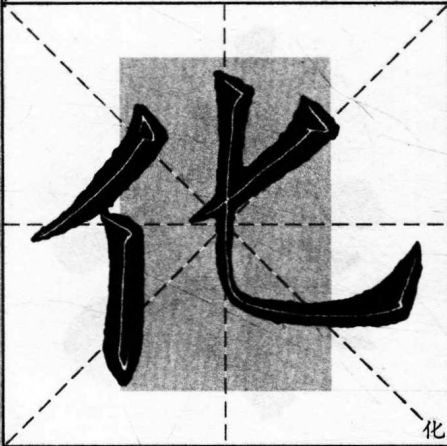

化

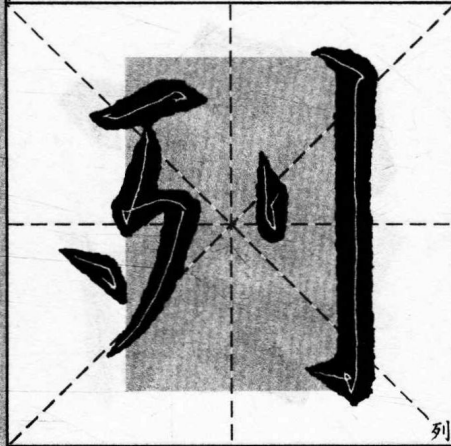

列

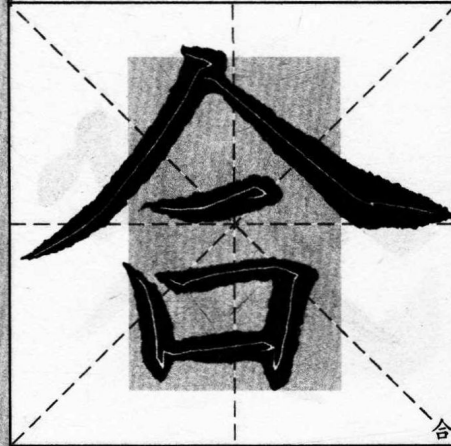

合

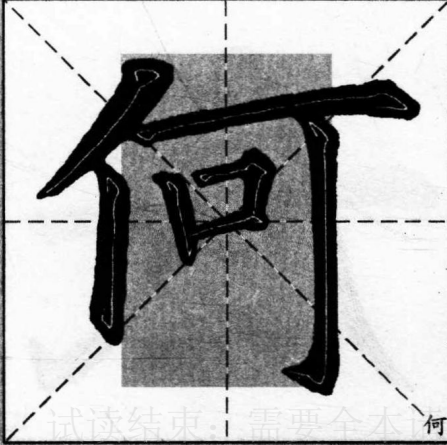

何



到

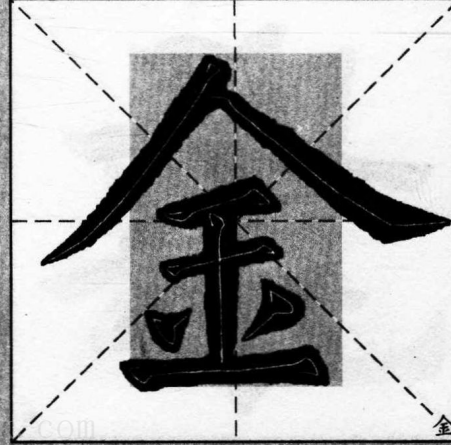

金